

BỘ GIÁO DỤC VÀ ĐÀO TẠO
TRƯỜNG ĐẠI HỌC DÂN LẬP HẢI PHÒNG



ISO 9001 – 2008
ĐỒ ÁN TỐT NGHIỆP
NGÀNH KIẾN TRÚC

Sinh viên thực hiện : **TRƯỜNG VĂN TIỆP**

Giáo viên hướng dẫn: **THS.KTS. CHU PHƯƠNG THẢO**

Hải Phòng 2017

BỘ GIÁO DỤC VÀ ĐÀO TẠO
TRƯỜNG ĐẠI HỌC DÂN LẬP HẢI PHÒNG

TRUNG TÂM VĂN HÓA THANH NIÊN THÀNH PHỐ HẢI PHÒNG

ĐỒ ÁN TỐT NGHIỆP HỆ ĐẠI HỌC CHÍNH QUY

NGÀNH: KIẾN TRÚC

Sinh viên thực hiện : **TRƯỜNG VĂN TIỆP**

Giáo viên hướng dẫn: **THS.KTS. CHU PHƯƠNG THẢO**

HẢI PHÒNG 2017

BỘ GIÁO DỤC VÀ ĐÀO TẠO
TRƯỜNG ĐẠI HỌC DÂN LẬP HẢI PHÒNG

NHIỆM VỤ ĐỒ ÁN TỐT NGHIỆP

Sinh viên: Trương Văn Tiệp

Mã số: 1212109033

Lớp: XD1601K

Ngành: Kiến trúc

Tên đề tài: Trung Tâm Văn Hóa Thanh Niên Thành Phố Hải
Phòng

GIÁO VIÊN HƯỚNG DẪN ĐỒ ÁN TỐT NGHIỆP

Giáo viên hướng dẫn:

Họ và tên: Chu Phương Thảo

Học hàm, học vị: Thạc sĩ, Kiến trúc sư

Cơ quan công tác: Trường đại học Dân Lập Hải Phòng

Nội dung hướng dẫn:

Đề tài tốt nghiệp được giao ngày 09 tháng 6 năm 2017

Yêu cầu phải hoàn thành xong trước ngày 22 tháng 9 năm 2017

Đã nhận nhiệm vụ ĐATN

Sinh viên

Trương Văn Tiệp

Đã giao nhiệm vụ ĐATN

Giáo viên hướng dẫn

Chu Phương Thảo

Hải Phòng, ngày 22 tháng 09 năm 2017

HIỆU TRƯỞNG

GS.TS.NGƯT Trần Hữu Nghị

MỤC LỤC

LỜI CẢM ƠN

PHẦN I: PHẦN MỞ ĐẦU

I. Giới thiệu chung

1. Khái quát về Hải Phòng
2. Cảnh quan
3. Khí hậu
4. Lịch sử

II. Nét văn hóa nghệ thuật đặc trưng của Hải Phòng

1. Nét văn hóa đặc trưng của Hải Phòng
2. Xu hướng văn hóa hiện nay

III. Lí do chọn đề tài

1. Ý nghĩa của đề án
2. Phạm vi nghiên cứu của đề án

PHẦN II: NỘI DUNG NGHIÊN CỨU

I. Vị trí địa lí, phân tích đánh giá khu đất

II. Cơ sở khoa học

III. Nội dung nghiên cứu công trình

1. Chức năng sử dụng công trình
2. Giải pháp kiến trúc
3. Đối tượng và giới hạn nghiên cứu

IV. Nhiệm vụ thiết kế và các phương án thiết kế công trình

1. Nhiệm vụ thiết kế
2. Các phương án thiết kế kiến trúc

- Phương án so sánh

- Phương án chọn

Những ý đồ chính của phương án

- Bố cục tổng thể
- Bố cục mặt bằng
- Tổ hợp hình khối kiến trúc
- Các giải pháp kĩ thuật

PHẦN III: KẾT LUẬN

LỜI CẢM ƠN

Văn hóa – Nghệ thuật, thể thao – thiên nhiên và con người luôn có mối quan hệ mật thiết, gắn bó với nhau, mối quan hệ này ngày càng trở nên quan trọng. Do vậy kiến trúc đã và đang là cầu nối gắn kết con người với thiên nhiên, văn hóa một cách hài hoà nhất. Điều đó được thể hiện thông qua đồ án tốt nghiệp “**Trung Tâm Văn Hóa Thanh Niên Thành Phố Hải Phòng**”.

Được sự dạy dỗ, chỉ bảo và giúp đỡ nhiệt tình của các thầy cô giáo trong những năm học tập đã qua, bản thân em đã tìm hiểu học hỏi qua các tài liệu cùng sự say mê với kiến trúc, chúng em đã quyết tâm thể hiện đồ án này với hy vọng gửi gắm vào đó một ý tưởng kiến trúc của mình sau năm năm học.

Có lẽ sẽ còn nhiều vướng mắc và thiếu sót với công việc thực tế trước mắt, tuy nhiên trong quá trình học tập những kiến thức thu thập được là nền tảng vững chắc để tiếp sức và thúc đẩy cho công tác học hỏi làm việc sau này.

Chúng em xin chân thành cảm ơn quý thầy cô đã hướng dẫn, rèn luyện cho em trong năm năm qua. Đặc biệt quý Cô: Chu Phương Thảo đã hướng dẫn, chỉ đạo cho em trong suốt quá trình làm đồ án tốt nghiệp này:

THS.KTS.CHU PHƯƠNG THẢO – giáo viên hướng dẫn

Cùng các thầy cô trong khoa xây dựng đã tận tình chỉ bảo, giúp đỡ em hoàn thành tốt đồ án tốt nghiệp với đề tài:” Trung Tâm Văn Hóa Thanh Niên Thành Phố Hải Phòng “

Hải Phòng, tháng 09 năm 2017

PHẦN I: PHẦN MỞ ĐẦU

I. GIỚI THIỆU CHUNG

1. KHÁI QUÁT VỀ HẢI PHÒNG

Hải Phòng là thành phố duyên hải nằm ở hạ lưu của hệ thống sông Thái Bình thuộc đồng bằng sông Hồng có vị trí nằm trong khoảng từ 20035' đến 21001' vĩ độ Bắc, và từ 106029' đến 107005' kinh độ Đông; phía Bắc và Đông Bắc giáp tỉnh Quảng Ninh, phía Tây Bắc giáp tỉnh Hải Dương, phía Tây Nam giáp tỉnh Thái Bình và phía Đông là biển Đông với đường bờ biển dài 125km, nơi có 5 cửa sông lớn là Bạch Đằng, Cửa Cấm, Lạch Tray, Văn Ốc và sông Thái Bình.

Diện tích tự nhiên là 1.507,57 km², Tính đến tháng 12/2011, dân số Hải Phòng là 1.907.705 người, trong đó dân cư thành thị chiếm 46,1% và dân cư nông thôn chiếm 53,9%, là thành phố đông dân thứ 3 ở Việt Nam, sau Hà Nội và Thành phố Hồ Chí Minh.

Hải Phòng là đô thị loại 1 cấp quốc gia gồm 7 quận (Ngô Quyền, Hồng Bàng, Lê Chân, Dương Kinh, Đồ Sơn, Kiến An và Hải An), 6 huyện ngoại thành (Thủy Nguyên, Hải An, An Lão, Kiến Thụy, Tiên Lãng, Vĩnh Bảo) và 2 huyện đảo (Cát Hải, Bạch Long Vĩ) với 228 phường và thị trấn (70 phường, 10 thị trấn và 148 xã).

Hải Phòng từ lâu đã nổi tiếng là một cảng biển lớn nhất ở miền Bắc, một đầu mối giao thông quan trọng với hệ thống giao thông thủy, bộ, đường sắt, hàng không trong nước và quốc tế, là cửa chính ra biển của thủ đô Hà Nội và các tỉnh phía Bắc; là đầu mối giao thông quan trọng của Vùng Kinh tế trọng điểm Bắc Bộ, trên hai hành lang - một vành đai hợp tác kinh tế Việt Nam - Trung Quốc.

2. CẢNH QUAN

Hải Phòng có điều kiện tự nhiên rất phong phú, giàu đẹp, đa dạng và có nhiều nét độc đáo mang sắc thái của cảnh quan nhiệt đới gió mùa. Nơi đây có rừng quốc gia Cát Bà - Khu Dự trữ Sinh quyển Thế giới - là khu rừng nhiệt đới nguyên sinh nổi tiếng, đặc biệt phong phú về số lượng loài động thực vật, trong đó có nhiều loài được xếp vào loài quý hiếm của thế giới. Đồng thời, nơi đây còn có cả một vùng đồng bằng thuộc vùng đồng bằng tam giác châu thổ sông Hồng, tạo nên một cảnh quan nông nghiệp trồng lúa nước là nét đặc trưng của vùng du lịch ven biển Bắc Bộ và cả một vùng biển rộng với nguồn tài nguyên vô cùng phong phú, nhiều hải sản quý hiếm và bãi biển đẹp.

3. KHÍ HẬU

Khí hậu của Hải Phòng cũng khá đặc sắc, ôn hòa, dòi dào nhiệt ẩm và quanh năm có ánh nắng chan hòa, rất thích nghi với sự phát triển của các loài động thực vật nhiệt đới, đặc biệt rất dễ chịu với con người vào mùa thu và mùa xuân.

4. LỊCH SỬ

Hải Phòng là vùng đất đầu sóng, ngọn gió, “phên dậu” phía Đông của đất nước, có vị thế chiến lược trong toàn bộ tiến trình đấu tranh dựng nước và giữ nước của dân tộc ta. Người Hải Phòng với tinh thần yêu nước nồng nàn, tính cách dũng cảm, kiên cường, năng động, sáng tạo, đã từng chứng kiến và tham gia vào nhiều trận quyết chiến chiến lược trong chiến tranh giải phóng dân tộc và bảo vệ Tổ quốc. Đây là vùng đất in đậm dấu ấn chống ngoại xâm trong suốt quá trình lịch sử 4000 năm của dân tộc Việt Nam, với các chiến thắng trên sông Bạch Đằng của Ngô Quyền năm 938, của Lê Hoàn năm 981, của Trần Hưng Đạo năm 1288... Cảng Hải Phòng Đến nay, các chiến tích đó vẫn còn tồn tại rất nhiều di tích lịch sử, lưu truyền biết bao truyền thuyết dân gian, để lại cho hậu thế nhiều công trình văn hoá, nghệ thuật có giá trị. Đến Hải Phòng, đặt chân đến bất cứ đâu chúng ta cũng bắt gặp các di tích, các lễ hội gắn với những truyền thuyết, huyền thoại về lịch sử oanh liệt chống ngoại xâm của Hải Phòng.

II. NÉT VĂN HÓA NGHỆ THUẬT ĐẶC TRƯNG CỦA HẢI PHÒNG

1. NÉT VĂN HÓA ĐẶC TRƯNG CỦA HẢI PHÒNG

+ Văn học:

Nhắc đến một Hải Phòng trong văn học là người ta nghĩ ngay đến tên tuổi nhà văn Nguyên Hồng và ngược lại nhắc đến sự nghiệp sáng tác của Nguyên Hồng thì không thể bỏ qua những tác phẩm viết về con người cũng như mảnh đất đã góp phần nuôi dưỡng tài năng văn chương của ông. Nguyên Hồng không sinh ra tại Hải Phòng (quê gốc của ông ở Nam Định) nhưng những năm tháng đáng nhớ nhất trong cuộc đời ông gắn liền với từng góc phố, bến tàu và những con người lam lũ cùng khổ nơi đất Cảng. Đó là cảm hứng để có một thiên tiểu thuyết *Bỉ Vỏ* ra đời.

Rất nhiều người Hà Nội và trên cả đất nước đã từng biết và xúc động khi nghe tuyệt phẩm "Em ơi Hà Nội phố" của nhạc sĩ Phú Quang. Nhưng ít người biết rằng, lời ca trong "Em ơi Hà Nội phố" chỉ là một đoạn trong trường ca cùng tên của nhà thơ Phan Vũ, một trường ca cho đến tận bây giờ vẫn được cho là hay nhất về Hà Nội. Phan Vũ, cũng giống như Đoàn Chuấn là những người con của Hải Phòng, đã cảm nhận, đã yêu và viết cho Hà Nội những tuyệt phẩm rất giá trị mà ngay cả người Thủ Đô cũng chưa chắc đã so được...

+ Nghệ thuật:

Hải Phòng là nơi đã sản sinh và nuôi dưỡng nhiều tài năng nghệ thuật lớn của đất nước. Nơi đây đã sinh ra tên tuổi Văn Cao trong âm nhạc, tên tuổi Trần Văn Cẩn trong hội họa.

+ Mỹ thuật:

Hải Phòng không phải là trung tâm nghệ thuật lớn như Hà Nội, Huế, TP Hồ Chí Minh. Các họa sĩ, nhà điêu khắc của Hải Phòng hoạt động nghệ thuật trong một môi trường ít nhiều buồn tẻ và khó khăn. Nhiều họa sĩ đã chọn cho riêng mình một môi trường nghệ thuật khác và đã không còn sinh sống ở Hải Phòng nữa. Tuy nhiên dù còn ở Hải Phòng hay không, tất cả họ đều có một phong cách

nghệ thuật mạnh mẽ đậm chất miền biển. Các tên tuổi lớn về hội họa được sinh ra tại Hải Phòng là Mai Trung Thứ, Trần Văn Cẩn. Kế theo là các nghệ sĩ khác như Thọ Vân, Lê Viết Sử, Nguyễn Mạnh Cường, Nguyễn Hà, Đặng Hương, Khắc Nghi, Quốc Thái, Phạm Ngọc Lâm, Sơn Trúc, Quang Ngọc... Lớp các họa sĩ và nhà điêu khắc trẻ thế hệ thứ ba phải kể đến: Đặng Tiến, Quang Huân, Đinh Quân, Việt Anh, Vũ Thăng, Nguyễn Ngọc Dân, Vũ Nghị, Nguyễn Việt Thắng, Mai Duy Minh...

+ Sân khấu, điện ảnh:

Nền văn hoá sân khấu của Hải Phòng ngày càng được nâng cao. Hiện có rất nhiều nhóm kịch nói đang hoạt động, đem lại hiệu quả rất cao. Với người dân Hải Phòng và cả nước, có lẽ thân thuộc nhất là nghệ sĩ hài Quang Thắng hay đạo diễn Văn Lượng với chương trình truyền hình "Ơi Hải Phòng" phát sóng hàng tuần trên VTV4 và các bộ phim hấp dẫn: "Nước mắt của biển", "Con mắt bão".

+ Âm nhạc:

Miền văn hóa cổ của Hải Phòng, còn lưu đọng đến bây giờ những điệu hát dân ca, những tích chèo, múa rối... như hát trù, hát đúm ở Thủy Nguyên; hát chèo, nhạc múa rối ở Tiên Lãng, Vĩnh Bảo; các điệu hò kéo thuyền vùng ven biển... Những làn điệu ấy gắn liền với nền văn minh lúa nước, tạo thành bản sắc của cư dân vùng đất nơi đầu sóng ngọn gió.

Nếu Bình Định được gọi là đất thơ, nơi sản sinh và nuôi dưỡng tài năng của những nhà thơ lớn như Chế Lan Viên, Hàn Mặc Tử, Xuân Diệu thì Hải Phòng là mảnh đất đã sản sinh, nuôi dưỡng những tên tuổi của nền âm nhạc hiện đại Việt Nam như Văn Cao, Hoàng Quý, Đoàn Chuấn, Đỗ Nhuận, Trần Chung, Ngô Thụy Miên rồi Duy Thái sau này. Hải Phòng cùng với Hà Nội được coi là 2 cội nguồn hình thành nên nền âm nhạc hiện đại của Việt Nam. Từ những thập niên 30, 40 của thế kỷ 20, các nhạc sĩ tiên phong của Tân nhạc Việt Nam tại Hải Phòng và Hà Nội thường xuyên có sự giao lưu, trao đổi với nhau trong các sáng

tác cũng như xuất bản (in ấn) tác phẩm. Tại Hải Phòng khi đó quy tụ những nhạc sĩ hàng đầu của nền tân nhạc như các nhạc sĩ lập nên nhóm Đồng Vọng: Lê Thương, Hoàng Quý, Hoàng Phú, Canh Thân, Văn Cao... - nhóm nhạc đã góp phần làm nên nền tân nhạc Việt Nam, rồi nhạc sĩ Đoàn Chuẩn, Đỗ Nhuận, nhà thơ-nhạc sĩ Nguyễn Đình Thi, Vũ Trọng Hối, Lương Vĩnh...

Sau khi Hải Phòng được giải phóng ngày 13-5-1955 và nhất là trong thời kỳ kháng chiến chống Mỹ, hình ảnh thành phố cảng hiên ngang bất khuất trong mưa bom bão đạn, người dân đất Cảng vừa chiến đấu vừa sản xuất để bảo vệ và xây dựng đất nước đã tạo cảm hứng cho các nhạc sĩ sáng tác nên hàng loạt các ca khúc mang âm điệu hào hùng đi vào lòng người như "Thành phố Hoa phượng đỏ" (Hải Như, Lương Vĩnh), "Bến cảng quê hương tôi" (Hồ Bắc), "Chiều Cát Bà" (Văn Lương), "Thành phố của em" (Văn Dung), "Chiều trên bến cảng" (Nguyễn Đức Toàn)... Nhiều ca khúc sau này trở thành những nhạc phẩm được nhiều người yêu thích, những bài ca đi cùng năm tháng. Đặc biệt, ca khúc "Thành phố Hoa phượng đỏ" (thơ: Hải Như, nhạc: Lương Vĩnh) được chọn làm nhạc hiệu Đài Phát thanh - Truyền hình Hải Phòng và được coi như bài hát truyền thống của người dân thành phố Cảng dù đang sống ở trong nước hay ngoài nước

+ Lễ hội:

Cũng như mọi địa phương trên cả nước, Hải Phòng cũng là nơi có các lễ hội mang đậm bản sắc văn hoá Việt Nam.

Liên hoan Du lịch "Đồ Sơn biển gọi": diễn ra vào ngày 30-4 đến 2-5 hàng năm với nhiều hoạt động sôi nổi, hấp dẫn nhằm quảng bá về du lịch Hải Phòng.

Hội chọi trâu Đồ sơn: Ngày Hội chọi trâu là ngày vui nhất trong những ngày hội làng ở Đồ Sơn. Bởi lẽ, ngày Hội vừa mang tinh thần thượng võ của dân tộc, vừa là biểu tượng bao đời của nền nông nghiệp Việt Nam, con trâu gắn liền với xứ sở trồng lúa nước.

Hội vật cầu làng Kim (Kim Sơn, Kiến Thụy) sáng mùng 6 tháng Giêng

Lễ hội đua thuyền rồng trên biển Đồ Sơn

Lễ hội làng cá Cát Bà

Lễ hội núi Voi (huyện An Lão)

Lễ hội Hoa Phượng đỏ: đây là hoạt động du lịch mới của thành phố, bắt đầu từ năm 2012.

+ Ẩm thực:

Ẩm thực Hải Phòng bình dị và dân dã, không cầu kỳ nhưng đậm đà khó quên. Nơi đây nổi tiếng với các món hải sản. Các nhà hàng hải sản ở khu vực Đồ Sơn nổi tiếng với tôm cua cá mực rất tươi và giá phải chăng. Phong cách chế biến hải sản ở Hải Phòng theo phong cách dân dã, nhấn mạnh thực chất và vị tươi ngon của nguyên liệu nhiều hơn sự cầu kỳ trong gia vị và cách chế biến.

Các món ăn như bánh đa cua, bún cá, bánh mỳ cay, cơm cháy hải sản, ốc cay, nem cua bể, giò đây đã quá quen thuộc và nổi tiếng. Những món ăn này có thể được tìm thấy trên đường phố của những nơi khác như TP.Hồ Chí Minh, Hà Nội,... nhưng được thưởng thức chúng trên thành phố hoa phượng đỏ vẫn là lý tưởng nhất vì sự lựa chọn nguyên liệu tươi ngon cùng với những bí quyết ẩm thực riêng của người đầu bếp. Ẩm thực Hải Phòng đã từng được quảng bá sang Châu Âu tại lễ hội biển Brest 2008 (Cộng hòa Pháp) và đã gây được tiếng vang lớn.

Ngoài ra, Hải Phòng còn nổi tiếng với nhiều món ăn khác như lẩu bè bè, nộm giá, thịt san biển, sủi dìn, bánh bèo,... Một số món ăn không thể thưởng thức ở những nơi khác mà chỉ có tại Hải Phòng.

+ **Biểu tượng:**

Từ lâu, hoa phượng đỏ (phượng vĩ) đã trở thành biểu tượng của thành phố cảng Hải Phòng. Đối với mỗi người Hải Phòng, dù già hay trẻ, dù đang sống tại thành phố hay sống xa quê hương thì vẫn luôn giữ trong ký ức một màu đỏ rực khó phai của hoa phượng vĩ hai bên bờ hồ Tam Bạc mỗi độ hè về. Cây phượng vĩ được người Pháp du nhập vào Việt Nam từ cuối thế kỷ 19, có đặc điểm sinh thái là bắt đầu nở hoa vào những ngày đầu mùa hè, mùa hoa phượng kéo dài trong khoảng 1 tháng (từ đầu tháng 5 đến hết tháng 6) đúng vào thời điểm bắt đầu mùa du lịch biển của Hải Phòng và ngày giải phóng thành phố (13 tháng 5). Dù ngày nay phượng vĩ được trồng khắp mọi nơi tại Việt Nam nhưng nhắc đến Hải Phòng người ta vẫn thường gọi bằng cái tên đầy thi vị là Thành phố hoa phượng đỏ. Nguồn gốc của tên gọi đó có thể bắt nguồn từ một bài hát rất nổi tiếng về Hải Phòng. Bài hát Thành phố hoa phượng đỏ được nhạc sĩ Lương Vĩnh phổ nhạc từ bài thơ cùng tên của nhà thơ Hải Như viết năm 1970. Vượt qua sự thử thách của thời gian, bài hát có sức lay động đặc biệt đối với mỗi người Hải Phòng, nhất là với những ai đang sống xa thành phố quê hương. Bài hát đã được chọn làm nhạc hiệu của Đài Phát thanh Truyền hình Hải Phòng và được xem như bài hát truyền thống của những người con đất Cảng.

Đường Phạm Văn Đồng của Hải Phòng từ cầu Rào - Đồ Sơn chính thức được công nhận là con đường trồng nhiều cây phượng nhất của Việt Nam. Trên chiều dài hơn 20 km này được trồng 3.068 cây phượng.

Ngoài hoa phượng đỏ ra, Nhà hát lớn Hải Phòng nằm ngay giữa quảng trường trung tâm thành phố bao năm qua cũng được coi như biểu tượng kiến trúc đặc trưng của Hải Phòng. Nhà hát được xây dựng vào năm 1904, hoàn thành năm 1912 theo thiết kế của kiến trúc sư người Pháp với nguyên vật liệu mang từ Pháp sang. Cùng với Nhà hát lớn tại Hà Nội và Thành phố Hồ Chí Minh thì đây là số ít những nhà hát được người Pháp xây dựng tại Việt Nam thời kỳ thuộc địa.

+ **Thể thao:**

Hải Phòng là một trung tâm mạnh của thể thao Việt Nam. Hải Phòng có thể mạnh trong các môn thể thao như bắn cung, bóng đá, bơi lội, nhảy cao, thể dục dụng cụ, cử tạ và khiêu vũ thể thao. Nhiều vận động viên Hải Phòng đã đánh dấu những cột mốc quan trọng của thể thao Việt Nam trong hành trình hội nhập vào thể thao khu vực cũng như quốc tế.

Thể dục dụng cụ Hải Phòng từng có Nguyễn Thị Nga, người giành HCV SEA Games đầu tiên năm 1997 cho thể dục dụng cụ Việt Nam. Hơn một thập kỷ sau, đến lượt Phan Thị Hà Thanh đưa thể dục dụng cụ Việt Nam xuất hiện trên bản đồ của thể dục dụng cụ thế giới với tám HCV giải vô địch thể dục dụng cụ châu Á 2009, 2 HCB World Cup thể dục dụng cụ 2010 và tám HCV tại giải vô địch thể dục dụng cụ thế giới năm 2011. Đây là lần đầu tiên một vận động viên thể dục dụng cụ Việt Nam giành được huy chương tại giải vô địch thể dục dụng cụ thế giới. Trong điền kinh, Bùi Thị Nhung là vận động viên đầu tiên đoạt được HCV cấp châu lục về cho điền kinh Việt Nam với tám HCV ở nội dung nhảy cao nữ tại giải vô địch châu Á năm 2003. Trong bơi lội, Nguyễn Hữu Việt là một trong những cái tên hàng đầu của thể thao Việt Nam trên đường đua xanh với 3 tấm HCV SEA Games liên tiếp.

Riêng bóng đá vẫn là môn thể thao được người Hải Phòng yêu thích nhất. Bóng đá được người Pháp du nhập vào Việt Nam từ những năm đầu thế kỷ 20, trong khi Hải Phòng là một vài nơi ở Việt Nam lúc đó có phong trào bóng đá phát triển mạnh nhất với nhiều đội bóng (gồm cả người Việt và người Pháp) được thành lập. Nhà văn Nguyễn Hồng cũng là người rất hâm mộ bóng đá trong những năm tháng ông sống và sáng tác tại Hải Phòng. Tính cách của người Hải Phòng được biểu hiện rõ nét qua tình yêu cuồng nhiệt dành cho môn thể thao vua, dù đôi khi sự cuồng nhiệt ấy bị đẩy đến mức cực đoan. Bóng đá Hải Phòng đã trải qua nhiều giai đoạn thăng trầm, nhiều đội bóng lần lượt bị giải thể để hiện nay chỉ còn lại một đội bóng duy nhất là Câu lạc bộ bóng đá Vicem Hải

Phòng đang thi đấu tại Giải bóng đá chuyên nghiệp quốc gia V.League 1. Tuy vậy sân vận động Lạch Tray vẫn thuộc số ít sân bóng tại Việt Nam còn duy trì được số lượng khán giả cao trong vài năm qua (trung bình trên một vạn khán giả mỗi trận đấu).

2. XU HƯỚNG VĂN HÓA HIỆN NAY

- Hải Phòng như một biểu tượng âm giai trầm đằm, mang hình hài cốt cách của thành phố trẻ, với đầy khát vọng của cái đẹp. Nó như chất chứa một ước vọng bền vững, không khoe khoang tự mãn, không cao ngạo sánh vai, không so bì hơn thiệt trước không gian và thời gian, mà cứ luôn cuốn hút, hướng về phía trước. Và cứ thế hình hài phố thị Hải phòng luôn năng động là mạch nguồn hôm nay.

III. Lí do chọn đề tài

1. Ý NGHĨA CỦA ĐỀ ÁN

- Hải Phòng là thành phố có nền văn hoá nghệ thuật phong phú đa dạng kể cả truyền thống và hiện đại. Tuy nhiên, các không gian dành riêng cho các hoạt động sinh hoạt giao lưu văn hoá - thể thao cộng đồng còn hạn chế. Hạn chế này phần nào làm chậm sự phát triển về văn hoá - nghệ thuật - thể thao ở Hải Phòng. Thiếu không gian sinh hoạt cho người dân thành phố, đặc biệt là người cao tuổi và giới trẻ. - Trong quá trình phát triển hội nhập của Hải Phòng – một thành phố trẻ năng động, việc tạo một không gian sinh hoạt văn hoá nghệ thuật cộng đồng là điều quan trọng nhằm góp phần vào sự phát triển và hội nhập của thành phố, bên cạnh đó còn tạo điều kiện cho giới trẻ nâng cao sự sáng tạo, phát triển tầm nhận thức về văn hoá nghệ thuật, mở rộng giao tiếp về văn hoá cho người dân thành phố nói chung và người dân Quận Ngô Quyền nói riêng.

- Ý nghĩa nhân văn:

+ Khả năng giao tiếp con người với con người trong Quận Ngô Quyền

+ Khả năng giao tiếp con người với văn hoá nghệ thuật cũng như thể thao của Hải Phòng. Cải tạo các công trình đã xây dựng và xây dựng mới công trình có khả năng đáp ứng cho nhu cầu đô thị.

+ Và việc tạo được một sự yên tĩnh, tạo được một nơi giao lưu giải trí luyện tập sau những ngày làm việc nặng nhọc. Tại đó sẽ gợi một chút gì rất riêng của Hải Phòng. Đó là ý nghĩa nhân văn của đề tài.

2. PHẠM VI NGHIÊN CỨU

- Nâng cao chất lượng sống cũ và cải thiện điều kiện sống mới hình thành một trung tâm văn hoá của Hải Phòng. Em mong muốn gửi vào đề tài tốt nghiệp của mình một bức thông điệp của sự giao tiếp văn hoá - nghệ thuật - thể thao và từ đây sẽ mở rộng tầm nhìn cho phát triển trong tương lai.

PHẦN II. PHẦN NỘI DUNG NGHIÊN CỨU

I. VỊ TRÍ ĐỊA LÍ, PHÂN TÍCH ĐÁNH GIÁ KHU ĐẤT.

- Nằm gần hồ An Biên thuộc địa bàn quận Ngô Quyền, Thành phố Hải phòng.

- Khu đất xây dựng rộng 3,5HA nằm trên địa hình bằng phẳng, là nơi tập trung dân cư sinh sống đông đúc, xung quanh là các khu liên hợp thể thao.

- Giao thông nằm trên cung đường Đông Khê 2

- Khí hậu mát mẻ, mặt trước đón gió hướng Đông Nam, rất cần thiết cho việc giao lưu văn hóa văn nghệ, thể dục thể thao của người dân quận Ngô Quyền nói riêng và người dân Hải Phòng nói chung.

- Cảnh quang thiên nhiên đẹp, phía Bắc giáp với khu công viên quy hoạch, phía Nam giáp với khu dân cư, phía Đông giáp với khu quy hoạch trung tâm thương mại, phía Tây giáp đường bao quanh hồ An Biên, phía Đông giáp Hồ An Biên.

II. CƠ SỞ KHOA HỌC

Đồ án đưa ra một phương án góp phần thúc đẩy văn hoá nghệ thuật của thành phố, tạo một không gian sinh hoạt, vui chơi – giải trí và giao lưu văn hóa nghệ thuật cho người dân. Trung tâm văn hoá thanh niên thành phố Hải Phòng sẽ là một điểm dừng chân trên tuyến đường quy hoạch tạo sự giao tiếp văn hoá nghệ thuật cho người dân cũng như cho du khách đến Hải Phòng. Đây sẽ là điểm nhấn trên mang nhiều ý nghĩa văn hoá nghệ thuật đặc trưng của thành phố Hải Phòng.

III. NỘI DUNG NGHIÊN CỨU CÔNG TRÌNH

1. Nhiệm vụ

- Công trình phải đảm bảo nhu cầu nhu cầu về tìm hiểu kiến thức, tra cứu thông tin, rèn luyện thể chất, âm nhạc, hội hoa.... của người dân thành phố Hải Phòng, tạo nên một nơi lý tưởng để mọi người đến để tra cứu thông tin, tham gia các hoạt động đó một cách thoải mái và tiện lợi, nhằm đáp ứng nhu cầu, thị hiếu thẩm mỹ ngày càng cao của xã hội, sự bùng nổ thông tin và hội nhập quốc tế.
- Công trình phải đảm bảo tính bền vững, thân thiện với môi trường và tiết kiệm năng lượng.
- Công trình phải đảm bảo về mặt thẩm mỹ.
- Công trình phải đảm bảo yêu cầu trước mắt và khả năng phát triển lâu dài.
- Công trình thiết kế phải có vị trí và hình thức thu hút điểm nhìn, đảm bảo tầm nhìn từ trên không và từ dưới đất.

2. Phạm vi nội dung nghiên cứu:

a. thể loại công trình:

Trung tâm văn hóa thanh niên là thể loại công trình có khối thấp tầng kết hợp với các bộ phận công cộng khác.

b. quy mô xây dựng: quy mô xây dựng:

diện tích khu đất :3,5 HA

số tầng cao :2-3-4 tầng (chưa kể tầng hầm và tầng kỹ thuật nếu có)

mật độ xây dựng tối đa 40%.

c. địa điểm xây dựng:

Công trình được xây dựng tại một khu đất gần hồ an biên, trên trục đường Đông Khê 2 dưới sự hướng dẫn của giáo viên.

Kỹ thuật hạ tầng:

Khoảng lùi: tối thiểu 6m (đối với trục đường nhỏ), 8m (đối với các trục đường chính và các trục đường xung quanh).

Điện nước sử dụng chung với hệ thống điện nước của thành phố.

Hướng gió chủ đạo Đông Nam.

Sử dụng vật liệu phù hợp với tính chất sử dụng công trình.

Kết cấu đơn giản, hiện đại, thuận lợi cho thi công.

Cần khai thác đặc trưng của khu đất xây dựng để trên cơ sở đó các tổ chức được hoạt động hợp lý giữa các chức năng bên trong và các chức năng bên ngoài công trình phù hợp riêng với từng loại đặc thù công trình.

3. Các quy định thực hiện đồ án

Về mặt bằng hiện trạng (có phân tích đặc điểm địa hình, hiện trạng giao thông đối nội đối ngoại, cảnh quan khu vực), từ đó đề xuất phương án quy hoạch

Tổng mặt bằng phương án quy hoạch , mặt bằng tổng thể (trong khu đất bố trí chức năng chính, phụ, đường giao thông, cây xanh, sân cỏ nhân tạo....)

Các mặt bằng công năng của các tầng, khối nhà. (có bố trí nội thất)

Các mặt cắt công trình

Mặt đứng, mặt bên. phối cảnh góc, phối cảnh tổng thể công trình

Bố trí nội thất 1 khu vực (sảnh, trung bày, triển lãm)

1. CHỨC NĂNG SỬ DỤNG CÔNG TRÌNH.

Để ghi nhận và tạo dựng sức sống cho một thế hệ những con người yêu nghệ thuật, tái hiện những nét đặc trưng trong văn hoá nghệ thuật Hải Phòng trong một không gian nghệ thuật, Trung tâm văn hóa thanh niên thành phố Hải Phòng trước tiên là một địa điểm sinh hoạt văn hóa – văn nghệ - thể thao của người dân. Nơi đây diễn ra các chương trình biểu diễn nghệ thuật, thể thao, các cuộc triển lãm hay là những không gian học tập, nghiên cứu đem đến cho người sử dụng một môi trường văn hóa sinh động. Cũng như các Trung tâm văn hóa khác, “Trung tâm văn hóa thanh niên thành phố Hải Phòng” có các chức năng hoạt động thúc đẩy:

Biểu diễn văn nghệ, giao lưu văn hóa, thể chất trong và ngoài trời.

Tổ chức các lễ hội truyền thống mang sắc thái văn hóa đặc trưng của Hải Phòng.

Giao lưu, tiếp xúc văn hóa nghệ thuật hiện đại cũng như rèn luyện thể chất, nơi học tập

sáng tạo, rèn luyện của giới trẻ.

Tổ chức những cuộc thi đấu bổ ích.

2. GIẢI PHÁP THIẾT KẾ CÔNG TRÌNH

Giải pháp kiến trúc:

Với những ý tưởng, sáng kiến riêng của bản thân về không gian sống và sinh hoạt văn hóa – nghệ thuật thì công trình phải khỏe khoắn mạnh mẽ vì thanh niên là một tầng lớp trẻ năng động- sáng tạo. Lấy ý tưởng từ cánh chong chóng một hình tượng mà tuổi thơ ai cũng từng trải qua. Khi gió càng to chong chóng càng quay nhanh cũng như con người, càng rèn luyện và phát triển càng cứng cáp và trưởng thành hơn. Từ một biểu tượng quen thuộc đó tìm tòi và phát triển ra hình khối cơ sở và phát triển nó thành một không gian sinh hoạt cộng đồng mang

đậm những giá trị văn hóa – nghệ thuật dựa trên những đặc trưng cơ bản của thành phố hải phòng. Đưa ra những giải pháp công năng và không gian hợp lí.

* Khu đón tiếp:

Khu đón tiếp là bộ mặt của công trình, nó là một sự giới thiệu tổng thể nhất để tạo điểm nhấn cho toàn bộ công trình, với diện tích rộng, thoáng.

* Khối biểu diễn ngoài trời:

Khối biểu diễn ngoài trời là nơi thường xuyên diễn ra các hoạt động văn hóa, giao lưu văn nghệ, với những đêm hòa nhạc, trong một tổng thể hoàn chỉnh của không gian như một minh chứng cho đời sống ngày một nâng cao của người dân Quận Ngô Quyền và đây cũng trở thành một điểm thu hút cho các hoạt động văn hóa khác.

* Khu trung bày triển lãm

Khu trung bày sẽ giúp khách tham quan có thể thoải mái nhìn ngắm và thả tâm hồn mình vào những tác phẩm văn học – nghệ thuật, tìm ra những điểm chung và lí tưởng riêng mình. Khu trung bày mục đích giúp du khách cảm nhận được tuổi trẻ. Ở mỗi bước đi họ đều cảm nhận được sức sống giới trẻ với những thành tựu và cả niềm mơ ước tới một tương lai tươi sáng, đó cũng là ý nghĩa nhân văn của Trung Tâm Văn Hóa Thanh niên.

* Khối Câu lạc Bộ

Là nơi để mọi người đến học tập nghiên cứu những giá trị truyền thống những nét về văn hoá - nghệ thuật - thể thao Hải Phòng tại đây cũng là nơi để giao lưu những hoạt động nghệ thuật như hội họa, văn học, nghệ thuật, thể dục thể thao .làm cho tinh thần và đời sống con người trở lên năng động, phong phú, lãng mạn hơn.

*** Khối hành chính nghiên cứu**

Là nơi làm việc quản lý công việc cũng như điều hành mọi hoạt động của Cung Văn Hóa Thanh Niên Thành Phố Hải Phòng.

*** Khối sân khấu ngoài trời**

Khu sân khấu ngoài trời là không gian phục vụ cho các sự kiện, các hoạt động sinh hoạt và giao lưu văn hóa – nghệ thuật, thể thao ngoài trời.

3. ĐỐI TƯỢNG VÀ GIỚI HẠN NGHIÊN CỨU.

a/ Đối tượng sử dụng:

* Người dân Hải Phòng và cả nước: Công trình sẽ là địa điểm văn hóa lành mạnh thu hút nhân dân tại Quận Ngô Quyền vào các dịp lễ hội, các kỳ nghỉ, và những lúc thời gian rảnh dỗi. Ngoài ra, nhân dân cả nước có dịp đến Trung Tâm Văn Hóa Thanh Niên đều có thể tham gia vào các hoạt động, các sự kiện văn hóa thể dục thể thao của Trung Văn Hóa Thanh Niên

* Khách du lịch: Khách du lịch quốc tế đang dần biết đến một vùng đất Châu á đang chuyển mình, sự hấp dẫn kỳ diệu của văn hóa Phương Đông nói chung và Việt nam nói riêng đang là điều mà nhiều nhà nghiên cứu quan tâm đến. Bên cạnh đó, chính sách du lịch trong các nước khu vực của tổ chức Asean cũng làm tăng thêm lượng khách du lịch đến Việt nam. Công trình có thể mang lại cho khách du lịch những trải nghiệm về văn hóa-nghệ thuật và thể thao của đất nước Việt nam.

b/ Giới hạn nghiên cứu:

Chủ yếu là những đặc trưng của Hải Phòng, các khu vực khác của miền Bắc có được

nhắc đến nhưng không nhiều và chỉ mang tính giới thiệu.

IV. NHIỆM VỤ VÀ PHƯƠNG ÁN THIẾT KẾ CÔNG TRÌNH

1. NHIỆM VỤ THIẾT KẾ.

- Sàn Chính: 386 m²

- Khối Hội Trường: 418 m²

+ Sân Khấu: 55m²

+ Kho đạo cụ: 26 m²

- Không Gian Triển lãm: 709 m²

+ Sàn Giải Lao: 80 - 90 m²

+ Kỹ Thuật: 10 m²

- Hành Chính: 316m²

+ Phòng Họp: 186m²

+ Phòng Nghỉ Nhân Viên Nữ: 46m²

+ Nghỉ Nhân Viên Nam: 47m²

+ Sàn: 284m²

- Khối Thư Viện: 529m²

+ Thư Viện Sách Văn Hóa - Nghệ thuật: 144 m²

+ Thư viện sách thể thao: 119m²

+ Khu Đọc Sách: 187m²

+ Sàn chung: 669m²

- Khối Câu Lạc Bộ:

+ CLB. Hội Họa: 351m²

+ CLB Văn Học: 175m²

+ CLB. Nấu Ăn: 140m²

Kho: 47m²

Wc + Thay đồ: 39m²

+ CLB. Cờ Vua: 131 m²

+ CLB. Cờ Tướng: 112m²

+ Shop Quần Áo: 44m²

Wc + Thay đồ: 36m²

+ CLB. Âm Nhạc: 269m²

Kho: 9m²

Wc + Thay đồ: 30m²

+ CLB Hướng Nghiệp: 255m²

+ CLB Kỹ Năng Sống: 154m²

+ Kho: 35m²

+ CLB Múa Bale: 351 m²

Kho: 49m²

Wc + Thay đồ: 37m²

+ CLB Toán Học: 249m²

Wc + Thay đồ: 38m²

Wc Nam + Nữ chung: 46m²

+ CLB Sức Khỏe Sinh Sản: 141 m²

+ CLB Dancesport: 264m²

Kho: 9m²

Wc + Thay đồ: 30m²

+ Khu vui chơi – Giải trí: 1039m²

+ Shop Quần Áo: 44m²

+ Mini Shop: 95m²

+ Khu ăn uống: 513m²

+ Cafe + Giải Khát: 57m²

Kho pha chế: 37m²

+ Rạp chiếu phim: 764m²

Kho: 28m²

Phòng kỹ thuật: 39 m²

- Sân Khấu Ngoài Trời: 700m²

- Quảng trường: 1750m²

- Bể Bơi: 1750m²

- Sân Chơi Thể Thao: 2800m²

- Công Viên Cây Xanh: 12250m²

- Bãi Đỗ Xe: 3500 m²

- Khu vui chơi Ngoài Trời: 1750m²

- Khu bể bơi: 1750m²

* SƠ ĐỒ DÂY CHUYỀN CÔNG NĂNG :

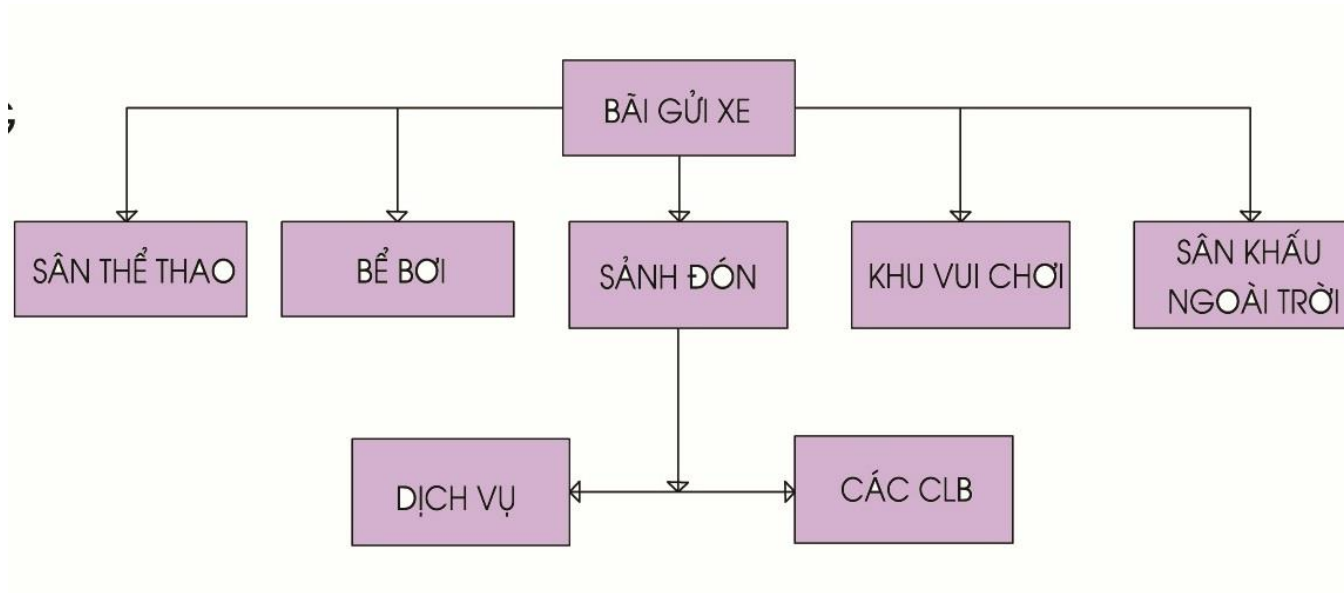

-Tầng 1

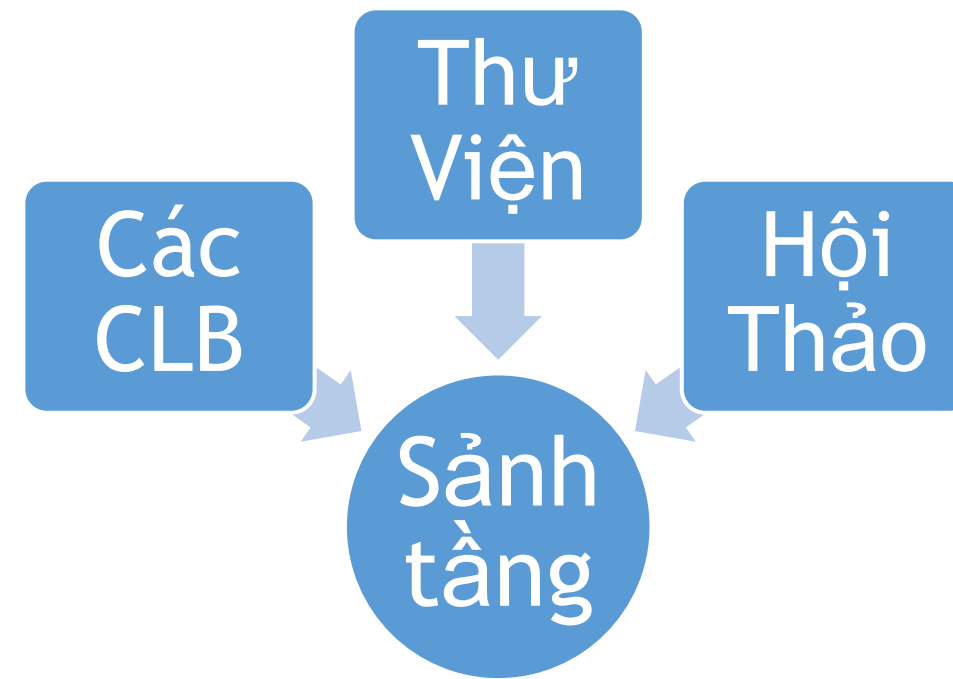

- Tầng 3 :

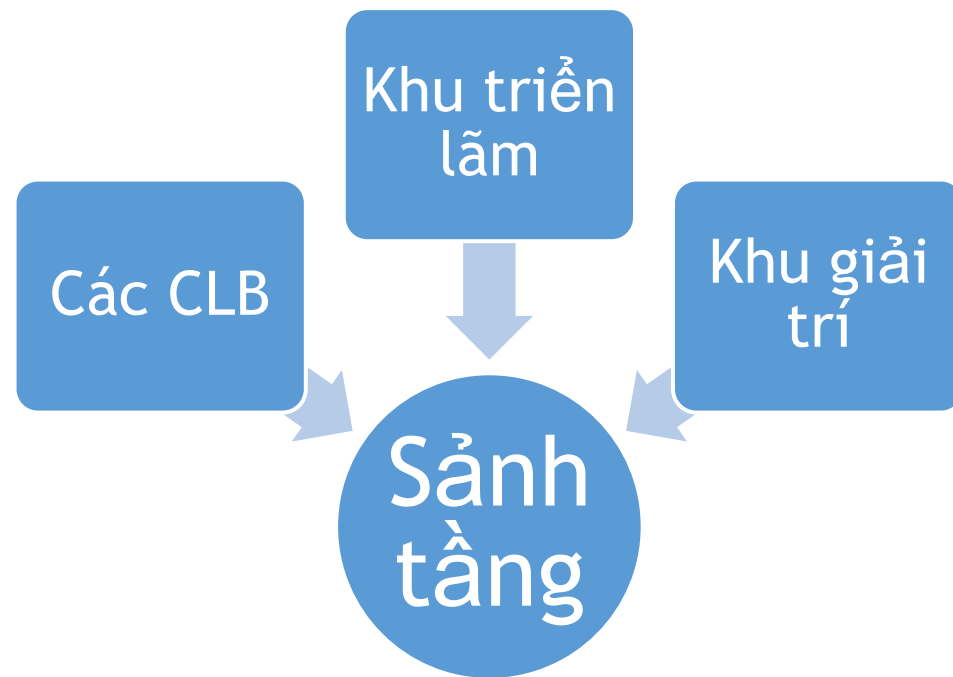

- Tầng 2 :

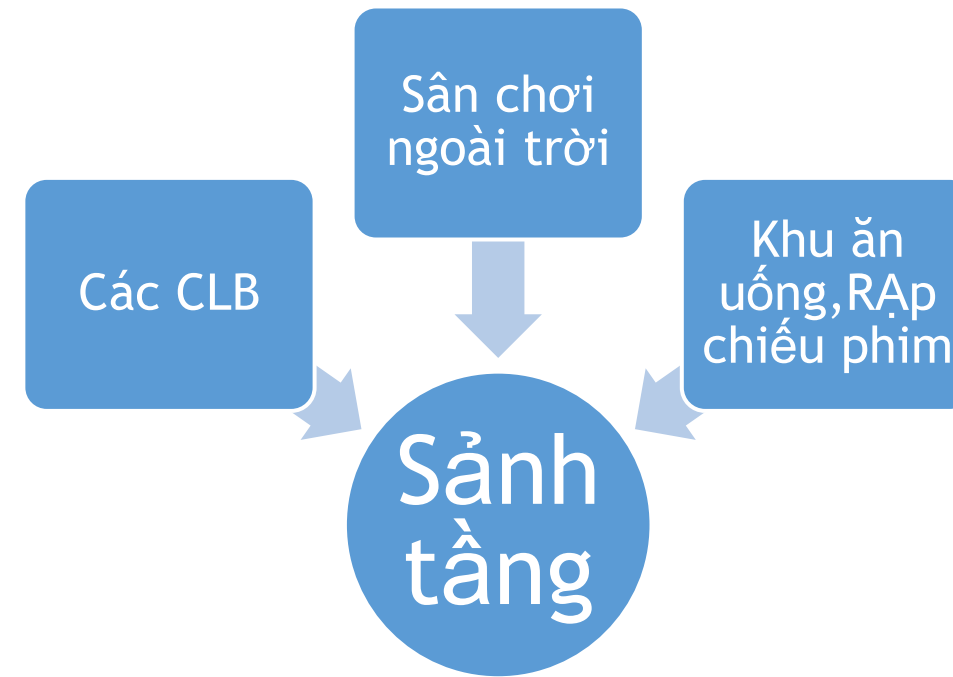

- Tầng 4 :

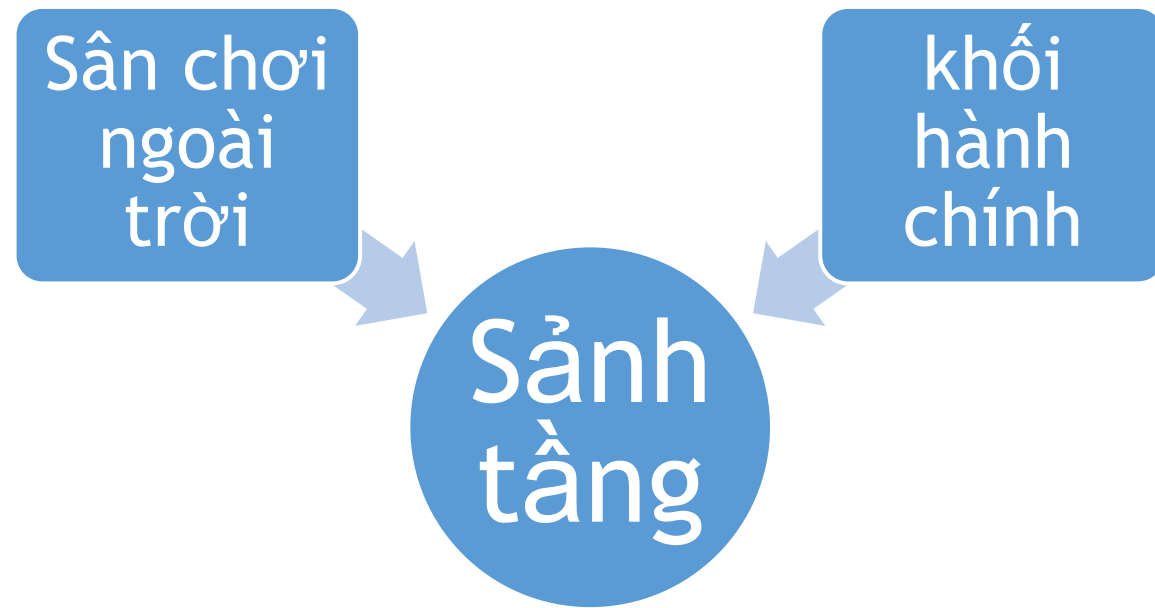

2. PHƯƠNG ÁN THIẾT KẾ KIẾN TRÚC

Vị trí địa lí:

Khu đất chọn với diện tích 3,5 ha nằm trên trục đường Đông Khê 2, quận Ngô Quyền, Thành Phố Hải Phòng.

Với địa hình bằng phẳng, giao thông thuận lợi.

Phía bắc giáp với khu công viên quy hoạch

Phía nam giáp với khu dân cư

Phía đông giáp với khu quy hoạch trung tâm thương mại

Phía tây giáp với hồ an biên

Căn cứ vào nhiệm vụ thiết kế, điều kiện tự nhiên và hiện trạng lập ra 2 phương án.

1. Phương án 1: (Phương án chọn)



Ưu điểm : hình khối kiến trúc đẹp

Mặt bằng gọn

Giao thông mạch lạc

Dễ quản lí bảo quản công trình

Khối kiến trúc tạo điểm nhấn cho công trình

Nhược điểm : công năng phức tạp

Chế độ thông gió, chiếu sáng tự nhiên kém

2. Phương án 2 : (Phương án so sánh)



Ưu điểm : quy hoạch tổng thể cân đối với khu đất

Trực cảnh quan thuận lợi dễ quan sát

Ánh sáng thông gió tự nhiên tốt

Nhược điểm: công trình đăng đối gây cảm giác nhàm chán

Giao thông giữa các khu phức tạp

Mặt bằng công trình dàn trải chiếm nhiều diện tích xây dựng

⇒ Kết luận: mỗi phương án đều có ưu điểm, nhược điểm riêng. Tuy nhiên xét thấy phương án 1 là phương án nhiều ưu điểm và ít những hạn chế. Vì vậy em quyết định chọn phương án 1.

Những ý đồ chính của phương án chọn:

Giao lưu văn hóa – nghệ thuật- thể dục - thể thao là những hoạt động thiết yếu trong quá trình vận động và phát triển của xã hội. Chính vì vậy, ý tưởng chủ đạo xuất phát từ cây chong chóng gắn gũi với tuổi thơ dữ dội của mỗi người dân Việt Nam nói chung cũng như người dân Hải Phòng nói riêng.

Mặt bằng tổng thể

Ý tưởng xây dựng đề án thông thường là bắt nguồn mở đầu cho hình thức, thần thái của mình gửi gắm vào công trình. Trong quá trình thể hiện, chịu ảnh hưởng của những tác nhân xung quanh, dần dần hình thành một ý tưởng chủ đạo xuyên suốt cả quá trình thể hiện đề án. Với cá nhân em, việc tìm ra sự tổ hợp hình khối và chức năng cho tổng thể khi đất cũng như công trình, cảnh quan là một điều được đặt lên hàng đầu..

Song, với quan niệm, công trình kiến trúc được sinh ra là một bộ phận quan trọng trong việc góp phần xây dựng nên văn hóa.

Vì lẽ đó, công trình “Trung tâm văn hóa thanh niên thành phố Hải

Phòng” được cố gắng xây dựng để đạt được các tiêu chí :

- Một công trình kiến trúc văn hóa được nghiên cứu và xây dựng với các chức năng linh hoạt, bố cục cân đối dựa trên các hình khối cơ bản.
- Các tuyến giao thông ngoài việc đảm nhận chức năng của riêng mình còn là các tuyến liên kết các điểm – mảng bố cục.
- Trên tổng thể, tuyến - điểm kết hợp tạo nên một bố cục cân đối hài hòa.

Không gian là một sự đối lập với thiên nhiên hung vĩ như một sự khẳng định sự chế ngự thiên nhiên của nhân dân ta.

Dây truyền công năng:

Không gian công trình được bố cục theo các chức năng chính:

- Hoạt động trưng bày triển lãm.
- Hoạt động biểu diễn ngoài trời
- Hoạt động sinh hoạt, giao lưu, nghiên cứu sáng tác nghệ thuật.

- Hoạt động thể thao trong nhà và ngoài trời.

* Hoạt động trưng bày triển lãm:

Không gian trưng bày triển lãm là một không gian rộng được thiết kế đơn giản nó trở thành một không gian đa năng để tổ chức những buổi triển lãm hay đơn giản để giới thiệu những tác phẩm của chính những hội viên trong câu lạc bộ đến sinh hoạt nghệ thuật.

* Hoạt động biểu diễn ngoài trời

Khối biểu diễn có qui mô trung bình bao gồm các chức năng như sân khấu biểu diễn, tổ chức sự kiện ngoài trời, có kỹ thuật sân khấu, kỹ thuật âm thanh, ánh sáng, phòng biên tập đạo diễn.

* Hoạt động sinh hoạt nghiên cứu nghệ thuật

Góp phần làm phong phú hơn đời sống tinh thần của người dân và giúp mọi người hiểu rõ hơn những giá trị của văn hoá truyền thống

* Hoạt động thể thao trong nhà và ngoài trời

Nhằm thúc đẩy tinh thần thể thao và rèn luyện sức khỏe cho giới trẻ hiện nay.

Tổ hợp hình khối: công trình được tạo lên bởi 3 cánh và là 3 khối riêng biệt:

Khối 2 tầng: khu triển lãm, thư viện

Khối 3 tầng: các câu lạc bộ thể thao-văn hóa- nghệ thuật

Khối 4 tầng: khối hành chính, vui chơi, giải trí

+ Tổ hợp hình khối kiến trúc:

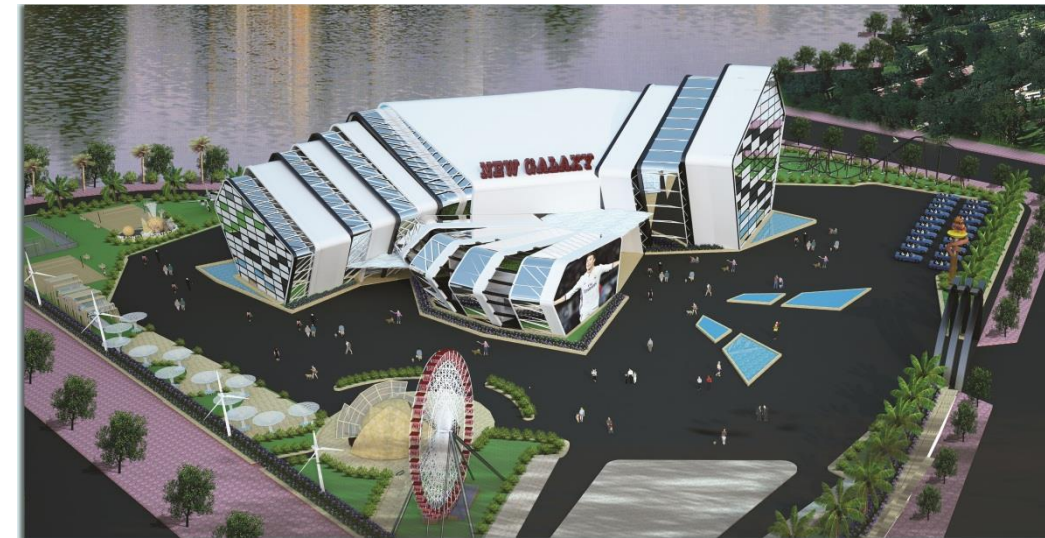

PHẦN III: KẾT LUẬN

Đối với mỗi con người, mỗi dân tộc, đất nước thì văn hóa – nghệ thuật là nền tảng cho sự sáng tạo nghệ thuật, tạo ra những sản phẩm để góp phần cho sự phát triển của một tập thể, một xã hội. Hơn nữa hiện nay đời sống tinh thần của con người ngày càng nâng cao, vì vậy sau những giờ làm việc căng thẳng thì “Trung tâm văn hóa thanh niên Hải Phòng” là một môi trường rất hoàn hảo để mỗi cá nhân được thể hiện và phát triển tài năng của mình. Và thật đáng tự hào khi công trình kiến trúc đã đóng góp và tạo dựng lên một môi trường như vậy để tạo điều kiện cho sự phát triển của xã hội.

Trung tâm văn hóa thanh niên thành phố Hải Phòng với nét kiến trúc độc đáo, công năng hợp lý, đầy đủ để phục vụ cho nhu cầu sử dụng. Công trình sẽ là nhịp cầu nối trái tim nghệ thuật giữa con người với con người, phát triển tài năng văn học - nghệ thuật và phát hiện ra những tài năng tiềm ẩn, phát triển những tài năng đó. Qua đó công trình sẽ là một xu hướng mới cho sự phát triển của nền văn hóa-nghệ thuật của đất nước.