

CHƯƠNG I : KIẾN TRÚC

*GIÁO VIÊN HƯỚNG DẪN KIẾN TRÚC : **TH.S TRẦN DŨNG***

NHIỆM VỤ :

- 1. Tổng mặt bằng công trình.**
- 2. Mặt bằng các tầng .**
- 3. Mặt đứng công trình**
- 4. Mặt cắt công trình**

CÁC BẢN VẼ KÈM THEO:

- 1. BV 01 : Tổng mặt bằng.**
- 2. BV 02, BV 03 : Mặt bằng các tầng.**
- 3. BV 04 : Mặt đứng công trình.**
- 4. BV 05, BV 06 : Mặt cắt công trình.**

1.1.GIỚI THIỆU VỀ CÔNG TRÌNH

TÊN ĐỀ TÀI - TRỤ SỞ UBND QUẬN HỒNG BÀNG HP

Trụ sở UBND. Quận Hồng Bàng là một trong số các công trình đ- ợc thành phố Hải Phòng đầu t- và xây dựng hiện đại nhằm đ- a bộ mặt chính quyền đổi mới và giải quyết các công việc liên quan đến các chính sách nhà n- ớc một cách nhanh gọn, thuận tiện, tạo điều kiện thúc đẩy kính tế thành phố phát triển, đ- a thành phố Hải Phòng là đô thị loại một hàng đầu miền Bắc

Công trình đ- ợc xây dựng trên diện tích 4000m². Gồm 9 tầng, trong đó có 1 tầng hầm, tầng 1 dùng làm gara để xe, tầng 2-7 là các văn phòng làm việc, tầng mái chứa các thiết bị kỹ thuật điện n- ớc

Công trình có 2 thang máy, 1 thang bộ phục vụ cho cho việc đi lại một cách nhanh chóng thuận tiện

1.2. ĐIỀU KIỆN TỰ NHIÊN, KINH TẾ XÃ HỘI

1.2.1. Điều kiện tự nhiên:

Công trình đ- ợc xây dựng trên mảnh đất trống bằng phẳng của thành phố. Nền đất t- ơng đối tốt. Theo báo cáo kết quả khoan khảo sát của Trung tâm nghiên cứu Địa chất kỹ thuật của sở Địa chính nhà đất lập với chiều sâu nghiên cứu 45m, đất d- ới nền

Công trình đ- ợc chia làm 4 lớp gồm :

- * Lớp 1 phân bố từ độ sâu 0,0m cho đến độ sâu 7 m là lớp đất sét
- * Lớp 2 phân bố từ độ sâu 7m đến 17m là lớp đất sét pha
- * Lớp 3 phân bố từ độ sâu 17m đến 35m là lớp đất cát hạt nhỏ
- * Lớp 4 là lớp cát sỏi sạn ch- a gập đáy trong phạm vi độ sâu lỗ khoan 15m

Mực n- ớc d- ới đất: Mực n- ớc ngầm ở độ sâu -8,1m so với cos thiên nhiên

1.2.2. Điều kiện kinh tế xã hội:

Trong công cuộc xây dựng và phát triển đất n- ớc hiện nay, việc giải quyết các vấn đề liên quan tới các thủ tục hành chính nhanh gọn là một điều cần thiết và cấp bách. Để mọi ng- ời dân và các doanh nghiệp thuận tiện trong việc này thành phố đã quyết định đầu t- xây dựng không chỉ về phong cách làm việc mà còn ở quy mô cơ sở vật chất tại các cơ quan hành chính của nhà n- ớc. Trong đó quận Hồng Bàng, một quận quan trọng của thành phố cũng đ- ợc đầu t- xây d- ng một cách mạnh mẽ về trụ sở UBND với hi vọng tạo sự làm việc thuận tiện nhanh gọn hiện đại, tạo sự thúc đẩy phát triển kinh tế chung cho thành phố, đ- a thành phố Hải Phòng thành một đô thị hàng đầu miền Bắc. Trụ sở UBND đ- ợc đầu t- xây dựng hiện đại

Công trình là nơi tập chung bộ máy chính quyền quan trọng của quận Hồng Bàng, giải quyết mọi vấn đề của ng- ời dân và các doanh nghiệp đóng trên địa bàn cũng nh- các doanh nghiệp muốn đầu t- liên quan đến các thủ tục hành chính

TÊN ĐỀ TÀI - TRỤ SỞ UBND QUẬN HỒNG BÀNG HP

Công trình mang một dáng vẻ hiện đại, đ-ợc tạo nên bởi sự kết hợp hài hòa của gạch trần mau be sữa nhạt thô sơ với hệ thống khung nhôm cửa kính hiện đại - tạo đ-ợc ấn t-ợng khá độc đáo, lạ mắt và có nét uy nghiêm của cơ quan pháp luật của nhà n-ớc. Công trình còn đảm bảo đ-ợc các yêu cầu thuận tiện trong sử dụng dụng, hợp lý về công năng và đảm bảo đ-ợc các yêu cầu về kinh tế khi đ- a công trình vào khai thác, sử dụng.

Mặt đứng chính của công trình quay về h-ớng nam, là nơi đi qua của tuyến đ-ờng chính đi xuyên qua trung tâm thành phố, thuận lợi cho việc giao thông đi lại, cả trong giai đoạn xây dựng công trình lẫn khi đ- a công trình vào vận hành, khai thác.

Toàn công trình là sự kết hợp của các mảng kiến trúc t-ờng chùng nh- đối lập nhau. Sự đối lập giữa các mảng đặc là các t-ờng sơn màu be sữa nhạt mang vẻ đẹp vừa hiện đại, vừa truyền thống. Đối lập với các mảng rộng là các ô cửa kính có kích th-ớc to, vừa và nhỏ bằng kính phản quang màu lục nhạt, tạo cho công trình những mảng không gian linh hoạt, hiện đại.

Để phục vụ cho yêu cầu giao thông đi lại trong công trình, công trình có các hành lang chạy ngang, dọc trong các tầng, dẫn tới các văn phòng làm việc của cơ quan. Phục vụ cho giao thông theo ph-ơng đứng, công trình có 2 thang máy lên xuống, chủ yếu là phục vụ cho việc đi lại của viên chức của các văn phòng. Công trình còn có một thang bộ, góp phần mở rộng việc giao thông thuận tiện giữa các tầng.

1.3.GIẢI PHÁP KIẾN TRÚC

1.3.1. Mặt bằng các tầng.

☞ *Tầng hầm:* Ở cao trình -3.00 m có chiều cao tầng hầm là 3 m, là nơi làm gara ô tô, xe máy.

Một đ-ờng dốc có độ dốc 25% dẫn xuống theo mặt bên của công trình đ-ợc sử dụng làm đ-ờng cho các xe ô tô đi xuống tầng hầm. Ngoài ra, tầng hầm còn là nơi bố trí một trạm điện để đáp ứng việc sử dụng điện cho công trình, còn là nơi bố trí bể phốt và dẫn các đ-ờng thoát n-ớc về cống thu để thải ra ngoài.

☞ *Tầng 1:* Ở cao trình ± 0.00 m với chiều cao tầng 1 là 3 m. Tầng 1 là nơi bố trí phòng bảo vệ trông coi công trình, để xe máy, xe đạp cho nhân viên cũng nh- khách hàng

☞ *Tầng 2:* Ở cao trình + 3.00 m với chiều cao tầng là 4.5 m. Là nơi bố trí các phòng ban bảo vệ, công an quận, và bộ phận quân sự

☞ *Tầng 3:* Ở cao trình + 7.50 m với chiều cao tầng 4.5 m, là nơi bố trí hội tr-ờng lớn phục vụ cho các công việc của quận và thành phố

TÊN ĐỀ TÀI - TRỤ SỞ UBND QUẬN HỒNG BÀNG HP

☞ *Tầng 4:* Ở cao trình + 12.00 m, có chiều cao tầng 3.6 m, là các phòng ban các hội, và công tác dân số

☞ *Tầng 5 ÷ 6:* Có chiều cao tầng 3.6 m, là nơi bố trí các phòng ban làm việc giải quyết mọi vấn đề thắc mắc của người dân cộng nh- doanh nghiệp

☞ *Tầng 7:* Có chiều cao tầng 3.6 m, là nơi bố trí các phòng ban các chức vụ quan trọng của quận

☞ *Tầng 8:* Ở cao trình + 26.4 m có chiều cao tầng là 3.6 m đ- ợc sử dụng nh- một tầng áp mái, chứa các cơ sở kỹ thuật phục vụ cho cả công trình, ngoài ra còn có tác dụng chống nóng, cách nhiệt cho công trình.

- Ngoài ra các tầng còn đ- ợc bố trí hệ thống cửa kính, cửa chớp thuận tiện cho việc lấy ánh sáng và tạo cảm giác thông thoáng trong khi làm việc

- Nội thất đ- ợc bố trí phù hợp với phong cách làm việc và thuận tiện, các phòng đều đ- ợc bố trí hệ thống máy tính

1.3.2. Mặt cắt công trình.

Mặt cắt công trình đã thể hiện rõ các tuyến giao thông công trình, gồm thang máy, thang bộ. Mặt cắt công trình cho biết rõ cấu tạo của các cấu kiện công trình.

+ T- ờng tầng hầm:

Cấu tạo bao gồm:

- Lớp màng cao su chống thấm.
- T- ờng bê tông cốt thép dày 300.
- Lớp vữa trát dày 15.
- Lớp sơn chống ẩm, mốc.

+ Sàn tầng hầm:

- Lớp bê tông gạch vỡ dày 100 (mác 75)
- Màng cao su chống thấm
- Hệ s- ờn bê tông cốt thép (s- ờn ô cờ bằng bê tông mác 300)
- Bản bê tông cốt thép dày 250
- Lớp sơn chống thấm
- Bản bê tông cốt thép dày 150.

+ Sàn tầng 1:

- Vữa trát trần dày 15.
- Bản bê tông cốt thép dày 150.
- Lớp xi măng láng bề mặt.

+ Sàn tầng 2 ÷ 7:

- Trần treo là các tấm cách âm có kích thước 600 × 600.
- Vữa trát trần dày 15.
- Bản bê tông cốt thép dày 100.
- Lớp vữa lót dày 20.
- Gạch lát đá granit 400 × 400.

+ Sàn mái và sân thượng:

- Trần treo theo thiết kế.
- Vữa trát trần dày 15.
- Bản bê tông cốt thép dày 100.
- Lớp bê tông xi măng dốc có độ dày trung bình 160.
- Lớp bê tông cốt thép chống thấm dày 40.
- Lớp vữa lót dày 15.
- Gạch chống nóng dày 90.
- Lớp vữa lót dày 20.
- Gạch lát nền granitô 400 × 400.

1.3.3. Các hệ thống kỹ thuật chính trong công trình:

1.3.3.1. Hệ thống chiếu sáng:

Chiếu sáng tự nhiên được đặc biệt chú ý khi thiết kế công trình. Vì vậy trên mặt bằng các phòng đều được tiếp xúc với thiên nhiên, kết hợp các cửa sổ với các vách kính tạo ánh sáng tốt. Ngoài ra chiếu sáng nhân tạo cũng được bố trí sao cho có thể đạt được những yêu cầu về chiếu sáng tốt, đặc biệt phòng làm việc và phòng quan chức bố trí hệ thống chiếu sáng riêng với đèn chùm hiện đại làm tăng tính lịch sự cho phòng sử dụng.

+ Hành lang được bố trí ánh sáng hợp lý từ đầu tới cuối thuận lợi cho việc đi lại vào ban đêm

1.3.3.2. Hệ thống điện:

Tuyến điện sử dụng hệ thống điện của thành phố. Ngoài ra còn có điện dự phòng cho công trình gồm 1 máy phát điện chạy bằng Diesel cung cấp, máy phát điện này đặt tại phòng kỹ thuật điện ở tầng một của công trình. Khi nguồn điện chính của công trình bị mất vì bất kỳ một lý do gì, máy phát điện sẽ cung cấp điện cho những trường hợp sau:

- Các hệ thống phòng cháy, chữa cháy.
- Hệ thống chiếu sáng và bảo vệ.
- Các phòng làm việc ở các tầng.

- Biến áp điện và hệ thống cáp và một số hệ thống cần thiết khác.
- Các tr-ờng hợp khẩn cấp khác

1.3.3.3.Hệ thống âm thanh

Bố trí ph-ong tiện truyền âm thanh một cách thuận tiện,màn hình lớn phục vụ cho công tác trình chiếu và văn nghệ của quận

1.3.3.4.Hệ thống điện lạnh và thông gió:

Sử dụng hệ thống điều hoà không khí trung tâm đ-ợc sử lý và làm lạnh theo hệ thống đ-ờng ống chạy theo cầu thang theo ph-ong thẳng đứng, với tốc độ nhanh và hiện đại nhất thế giới và chạy trong trần theo ph-ong ngang phân bố đến các vị trí tiêu thụ.

Hệ thống chiếu sáng đảm bảo độ rọi từ 20 - 40 lux. Đặc biệt là đối với hành lang giữa cần phải chiếu sáng cả ban đêm và ban ngày để đảm bảo giao thông cho việc đi lại.Toàn bộ các căn hộ đều cố đ-ờng điện ngầm và bảng điện riêng với độ cách ly cao an toàn tuyệt đối với ng-ời sử dụng và hạn chế các sự cố về điện. Đối với các phòng có thêm yêu cầu chiếu sáng đặc biệt thì đ-ợc trang bị các thiết bị chiếu sáng cấp cao nh-phòng khách là nơi sang trọng nhất của các căn hộ

Trong công trình các thiết bị cần thiết phải sử dụng đến điện năng :

+Các loại bóng đèn: Đèn huỳnh quang, đèn sợi tóc, đèn đọc sách, đèn ngủ,đèn chùm

+Các loại quạt trần, quạt treo t-ờng, quạt thông gió,hệ thống hút,khử mùi

+Máy điều hoà cho các phòng.

Các bảng điện, ổ cắm, công tắc đ-ợc bố trí ở những nơi thuận tiện, an toàn cho ng-ời sử dụng, phòng tránh hoả hoạn trong quá trình sử dụng.

1.3.3.5.Hệ thống cấp thoát n-ớc:

a) Hệ thống cấp n-ớc sinh hoạt:

- N-ớc từ hệ thống cấp n-ớc chính của thành phố đ-ợc nhận vào bể chứa n-ớc sinh hoạt và bể n-ớc cứu hoả đặt tầng hầm công trình.

- N-ớc đ-ợc bơm lên bể n-ớc trên 8 mái công trình có dung tích . Việc điều khiển quá trình bơm đ-ợc thực hiện hoàn toàn tự động luôn luôn đảm bảo thuận tiện cho các sinh hoạt của các hộ dân trong khu vực

- N-ớc từ bể trên mái theo các đ-ờng ống trong hộp kỹ thuật chảy đến các vị trí cần thiết của công trình. Do chiều cao công trình rất lớn nên cần đặt các hệ thống giảm áp lực tại các tầng để tránh cho n-ớc quá mạnh,an toàn trong sử dụng, N-ớc cung cấp cho công trình đ-ợc đảm bảo trong mọi điều kiện.

b) Hệ thống thoát n-ớc và xử lý n-ớc thải công trình:

- N-ớc m- a trên mái công trình, n-ớc thải của sinh hoạt đ-ợc thu vào đ-ờng ống thoát và bó vào hộp kỹ thuật và đ- a về bể xử lý n-ớc thải bằng công nghệ hiện đại tiên tiến đảm bảo hợp vệ sinh, xử lý nhanh gọn, an toàn, sau khi xử lý n-ớc thoát và đ- a ra ống thoát chung của thành phố.

1.3.3.6. Hệ thống phòng cháy, chữa cháy:

a) Hệ thống báo cháy:

- Thiết bị phát hiện báo cháy đ-ợc bố trí ở mỗi tầng và mỗi phòng, ở nơi công cộng của mỗi tầng. Mạng l-ới báo cháy có gắn đồng hồ và đèn báo cháy, với công nghệ tiên tiến hiện đại nhất đ-ợc nhập hoàn toàn từ n-ớc ngoài, khi phát hiện đ-ợc cháy, các hệ thống chuông báo sẽ hoạt động, phòng quản lý nhận tín hiệu thì phụ trách kiểm soát và khống chế hoả hoạn cho công trình.

b) Hệ thống cứu hoả:

-N-ớc: Đ-ợc lấy từ bể chứa n-ớc cứu hoả của công trình, các vòi cứu hoả đ-ợc đặt ở các tầng. Sử dụng kết hợp với bình cứu hoả l- u động và đặt bình cứu hoả trong mỗi phòng, hạn chế tới mức tối đa nhất khi xảy ra sự cố về cháy

-Thang bộ: đ-ợc bố trí rộng rãi thuận tiện cho giao thông trong công trình, và thoát ng-ời một cách nhanh chóng nhất khi có sự cố xảy ra với công trình, ngoài ra có thang phụ tiếp xúc với thiên nhiên nhằm thoát ng-ời một cách tốt nhất trong mọi tr-ờng hợp xảy ra.

1.3.3.7. Hệ thống chống sét và nối đất.

Hệ thống chống sét gồm: kim thu lôi, hệ thống dây thu lôi, hệ thống dây dẫn bằng thép, cọc nối đất tất cả đ-ợc thiết kế theo đúng qui phạm hiện hành công nghệ hiện đại và đảm bảo tốt nhất cho công trình khi m- a bão xảy ra

Toàn bộ trạm biến thế, tủ điện, thiết bị dùng điện đặt cố định cách ly điện tốt an toàn trong khi sử dụng và đều phải có hệ thống nối đất an toàn, hình thức tiếp đất : dùng thanh thép kết hợp với cọc tiếp đất.

1.4. Nhân xét chung - u nh- ọc điểm của công trình:

TÊN ĐỀ TÀI - TRỤ SỞ UBND QUẬN HỒNG BÀNG HP

Công trình đ-ợc xây dựng ở vị trí khá thuận lợi về mặt giao thông do tiếp giáp với hai mặt đ-ờng, hai mặt còn lại tiếp giáp với thiên nhiên nên đảm bảo luôn thông thoáng cho các phòng ban. Công trình làm h-ớng nam đảm bảo h-ớng gió tốt nhất về mùa hè với khí hậu ở Việt Nam, làm việc trong đó ta sẽ đ-ợc h-ớng cảm giác gần gũi với thiên nhiên, h-ớng thụ một bầu không khí trong lành, đảm bảo s-c khỏe tốt, ngoài ra công trình có kiến trúc hiện đại tạo điểm nhấn uy nghiêm, việc sử dụng nhiều hệ thống tiên tiến hiện đại đảm bảo cho công trình sử dụng an toàn sang trọng đáp ứng đ-ợc yêu cầu công nghệ của thế giới, Với số l-ợng cầu thang là 1,2 thang máy đảm bảo cho giao thông của công trình thuận tiện.

CHƯƠNG 2 : GIẢI PHÁP KẾT CẤU

*GIÁO VIÊN HƯỚNG DẪN KẾT CẤU : TH.S **TRẦN DŨNG***

NHIỆM VỤ :

- 5. Thiết kế khung trục 3.**
- 6. Thiết kế sàn tầng điển hình .**
- 7. Thiết kế móng trục 3D, 3C**

CÁC BẢN VẼ KÈM THEO:

- 5. KC 01 : Kết cấu móng.**
- 6. KC 02, KC 03 : Kết cấu khung K3.**
- 7. KC 04 : Kết cấu sàn**

2.1.CƠ SỞ TÍNH TOÁN

2.1.1. Các tài liệu sử dụng trong tính toán.

1. Tuyển tập tiêu chuẩn xây dựng Việt Nam.
2. TCVN 5574-1991 Kết cấu bê tông cốt thép. Tiêu chuẩn thiết kế.
3. TCVN 2737-1995 Tải trọng và tác động. Tiêu chuẩn thiết kế.
4. TCVN 40-1987 Kết cấu xây dựng và nền nguyên tắc cơ bản về tính toán.
5. TCVN 5575-1991 Kết cấu tính toán thép. Tiêu chuẩn thiết kế.

2.1.2. Tài liệu tham khảo.

1. Hướng dẫn sử dụng chương trình SAP 2000.
2. Giáo trình giảng dạy chương trình SAP2000 – Th.s Hoàng Chính Nhân.
3. Kết cấu bê tông cốt thép (phần kết cấu nhà cửa) – Gs Ts Ngô Thế Phong, Pts Lý Trần Công, Pts Trịnh Kim Đạm, PTS Nguyễn Lê Ninh.
4. Kết cấu thép II (công trình dân dụng và công nghiệp) – Phạm Văn Hội, Nguyễn Quang Viên, Phạm Văn T., Đoàn Ngọc Tranh, Hoàng Văn Quang.

2.1.3. Vật liệu dùng trong tính toán.

2.1.3.1. Bê tông.

- Theo tiêu chuẩn TCVN 5574-1991.

+ Bê tông với chất kết dính là xi măng cùng với các cốt liệu đá, cát vàng và đ-ợc tạo nên một cấu trúc đặc tr-ắc. Với cấu trúc này, bê tông có khối l-ợng riêng ~ 2500 KG/m³.

+ Cấp độ bền của bê tông theo c-ờng độ chịu nén, tính theo đơn vị KG/cm², bê tông đ-ợc d-õng hộ cũng nh- đ-ợc thí nghiệm theo quy định và tiêu chuẩn của n-ớc Cộng hoà xã hội chủ nghĩa Việt Nam. Cấp độ bền của bê tông dùng trong tính toán cho công trình là B25.

- C-ờng độ của bê tông B25:

1. Với trạng thái nén:

- + C-ờng độ tiêu chuẩn về nén : 18,5 MPa.
- + C-ờng độ tính toán về nén : 14,5 Mpa = 145(kg/cm²)

2. Với trạng thái kéo:

- + C-ờng độ tiêu chuẩn về kéo : 1,5 MPa.
- + C-ờng độ tính toán về kéo : 1,05 MPa.

- Môđun đàn hồi của bê tông:

Đ-ợc xác định theo điều kiện bê tông nặng, khô cứng trong điều kiện tự nhiên.

Với B25 thì $E_b = 290000 \text{ KG/cm}^2$.

2.1.3.2. Thép.

TÊN ĐỀ TÀI - TRỤ SỞ UBND QUẬN HỒNG BÀNG HP

Thép làm cốt thép cho cấu kiện bê tông cốt thép dùng loại thép sợi thông thường theo tiêu chuẩn TCVN 5575 - 1991. Cốt thép chịu lực cho các dầm, cột dùng nhóm AII, AIII, cốt thép đai, cốt thép giá, cốt thép cấu tạo và thép dùng cho bản sàn dùng nhóm AI. Cường độ của cốt thép cho trong bảng sau:

Chủng loại Cốt thép	C-ường độ tiêu chuẩn (KG/cm ²)	C-ường độ tính toán (KG/cm ²)
AI	2350	2250
AII	2950	2800
AIII	3900	3650

Môđun đàn hồi của cốt thép:

$$E = 2,1.10^6 \text{ KG/cm}^2.$$

2.1.3.3. Các loại vật liệu khác.

- Gạch đặc M75
- Cát vàng
- Cát đen
- Đá
- Sơn che phủ màu nâu hồng.
- Bi tum chống thấm.

Mọi loại vật liệu sử dụng đều phải qua thí nghiệm kiểm định để xác định cường độ thực tế cũng như các chỉ tiêu cơ lý khác và độ sạch. Khi đạt tiêu chuẩn thiết kế mới được đưa vào sử dụng.

2.2. LỰA CHỌN GIẢI PHÁP KẾT CẤU

Khái quát chung

Lựa chọn hệ kết cấu chịu lực cho công trình có vai trò quan trọng tạo tiền đề cơ bản để người thiết kế có được định hướng thiết lập mô hình, hệ kết cấu chịu lực cho công trình đảm bảo yêu cầu về độ bền, độ ổn định phù hợp với yêu cầu kiến trúc, thuận tiện trong sử dụng và đem lại hiệu quả kinh tế.

Trong thiết kế kết cấu nhà cao tầng việc chọn giải pháp kết cấu có liên quan đến vấn đề bố trí mặt bằng, hình thể khối đứng, độ cao tầng, thiết bị điện, đường ống, yêu cầu thiết bị thi công, tiến độ thi công, đặc biệt là giá thành công trình và sự hiệu quả của kết cấu mà ta chọn.

2.2.1. Đặc điểm chủ yếu của nhà cao tầng.

2.2.1.1. Tải trọng ngang.

Trong kết cấu thấp tầng tải trọng ngang sinh ra là rất nhỏ theo sự tăng lên của độ cao. Còn trong kết cấu cao tầng, nội lực, chuyển vị do tải trọng ngang sinh ra tăng lên rất nhanh theo độ cao. Áp lực gió, động đất là các nhân tố chủ yếu của thiết kế kết cấu.

Nếu công trình xem như một thanh công xôn nằm tại mặt đất thì lực dọc tỷ lệ với chiều cao, mô men do tải trọng ngang tỉ lệ với bình phương chiều cao.

$$M = P \times H \text{ (Tải trọng tập trung)}$$

$$M = q \times H^2 / 2 \text{ (Tải trọng phân bố đều)}$$

Chuyển vị do tải trọng ngang tỷ lệ thuận với lũy thừa bậc bốn của chiều cao:

$$\Delta = P \times H^3 / 3EJ \text{ (Tải trọng tập trung)}$$

$$\Delta = q \times H^4 / 8EJ \text{ (Tải trọng phân bố đều)}$$

Trong đó:

P - Tải trọng tập trung; q - Tải trọng phân bố; H - Chiều cao công trình.

➤ Do vậy tải trọng ngang của nhà cao tầng trở thành nhân tố chủ yếu của thiết kế kết cấu.

2.2.1.2. Hạn chế chuyển vị.

Theo sự tăng lên của chiều cao nhà, chuyển vị ngang tăng lên rất nhanh. Trong thiết kế kết cấu, không chỉ yêu cầu thiết kế có đủ khả năng chịu lực mà còn yêu cầu kết cấu có đủ độ cứng cho phép. Khi chuyển vị ngang lớn thì thường gây ra các hậu quả sau:

– Làm kết cấu tăng thêm nội lực phụ đặc biệt là kết cấu đứng: Khi chuyển vị tăng lên, độ lệch tâm tăng lên do vậy nếu nội lực tăng lên vượt quá khả năng chịu lực của kết cấu sẽ làm sụp đổ công trình.

- Làm cho ng-ời sống và làm việc cảm thấy khó chịu và hoảng sợ, ảnh h-ởng đến công tác và sinh hoạt.
- Làm t-ờng và một số trang trí xây dựng bị nứt và phá hỏng, làm cho ray thang máy bị biến dạng, đ-ờng ống, đ-ờng điện bị phá hoại.
- Do vậy cần phải hạn chế chuyển vị ngang.

2.2.1.3. Giảm trọng l-ợng bản thân.

- Xem xét từ sức chịu tải của nền đất. Nếu cùng một c-ờng độ thì khi giảm trọng l-ợng bản thân có thể tăng lên một số tầng khác.
- Xét về mặt dao động, giảm trọng l-ợng bản thân tức là giảm khối l-ợng tham gia dao động nh- vậy giảm đ-ợc thành phần động của gió và động đất...
- Xét về mặt kinh tế, giảm trọng l-ợng bản thân tức là tiết kiệm vật liệu, giảm giá thành công trình bên cạnh đó còn tăng đ-ợc không gian sử dụng.
- Từ các nhận xét trên ta thấy trong thiết kế kết cấu nhà cao tầng cần quan tâm đến giảm trọng l-ợng bản thân kết cấu.

2.2.2. Giải pháp móng cho công trình.

Vì công trình là nhà cao tầng nên tải trọng đứng truyền xuống móng nhân theo số tầng là rất lớn. Mặt khác vì chiều cao lớn nên tải trọng ngang (gió, động đất) tác dụng là rất lớn, đòi hỏi móng có độ ổn định cao. Do đó ph-ơng án móng sâu là hợp lý nhất để chịu đ-ợc tải trọng từ công trình truyền xuống.

Móng cọc đóng: Ưu điểm là kiểm soát đ-ợc chất l-ợng cọc từ khâu chế tạo đến khâu thi công nhanh. Nh-ng hạn chế của nó là tiết diện nhỏ, khó xuyên qua ổ cát, thi công gây ồn và rung ảnh h-ởng đến công trình thi công bên cạnh đặc biệt là khu vực thành phố. Hệ móng cọc đóng không dùng đ-ợc cho các công trình có tải trọng quá lớn do không đủ chỗ bố trí các cọc.

Móng cọc ép: Loại cọc này chất l-ợng cao, độ tin cậy cao, thi công êm dịu. Hạn chế của nó là khó xuyên qua lớp cát chặt dày, tiết diện cọc và chiều dài cọc bị hạn chế. Điều này dẫn đến khả năng chịu tải của cọc ch- a cao.

Móng cọc khoan nhồi: Là loại cọc đòi hỏi công nghệ thi công phức tạp. Tuy nhiên nó vẫn đ-ợc dùng nhiều trong kết cấu nhà cao tầng vì nó có tiết diện và chiều sâu lớn do đó nó có thể tựa đ-ợc vào lớp đất tốt nằm ở sâu vì vậy khả năng chịu tải của cọc sẽ rất lớn.

➤ Từ phân tích ở trên, với công trình này việc sử dụng cọc khoan nhồi sẽ đem lại sự hợp lý về khả năng chịu tải và hiệu quả kinh tế.

2.2.3. Giải pháp kết cấu phần thân công trình.

2.2.3.1 Các lựa chọn cho giải pháp kết cấu.

1) Các lựa chọn cho giải pháp kết cấu chính.

Căn cứ theo thiết kế ta chia ra các giải pháp kết cấu chính ra như sau:

*) *Hệ t-ờng chịu lực.*

Trong hệ kết cấu này thì các cấu kiện thẳng đứng chịu lực của nhà là các t-ờng phẳng. Tải trọng ngang truyền đến các tấm t-ờng thông qua các bản sàn đ-ợc xem là cứng tuyệt đối. Trong mặt phẳng của chúng các vách cứng (chính là tấm t-ờng) làm việc nh- thanh công xôn có chiều cao tiết diện lớn. Với hệ kết cấu này thì khoảng không bên trong công trình còn phải phân chia thích hợp đảm bảo yêu cầu về kết cấu.

Hệ kết cấu này có thể cấu tạo cho nhà khá cao tầng, tuy nhiên theo điều kiện kinh tế và yêu cầu kiến trúc của công trình ta thấy ph-ơng án này không thoả mãn

*) *Hệ khung chịu lực:*

Hệ đ-ợc tạo bởi các cột và các dầm liên kết cứng tại các nút tạo thành hệ khung không gian của nhà. Hệ kết cấu này tạo ra đ-ợc không gian kiến trúc khá linh hoạt. Tuy nhiên nó tỏ ra kém hiệu quả khi tải trọng ngang công trình lớn vì kết cấu khung có độ cứng chống cắt và chống xoắn không cao. Nếu muốn sử dụng hệ kết cấu này cho công trình thì tiết diện cấu kiện sẽ khá lớn, làm ảnh h-ởng đến tải trọng bản thân công trình và chiều cao thông tầng của công trình.

Hệ kết cấu khung chịu lực tỏ ra không hiệu quả cho công trình này.

*) *Hệ lõi chịu lực.*

Lõi chịu lực có dạng vỏ hộp rỗng, tiết diện kín hoặc hở có tác dụng nhận toàn bộ tải trọng tác động lên công trình và truyền xuống đất. Hệ lõi chịu lực có hiệu quả với công trình có độ cao t-ờng đối lớn, do có độ cứng chống xoắn và chống cắt lớn, tuy nhiên nó phải kết hợp đ-ợc với giải pháp kiến trúc.

*) *Hệ kết cấu hỗn hợp.*

** Sơ đồ giằng.*

Sơ đồ này tính toán khi khung chỉ chịu phần tải trọng thẳng đứng t-ờng ứng với diện tích truyền tải đến nó còn tải trọng ngang và một phần tải trọng đứng do các kết cấu chịu tải cơ bản khác nh- lõi, t-ờng chịu lực. Trong sơ đồ này thì tất cả các nút khung đều có cấu tạo khớp hoặc các cột chỉ chịu nén.

** Sơ đồ khung - giằng:*

Hệ kết cấu khung - giằng (khung và vách cứng) đ-ợc tạo ra bằng sự kết hợp giữa khung và vách cứng. Hai hệ thống khung và vách đ-ợc lên kết qua hệ kết cấu sàn. Hệ thống vách cứng đóng vai trò chủ yếu chịu tải trọng ngang, hệ khung chủ yếu thiết kế để chịu tải trọng thẳng đứng. Sự phân rõ chức năng này tạo điều kiện để tối - u hoá các cấu

kiện, giảm bớt kích thước cột và dầm, đáp ứng được yêu cầu kiến trúc. Sơ đồ này khung có liên kết cứng tại các nút (khung cứng).

2) *Các lựa chọn cho giải pháp kết cấu sàn.*

Để chọn giải pháp kết cấu sàn ta so sánh 2 trường hợp sau:

a) *Kết cấu sàn không dầm (sàn nổi) :*

Hệ sàn nổi có chiều dày toàn bộ sàn nhỏ, làm tăng chiều cao sử dụng do đó dễ tạo không gian để bố trí các thiết bị d-ới sàn (thông gió, điện, n-ớc, phòng cháy và có trần che phủ), đồng thời dễ làm ván khuôn, đặt cốt thép và đổ bê tông khi thi công. Tuy nhiên giải pháp kết cấu sàn nổi là không phù hợp với công trình vì không đảm bảo tính kinh tế.

b) *Kết cấu sàn dầm:*

Khi dùng kết cấu sàn dầm độ cứng ngang của công trình sẽ tăng do đó chuyển vị ngang sẽ giảm. Khối lượng bê tông ít hơn dẫn đến khối lượng tham gia lao động giảm. Chiều cao dầm sẽ chiếm nhiều không gian phòng ảnh hưởng nhiều đến thiết kế kiến trúc, làm tăng chiều cao tầng. Tuy nhiên phương án này phù hợp với công trình vì chiều cao thiết kế kiến trúc là tới 3,6 m.

2.2.3.2. Lựa chọn kết cấu chịu lực chính:

Qua việc phân tích phương án kết cấu chính ta nhận thấy sơ đồ khung - giằng là hợp lý nhất. Việc sử dụng kết cấu vách, lõi cùng chịu tải trọng đứng và ngang với khung sẽ làm tăng hiệu quả chịu lực của toàn bộ kết cấu, đồng thời sẽ giảm được tiết diện cột ở tầng d-ới của khung. Vậy ta chọn hệ kết cấu này.

Qua so sánh phân tích phương án kết cấu sàn, ta chọn kết cấu sàn dầm toàn khối.

2.2.3.3. Sơ đồ tính của hệ kết cấu:

+ Mô hình hoá hệ kết cấu chịu lực chính phần thân của công trình bằng hệ khung không gian (frames) nút cứng liên kết cứng với hệ vách lõi (shells).

+ Liên kết cột, vách, lõi với đất xem là ngàm cứng tại cốt -3 m phù hợp với yêu cầu lắp đặt hệ thống kỹ thuật của công trình và hệ thống kỹ thuật ngàm của thành phố.

+ Sử dụng phần mềm tính kết cấu SAP 2000 để tính toán với : Các dầm chính, dầm phụ, cột là các phần tử Frame, lõi cứng, vách cứng và sàn là các phần tử Shell. Độ cứng của sàn ảnh hưởng đến sự làm việc của hệ kết cấu được mô tả bằng hệ các liên kết constraints bảo đảm các nút trong cùng một mặt phẳng sẽ có cùng chuyển vị ngang.

2.2.4. Lựa chọn kích thước tiết diện các cấu kiện.

2.2.4.1. Chiều dày bản sàn:

Chọn sơ đồ chiều dày sàn theo công thức:

$$h_s = \frac{D}{m} \times l$$

với ô sàn kích thước 3,3 x 6,6 (m), làm việc theo sơ đồ bản kê 2 cạnh.

Ta có: $m = (30 \div 35)$ - với bản loại dầm

$m = (40 \div 45)$ - với bản kê 4 cạnh

$D = (0,8 \div 1,4)$ - phụ thuộc vào tải trọng

l : nhịp hay cạnh ô bản (lấy cạnh ngắn)

Ta chọn: $m = 32$ $D = 1,1$ $l = 3,3(m)$

Vậy:
$$h_s = \frac{1,3}{32} \times 3,3 \times 100 = 11,343(cm)$$

\Rightarrow Chọn $h_s = 12$ (cm)

2.2.4.2. Kích thước dầm:

$$h_d = \left(\frac{1}{8} \div \frac{1}{12} \right) \times l \quad (\text{đối với dầm chính})$$

$$h_d = \left(\frac{1}{12} \div \frac{1}{20} \right) \times l \quad (\text{đối với dầm phụ})$$

$$l = 6,6(m)$$

a) Dầm từ trục A đến D (Dầm ngang)

$$h_d = \left(\frac{1}{8} \div \frac{1}{12} \right) \times l = \left(\frac{1}{8} \div \frac{1}{12} \right) \times 6,6 = 0,825 \div 0,55$$

\Rightarrow Chọn $h_d = 60$ (cm).

$$\Rightarrow b_d = 0,3 \div 0,5 \times h = 0,3 \div 0,5 \times 60 = 18 \div 30$$

Vậy chọn kích thước dầm là : $b \times h = 250 \times 600$.

b) Dầm từ trục 1 đến trục 8 - (Dầm dọc):

chọn kích thước dầm là : $b \times h = 250 \times 600$ (mm)

c) Dầm d-ới t-ờng:

Với hệ dầm d-ới t-ờng và hệ dầm phụ :

Kích thước sơ bộ của dầm đ-ợc tính theo công thức sau:

$$h_d = \left(\frac{1}{12} \div \frac{1}{20} \right) \times l_d = \left(\frac{1}{12} \div \frac{1}{20} \right) \times 6,6 = 0,55 \div 0,33$$

\Rightarrow Chọn $h_d = 45$ cm.

$$\Rightarrow b_d = 0,3 \div 0,5 \times h_d = 0,3 \div 0,5 \times 0,45 = 0,135 \div 0,225$$

\Rightarrow Chọn $b_d = 22$ cm.

Vậy chọn kích thước dầm là : $b \times h = 220 \times 450$

2.2.4.3. Kích thước cốt khung

a) Chọn kích thước sơ bộ của các cột giữa.

Kích thước sơ bộ cột được xác định theo công thức sau:

$$F_b = k \times \frac{N}{R_b}$$

Trong đó:

+ k : Hệ số xét đến ảnh hưởng khác nhau mômen uốn, hàm lượng cốt thép, độ mảnh của cột. Chọn $k = 1,1$

+ q : Tải trọng sơ bộ tác dụng lên 1 m^2 sàn.

$$q = 1,2 \text{ T/m}^2$$

+ S : Diện tích sàn tác dụng lên đầu cột :

$$S = 6,6 \times 6,6 = 43,56 \text{ m}^2.$$

+ N : Tải trọng sơ bộ tác dụng lên cột

$$N = n \times q \times S$$

n : là số tầng.

- Với tầng hầm, 1, 2, 3 :

$$N = 9 \times 1,2 \times 43,56 = 470,448 \text{ (T)} = 470448 \text{ (kg)}$$

$$F_c = 1,1 \times \frac{470448}{145} = 3568,92 \text{ (cm}^2\text{)}$$

Chọn kích thước cột là : **500x750** mm. (**550x700**) mm

- Với tầng 4, 5, 6 :

$$F_c = \frac{5}{9} \times 3568,92 = 1982,733 \text{ (cm}^2\text{)}$$

Chọn kích thước cột là : **350x550** mm.

- Với tầng 7, mái:

$$F_c = \frac{2}{9} \times 3568,92 = 793,6 \text{ (cm}^2\text{)}$$

Chọn kích thước cột là: **250x350** mm.

b) Chọn kích thước sơ bộ của các cột biên.

Kích thước sơ bộ cột được xác định theo công thức sau:

$$F_b = k \times \frac{N}{R_b}$$

Trong đó:

+ k : Hệ số xét đến ảnh hưởng khác nhau của mômen uốn, hàm lượng cốt thép, độ mảnh của cột. Chọn $k = 1,1$

+ q : Tải trọng sơ bộ tác dụng lên sàn 1 m^2 sàn.

$$q = 1,2 \text{ T/m}^2$$

+ S : Diện tích sàn tác dụng lên đầu cột :

$$S = 6,6 \times 3,3 = 21,78 \text{ m}^2.$$

+ N : Tải trọng sơ bộ tác dụng lên cột

$$N = n \times q \times S$$

n : là số tầng.

- Với tầng hầm, 1, 2, 3 :

$$N = 9 \times 1,2 \times 21,78 = 235,224(T) = 235224(kg)$$

$$F_c = 1,1 \times \frac{235224}{145} = 1784,5(cm^2)$$

Chọn kích thước cột là : **350x600** mm.

- Với tầng 4, 5, 6 :

$$F_c = \frac{5}{9} \times 1784,5 = 991,338(cm^2)$$

Chọn kích thước cột là : **300x450** mm. (**350x400**) mm

- Với tầng 7, mái:

Chọn kích thước cột là: **250x350** mm.

2.2.4.4. Chọn kích thước tường.

* *Tường bao.*

Được xây chung quanh chu vi nhà, do yêu cầu chống thấm, chống ẩm nên tường dày 22 cm xây bằng gạch đặc M75. Tường có hai lớp trát dày $2 \times 1,5 \text{ cm}$

* *Tường ngăn.*

Dùng tường 22cm có trát 2 mặt đảm bảo cách âm tốt giữa các phòng, tạo không gian riêng và làm việc yên tĩnh hiệu quả cao

2.3. TẢI TRONG VÀ TÁC ĐỘNG

2.3.1. Tải trọng đứng.

2.3.1.1. Tĩnh tải.

Tĩnh tải bao gồm trọng lượng bản thân các kết cấu như: cột, dầm, sàn và tải trọng do tường, vách kính đặt trên công trình. Khi xác định tĩnh tải riêng tải trọng bản thân của

TÊN ĐỀ TÀI - TRỤ SỞ UBND QUẬN HỒNG BÀNG HP

các phần tử cột và dầm sẽ đ- ợc Sap 2000 tự động cộng vào khi khai báo hệ số trọng l- ợng bản thân.

Tính tải bản thân phụ thuộc vào cấu tạo các lớp sàn. Cấu tạo các lớp sàn phòng làm việc, phòng ở và phòng vệ sinh nh- hình vẽ sau. Trọng l- ợng phân bố đều các lớp sàn cho trong bảng sau.

a) Tính tải sàn:

Cấu tạo các loại sàn:

S1 (sàn khu văn phòng)

- Gạch lát dày 10mm
- Vữa lót dày 20mm
- Sàn BTCT dày 120mm
- Vữa trát trần dày 15mm

SW (Sàn phòng vệ sinh)

- Gạch lát dày 10mm
- Vữa lót dày 20mm
- Lớp tôn nền
- Quét sơn chống thấm FLINCODE
- Sàn BTCT dày 120mm
- Vữa trát trần dày 15mm

S3 (Sàn thang)

- Đá Granít dày 20
- Vữa xi măng M75 # dày 20mm
- Bậc gạch M75 150x300
- Bản BTCT dày 120mm
- Vữa trát đáy bản thang 15mm

S2 (Sàn tầng trệt)

- Mài Granitô dày 30
- Bản BTCT dày 150
- Vữa trát trần dày 15

CẤU TẠO SÀN TẦNG ĐIỂN HÌNH

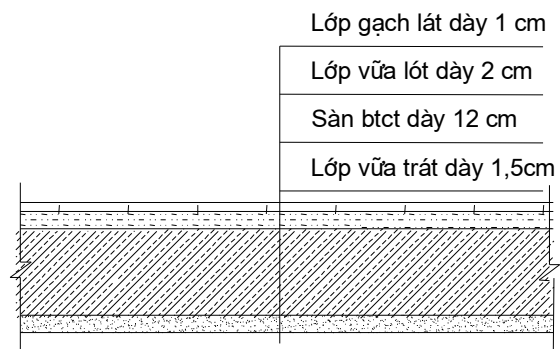

M1 (Sân th- ợng và mái)

- 2 lớp gạch lá nem dày 40mm
- Vữa lót dày 20mm
- Gạch chống nóng dày 100
- Vữa lót dày 20
- Sàn BTCT dày 120
- Vữa trát trần dày 15

S4 (Chiếu nghỉ)

- Lát gạch Ceramic
- Vữa xi măng M75 # dày 20mm
- Bản BTCT dày 120mm
- Vữa trát đáy chiếu nghỉ 15mm

TÊN ĐỀ TÀI - TRỤ SỞ UBND QUẬN HỒNG BÀNG HP

* Trọng lượng bản thân sàn : $g_i = n_i \gamma_i h_i$

Bảng 1: Tính tĩnh tải sàn tầng 1 -> 6

TT	Các lớp sàn	Dày (m)	γ (kg/m ³)	G^{tc} (kg/m ²)	n	G^{tt} (kg/m ²)
1	Gạch lát	0,01	2000	20	1,1	22
2	Vữa lót	0,02	1800	36	1,2	43,2
3	Bản BTCT	0,12	2500	300	1,1	330
4	Vữa trát	0,015	1800	27	1,3	35,1
	Σ			383		430,3

* Tải trọng t-ờng nhà vệ sinh : t-ờng 110 mm, cao 2m, dài 1,2m

+ Tổng chiều dài t-ờng: = 1,2.3 = 3,6 (m)

$$\rightarrow G_t = 1,1.1,8.2.0,11.3,6 = 1,568(t / m^2)$$

+ Quy về phân bố đều trên sàn

$$g_t = \frac{1,568}{3,3.4,69} = 0,101(t / m^2) = 101(kg / m^2)$$

Bảng 2: Tính tĩnh tải sàn vệ sinh

TT	Các lớp sàn	Dày (m)	γ (kg/m ³)	G^{tc} (kg/m ²)	n	G^{tt} (kg/m ²)
1	Gạch lát	0,01	2000	20	1,1	22
2	Vữa lót	0,02	1800	36	1,2	43,2
3	Bản BTCT	0,12	2500	300	1,1	330
4	Vữa trát	0,015	1800	27	1,3	35,1
5	T-ờng	110	1800	92	1,1	101
	Σ			475		531,3

Bảng 3: Tính tĩnh tải sàn tầng trệt

TT	Các lớp sàn	Dày (m)	γ (kg/m ³)	G^{tc} (kg/m ²)	n	G^{tt} (kg/m ²)
1	Mài Granitô	0,03	2000	60	1,1	66
2	Bản BTCT	0,15	2500	375	1,1	412,5

TÊN ĐỀ TÀI - TRỤ SỞ UBND QUẬN HỒNG BÀNG HP

3	Vữa trát	0,015	1800	27	1,3	35,1
	Σ			462		513,6

* Trọng lượng bản thân mái : $g_i = n_i \gamma_i h_i$

Bảng 4: Tính tĩnh tải sàn th- ọng và mái

TT	Các lớp sàn	Dày (m)	γ (kg/m ³)	G ^{tc} (kg/m ²)	n	G ^{tt} (kg/m ²)
1	2 lớp gạch lá nem	0,04	2000	80	1,1	88
2	Vữa lót	0,02	1800	36	1,2	43,2
3	Gạch chống nóng	0,1	2000	200	1,1	220
4	Vữa lót	0,02	1800	36	1,2	43,2
5	Đan BTCT	0,12	2500	300	1,1	330
6	Vữa trát trần	0,015	1800	27	1,3	35,1
	Σ			679		759,5

- Tầng mái đặt téc n- ớc 15m³ trên dầm dài 6,6 m

-> Quy về phân bố đều : $q_n = \frac{15}{6,6} = 2,272(t / m^2)$

* Tĩnh tải cầu thang:

Bảng 5: Tĩnh tải cầu thang

TT	Cấu tạo các lớp	Dày (m)	γ (kg/m ³)	G ^{tc} (kg/m ²)	n	G ^{tt} (kg/m ²)
1	Lát gạch Granite	0,02	2000	40	1,1	44

TÊN ĐỀ TÀI - TRỤ SỞ UBND QUẬN HỒNG BÀNG HP

2	Vữa xi măng M75#	0,02	1800	36	1,2	43,2
3	Bạc gạch $\delta = 75$	0,075	1800	135	1,2	162
4	Bản BTCT	0,12	2500	300	1,1	330
5	Vữa trát trần	0,015	1800	27	1,3	35,1
	Σ			538		614,3

Bảng 6: Tĩnh tải chiếu nghỉ

TT	Cấu tạo các lớp	Dày (m)	γ (kg/m ³)	G^{tc} (kg/m ²)	n	G^t (kg/m ²)
1	Lát gạch Granite 20	0,02	2000	40	1,1	44
2	Vữa lót xi măng M75 #	0,02	1800	36	1,2	43,2
3	Bản BTCT dày	0,12	2500	300	1,1	330
4	Vữa trát trần	0,015	1800	27	1,3	35,1
	Σ			403		452,3

Bảng 7 : Tĩnh tải các loại sàn

TT	Sàn	Chú thích	Ký hiệu	q^{tc} (kG/m ²)	q^t (kG/m ²)
1	S1	Sàn điển hình	q_1	383	430,3
2	S2	Sàn tầng trệt	q_2	462	513,6
3	S4	Bản thang	q_4	538	614,3
4	S5	Chiếu nghỉ	q_5	403	452,3
5	M1	Sàn th- ụng và mái	q_6	679	759,5

b).Áp lực đất.

Áp lực đất lên t-ờng chắn ở tầng hầm đ-ợc tính trên cơ sở áp lực đất lên t-ờng chắn đất.

Lớp đất mà t-ờng chắn đất phải chịu là đất cát có dung trọng tự nhiên $\gamma_w=18,8$ kN/m³, góc ma sát trong $\varphi = 24^0$. Cấu tạo t-ờng chắn đất: đất đắp phía trên ngang bằng

TÊN ĐỀ TÀI - TRỤ SỞ UBND QUẬN HỒNG BÀNG HP

và vuông góc với tường chắn đất vì vậy ta có góc $\alpha = 0$, $\beta = 0$. Tường chắn cao 3m, phân đất phía trên tường chắn chịu một tải trọng phân bố đều có giá trị $q = 10\text{kN/m}^2$.

*) Tính cường độ áp lực đất:

$$P_a = \lambda a \times \gamma \times z + \lambda a \times q - C \times c$$

Trong đó :

λa : hệ số áp lực đất chủ động.

γ : trọng lượng riêng của đất.

φ : góc ma sát trong của đất.

C: hệ số lực dính của đất.

c: Lực dính của đất.

$$\lambda a = \text{tg}^2 \left(45^\circ - \frac{\varphi}{2} \right)$$

Với $\varphi = 24^\circ$, thay số ta được: $\lambda a = 0,422$

- Bỏ qua ảnh hưởng lực dính

Tại Cos mặt đất, $z = 0 \Rightarrow P_a = 0$

Tại Cos -3m, $z = 3\text{m}$

$$\Rightarrow P_a = 0,422 \times 1,88 \times 3 + 0,422 \times 1 = 2,8 (\text{T} / \text{m}^2)$$

Áp lực đất dồn vào cột tầng hầm bậc cột 6,6m:

Tại Cos mặt đất, $z = 0 \Rightarrow P_1 = 0$

Tại Cos -3m, $z = 3\text{m} \Rightarrow P_a = 2,8 \times 6,6 = 18,48 (\text{T} / \text{m})$

2.3.1.2. Hoạt tải:

Do con người và vật dụng gây ra trong quá trình sử dụng công trình được lấy theo bảng mẫu của tiêu chuẩn TCVN.2737-95:

$$p = n \cdot p_0$$

n: hệ số vượt tải theo 2737-95

$$n = 1,3 \text{ với } p_0 < 200\text{KG/m}^2$$

$$n = 1,2 \text{ với } p_0 \geq 200\text{KG/m}^2$$

p_0 : hoạt tải tiêu chuẩn

Bảng 8 : Hoạt tải

Tên	Giá trị tiêu chuẩn (kg/m ²)	Hệ số vượt tải	Giá trị tính toán (kg/m ²)
-----	--	-------------------	---

TÊN ĐỀ TÀI - TRỤ SỞ UBND QUẬN HỒNG BÀNG HP

Sảnh, Hành lang	400	1,2	480
Văn phòng	200	1,2	240
Hội tr- ờng lớn	400	1,2	480
Nhà vệ sinh	200	1,2	240
Mái bằng không sử dụng	75	1,3	97,5
Gara để xe	500	1,2	600
Cầu thang	400	1,2	480

2.3.2. Dồn tải :

- Mặt bằng kết cấu tầng điển hình

TÊN ĐỀ TÀI - TRỤ SỞ UBND QUẬN HỒNG BÀNG HP

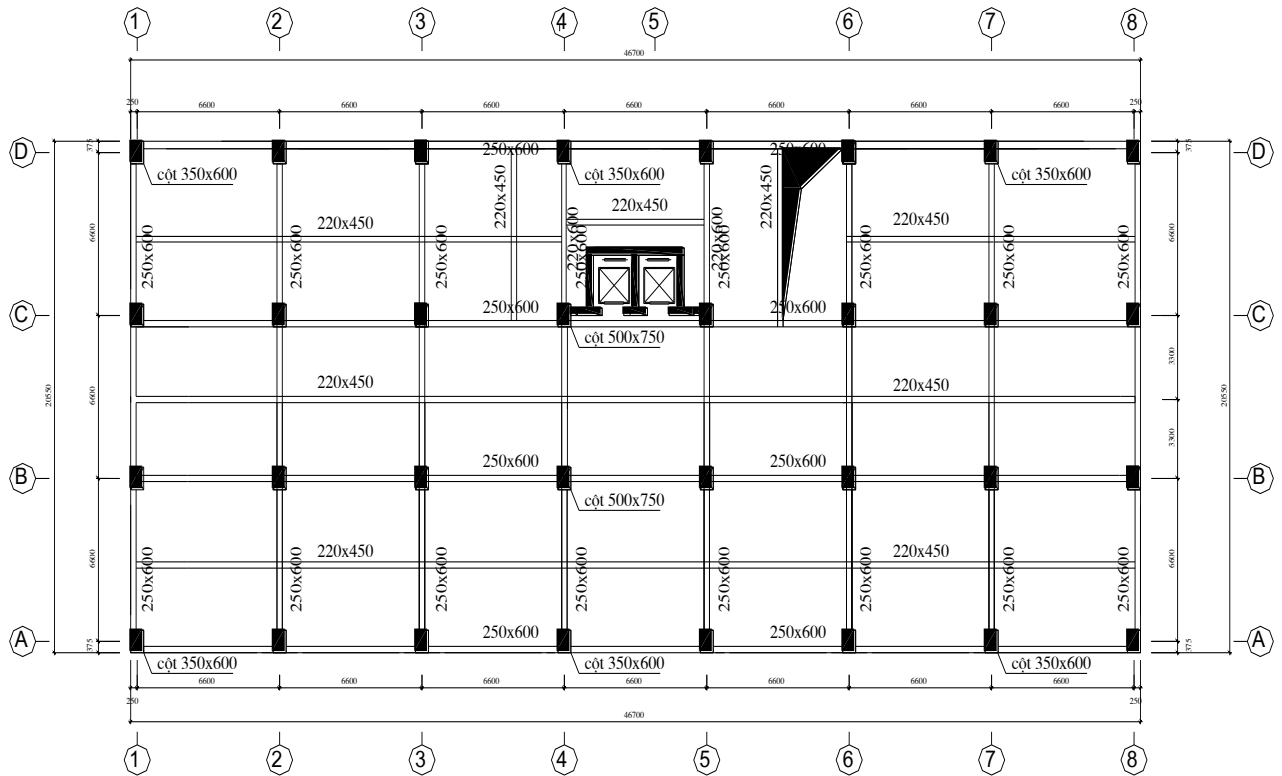

2.3.2.1. Tính trọng lượng bản thân của các cấu kiện :

- Với dầm tầng điển hình

+ Dầm chính (dầm ngang – dầm dọc) : $b \times h = 25 \times 60$ (cm)

$$\text{BTCT} : q_1 = 1,1 \cdot 0,25 \cdot (0,6 - 0,12) \cdot 2500 = 290,4 (\text{kg} / \text{m})$$

$$\text{Cả vữa} : q_2 = 1,3 \cdot (2 \cdot (0,6 - 0,12) + 0,25) \cdot 0,015 \cdot 1800 = 41,418 (\text{kg} / \text{m}) \sqrt{2}$$

⇒ Trọng lượng bản thân dầm :

$$q = q_1 + q_2 = 290,4 + 41,418 = 331,818 (\text{kg} / \text{m})$$

+ Dầm d-ới t-ờng và hệ dầm phụ: $b \times h = 22 \times 45$ (cm)

$$\text{BTCT} : q_1 = 1,1 \times 0,22 \times (0,45 - 0,12) \times 2500 = 199,65 (\text{kg} / \text{m})$$

$$\text{Cả vữa} : q_2 = 1,3 \times 2 \times (0,45 - 0,12) + 0,22 \times 0,015 \times 1800 = 30,888 (\text{kg} / \text{m})$$

⇒ Trọng lượng bản thân dầm :

$$q = q_1 + q_2 = 199,65 + 30,888 = 230,538 (\text{kg} / \text{m})$$

- Với dầm tầng trệt

+ Dầm chính (dầm ngang – dầm dọc) : $b \times h = 25 \times 60$ (cm)

TÊN ĐỀ TÀI - TRỤ SỞ UBND QUẬN HỒNG BÀNG HP

$$\text{BTCT : } q_1 = 1,1 \cdot 0,25 \cdot (0,6 - 0,15) \cdot 2500 = 272,25(\text{kg} / \text{m})$$

$$\text{Cả vữa : } q_2 = 1,3 \cdot (2 \cdot (0,6 - 0,15) + 0,25) \cdot 0,015 \cdot 1800 = 39,312(\text{kg} / \text{m})$$

⇒ Trọng lượng bản thân dầm :

$$q = q_1 + q_2 = 272,25 + 39,312 = 311,562(\text{kg} / \text{m})$$

+ Dầm d-ới t-ờng và hệ dầm phụ: $b \times h = 22 \times 45$ (cm)

$$\text{BTCT : } q_1 = 1,1 \times 0,22 \times (0,45 - 0,15) \times 2500 = 181,5(\text{kg} / \text{m})$$

$$\text{Cả vữa : } q_2 = 1,3 \times 2 \times (0,45 - 0,15) + 0,22 \times 0,015 \times 1800 = 28,782(\text{kg} / \text{m})$$

⇒ Trọng lượng bản thân dầm :

$$q = q_1 + q_2 = 181,5 + 28,782 = 210,282(\text{kg} / \text{m})$$

- Cột giữa

+ Cột cao 3m, tiết diện: $b \times h = 50 \times 75$ (cm)

$$\text{BTCT : } q_1 = 1,1 \times 0,5 \times 0,75 \times 3 \times 2500 = 3093,8(\text{kg} / \text{m})$$

$$\text{Cả vữa : } q_2 = 1,3 \times 2 \times (0,5 + 0,75) \times 3 \times 0,015 \times 1800 = 263,3(\text{kg} / \text{m})$$

⇒ Trọng lượng bản thân cột :

$$q = q_1 + q_2 = 3093,8 + 263,3 = 3357,1(\text{kg} / \text{m})$$

⇒ Lấy tròn : $q = 3357$ (kg/m)

+ Cột cao 4,5m, tiết diện: $b \times h = 50 \times 75$ (cm)

$$\text{BTCT : } q_1 = 1,1 \times 0,5 \times 0,75 \times 4,5 \times 2500 = 4640,6(\text{kg} / \text{m})$$

$$\text{Cả vữa : } q_2 = 1,3 \times 2 \times (0,5 + 0,75) \times 4,5 \times 0,015 \times 1800 = 394,9(\text{kg} / \text{m})$$

⇒ Trọng lượng bản thân cột :

$$q = q_1 + q_2 = 4640,6 + 394,9 = 5035,5(\text{kg} / \text{m})$$

⇒ Lấy tròn : $q = 5036$ (kg/m)

+ Cột cao 3,6m, tiết diện: $b \times h = 35 \times 55$ (cm)

$$\text{BTCT : } q_1 = 1,1 \times 0,35 \times 0,55 \times 3,6 \times 2500 = 2076(\text{kg} / \text{m})$$

$$\text{Cả vữa : } q_2 = 1,3 \times 2 \times (0,35 + 0,55) \times 3,6 \times 0,015 \times 1800 = 252,72(\text{kg} / \text{m})$$

⇒ Trọng lượng bản thân cột :

$$q = q_1 + q_2 = 2076 + 252,72 = 2328,72(\text{kg} / \text{m})$$

- Cột biên

+ Cột cao 3m, tiết diện: $b \times h = 35 \times 60$ (cm)

TÊN ĐỀ TÀI - TRỤ SỞ UBND QUẬN HỒNG BÀNG HP

$$\text{BTCT : } q_1 = 1,1 \times 0,35 \times 0,6 \times 3 \times 2500 = 1732,5(\text{kg} / \text{m})$$

$$\text{Cả vữa : } q_2 = 1,3 \times 2 \times (0,35 + 0,6) \times 3 \times 0,015 \times 1800 = 200,07(\text{kg} / \text{m})$$

⇒ Trọng lượng bản thân cột :

$$q = q_1 + q_2 = 1732,5 + 200,07 = 1932,57(\text{kg} / \text{m})$$

+ Cột cao 4,5m, tiết diện: $b \times h = 35 \times 60$ (cm)

$$\text{BTCT : } q_1 = 1,1 \times 0,35 \times 0,6 \times 4,5 \times 2500 = 2598,75(\text{kg} / \text{m})$$

$$\text{Cả vữa : } q_2 = 1,3 \times 2 \times (0,35 + 0,6) \times 4,5 \times 0,015 \times 1800 = 300,105(\text{kg} / \text{m})$$

⇒ Trọng lượng bản thân cột :

$$q = q_1 + q_2 = 2598,75 + 300,105 = 2898,855(\text{kg} / \text{m})$$

+ Cột cao 3,6m, tiết diện: $b \times h = 30 \times 45$ (cm)

$$\text{BTCT : } q_1 = 1,1 \times 0,30 \times 0,45 \times 3,6 \times 2500 = 1336,5(\text{kg} / \text{m})$$

$$\text{Cả vữa : } q_2 = 1,3 \times 2 \times (0,3 + 0,45) \times 3,6 \times 0,015 \times 1800 = 189,54(\text{kg} / \text{m})$$

⇒ Trọng lượng bản thân cột :

$$q = q_1 + q_2 = 1336,5 + 189,54 = 1526,04(\text{kg} / \text{m})$$

+ Cột cao 3,6m, tiết diện: $b \times h = 25 \times 35$ (cm)

$$\text{BTCT : } q_1 = 1,1 \times 0,25 \times 0,35 \times 3,6 \times 2500 = 990(\text{kg} / \text{m})$$

$$\text{Cả vữa : } q_2 = 1,3 \times 2 \times (0,25 + 0,35) \times 3,6 \times 0,015 \times 1800 = 164,3(\text{kg} / \text{m})$$

⇒ Trọng lượng bản thân cột :

$$q = q_1 + q_2 = 990 + 164,3 = 1154,3(\text{kg} / \text{m})$$

+ T-ờng không cửa dày 220, cao 3m:

$$q = 1,1 \times 0,22 \times 3 - 0,6 \times 2000 + 1,3 \times 0,015 \times 3 - 0,6 \times 1800 = 1246(\text{kg} / \text{m})$$

+ T-ờng có cửa dày 220, cao 3m:

$$q = 70\% \cdot 1246 = 872(\text{kg} / \text{m})$$

+ T-ờng không cửa dày 220, cao 4,5m:

$$q = 1,1 \times 0,22 \times 4,5 - 0,6 \times 2000 + 1,3 \times 0,015 \times 4,5 - 0,6 \times 1800 = 2025(\text{kg} / \text{m})$$

+ T-ờng có cửa dày 220, cao 4,5m:

$$q = 70\% \times 2025 = 1417,5(\text{kg} / \text{m})$$

+ T-ờng không cửa dày 220, cao 3,6m:

TÊN ĐỀ TÀI - TRỤ SỞ UBND QUẬN HỒNG BÀNG HP

$$q = 1,1 \times 0,22 \times 3,6 - 0,6 \times 2000 + 1,3 \times 0,015 \times 3,6 - 0,6 \times 1800 = 1557 (\text{kg} / \text{m})$$

+ T-ờng có cửa dày 220, cao 3,6m:

$$q = 70\% \cdot 1557 = 1090 (\text{kg} / \text{m})$$

+ T-ờng v-ợt mái dày 220, cao 0,8m:

$$q = 1,1 \times 0,22 \times 0,8 \times 2000 + 1,3 \times 0,015 \times 0,8 \times 1800 = 415,28 (\text{kg} / \text{m})$$

2.3.2.2. Đôn tải trọng đứng vào khung trục K3 :

Tải trọng bản thân của dầm, cột khung ta đ- a vào bằng cách nhập hệ số trọng l- ọng bản thân khi chạy ch- ơng trình Sap 2000.

Tính tải phân bố trên dầm khung do : t- ờng trên dầm và tải sàn truyền vào.

Tính tải tập trung tại nút do :

+ Do tải sàn truyền vào dầm dọc rồi truyền vào đỉnh cột

+ Do trọng l- ọng bản thân dầm dọc truyền vào

+ Do trọng l- ọng bản thân t- ờng trên dầm dọc truyền vào cột

Hoạt tải phân bố trên dầm khung do : hoạt tải sàn truyền vào

Hoạt tải tập trung tại nút do : do hoạt tải sàn truyền vào dầm dọc rồi truyền vào đỉnh cột .

+ Sàn làm việc xét tỷ số : $\frac{l_2}{l_1} = \frac{6,6}{3,3} = 2 \Rightarrow$ bản làm việc theo 1 ph- ơng.

+ Với sàn vệ sinh xét tỷ số : $\frac{l_2}{l_1} = \frac{4,69}{3,3} = 1,42 < 2 \Rightarrow$ bản làm việc theo 2

ph- ơng

. Hệ số quy đổi tả hình thang ra tả phân bố đều :

$$k = 1 - 2\beta^2 + \beta^3 = 1 - 2\left(\frac{3,3}{2,4,69}\right)^2 + \left(\frac{3,3}{2,4,69}\right)^3 = 0,796$$

. Hệ số quy đổi tả hình tam giác ra tả phân bố đều 5/8

a).Tĩnh Tải:

*) Chất tải tầng hầm

TÊN ĐỀ TÀI - TRỤ SỞ UBND QUẬN HỒNG BÀNG HP

MẶT BẰNG PHÂN TẢI TẦNG HẦM

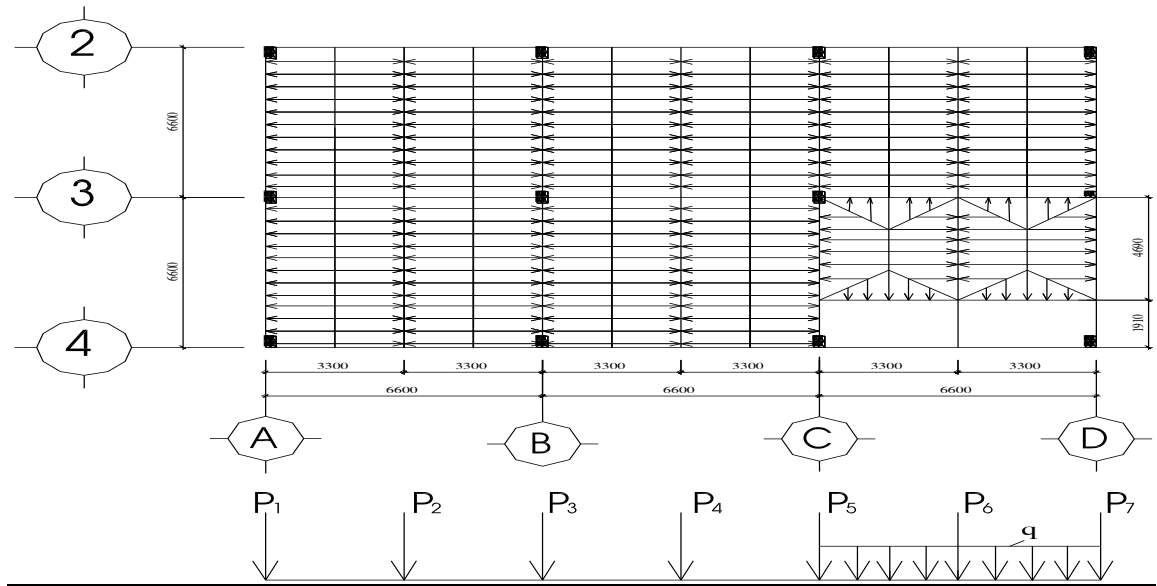

Tĩnh tải phân bố- kG/m		
TT	Loại tải trọng và cách tính	Kết quả
1	q_1 Do trọng lượng tường xây trên dầm cao: $3 - 0,6 = 2,4m$ $g_t = 1246$	1246
2	Do sàm vệ sinh truyền vào dạng tam giác đổi ra tải phân bố đều: $g_s = \frac{5}{8} \cdot \frac{3,3}{2} \cdot 531,3 = 547,903$	547,903
	Cộng và làm tròn	1793,9
Tĩnh tải tập trung- kG		
TT	Loại tải trọng và cách tính	Kết quả
1	P_1 Do trọng lượng bản thân dầm dọc $0,25 \times 0,6$ truyền vào $311,562 \cdot \frac{1}{2} \cdot 6,6 \cdot 2$	2056,3
2	Do trọng lượng sàn truyền vào $513,6 \cdot \frac{1}{2} \cdot 3,3^2 \cdot 2$	5593,1
	Cộng và làm tròn	7639,4
1	$P_2 = P_4$ Do trọng lượng bản thân dầm dọc tiết diện $0,22 \times 0,45m$ $210,282 \cdot \frac{1}{2} \cdot 6,6 \cdot 2$	1387,85
2	Do trọng lượng sàn truyền vào:	

TÊN ĐỀ TÀI - TRỤ SỞ UBND QUẬN HỒNG BÀNG HP

	$513,6.3,3^2.2$ Cộng và làm tròn	11186,208 12574,058
1	P_3 Do trọng lượng bản thân dầm dọc tiết diện 0,25x0,6m	2506,3
2	$311,562 \cdot \frac{1}{2} \cdot 6,6 \cdot 2$ Do trọng lượng sàn truyền vào:	11186,208
	$513,6.3,3^2.2$ Cộng và làm tròn	13242,508
1	P_5 Do sàn vệ sinh truyền về dầm quy đổi phân bố đều + tường truyền về $q = 531,3 \cdot \frac{3,3}{2} \cdot 0,796 + 1246 = 1943,8 \text{ (kg/m)}$ Do sàn vệ sinh truyền về dầm phụ thành lực tập trung $P = \frac{5}{8} \cdot 531,3 \cdot \frac{3,3}{2} \cdot \frac{3,3}{2} = 904,04 \text{ (kg)}$ => Lực tập trung do sàn vệ sinh truyền về đỉnh cột $\frac{1,91}{6,6} \cdot 904,04 + \frac{1943,8 \cdot 4,69 \cdot 4,255}{6,6}$	6097,515
2	Do trọng lượng bản thân dầm dọc + dầm phụ tiết diện + tường truyền về $311,562 \cdot 6,6 + \frac{1,91}{6,6} \cdot (210,282 + 872) \cdot \frac{3,3}{2}$	2573,09
3	Do trọng lượng sàn truyền vào: $513,6.3,3 \cdot (3,3 + \frac{3,3}{2})$	8389,656
	Cộng và làm tròn	17060,26
1	P_6 Do sàn vệ sinh truyền về dầm quy đổi phân bố đều + tường truyền về $q = 531,3 \cdot 3,3 \cdot 0,796 + 1246 = 2641,62 \text{ (kg/m)}$ Do sàn vệ sinh truyền về dầm phụ thành lực tập trung $P = \frac{5}{8} \cdot 531,3 \cdot 3,3^2 = 3616,16 \text{ (kg)}$ => Lực tập trung do sàn vệ sinh truyền về đỉnh cột $\frac{1,91}{6,6} \cdot 3616,16 + \frac{2641,62 \cdot 4,69 \cdot 4,255}{6,6}$	9033,77
2	Do trọng lượng bản thân dầm dọc + dầm phụ tiết diện + tường truyền về	

TÊN ĐỀ TÀI - TRỤ SỞ UBND QUẬN HỒNG BÀNG HP

3	$210,282.6,6 + \frac{1,91}{6,6} \cdot (210,282 + 872) \cdot 3,3$ <p>Do trọng lượng sàn truyền vào:</p> $513,6.3,3^2$ <p>Cộng và làm tròn</p>	<p>2421,44</p> <p>5593,104</p> <p>17048,314</p>
1	<p style="text-align: center;">P_7</p> <p>Do sàn vệ sinh truyền về dầm quy đổi phân bố đều truyền về</p> $q = 531,3 \cdot \frac{3,3}{2} \cdot 0,796 = 697,809 \text{ (kg/m)}$ <p>Do sàn vệ sinh truyền về dầm phụ thành lực tập trung</p> $P = \frac{5}{8} \cdot 531,3 \cdot \left(\frac{3,3}{2}\right)^2 = 904,04 \text{ (kg)}$ <p>=> Lực tập trung do sàn vệ sinh truyền về đỉnh cột</p> $\frac{1,91}{6,6} \cdot 904,04 + \frac{697,809 \cdot 4,69 \cdot 4,255}{6,6}$	<p>2371,54</p>
2	<p>Do trọng lượng bản thân dầm dọc + dầm phụ tiết diện + tường truyền về</p> $(311,562 + 1246) \cdot 6,6 + \frac{1,91}{6,6} \cdot \left(210,282 \cdot \frac{3,3}{2} + 872 \cdot \frac{3,3}{2}\right)$	<p>10796,698</p>
3	<p>Do trọng lượng sàn truyền vào:</p> $513,6 \cdot \frac{3,3}{2} \cdot 3,3$ <p>Cộng và làm tròn</p>	<p>2796,552</p> <p>15964,79</p>

*)Chất tải tầng 1:

TÊN ĐỀ TÀI - TRỤ SỞ UBND QUẬN HỒNG BÀNG HP

MẶT BẰNG PHÂN TẢI TẦNG 1

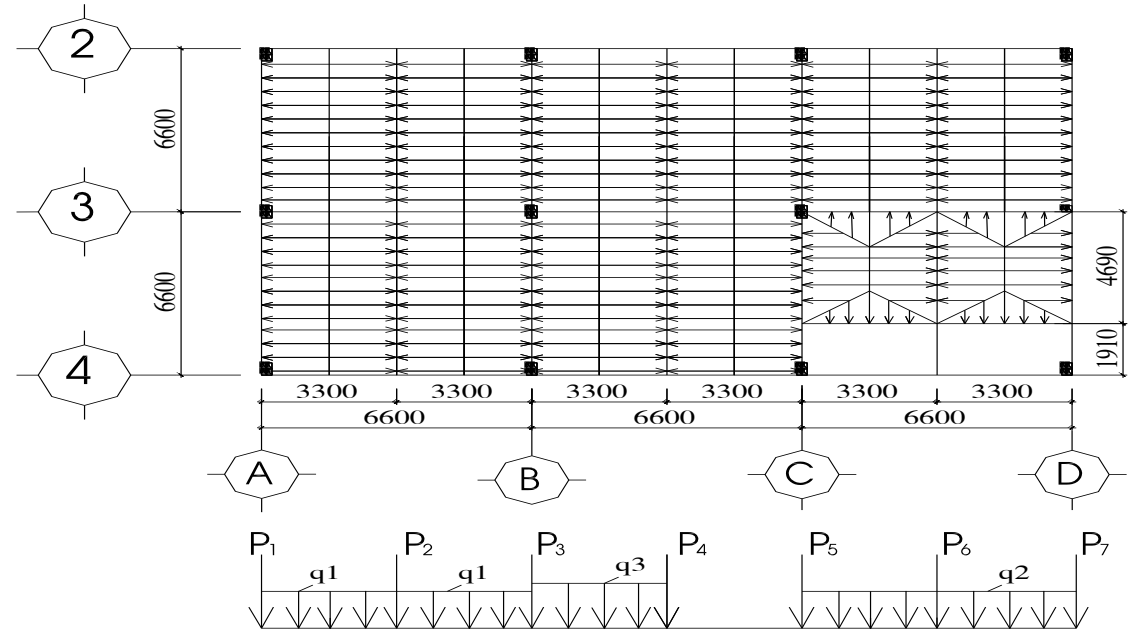

Tĩnh tải phân bố- kG/m		
TT	Loại tải trọng và cách tính	Kết quả
1	Do trọng lượng tường xây trên dầm cao có cửa: 4,5 - 0,6 = 3,9m $q_1 = 1417,5$	1417,5
2	Do sàn vệ sinh truyền vào dạng tam giác đổi ra tải phân bố đều+ tường: $q_2 = \frac{5}{8} \cdot \frac{3,3}{2} \cdot 531,3 + 2025 = 2572,9$	2572,9
3	Tường cao 4,5m không cửa $q_3 = 2025$	2025
Tĩnh tải tập trung- kG		
TT	Loại tải trọng và cách tính	Kết quả
1	P_1 Do trọng lượng bản thân dầm dọc 0,25x0,6 + tường truyền vào $(331,818 + 1417,5) \cdot \frac{1}{2} \cdot 6,6 \cdot 2$	11545,49
2	Do trọng lượng sàn truyền vào $430,3 \cdot \frac{1}{2} \cdot 3,3^2 \cdot 2$	4685,967
	Cộng và làm tròn	16231,465
1	P_2 Do trọng lượng bản thân dầm dọc tiết diện 0,22x0,45m	1521,55

TÊN ĐỀ TÀI - TRỤ SỞ UBND QUẬN HỒNG BÀNG HP

2	$230,538 \cdot \frac{1}{2} \cdot 6,6 \cdot 2$ Do trọng lượng sàn truyền vào: $430,3 \cdot 3,3 \cdot 3^2 \cdot 2$ Cộng và làm tròn	9371,934 10893,485
1	P_3 Do trọng lượng bản thân dầm dọc tiết diện 0,25x0,6m $331,818 \cdot \frac{1}{2} \cdot 6,6 \cdot 2$ 2 Do trọng lượng sàn truyền vào: $430,3 \cdot 3,3 \cdot 3^2 \cdot 2$ Cộng và làm tròn	2189,998 9371,934 11561,933
1	P_4 Do trọng lượng bản thân dầm dọc tiết diện 0,22x0,45m $230,538 \cdot \frac{1}{2} \cdot 6,6 \cdot 2$ 2 Do trọng lượng sàn truyền vào: $430,3 \cdot 3,3 \cdot 3^2 \cdot 2$ 3 Do tường có cửa cao 4,5m truyền về $1417,5 \cdot \frac{1}{2} \cdot 6,6$ Cộng và làm tròn	1521,55 9371,934 4677,75 15571,234
1	P_5 Do sàn vệ sinh truyền về dầm quy đổi phân bố đều $q = 531,3 \cdot \frac{3,3}{2} \cdot 0,796 = 697,809 \text{ (kg/m)}$ Do sàn vệ sinh truyền về dầm phụ thành lực tập trung $P = \frac{5}{8} \cdot 531,3 \cdot \left(\frac{3,3}{2}\right)^2 = 904,04 \text{ (kg)}$ => Lực tập trung do sàn vệ sinh truyền về đỉnh cột $\frac{1,91}{6,6} \cdot 904,04 + \frac{697,809 \cdot 4,69 \cdot 4,255}{6,6}$ 2 Do trọng lượng bản thân dầm dọc + dầm phụ + tường truyền về $(331,818 + 1417,5) \cdot \frac{1}{2} \cdot 6,6 \cdot 2 + \frac{1,91}{6,6} \cdot (230,538 + 1417,5) \cdot \frac{3,3}{2}$ 3 Do trọng lượng sàn truyền vào:	2369,09 12332,44 7028,95

TÊN ĐỀ TÀI - TRỤ SỞ UBND QUẬN HỒNG BÀNG HP

	$(430,3 \cdot \frac{3,3}{2} \cdot 3,3) + (430,3 \cdot 3^2)$	21730,476
	Cộng và làm tròn	
	P_6	
	Do sàn vệ sinh truyền về dầm quy đổi phân bố đều + tường cao 4,5m $q = 531,3 \cdot 3 \cdot 3 \cdot 0,796 + 2025 = 3420,62 \text{ (kg/m)}$	
	Do sàn vệ sinh truyền về dầm phụ thành lực tập trung $P = \frac{5}{8} \cdot 531,3 \cdot 3 \cdot 3^2 = 3616,16 \text{ (kg)}$	
1	=>Lực tập trung do sàn vệ sinh truyền về đỉnh cột $\frac{1,91}{6,6} \cdot 3616,16 + \frac{3420,62 \cdot 4 \cdot 69,4 \cdot 255}{6,6}$	11389,18
2	Do trọng lượng bản thân dầm dọc + dầm phụ +tường truyền về $230,538 \cdot \frac{1}{2} \cdot 6,6 \cdot 2 + \frac{1,91}{6,6} \cdot (230,538 + 1417,5) \cdot 3,3$	3095,43
3	Do trọng lượng sàn truyền vào: $(430,3 \cdot 3 \cdot 3^2)$	4685,967
	Cộng và làm tròn	19170,577
	P_7	
	Do sàn vệ sinh truyền về dầm quy đổi phân bố đều $q = 531,3 \cdot 3 \cdot \frac{3,3}{2} \cdot 0,796 = 697,809 \text{ (kg/m)}$	
	Do sàn vệ sinh truyền về dầm phụ thành lực tập trung $P = \frac{5}{8} \cdot 531,3 \cdot (\frac{3,3}{2})^2 = 904,04 \text{ (kg)}$	
1	=>Lực tập trung do sàn vệ sinh truyền về đỉnh cột $\frac{1,91}{6,6} \cdot 904,04 + \frac{697,809 \cdot 4 \cdot 69,4 \cdot 255}{6,6}$	2369,09
2	Do trọng lượng bản thân dầm dọc + dầm phụ +tường truyền về $(331,818 + 1417,5) \cdot \frac{1}{2} \cdot 6,6 \cdot 2 + \frac{1,91}{6,6} \cdot (230,538 + 1417,5) \cdot \frac{3,3}{2}$	12332,44
3	Do trọng lượng sàn truyền vào: $(430,3 \cdot 3 \cdot \frac{3,3}{2} \cdot 3,3)$	2342,984
	Cộng và làm tròn	17044,514

*) Chất tải tầng 2:

TÊN ĐỀ TÀI - TRỤ SỞ UBND QUẬN HỒNG BÀNG HP

MẶT BẰNG PHÂN TẢI TẦNG 2

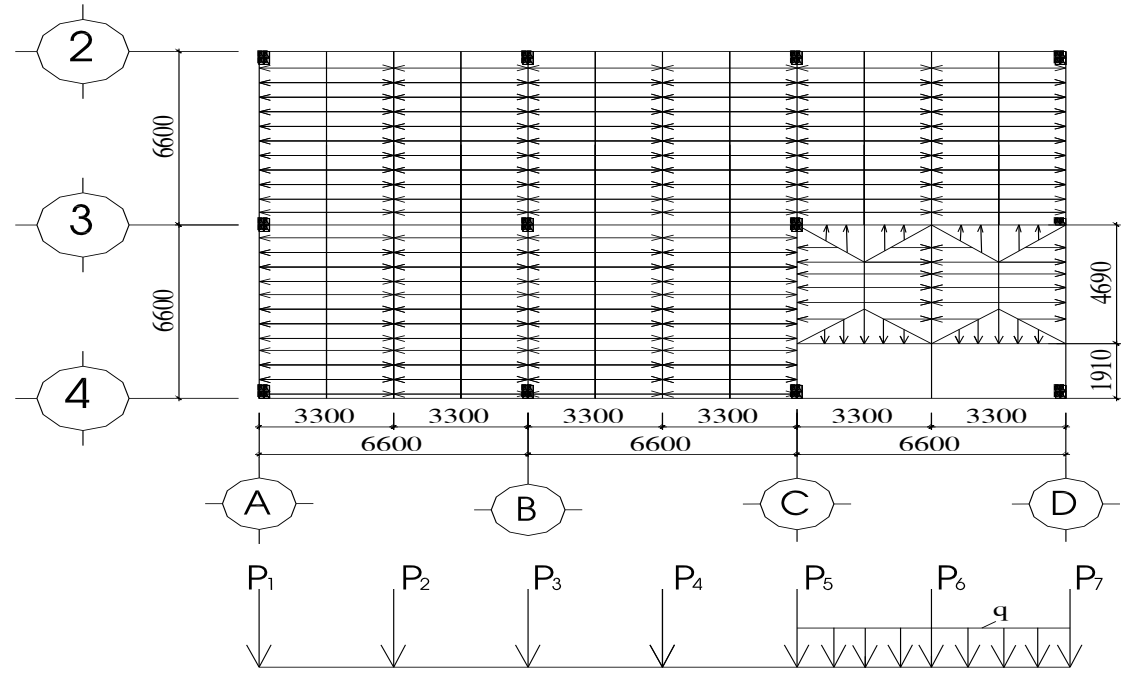

Tĩnh tải phân bố- kG/m		
TT	Loại tải trọng và cách tính	Kết quả
1	Do sàn vệ sinh truyền vào dạng tam giác đổi ra tải phân bố đều+ tường: $q_2 = \frac{5}{8} \cdot \frac{3,3}{2} \cdot 531,3 + 2025 = 2572,9$	2572,9
Tĩnh tải tập trung- kG		
TT	Loại tải trọng và cách tính	Kết quả
1	P_1 Do trọng lượng bản thân dầm dọc 0,25x0,6 + tường truyền vào $(331,818 + 1417,5) \cdot \frac{1}{2} \cdot 6,6 \cdot 2$	11545,49
2	Do trọng lượng sàn truyền vào $430,3 \cdot \frac{1}{2} \cdot 3,3^2 \cdot 2$	
	Cộng và làm tròn	4685,967
		16231,465
1	P_2 Do trọng lượng bản thân dầm dọc tiết diện 0,22x0,45m $230,538 \cdot \frac{1}{2} \cdot 6,6 \cdot 2$	1521,55
2	Do trọng lượng sàn truyền vào: $430,3 \cdot 3,3 \cdot 3^2 \cdot 2$	9371,934

TÊN ĐỀ TÀI - TRỤ SỞ UBND QUẬN HỒNG BÀNG HP

	Cộng và làm tròn	10893,485
	P_3	
1	Do trọng lượng bản thân dầm dọc tiết diện 0,25x0,6m $331,818 \cdot \frac{1}{2} \cdot 6,6 \cdot 2$	2189,998
2	Do trọng lượng sàn truyền vào: $430,3 \cdot 3 \cdot 3^2 \cdot 2$	9371,934
	Cộng và làm tròn	11561,933
	P_4	
1	Do trọng lượng bản thân dầm dọc tiết diện 0,22x0,45m $230,538 \cdot \frac{1}{2} \cdot 6,6 \cdot 2$	1521,55
2	Do trọng lượng sàn truyền vào: $430,3 \cdot 3 \cdot 3^2 \cdot 2$	9371,934
3	Do tường có cửa cao 4,5m truyền về $1417,5 \cdot \frac{1}{2} \cdot 6,6 \cdot 2$	9355,5
	Cộng và làm tròn	20248,984
	P_5	
	Do sàn vệ sinh truyền về dầm quy đổi phân bố đều $q = 531,3 \cdot \frac{3,3}{2} \cdot 0,796 = 697,809 \text{ (kg/m)}$	
1	Do sàn vệ sinh truyền về dầm phụ thành lực tập trung $P = \frac{5}{8} \cdot 531,3 \cdot \left(\frac{3,3}{2}\right)^2 = 904,04 \text{ (kg)}$	
	=>Lực tập trung do sàn vệ sinh truyền về đỉnh cột	
2	$\frac{1,91}{6,6} \cdot 904,04 + \frac{697,809 \cdot 4,69 \cdot 4,255}{6,6}$	2369,09
	Do trọng lượng bản thân dầm dọc + dầm phụ +tường truyền về $(331,818 + 1417,5) \cdot \frac{1}{2} \cdot 6,6 \cdot 2 + \frac{1,91}{6,6} \cdot (230,538 + 1417,5) \cdot \frac{3,3}{2}$	12332,44
3	Do trọng lượng sàn truyền vào: $(430,3 \cdot \frac{3,3}{2} \cdot 3,3) + (430,3 \cdot 3^2)$	7028,95

TÊN ĐỀ TÀI - TRỤ SỞ UBND QUẬN HỒNG BÀNG HP

	Cộng và làm tròn	21730,476
	P_6	
	Do sàn vệ sinh truyền về dầm quy đổi phân bố đều + tường cao 4,5m $q = 531,3.3.3.0,796 + 2025 = 3420,62 \text{ (kg/m)}$	
	Do sàn vệ sinh truyền về dầm phụ thành lực tập trung $P = \frac{5}{8}.531,3.3.3^2 = 3616,16 \text{ (kg)}$	
1	=>Lực tập trung do sàn vệ sinh truyền về đỉnh cột $\frac{1,91}{6,6}.3616,16 + \frac{3420,62.4,69.4,255}{6,6}$	11389,18
2	Do trọng lượng bản thân dầm dọc + dầm phụ +tường truyền về $230,538.\frac{1}{2}.6,6.2 + \frac{1,91}{6,6}.(230,538 + 1417,5).3,3$	3095,43
3	Do trọng lượng sàn truyền vào: $(430,3.3.3^2)$	4685,967
	Cộng và làm tròn	19170,577
	P_7	
	Do sàn vệ sinh truyền về dầm quy đổi phân bố đều $q = 531,3.\frac{3,3}{2}.0,796 = 697,809 \text{ (kg/m)}$	
	Do sàn vệ sinh truyền về dầm phụ thành lực tập trung $P = \frac{5}{8}.531,3.\left(\frac{3,3}{2}\right)^2 = 904,04 \text{ (kg)}$	
1	=>Lực tập trung do sàn vệ sinh truyền về đỉnh cột $\frac{1,91}{6,6}.904,04 + \frac{697,809.4,69.4,255}{6,6}$	2369,09
2	Do trọng lượng bản thân dầm dọc + dầm phụ +tường truyền về $(331,818 + 1417,5).\frac{1}{2}.6,6.2 + \frac{1,91}{6,6}.(230,538 + 1417,5).\frac{3,3}{2}$	12332,44
3	Do trọng lượng sàn truyền vào: $(430,3.\frac{3,3}{2}.3,3)$	2342,984
	Cộng và làm tròn	170445,514

*) Chất tải tầng 3 -> 6:

TÊN ĐỀ TÀI - TRỤ SỞ UBND QUẬN HỒNG BÀNG HP

MẶT BẰNG PHÂN TẢI TẦNG 3 - 6

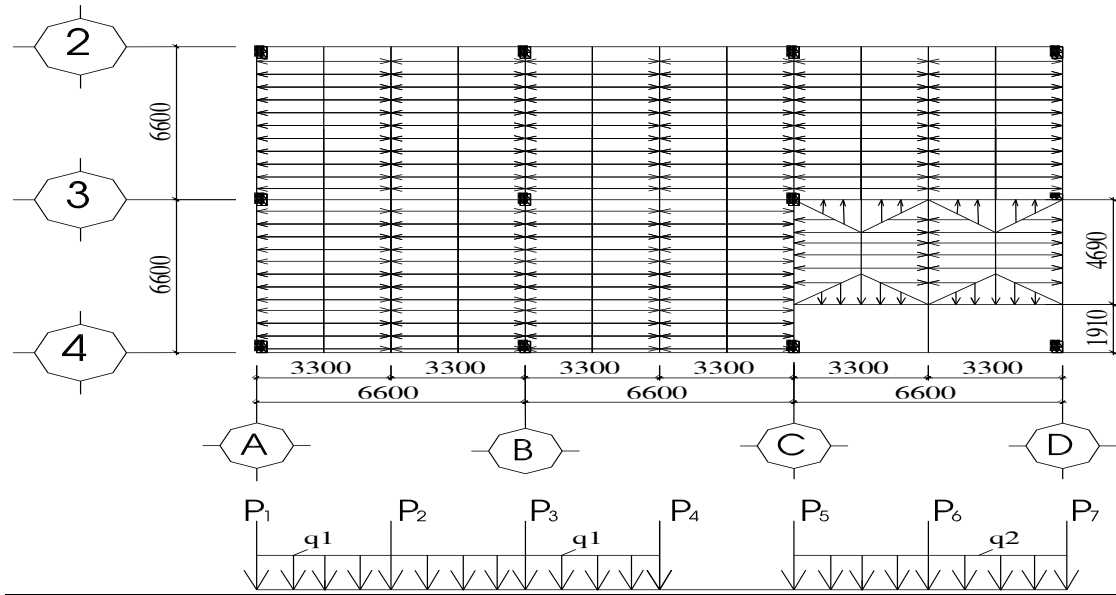

Tĩnh tải phân bố- kG/m		
TT	Loại tải trọng và cách tính	Kết quả
1	Do tường cao 3,6m không cửa truyền vào $q_1 = 1557(kg / m)$	1557
2	Do sàn vệ sinh truyền vào dạng tam giác đổi ra tải phân bố đều+ tường: $q_2 = \frac{5}{8} \cdot \frac{3,3}{2} \cdot 531,3 + 1557 = 2104,9$	2104,9
Tĩnh tải tập trung- kG		
TT	Loại tải trọng và cách tính	Kết quả
1	P_1 Do trọng lượng bản thân dầm dọc 0,25x0,6 + tường truyền vào $(331,818 + 1090) \cdot \frac{1}{2} \cdot 6,6 \cdot 2$	9384
2	Do trọng lượng sàn truyền vào $430,3 \cdot \frac{1}{2} \cdot 3,3^2 \cdot 2$	4685,967
	Cộng và làm tròn	14069,967
1	P_2 Do trọng lượng bản thân dầm dọc tiết diện 0,22x0,45m $230,538 \cdot \frac{1}{2} \cdot 6,6 \cdot 2$	1521,55
2	Do trọng lượng sàn truyền vào:	

TÊN ĐỀ TÀI - TRỤ SỞ UBND QUẬN HỒNG BÀNG HP

	$430,3.3,3^2.2$	9371,934
	Cộng và làm tròn	10893,485
	P_3	
1	Do trọng lượng bản thân dầm dọc tiết diện 0,25x0,6m $331,818 \cdot \frac{1}{2} \cdot 6,6 \cdot 2$	2189,998
2	Do trọng lượng sàn truyền vào: $430,3.3,3^2.2$	9371,934
	Cộng và làm tròn	11561,933
	P_4	
1	Do trọng lượng bản thân dầm dọc tiết diện 0,22x0,45m $230,538 \cdot \frac{1}{2} \cdot 6,6 \cdot 2$	1521,55
2	Do trọng lượng sàn truyền vào: $430,3.3,3^2.2$	9371,934
3	Do tường có cửa cao 3,6m truyền về $1090 \cdot \frac{1}{2} \cdot 6,6 \cdot 2$	7194
	Cộng và làm tròn	18087,484
	P_5	
1	Do sàn vệ sinh truyền về dầm quy đổi phân bố đều $q = 531,3 \cdot \frac{3,3}{2} \cdot 0,796 = 697,809 \text{ (kg/m)}$ Do sàn vệ sinh truyền về dầm phụ thành lực tập trung $P = \frac{5}{8} \cdot 531,3 \cdot \left(\frac{3,3}{2}\right)^2 = 904,04 \text{ (kg)}$ => Lực tập trung do sàn vệ sinh truyền về đỉnh cột $\frac{1,91}{6,6} \cdot 904,04 + \frac{697,809 \cdot 4,69 \cdot 4,255}{6,6}$	2369,09
2	Do trọng lượng bản thân dầm dọc + dầm phụ + tường truyền về $(331,818 + 1090) \cdot \frac{1}{2} \cdot 6,6 \cdot 2 + \frac{1,91}{6,6} \cdot (230,538 + 1090) \cdot \frac{3,3}{2}$	10014,56
3	Do trọng lượng sàn truyền vào: $(430,3 \cdot \frac{3,3}{2} \cdot 3,3) + (430,3 \cdot 3^2)$	7028,95

TÊN ĐỀ TÀI - TRỤ SỞ UBND QUẬN HỒNG BÀNG HP

	Cộng và làm tròn	19412,6
	P_6	
	Do sàn vệ sinh truyền về dầm quy đổi phân bố đều + tường cao 3,6m $q = 531,3 \cdot 3,3 \cdot 3,0 \cdot 796 + 1557 = 2952,62 \text{ (kg/m)}$	
	Do sàn vệ sinh truyền về dầm phụ thành lực tập trung $P = \frac{5}{8} \cdot 531,3 \cdot 3,3^2 = 3616,16 \text{ (kg)}$	
1	=>Lực tập trung do sàn vệ sinh truyền về đỉnh cột $\frac{1,91}{6,6} \cdot 3616,16 + \frac{2952,62 \cdot 4,69 \cdot 4,255}{6,6}$	9974,13
2	Do trọng lượng bản thân dầm dọc + dầm phụ +tường truyền về $230,538 \cdot \frac{1}{2} \cdot 6,6 \cdot 2 + \frac{1,91}{6,6} \cdot (230,538 + 1090) \cdot 3,3$	2782,66
3	Do trọng lượng sàn truyền vào: $(430,3 \cdot 3,3^2)$	4685,967
	Cộng và làm tròn	17442,757
	P_7	
	Do sàn vệ sinh truyền về dầm quy đổi phân bố đều $q = 531,3 \cdot 3 \cdot \frac{3,3}{2} \cdot 0,796 = 697,809 \text{ (kg/m)}$	
	Do sàn vệ sinh truyền về dầm phụ thành lực tập trung $P = \frac{5}{8} \cdot 531,3 \cdot (\frac{3,3}{2})^2 = 904,04 \text{ (kg)}$	
1	=>Lực tập trung do sàn vệ sinh truyền về đỉnh cột $\frac{1,91}{6,6} \cdot 904,04 + \frac{697,809 \cdot 4,69 \cdot 4,255}{6,6}$	2369,09
2	Do trọng lượng bản thân dầm dọc + dầm phụ +tường truyền về $(331,818 + 1090) \cdot \frac{1}{2} \cdot 6,6 \cdot 2 + \frac{1,91}{6,6} \cdot (230,538 + 1090) \cdot \frac{3,3}{2}$	10014,56
3	Do trọng lượng sàn truyền vào: $(430,3 \cdot 3 \cdot \frac{3,3}{2} \cdot 3,3)$	2342,984
	Cộng và làm tròn	14726,63

TÊN ĐỀ TÀI - TRỤ SỞ UBND QUẬN HỒNG BÀNG HP

*) Chất tải tầng 7:

MẶT BẰNG PHÂN TẢI TẦNG 7

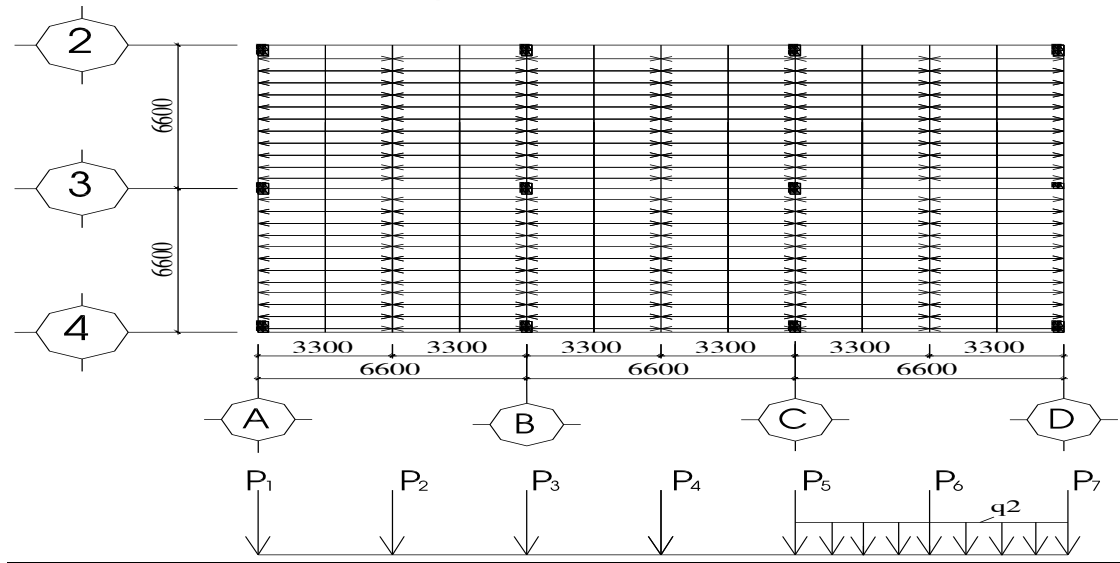

Tĩnh tải phân bố- kG/m		
TT	Loại tải trọng và cách tính	Kết quả
1	Do tec nước đặt trên dầm truyền vào $q_1 = 2272(kg / m)$	2272
Tĩnh tải tập trung- kG		
TT	Loại tải trọng và cách tính	Kết quả
1	Do trọng lượng bản thân dầm dọc $0,25 \times 0,6$ + tường truyền vào $(331,818 + 415,28) \cdot \frac{1}{2} \cdot 6,6 \cdot 2$	4930,85
2	Do trọng lượng sàn truyền vào $759,5 \cdot \frac{1}{2} \cdot 3,3^2 \cdot 2$	8270,955
	Cộng và làm tròn	13201,805
1	Do trọng lượng bản thân dầm dọc tiết diện $0,22 \times 0,45m$ $230,538 \cdot \frac{1}{2} \cdot 6,6 \cdot 2$	1521,55
2	Do trọng lượng sàn truyền vào: $759,5 \cdot 3,3^2 \cdot 2$	16541,91
	Cộng và làm tròn	18063,46

TÊN ĐỀ TÀI - TRỤ SỞ UBND QUẬN HỒNG BÀNG HP

	P_3	
1	Do trọng lượng bản thân dầm dọc tiết diện 0,25x0,6m $331,818 \cdot \frac{1}{2} \cdot 6,6 \cdot 2$	2189,998
2	Do trọng lượng sàn truyền vào: $759,5 \cdot 3,3^2 \cdot 2$	16541,91
3	Do tường cao 3,6m xây trên dầm truyền về $(1557 + 1090) \cdot 3,3$	8735,1
	Cộng và làm tròn	27467
	P_5	
1	Do trọng lượng bản thân dầm dọc tiết diện 0,25x0,6m $331,818 \cdot \frac{1}{2} \cdot 6,6 \cdot 2$	2189,998
2	Do trọng lượng sàn truyền vào: $759,5 \cdot 3,3^2 \cdot 2$	16541,91
	Cộng và làm tròn	18731,908
	P_7	
1	Do trọng lượng bản thân dầm dọc tiết diện 0,25x0,6m $331,818 \cdot \frac{1}{2} \cdot 6,6 \cdot 2$	2189,998
2	Do trọng lượng sàn truyền vào: $759,5 \cdot 3,3^2$	8270,955
3	Do tường cao 3,6m xây trên dầm truyền về $(1557 + 1557) \cdot 3,3$	10276,2
	Cộng và làm tròn	20737,153

*) Chất tải tầng 8:

TÊN ĐỀ TÀI - TRỤ SỞ UBND QUẬN HỒNG BÀNG HP

MẶT BẰNG PHÂN TẢI TẦNG 8

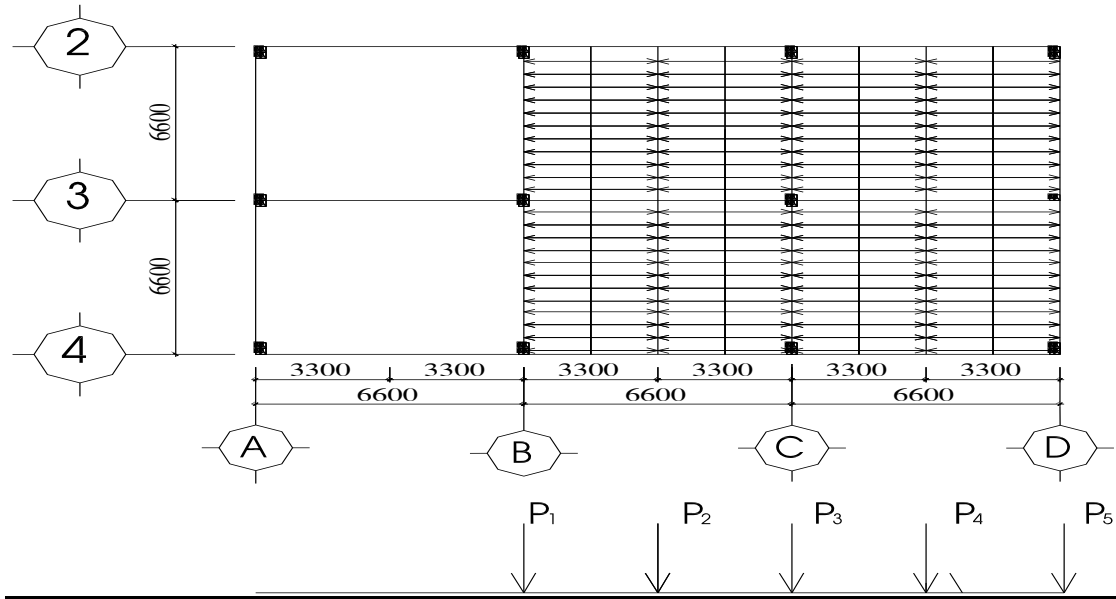

Tính tải tập trung- kG		
TT	Loại tải trọng và cách tính	Kết quả
$P_1 = P_5$		
1	Do trọng lượng bản thân dầm dọc 0,25x0,6 + tường truyền vào $(331,818 + 415,28) \cdot \frac{1}{2} \cdot 6,6 \cdot 2$	
2	Do trọng lượng sàn truyền vào $759,5 \cdot \frac{1}{2} \cdot 3,3^2 \cdot 2$	4930,85
	Cộng và làm tròn	8270,955
		13201,805
$P_2 = P_4$		
1	Do trọng lượng bản thân dầm dọc tiết diện 0,22x0,45m $230,538 \cdot \frac{1}{2} \cdot 6,6 \cdot 2$	1521,55
2	Do trọng lượng sàn truyền vào: $759,5 \cdot 3,3^2 \cdot 2$	16541,91
	Cộng và làm tròn	18063,46
P_3		
1	Do trọng lượng bản thân dầm dọc tiết diện 0,25x0,6m $331,818 \cdot \frac{1}{2} \cdot 6,6 \cdot 2$	2189,998
2	Do trọng lượng sàn truyền vào:	

TÊN ĐỀ TÀI - TRỤ SỞ UBND QUẬN HỒNG BÀNG HP

	759,5.3,3 ² .2	16541,91
	Cộng và làm tròn	18731,908

b).Hoạt tải 1

*) Tầng hầm

- Hoạt tải sàn vệ sinh $q_{ht} = 240(kg / m^2)$

- Hoạt tải gara xe $q_{ht} = 600(kg / m^2)$

Hoạt tải phân bố- kG/m		
TT	Loại tải trọng và cách tính	Kết quả
1	Do sàn vệ sinh truyền vào dạng tam giác đổi ra tải phân bố đều: $g_s = \frac{5}{8} \cdot \frac{3,3}{2} \cdot 240$	247,5
	Cộng và làm tròn	247,5
Hoạt tải tập trung- kG		
TT	Loại tải trọng và cách tính	Kết quả
1	$P'_1 = \frac{1}{2} \cdot 600 \cdot 3,3^2 \cdot 2$	6534
2	$P'_2 = 600 \cdot 3,3^2 \cdot 2$	13068
	$P'_3 = 600 \cdot 3,3^2$	6534
1	<p align="center">P'_5</p> <p>Do sàn vệ sinh truyền về dầm quy đổi phân bố đều</p> $q = 240 \cdot \frac{3,3}{2} \cdot 0,796 = 315,216 (kg/m)$ <p>Do sàn vệ sinh truyền về dầm phụ thành lực tập trung</p> $P = \frac{5}{8} \cdot 240 \cdot \left(\frac{3,3}{2}\right)^2 = 408,375 (kg)$ <p>=>Lực tập trung do sàn vệ sinh truyền về đỉnh cột</p> $\frac{1,91}{6,6} \cdot 408,375 + \frac{315,216 \cdot 4,69 \cdot 4,255}{6,6}$	1071,277
2	Do sàn gara truyền vào: $600 \cdot 3,3 \cdot 3,3$	6534
	Cộng và làm tròn	7605,277

TÊN ĐỀ TÀI - TRỤ SỞ UBND QUẬN HỒNG BÀNG HP

	P_6'	
	Do sàn vệ sinh truyền về dầm quy đổi phân bố đều $q = 240.3,3.0,796 = 630,432 \text{ (kg/m)}$	
	Do sàn vệ sinh truyền về dầm phụ thành lực tập trung $P = \frac{5}{8}.240.3,3^2 = 1633,5 \text{ (kg)}$	
1	=>Lực tập trung do sàn vệ sinh truyền về đỉnh cột	
2	$\frac{1,91}{6,6}.1633,5 + \frac{630,432.4,69.4,255}{6,6}$	2378,92
	Do sàn gara truyền vào: $600.3,3^2$	6534
	Cộng và làm tròn	8912,92
	P_7'	
	Do sàn vệ sinh truyền về dầm quy đổi phân bố đều $q = 240.\frac{3,3}{2}.0,796 = 315,216 \text{ (kg/m)}$	
	Do sàn vệ sinh truyền về dầm phụ thành lực tập trung $P = \frac{5}{8}.240.\left(\frac{3,3}{2}\right)^2 = 408,375 \text{ (kg)}$	
1	=>Lực tập trung do sàn vệ sinh truyền về đỉnh cột	
2	$\frac{1,91}{6,6}.408,375 + \frac{315,216.4,69.4,255}{6,6}$	1071,277
	Do sàn gara truyền vào: $600.\frac{3,3^2}{2}$	3267
	Cộng và làm tròn	4338,277

*) Tầng 1

- Sàn vệ sinh ; $q_{ht} = 240 \text{ (kg / m}^2\text{)}$

- Sàn làm việc ; $q_{ht} = 240 \text{ (kg / m}^2\text{)}$

- Hành lang ; $q_{ht} = 480 \text{ (kg / m}^2\text{)}$

TÊN ĐỀ TÀI - TRỤ SỞ UBND QUẬN HỒNG BÀNG HP

Hoạt tải tập trung- kG		
TT	Loại tải trọng và cách tính	Kết quả
1	$P_3' = (240 + 480) \cdot \frac{3,3^2}{2}$	3920,4
2	$P_4' = (240 + 480) \cdot 3,3 \cdot \frac{3,3}{2} + 480 \cdot 3,3^2$	9147,6
3	Do hành lang truyền vào: $P_5' = 480 \cdot 3,3 \cdot \frac{3,3}{2} \cdot 2$	5227,2
Cộng và làm tròn		

***) Tầng 2**

- Sàn vệ sinh ; $q_{ht} = 240(kg / m^2)$

- Sàn làm việc ; $q_{ht} = 240(kg / m^2)$

- Hành lang ; $q_{ht} = 480(kg / m^2)$

Hoạt tải phân bố- kG/m		
TT	Loại tải trọng và cách tính	Kết quả
1	Do sàn vệ sinh truyền vào dạng tam giác đổi ra tải phân bố đều: $g_s = \frac{5}{8} \cdot \frac{3,3}{2} \cdot 240$	247,5
Cộng và làm tròn		
Hoạt tải tập trung- kG		
TT	Loại tải trọng và cách tính	Kết quả
1	$P_1' = 480 \cdot \frac{3,3}{2} \cdot 3,3 \cdot 2$	5227,2
2	$P_2' = 480 \cdot 3,3^2 \cdot 2$	10454,4
3	$P_3' = 480 \cdot 3,3^2$	5227,2
<p align="center">P_5'</p> <p>Do sàn vệ sinh truyền về dầm quy đổi phân bố đều</p> <p align="center">$q = 240 \cdot \frac{3,3}{2} \cdot 0,796 = 315,216 (kg/m)$</p> <p>Do sàn vệ sinh truyền về dầm phụ thành lực tập trung</p>		

TÊN ĐỀ TÀI - TRỤ SỞ UBND QUẬN HỒNG BÀNG HP

1	$P = \frac{5}{8} \cdot 240 \cdot \left(\frac{3,3}{2}\right)^2 = 408,375 \text{ (kg)}$ <p>=> Lực tập trung do sàn vệ sinh truyền về đỉnh cột</p>	1071,277
2	$\frac{1,91}{6,6} \cdot 408,375 + \frac{315,216 \cdot 4,69 \cdot 4,255}{6,6}$ <p>Do sàn làm việc truyền vào:</p> $240 \cdot 3,3 \cdot \frac{3,3}{2}$	1306,8
	Cộng và làm tròn	2378,077
	<p align="center">P'_6</p> <p>Do sàn vệ sinh truyền về dầm quy đổi phân bố đều</p> $q = 240 \cdot 3,3 \cdot 0,796 = 630,432 \text{ (kg/m)}$ <p>Do sàn vệ sinh truyền về dầm phụ thành lực tập trung</p> $P = \frac{5}{8} \cdot 240 \cdot 3,3^2 = 1633,5 \text{ (kg)}$	
1	<p>=> Lực tập trung do sàn vệ sinh truyền về đỉnh cột</p>	2378,92
2	$\frac{1,91}{6,6} \cdot 1633,5 + \frac{630,432 \cdot 4,69 \cdot 4,255}{6,6}$ <p>Do sàn làm việc truyền vào:</p> $240 \cdot 3,3^2$	2613,6
	Cộng và làm tròn	4992,52
	<p align="center">P'_7</p> <p>Do sàn vệ sinh truyền về dầm quy đổi phân bố đều</p> $q = 240 \cdot \frac{3,3}{2} \cdot 0,796 = 315,216 \text{ (kg/m)}$ <p>Do sàn vệ sinh truyền về dầm phụ thành lực tập trung</p> $P = \frac{5}{8} \cdot 240 \cdot \left(\frac{3,3}{2}\right)^2 = 408,375 \text{ (kg)}$	
1	<p>=> Lực tập trung do sàn vệ sinh truyền về đỉnh cột</p>	1071,277
2	<p>Do sàn làm việc truyền vào:</p> $240 \cdot \frac{3,3^2}{2}$	1306,8
	Cộng và làm tròn	2378,077

***) Tầng 3**

- Sàn vệ sinh ; $q_{ht} = 240 \text{ (kg / m}^2\text{)}$

- Sàn làm việc ; $q_{ht} = 240 \text{ (kg / m}^2\text{)}$

TÊN ĐỀ TÀI - TRỤ SỞ UBND QUẬN HỒNG BÀNG HP

- Hành lang ; $q_{ht} = 480(kg / m^2)$

Hoạt tải tập trung- kG		
TT	Loại tải trọng và cách tính	Kết quả
1	$P'_3 = 240.3,3^2.$	2613,6
2	$P'_4 = 240.3,3^2 + 480.3,3^2$	7840,8
3	<p style="text-align: center;">P'_5</p> <p>Do hành lang truyền vào:</p> $480.3,3.\frac{3,3}{2}.2$ <p>Cộng và làm tròn</p>	5227,2

***) Tầng 4**

- Sàn vệ sinh ; $q_{ht} = 240(kg / m^2)$

- Sàn làm việc ; $q_{ht} = 240(kg / m^2)$

- Hành lang ; $q_{ht} = 480(kg / m^2)$

Hoạt tải phân bố- kG/m		
TT	Loại tải trọng và cách tính	Kết quả
1	<p>Do sàn vệ sinh truyền vào dạng tam giác đổi ra tải phân bố đều:</p> $g_s = \frac{5}{8} \cdot \frac{3,3}{2} \cdot 240$ <p>Cộng và làm tròn</p>	247,5 247,5
Hoạt tải tập trung- kG		
TT	Loại tải trọng và cách tính	Kết quả
1	$P'_1 = 240 \cdot \frac{3,3}{2} \cdot 3,3 \cdot 2$	2613,6
2	$P'_2 = 240.3,3^2.2$	5227,2
3	$P'_3 = 240.3,3^2$	2613,6
	<p style="text-align: center;">P'_5</p> <p>Do sàn vệ sinh truyền về dầm quy đổi phân bố đều</p>	

TÊN ĐỀ TÀI - TRỤ SỞ UBND QUẬN HỒNG BÀNG HP

<p>1</p> <p>2</p>	$q = 240 \cdot \frac{3,3}{2} \cdot 0,796 = 315,216 \text{ (kg/m)}$ <p>Do sàn vệ sinh truyền về dầm phụ thành lực tập trung</p> $P = \frac{5}{8} \cdot 240 \cdot \left(\frac{3,3}{2}\right)^2 = 408,375 \text{ (kg)}$ <p>=>Lực tập trung do sàn vệ sinh truyền về đỉnh cột</p> $\frac{1,91}{6,6} \cdot 408,375 + \frac{315,216 \cdot 4,69 \cdot 4,255}{6,6}$ <p>Do sàn làm việc truyền vào:</p> $240 \cdot 3,3 \cdot \frac{3,3}{2}$ <p>Cộng và làm tròn</p>	<p>1071,277</p> <p>1306,8</p> <p>2378,077</p>
<p>1</p> <p>2</p>	P'_6 <p>Do sàn vệ sinh truyền về dầm quy đổi phân bố đều</p> $q = 240 \cdot 3,3 \cdot 0,796 = 630,432 \text{ (kg/m)}$ <p>Do sàn vệ sinh truyền về dầm phụ thành lực tập trung</p> $P = \frac{5}{8} \cdot 240 \cdot 3,3^2 = 1633,5 \text{ (kg)}$ <p>=>Lực tập trung do sàn vệ sinh truyền về đỉnh cột</p> $\frac{1,91}{6,6} \cdot 1633,5 + \frac{630,432 \cdot 4,69 \cdot 4,255}{6,6}$ <p>Do sàn làm việc truyền vào:</p> $240 \cdot 3,3^2$ <p>Cộng và làm tròn</p>	<p>2378,92</p> <p>2613,6</p> <p>4992,52</p>
<p>1</p> <p>2</p>	P'_7 <p>Do sàn vệ sinh truyền về dầm quy đổi phân bố đều</p> $q = 240 \cdot \frac{3,3}{2} \cdot 0,796 = 315,216 \text{ (kg/m)}$ <p>Do sàn vệ sinh truyền về dầm phụ thành lực tập trung</p> $P = \frac{5}{8} \cdot 240 \cdot \left(\frac{3,3}{2}\right)^2 = 408,375 \text{ (kg)}$ <p>=>Lực tập trung do sàn vệ sinh truyền về đỉnh cột</p> $\frac{1,91}{6,6} \cdot 408,375 + \frac{315,216 \cdot 4,69 \cdot 4,255}{6,6}$ <p>Do sàn làm việc truyền vào:</p> $240 \cdot \frac{3,3^2}{2}$ <p>Cộng và làm tròn</p>	<p>1071,277</p> <p>1306,8</p> <p>2378,077</p>

TÊN ĐỀ TÀI - TRỤ SỞ UBND QUẬN HỒNG BÀNG HP

=> Vì tải tầng 3-6 giống nhau lên đảo vị trí.chất tầng 5 = 3, tầng 6 = 4

*) Tầng 7

- Mái không sử dụng ; $q_{ht} = 97,5(kg / m^2)$

Hoạt tải tập trung- kG		
TT	Loại tải trọng và cách tính	Kết quả
1	$P_3' = P_5' = 97,5.3.3^2$	1061,775
2	$P_4' = 97,5.3.3^2.2$	2123,55

*) Tầng mái

- Mái không sử dụng ; $q_{ht} = 97,5(kg / m^2)$

Hoạt tải tập trung- kG		
TT	Loại tải trọng và cách tính	Kết quả
1	$P_3' = P_5' = 97,5. \frac{3,3}{2} .3.3.2$	1061,775
2	$P_4' = 97,5.3.3^2.2$	2123,55

c).Hoạt tải 2

*) Tầng hầm

- Hoạt tải sàn vệ sinh $q_{ht} = 240(kg / m^2)$

- Hoạt tải gara xe $q_{ht} = 600(kg / m^2)$

TÊN ĐỀ TÀI - TRỤ SỞ UBND QUẬN HỒNG BÀNG HP

Hoạt tải tập trung- kG		
TT	Loại tải trọng và cách tính	Kết quả
1	$P'_3 = P'_5 = \frac{1}{2} \cdot 600 \cdot 3,3^2 \cdot 2$	6534
2	$P'_4 = 600 \cdot 3,3^2 \cdot 2$	13068

***) Tầng 1**

- Sàn vệ sinh ; $q_{ht} = 240(kg / m^2)$
- Sàn làm việc ; $q_{ht} = 240(kg / m^2)$
- Hành lang ; $q_{ht} = 480(kg / m^2)$

Hoạt tải phân bố- kG/m		
TT	Loại tải trọng và cách tính	Kết quả
1	Do sàn vệ sinh truyền vào dạng tam giác đổi ra tải phân bố đều: $g_s = \frac{5}{8} \cdot \frac{3,3}{2} \cdot 240$	247,5
	Cộng và làm tròn	247,5
Hoạt tải tập trung- kG		
TT	Loại tải trọng và cách tính	Kết quả
1	$P'_1 = P'_3 = (480 + 240) \cdot \frac{3,3}{2} \cdot 3,3$	3920,4
2	$P'_2 = (240 + 4800) \cdot 3,3^2$	7840,8
	<p align="center">P'_5</p> Do sàn vệ sinh truyền về dầm quy đổi phân bố đều $q = 240 \cdot \frac{3,3}{2} \cdot 0,796 = 315,216 (kg/m)$ Do sàn vệ sinh truyền về dầm phụ thành lực tập trung $P = \frac{5}{8} \cdot 240 \cdot (\frac{3,3}{2})^2 = 408,375 (kg)$ => Lực tập trung do sàn vệ sinh truyền về đỉnh cột $\frac{1,91}{6,6} \cdot 408,375 + \frac{315,216 \cdot 4,69 \cdot 4,255}{6,6}$	1071,277
2	Do sàn làm việc truyền vào: $240 \cdot 3,3 \cdot \frac{3,3}{2}$	1306,8
	Cộng và làm tròn	

TÊN ĐỀ TÀI - TRỤ SỞ UBND QUẬN HỒNG BÀNG HP

		2378,077
	P_6'	
	Do sàn vệ sinh truyền về dầm quy đổi phân bố đều $q = 240.3,3.0,796 = 630,432$ (kg/m)	
	Do sàn vệ sinh truyền về dầm phụ thành lực tập trung $P = \frac{5}{8}.240.3,3^2 = 1633,5$ (kg)	
1	=>Lực tập trung do sàn vệ sinh truyền về đỉnh cột $\frac{1,91}{6,6}.1633,5 + \frac{630,432.4,69.4,255}{6,6}$	2378,92
2	Do sàn làm việc truyền vào: $240.3,3^2$	2613,6
	Cộng và làm tròn	4992,52
	P_7'	
	Do sàn vệ sinh truyền về dầm quy đổi phân bố đều $q = 240.\frac{3,3}{2}.0,796 = 315,216$ (kg/m)	
	Do sàn vệ sinh truyền về dầm phụ thành lực tập trung $P = \frac{5}{8}.240.(\frac{3,3}{2})^2 = 408,375$ (kg)	
1	=>Lực tập trung do sàn vệ sinh truyền về đỉnh cột $\frac{1,91}{6,6}.408,375 + \frac{315,216.4,69.4,255}{6,6}$	1071,277
2	Do sàn làm việc truyền vào: $240.\frac{3,3^2}{2}$	1306,8
	Cộng và làm tròn	2378,077

***) Tầng 2**

- Sàn vệ sinh ; $q_{ht} = 240(kg / m^2)$

- Sàn làm việc ; $q_{ht} = 240(kg / m^2)$

- Hành lang ; $q_{ht} = 480(kg / m^2)$

TÊN ĐỀ TÀI - TRỤ SỞ UBND QUẬN HỒNG BÀNG HP

Hoạt tải tập trung- kG		
TT	Loại tải trọng và cách tính	Kết quả
1	$P'_3 = P'_5 = 480 \cdot \frac{3,3}{2} \cdot 3,3 \cdot 2$	5227,2
2	$P'_4 = 480 \cdot 3,3^2 \cdot 2$	10454,4

***) Tầng 3**

- Sàn vệ sinh ; $q_{ht} = 240(kg / m^2)$

- Sàn làm việc ; $q_{ht} = 240(kg / m^2)$

- Hành lang ; $q_{ht} = 480(kg / m^2)$

Hoạt tải phân bố- kG/m		
TT	Loại tải trọng và cách tính	Kết quả
1	Do sàn vệ sinh truyền vào dạng tam giác đổi ra tải phân bố đều: $g_s = \frac{5}{8} \cdot \frac{3,3}{2} \cdot 240$	247,5
	Cộng và làm tròn	247,5
Hoạt tải tập trung- kG		
TT	Loại tải trọng và cách tính	Kết quả
1	$P'_1 = 240 \cdot \frac{3,3}{2} \cdot 3,3 \cdot 2$	2613,6
2	$P'_2 = 240 \cdot 3,3^2 \cdot 2$	5227,2
3	$P'_3 = 240 \cdot 3,3^2$	2613,6
	P'_5 Do sàn vệ sinh truyền về dầm quy đổi phân bố đều $q = 240 \cdot \frac{3,3}{2} \cdot 0,796 = 315,216 (kg/m)$	
	Do sàn vệ sinh truyền về dầm phụ thành lực tập trung $P = \frac{5}{8} \cdot 240 \cdot (\frac{3,3}{2})^2 = 408,375 (kg)$	
1	=>Lực tập trung do sàn vệ sinh truyền về đỉnh cột	
	$\frac{1,91}{6,6} \cdot 408,375 + \frac{315,216 \cdot 4,69 \cdot 4,255}{6,6}$	1071,277
2	Do sàn làm việc truyền vào:	1306,8

TÊN ĐỀ TÀI - TRỤ SỞ UBND QUẬN HỒNG BÀNG HP

	$240.3.3.\frac{3,3}{2}$	2378,077
	Cộng và làm tròn	
	P'_6	
	Do sàn vệ sinh truyền về dầm quy đổi phân bố đều $q = 240.3.3.0,796 = 630,432 \text{ (kg/m)}$	
	Do sàn vệ sinh truyền về dầm phụ thành lực tập trung $P = \frac{5}{8}.240.3.3^2 = 1633,5 \text{ (kg)}$	
1	=>Lực tập trung do sàn vệ sinh truyền về đỉnh cột $\frac{1,91}{6,6}.1633,5 + \frac{630,432.4,69.4,255}{6,6}$	2378,92
2	Do sàn làm việc truyền vào: $240.3.3^2$	2613,6
	Cộng và làm tròn	4992,52
	P'_7	
	Do sàn vệ sinh truyền về dầm quy đổi phân bố đều $q = 240.\frac{3,3}{2}.0,796 = 315,216 \text{ (kg/m)}$	
	Do sàn vệ sinh truyền về dầm phụ thành lực tập trung $P = \frac{5}{8}.240.\left(\frac{3,3}{2}\right)^2 = 408,375 \text{ (kg)}$	
1	=>Lực tập trung do sàn vệ sinh truyền về đỉnh cột $\frac{1,91}{6,6}.408,375 + \frac{315,216.4,69.4,255}{6,6}$	1071,277
2	Do sàn làm việc truyền vào: $240.\frac{3,3^2}{2}$	1306,8
	Cộng và làm tròn	2378,077

*) Tầng 4

- Sàn vệ sinh ; $q_{ht} = 240(\text{kg} / \text{m}^2)$
- Sàn làm việc ; $q_{ht} = 240(\text{kg} / \text{m}^2)$
- Hành lang ; $q_{ht} = 480(\text{kg} / \text{m}^2)$

Hoạt tải tập trung- kG		
TT	Loại tải trọng và cách tính	Kết quả

TÊN ĐỀ TÀI - TRỤ SỞ UBND QUẬN HỒNG BÀNG HP

1	$P_3' = 240.3.3^2.$	2613,6
2	$P_4' = 240.3.3^2 + 480.3.3^2$	7840,8
3	Do hành lang truyền vào: $P_5' = 480.3.3. \frac{3,3}{2}.2$	5227,2

=> Vì tải tầng 3-6 giống nhau lên đảo vị trí.chất tầng 5 = 3, tầng 6 = 4

***) Tầng 7**

- Mái không sử dụng ; $q_{ht} = 97,5(kg / m^2)$

Hoạt tải tập trung- kG		
TT	Loại tải trọng và cách tính	Kết quả
1	$P_1' = P_3' = P_5' = P_7' = 97,5.3.3^2$	1061,775
2	$P_2' = P_6' = 97,5.3.3^2.2$	2123,55

***) Tầng mái**

- Mái không sử dụng ; $q_{ht} = 97,5(kg / m^2)$

Hoạt tải tập trung- kG		
TT	Loại tải trọng và cách tính	Kết quả
1	$P_1' = P_3' = 97,5. \frac{3,3}{2}.3.3.2$	1061,775
2	$P_2' = 97,5.3.3^2.2$	2123,55

2.3.3.Tải trọng gió :

Công trình đ- ợc xây dựng tại thành phố Hải Phòng thuộc vùng gió IVB, có áp lực gió đơn vị: $W_0 = 155(kg / m^2)$. Công trình đ- ợc xây dựng với độ cao d- ới 40m nên ta chỉ xét đến tác dụng tĩnh của tải trọng gió. Tải trọng gió truyền lên khung sẽ đ- ợc tính theo công thức sau:

TÊN ĐỀ TÀI - TRỤ SỞ UBND QUẬN HỒNG BÀNG HP

$$\text{Gió đẩy : } q_d = W_0 \times n \times k_i \times C_d \times B$$

$$\text{Gió hút : } q_h = W_0 \times n \times k_i \times C_h \times B$$

Bảng 8 : Tính toán hệ số k

Tầng	H tầng	z (m)	k
1	3	3	0,47
2	4,5	7,5	0,6
3	4,5	12	0,692
4	3,6	15,6	0,747
5	3,6	19,2	0,7904
6	3,6	22,8	0,825
7	3,6	26,4	0,8576
8	3,6	30	0,89

Bảng 9: Tính toán tải trọng gió

Tầng	H (m)	Z (m)	K	n	B (m)	C _d	C _h	q _d (kg/m)	q _h (kg/m)
1	3	3	0,47	1,2	6,6	0,8	0,6	461,577	346,182
2	4,5	7,5	0,6	1,2	6,6	0,8	0,6	589,248	441,936
3	4,5	12	0,692	1,2	6,6	0,8	0,6	679,599	509,699
4	3,6	15,6	0,747	1,2	6,6	0,8	0,6	733,613	550,21
5	3,6	19,2	0,7904	1,2	6,6	0,8	0,6	776,236	582,177
6	3,6	22,8	0,825	1,2	6,6	0,8	0,6	810,216	607,662
7	3,6	26,4	0,8576	1,2	6,6	0,8	0,6	842,231	631,673
8	3,6	30	0,89	1,2	6,6	0,8	0,6	874,05	655,538

➤ **Gió tác dụng vào phần mái d- ọc quy về lực tập trung ở đầu cột:**

$$\text{*Với } k_{(26,4+0,8)} = 0,865$$

- Gió đẩy: $W_d = 1,2 \cdot 0,865 \cdot 0,8 \cdot 155,6 \cdot 6,0 \cdot 8 = 679,6(kg)$
- Gió hút: $W_h = 1,2 \cdot 0,865 \cdot 0,8 \cdot 155,6 \cdot 6,0 \cdot 6 = 509,7(kg)$

$$\text{* Với } k_{(30+0,8)} = 0,895$$

- Gió đẩy: $W_d = 1,2 \cdot 0,895 \cdot 0,8 \cdot 155,6 \cdot 6,0 \cdot 8 = 703,169(kg)$

TÊN ĐỀ TÀI - TRỤ SỞ UBND QUẬN HỒNG BÀNG HP

- Gió hút: $W_h = 1,2 \cdot 0,895 \cdot 0,8 \cdot 155,6 \cdot 6,0 \cdot 6 = 527,376(kg)$

2.3.4. LẬP CÁC TRƯỜNG HỢP TẢI TRỌNG

2.3.4.1) Mô hình kết cấu công trình

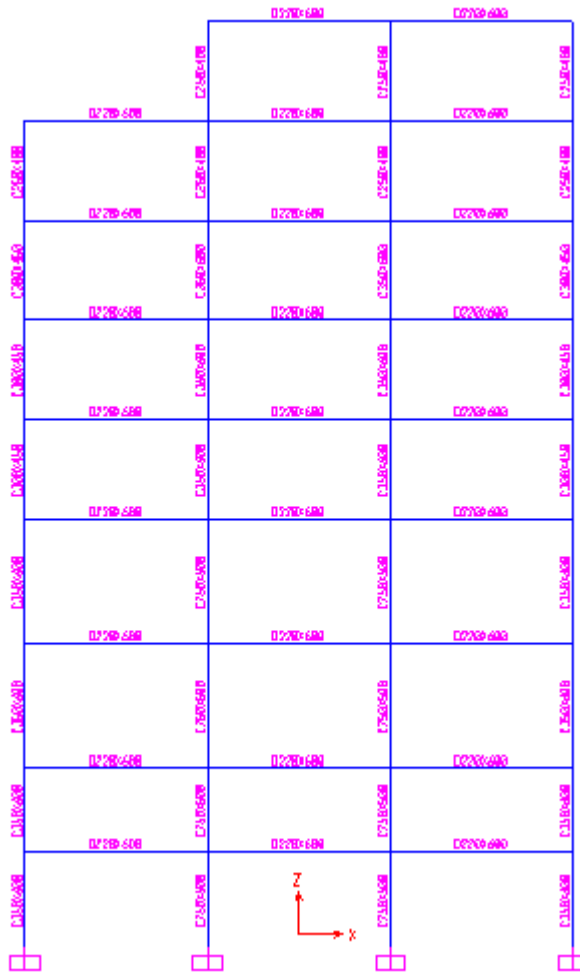

2.3.4.2) Chất tĩnh tải

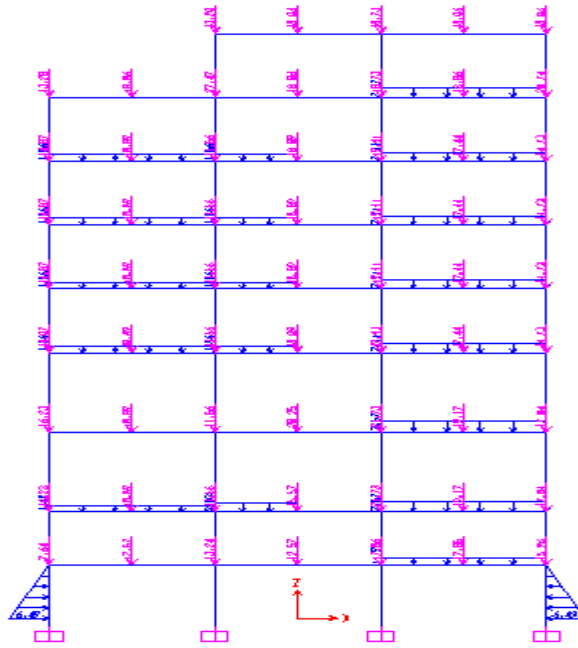

2.3.4.3) Chất HT1

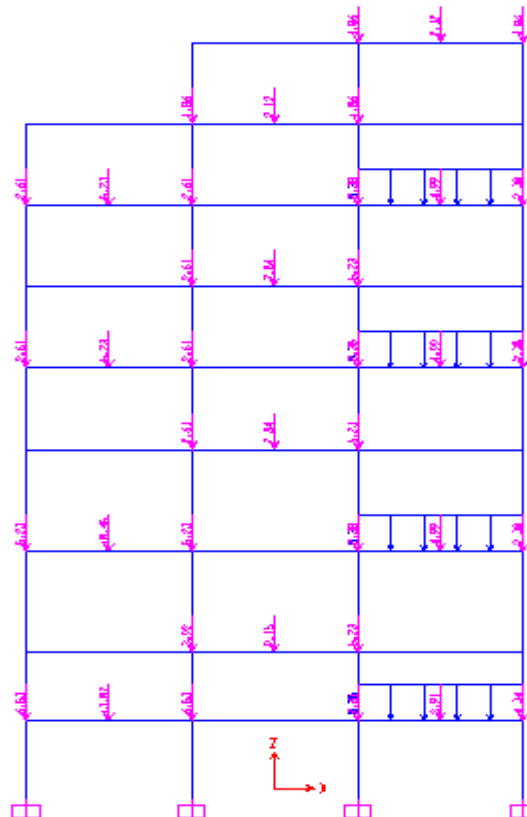

2.3.4.4) Chất HT2

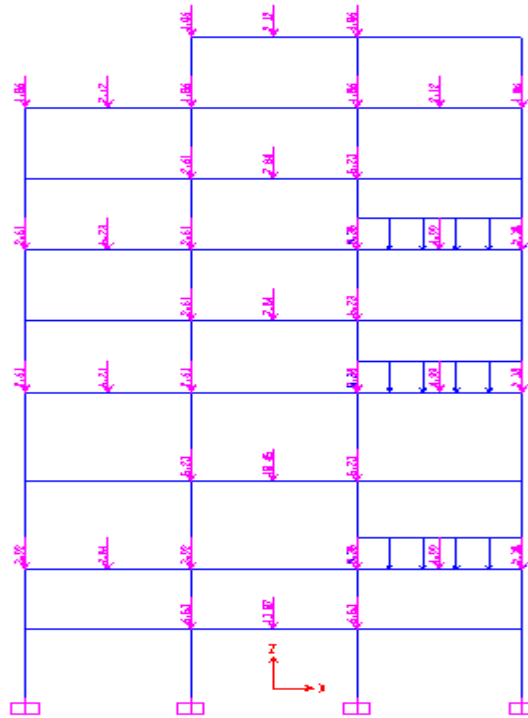

2.3.4.5) Chất Gió trái

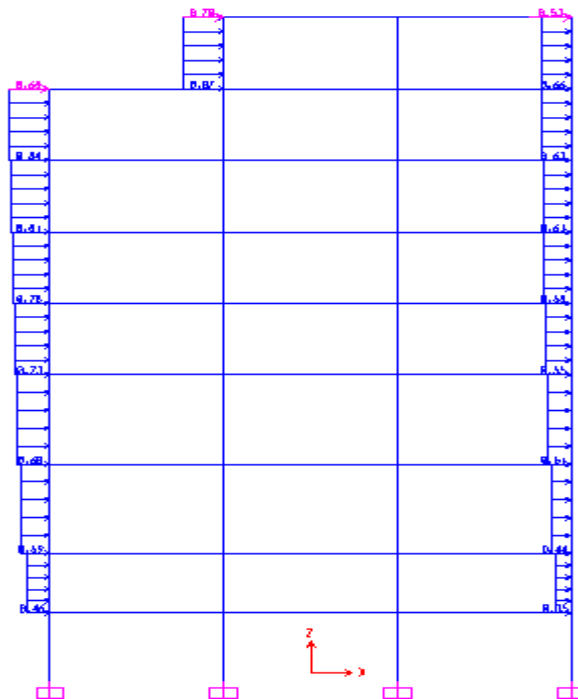

2.3.4.6) Chất Gió Phải

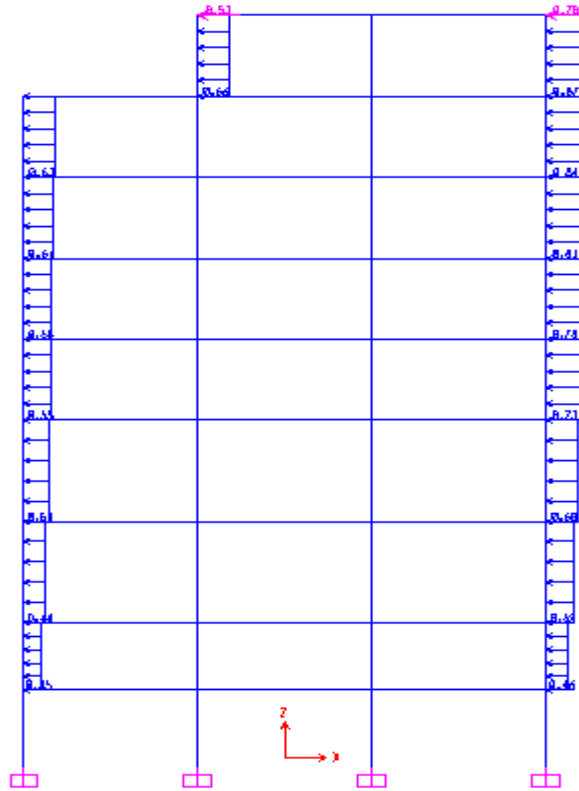

2.4. TÍNH TOÁN NỘI LỰC VÀ TỔ HỢP TẢI TRONG

2.4.1. Tính toán nội lực.

Dùng chương trình phần mềm tính toán Sap 2000 để tính nội lực trong khung trục 2.

2.4.1.1. Sơ đồ tính toán.

Sơ đồ tính khung trục 3 là sơ đồ dạng khung phẳng nằm tại mặt đài móng.

Chiều dài tính toán của dầm lấy bằng khoảng cách các trục cột tương ứng, chiều dài tính toán các phần tử cột các tầng trên lấy bằng khoảng cách các sàn, riêng chiều dài tính toán của cột tầng hầm lấy bằng khoảng cách từ mặt đài móng đến mặt sàn tầng trệt, cụ thể là bằng $l = 3,5$ m.

2.4.1.2. Tải trọng.

Tải trọng tính toán để xác định nội lực bao gồm: tĩnh tải bản thân; hoạt tải sử dụng; tải trọng gió; áp lực đất lên tường chắn ở tầng hầm (chất vào tĩnh tải)

Tĩnh tải được chất theo sơ đồ làm việc thực tế của công trình.

Hoạt tải được chất lệch tầng lệch nhịp, (với mỗi ô sàn có các hoạt tải tương ứng - như đã tính toán ở phần tải trọng ngang).

Vậy ta có các trường hợp tải khi đưa vào tính toán như sau:

- . Trường hợp tải 1: Tĩnh tải .
- . Trường hợp tải 2: Hoạt tải sử dụng (có HT1 và HT2).
- . Trường hợp tải 3: Gió trái
- . Trường hợp tải 4: Gió phải

2.4.1.3. Phương pháp tính.

Dùng chương trình Sap 2000 để giải nội lực. Kết quả tính toán nội lực xem trong phần phụ lục (chỉ lấy ra kết quả nội lực cần dùng trong tính toán).

2.4.1.4. Kiểm tra kết quả tính toán.

Trong quá trình giải lực bằng chương trình Sap 2000, có thể có những sai lệch về kết quả do nhiều nguyên nhân: lỗi chương trình; do vào sai số liệu; do quan niệm sai về sơ đồ kết cấu, tải trọng... Để có cơ sở khẳng định về sự đúng đắn hoặc đáng tin cậy của kết quả tính toán bằng máy, ta tiến hành một số tính toán so sánh kiểm tra như sau :

Sau khi có kết quả nội lực từ chương trình Sap 2000. Chúng ta cần phải đánh giá được sự hợp lý của kết quả đó trước khi dùng để tính toán. Sự đánh giá dựa trên những kiến thức về cơ học kết cấu và mang tính sơ bộ, tổng quát, không tính toán một cách cụ thể cho từng phần tử cấu kiện.

. Tổng lực cắt ở chân cột trong 1 tầng nào đó bằng tổng các lực ngang tính từ mức tầng đó trở lên.

. Nếu dầm chịu tải trọng phân bố đều thì khoảng cách từ đ-ờng nối tung độ momen âm đến tung độ momen d-ơng ở giữa nhịp có giá trị bằng $\frac{ql^2}{8}$.

Sau khi kiểm tra nội lực theo các b-ớc trên ta thấy đều thỏa mãn, do đó kết quả nội lực tính đ-ợc là đáng tin cậy.

Vậy ta tiến hành các b-ớc tiếp theo: tổ hợp nội lực, tính thép cho khung, thiết kế móng.

2.4.2. Tổ hợp tải trọng.

Các tr-ờng hợp tải trọng tác dụng lên khung không gian đ-ợc giải riêng rẽ bao gồm: Tĩnh tải, hoạt tải, tải trọng gió trái, phải. Để tính toán cốt thép cho cấu kiện, ta tiến hành tổ hợp sự tác động của các tải trọng để tìm ra nội lực nguy hiểm nhất cho phần tử cấu kiện.

2.4.3. Tổ hợp nội lực.

Nội lực đ-ợc tổ hợp với các loại tổ hợp sau: Tổ hợp cơ bản I; Tổ hợp cơ bản II;

- Tổ hợp cơ bản I: gồm nội lực do tĩnh tải với một nội lực hoạt tải (hoạt tải hoặc tải trọng gió).

- Tổ hợp cơ bản II: gồm nội lực do tĩnh tải với ít nhất 2 tr-ờng hợp nội lực do hoạt tải hoặc tải trọng gió gây ra với hệ số tổ hợp của tải trọng ngắn hạn là 0,9.

Kết quả tổ hợp nội lực cho các phần tử dầm và các phần tử cột trong Phụ lục.

CHƯƠNG 3 : TÍNH TOÁN Ô SÀN

3.1. Ô BÀN GA RA ĐỂ XE

Sử dụng BT B25, có $R_b = 14,5 \text{ MPa} = 145 \text{ (KG/cm}^2\text{)}$

$R_{bt} = 1,05 \text{ MPa} = 10,5 \text{ (KG/cm}^2\text{)}$

$$\Rightarrow \begin{cases} \alpha_0 = 0,631 \\ A_0 = 0,432 \end{cases}$$

Sử dụng thép A_I có $R_k = 225 \text{ MPa} = 2250 \text{ KG/cm}^2$.

3.1.1. Kích thước ô sàn

(kích thước 3300.6600)

$$l_1'' = 3,3 - 0,25 = 3,05m$$

$$l_2'' = 6,6 - 0,25 = 6,35m$$

- Xét tỷ số $l_2/l_1 = 2,08 > 2 \Rightarrow$ bản loại dầm

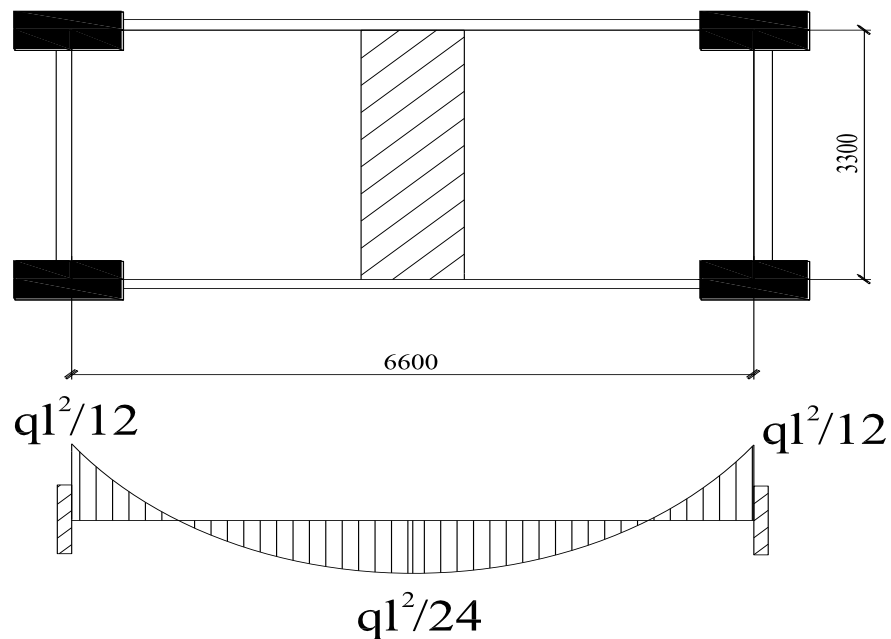

3.1.2. Tải trọng tác dụng

a) Tải trọng

TÊN ĐỀ TÀI - TRỤ SỞ UBND QUẬN HỒNG BÀNG HP

Tính tải

TT	Các lớp sàn	Dày (m)	γ (kg/m ³)	G ^{lc} (kg/m ²)	n	G ^{tt} (kg/m ²)
1	Mài Granitô	0,03	2000	60	1,1	66
2	Bản BTCT	0,15	2500	375	1,1	412,5
3	Vữa trát	0,015	1800	27	1,3	35,1
	Σ			462		513,6

– Hoạt tải: $p_{tt} = 600$ (kG/m²)

Tổng tải trọng: $p = 513,6 + 600 = 1113,6$ (kG/m²).

b) Tính toán nội lực

Cắt 1 dải bản rộng 1m theo ph-ong cạnh ngắn

Coi nh- dầm liên kết ngàm vào dầm

$$M_{gi} = \frac{q.l^2}{12}, M_b = \frac{q.l^2}{24}, \text{nhịp tính toán } L = 3,3 - 0,25 = 3,05 \text{ (m).}$$

+Momen ở gối

$$M_{max} = \frac{1113,6 \cdot 3,05^2}{12} = 863,272 \text{ (kGm)} = 86327,2 \text{ (kGcm).}$$

+Momen ở giữa nhịp

$$M_{max} = \frac{1113,6 \cdot 3,05^2}{24} = 431,636 \text{ (kGm)} = 43163,6 \text{ (kGcm)}$$

3.1.3. Tính thép cho nhịp và gối cạnh ngắn

- Chọn $a = 2$ cm, $\Rightarrow h_0 = \delta - a = 15 - 2 = 13$ (cm)

- Thép nhóm AI

– Tính thép ở giữa ô bản chịu mô men d-ong

$$A = \frac{M}{R_n \cdot b \cdot h_0^2} = \frac{43163,6}{145 \cdot 100 \cdot 13^2} = 0,018 < A_0 = 0,432; \gamma = 0,991$$

$$F_a = \frac{M}{R_a \cdot \gamma \cdot h_0} = \frac{43163,6}{2250 \cdot 0,991 \cdot 13} = 1,49 \text{ (cm}^2\text{)}$$

->Chọn thép $\phi 8$ a180 có $F_a = 2,79$ (cm²)

$$\text{Hàm l-ong cốt thép : } \mu = \frac{2,79}{100 \cdot 13} \cdot 100\% = 0,215\% > \mu_{min} = 0,1\%$$

– Tính thép ở biên ô bản chịu mô men âm

$$A = \frac{M}{R_n \cdot b \cdot h_0^2} = \frac{86327,2}{145 \cdot 100 \cdot 13^2} = 0,035 < A_0 = 0,432; \gamma = 0,982$$

$$F_a = \frac{M}{R_a \cdot \gamma \cdot h_0} = \frac{86327,2}{2250 \cdot 0,982 \cdot 13} = 3,01 \text{ (cm}^2\text{)}$$

Chọn thép $\phi 8$ a120 có $F_a = 4,19$ (cm²)

TÊN ĐỀ TÀI - TRỤ SỞ UBND QUẬN HỒNG BÀNG HP

Hàm lượng cốt thép : $\mu = \frac{4,19}{100.13} . 100\% = 0,332\% > \mu_{min}$

3.1.4. Thép cấu tạo

Chọn cốt thép cấu tạo $\phi 8$ a200 ($Fa = \frac{100.0,503}{200} = 2,51(cm^2)$)

- Đảm bảo $Fa > 20\% fa = 0,24,19 = 0,838cm^2$

(Do điều kiện ($2l_1 < l_2 < 3l_1$))

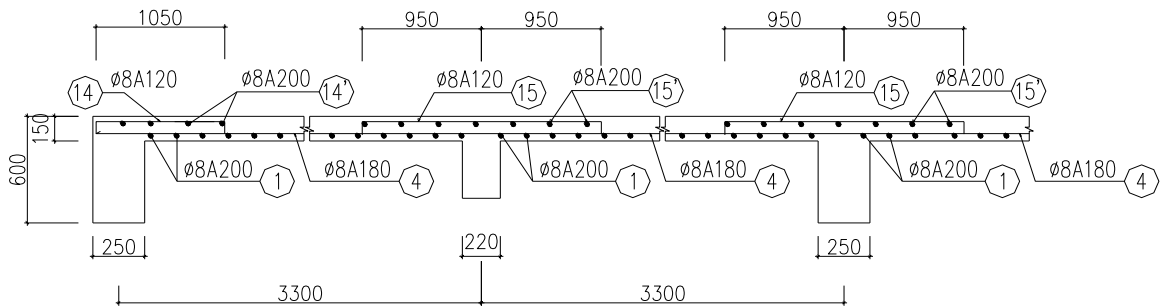

3.2. Ô BÀN PHÒNG HỘI TRƯỜNG

3.2.1. Kích thước ô sàn

(kích thước 3300.6600)

$$l_1'' = 3,3 - 0,25 = 3,05m$$

$$l_2'' = 6,6 - 0,25 = 6,35m$$

- Xét tỷ số $l_2/l_1 = 2,08 > 2 \Rightarrow$ bản loại dầm

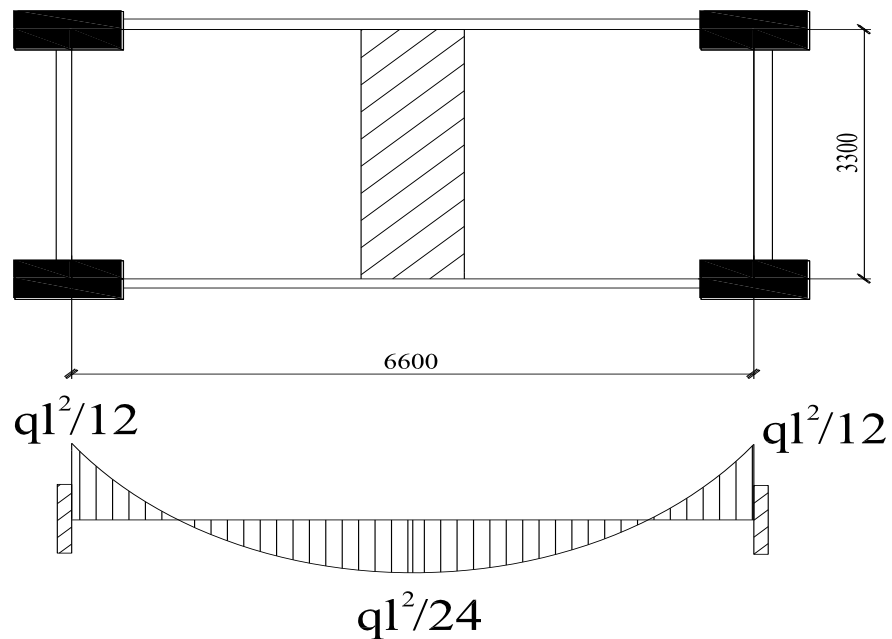

3.2.2. Tải trọng tác dụng

a) Tải trọng

_ Tĩnh tải

TÊN ĐỀ TÀI - TRỤ SỞ UBND QUẬN HỒNG BÀNG HP

TT	Các lớp sàn	Dày (m)	γ (kg/m ³)	G ^{tc} (kg/m ²)	n	G ^{tt} (kg/m ²)
1	Gạch lát	0,01	2000	20	1,1	22
2	Vữa lót	0,02	1800	36	1,2	43,2
3	Bản BTCT	0,12	2500	300	1,1	330
4	Vữa trát	0,015	1800	27	1,3	35,1
	Σ			383		430,3

– Hoạt tải: $p_{tt} = 480$ (kG/m²)
Tổng tải trọng: $p = 430,3 + 480 = 910,3$ (kG/m²).

b) Tính toán nội lực

_Cắt 1 dải bản rộng 1m theo ph- ơng cạnh ngắn
Coi nh- ầm liên kết ngàm vào dầm

$$M_{gi} = \frac{q.l^2}{12}, M_b = \frac{q.l^2}{24}, \text{nhịp tính toán } L = 3,3 - 0,25 = 3,05 \text{ (m).}$$

+Momen ở gối

$$M_{max} = \frac{910,3 \cdot 3,05^2}{12} = 705,672 \text{ (kGm)} = 70567,2 \text{ (kGcm).}$$

+Momen ở giữa nhịp

$$M_{max} = \frac{910,3 \cdot 3,05^2}{24} = 352,836 \text{ (kGm)} = 35283,6 \text{ (kGcm)}$$

3.2.3. Tính thép cho nhịp và gối cạnh ngắn

- Chọn $a = 2$ cm, $\Rightarrow h_o = \delta - a = 12 - 2 = 10$ (cm)
 - Thép nhóm AI
- Tính thép ở giữa ô bản chịu mô men d- ơng

$$A = \frac{M}{R_n \cdot b \cdot h_o^2} = \frac{35283,6}{145 \cdot 100 \cdot 10^2} = 0,024 < A_0 = 0,432; \gamma = 0,987$$

$$F_a = \frac{M}{R_a \cdot \gamma \cdot h_o} = \frac{35283,6}{2250 \cdot 0,987 \cdot 10} = 1,589 \text{ (cm}^2\text{)}$$

->Chọn thép $\phi 8$ a180 có $F_a = 2,79$ (cm²)

$$\text{Hàm l- ợng cốt thép : } \mu = \frac{2,79}{100 \cdot 10} \cdot 100\% = 0,279\% > \mu_{min} = 0,1\%$$

– Tính thép ở biên ô bản chịu mô men âm

$$A = \frac{M}{R_n \cdot b \cdot h_o^2} = \frac{70567,2}{145 \cdot 100 \cdot 10^2} = 0,0486 < A_0 = 0,432; \gamma = 0,982$$

$$F_a = \frac{M}{R_a \cdot \gamma \cdot h_o} = \frac{70567,2}{2250 \cdot 0,975 \cdot 10} = 3,21 \text{ (cm}^2\text{)}$$

Chọn thép $\phi 8$ a120 có $F_a = 4,19$ (cm²)

TÊN ĐỀ TÀI - TRỤ SỞ UBND QUẬN HỒNG BÀNG HP

Hàm lượng cốt thép : $\mu = \frac{4,19}{100.10} . 100\% = 0,419\% > \mu_{min}$

3.2.4. Thép cấu tạo

Chọn cốt thép cấu tạo $\phi 8$ a200 ($Fa = \frac{100.0,503}{200} = 2,51(cm^2)$)

- Đảm bảo $Fa > 20\% fa = 0,2.4,19 = 0,838cm^2$

(Do điều kiện ($2l_1 < l_2 < 3l_1$))

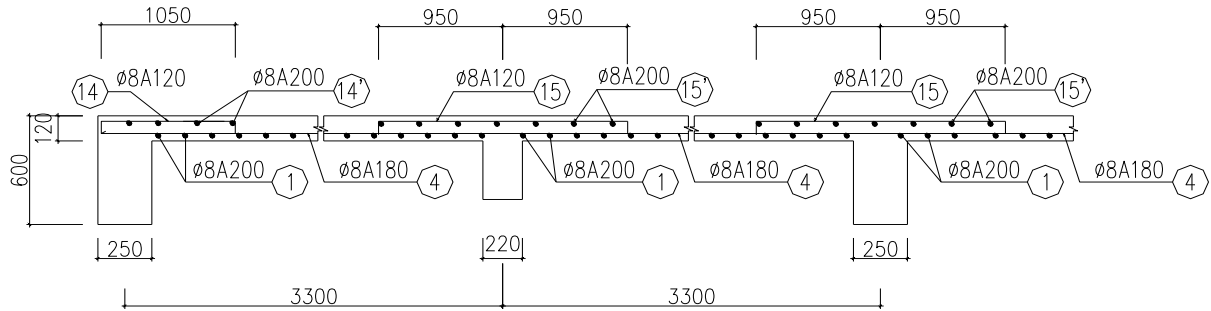

3.3. Ô BÀN PHÒNG LÀM VIỆC

3.3.1. Kích thước ô sàn

(kích thước 3300.6600)

$$l_1'' = 3,3 - 0,25 = 3,05m$$

$$l_2'' = 6,6 - 0,25 = 6,35m$$

- Xét tỷ số $l_2/l_1 = 2,08 > 2 \Rightarrow$ bản loại dầm

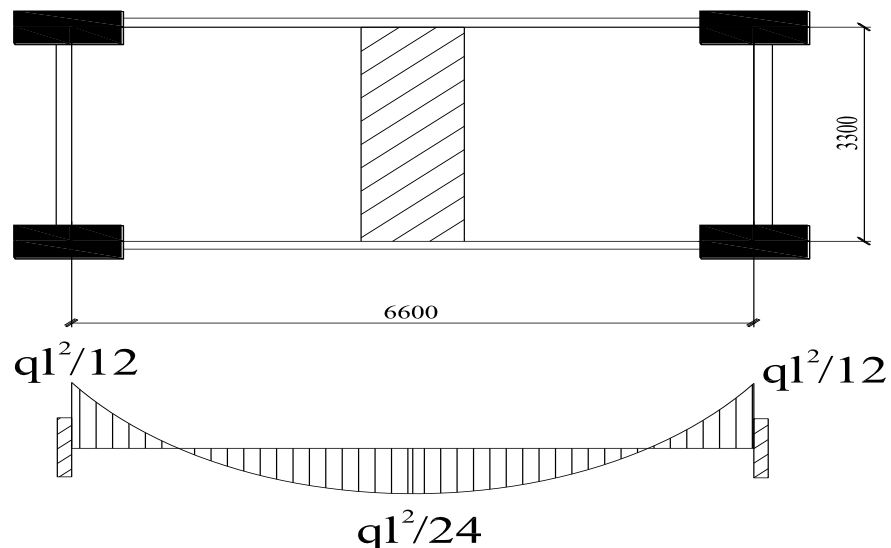

3.3.2. Tải trọng tác dụng

a) Tải trọng

- Tĩnh tải

TT	Các lớp sàn	Dày	γ	G^{tc}	n	G''
----	-------------	-----	----------	----------	---	-------

TÊN ĐỀ TÀI - TRỤ SỞ UBND QUẬN HỒNG BÀNG HP

		(m)	(kg/m ³)	(kg/m ²)		(kg/m ²)
1	Gạch lát	0,01	2000	20	1,1	22
2	Vữa lót	0,02	1800	36	1,2	43,2
3	Bản BTCT	0,12	2500	300	1,1	330
4	Vữa trát	0,015	1800	27	1,3	35,1
	Σ			383		430,3

- Hoạt tải: $p_{tt} = 240$ (kG/m²)
 Tổng tải trọng: $p = 430,3 + 240 = 670,3$ (kG/m²).

b) Tính toán nội lực

_Cốt 1 dài bản rộng 1m theo ph-ong cạnh ngắn
 Coi nh- dầm liên kết ngàm vào dầm

$$M_{gi} = \frac{q.l^2}{12}, M_b = \frac{q.l^2}{24}, \text{nhịp tính toán } L = 3,3 - 0,25 = 3,05 \text{ (m).}$$

+Momen ở gối

$$M_{max} = \frac{670,3 \cdot 3,05^2}{12} = 519,622 \text{ (kGm)} = 51962,2 \text{ (kGcm).}$$

+Momen ở giữa nhịp

$$M_{max} = \frac{670,3 \cdot 3,05^2}{24} = 289,811 \text{ (kGm)} = 25981,1 \text{ (kGcm)}$$

3.3.3. Tính thép cho nhịp và gối cạnh ngắn

- Chọn $a = 2$ cm, $\Rightarrow h_o = \delta - a = 12 - 2 = 10$ (cm)
 - Thép nhóm AI
- Tính thép ở giữa ô bản chịu mô men d-ong

$$A = \frac{M}{R_n \cdot b \cdot h_o^2} = \frac{25981,1}{145 \cdot 100 \cdot 10^2} = 0,0179 < A_0 = 0,432; \gamma = 0,991$$

$$F_a = \frac{M}{R_a \cdot \gamma \cdot h_o} = \frac{25981,1}{2250 \cdot 0,991 \cdot 10} = 1,65 \text{ (cm}^2\text{)}$$

-> Chọn thép $\phi 8$ a200 có $F_a = 2,5$ (cm²)

$$\text{Hàm l- ợng cốt thép : } \mu = \frac{2,5}{100 \cdot 10} \cdot 100\% = 0,25\% > \mu_{min} = 0,1\%$$

– Tính thép ở biên ô bản chịu mô men âm

$$A = \frac{M}{R_n \cdot b \cdot h_o^2} = \frac{51962,2}{145 \cdot 100 \cdot 10^2} = 0,0358 < 0,432; \gamma = 0,982$$

$$F_a = \frac{M}{R_a \cdot \gamma \cdot h_o} = \frac{51962,2}{2250 \cdot 0,982 \cdot 10} = 2,352 \text{ (cm}^2\text{)}$$

Chọn thép $\phi 8$ a150 có $F_a = 3,35$ (cm²)

$$\text{Hàm l- ợng cốt thép : } \mu = \frac{3,35}{100 \cdot 10} \cdot 100\% = 0,335\% > \mu_{min}$$

3.3.4. Thép cấu tạo

Chọn cốt thép cấu tạo $\phi 8$ a250 ($Fa = \frac{100.0,503}{250} = 2,012(cm^2)$)

- Đảm bảo $Fa > 20\% fa = 0,2.3,35 = 0,67cm^2$
(Do điều kiện ($2l_1 < l_2 < 3l_1$))

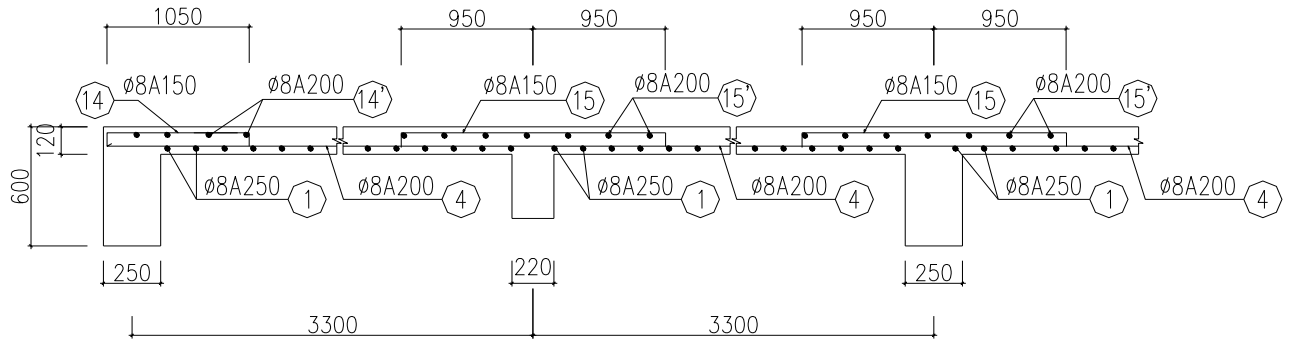

3.4. TÍNH TOÁN THÉP SÀN KHU VỆ SINH

Tính toán thép sàn khu vệ sinh theo sơ đồ đàn hồi. ta tính cả ô sàn to theo sơ đồ đàn hồi. sau đó đặt thép ở chỗ khu sàn vệ sinh theo giá trị mô men tính đ-ợc. còn lại có thể đặt thép theo sơ đồ khớp dẻo.

3.4.1. Kích th-ớc ô bản

- Bản liên kết cứng với dầm theo các ph- ơng. Sơ đồ tính của bản là bản liên tục tính theo sơ đồ đàn hồi, chịu lực theo 2 ph- ơng do có tỉ số kích th- ớc theo 2 ph- ơng là:

$$4,69/3,6 = 1,3 < 2.$$

- Nhiệm tính toán là

$$l_1 = 3,3 - 0,235 = 3,065 \text{ m}$$

$$l_2 = 4,69 - 0,235 = 4,455 \text{ m.}$$

- Cắt ra 1 dải bản rộng 1m nh- hình vẽ :

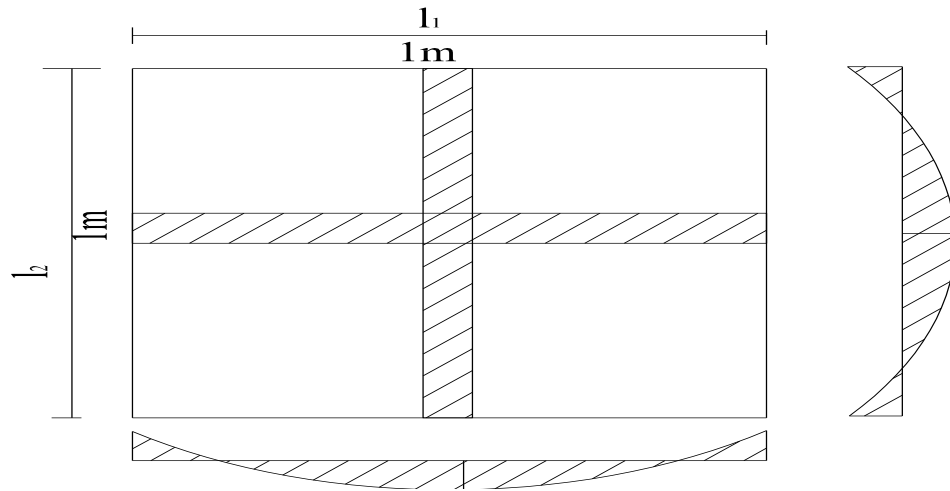

3.4.2. Tải trọng

- Tĩnh tải

TT	Các lớp sàn	Dày (m)	γ (kg/m ³)	G^{tc} (kg/m ²)	n	G^t (kg/m ²)
1	Gạch lát	0,01	2000	20	1,1	22
2	Vữa lót	0,02	1800	36	1,2	43,2
3	Bản BTCT	0,12	2500	300	1,1	330
4	Vữa trát	0,015	1800	27	1,3	35,1
5	T-ờng	110	1800	92	1,1	101
	Σ			475		531,3

- Hoạt tải: $p = 240$ (kG/m²)

-> Tổng tải trọng: $q = 531,3 + 240 = 771,3$ (kG/m²).

Mô men theo 2 ph- ơng ở giữa ô bản theo ph- ơng cạnh ngắn và dài M_{01} và M_{02} . mô men âm ở gối theo ph- ơng cạnh ngắn và cạnh dài là M_{01}' và M_{02}' .

3.4.3. Xác định nội lực:

Mômen ở giữa nhịp và ở gối là

$$M_1 = \alpha_1 \times q \times l_1 \times l_2$$

$$M_2 = \alpha_2 \times q \times l_1 \times l_2$$

$$M_{01}' = -\beta_1 \times q \times l_1 \times l_2$$

$$M_{02}' = -\beta_2 \times q \times l_1 \times l_2$$

Với $q_b = g + p = 771,3$ (kG/m²)

$\alpha_1, \beta_1, \alpha_2, \beta_2$, là các hệ số phụ thuộc liên kết của của các cạnh và tỉ số giữa 2 nhịp tính toán theo 2 ph- ơng.

Tra bảng phụ lục 16 sách sàn BTCT toàn khối với bản liên kết ngàm theo chu vi và tỉ số $l_2/l_1 = 1,3$ ta có:

$$\begin{cases} \alpha_1 = 0,0208 \\ \beta_1 = 0,0475 \end{cases} \quad \begin{cases} \alpha_2 = 0,0123 \\ \beta_2 = 0,0281 \end{cases}$$

Thay vào các phương trình:

$$\begin{cases} M_1 = 0,0208 \times 771,3 \times 3,065 \times 4,455 = 219,06 \text{kgm} = 21906 \text{ kG.cm} \\ M_2 = 0,0123 \times 771,3 \times 3,065 \times 4,455 = 129,54 \text{kgm} = 12954 \text{ kG.cm} \\ M'_{01} = 0,0475 \times 771,3 \times 3,065 \times 4,455 = 500,259 \text{kgm} = 50025,9 \text{ kG.cm} \\ M'_{02} = 0,0281 \times 771,3 \times 3,065 \times 4,455 = 295,943 \text{kgm} = 29594,3 \text{ kG.cm} \end{cases}$$

3.4.4. Tính thép cho nhịp và gối

3.4.4.1. Tính thép ở giữa ô bản cạnh ngắn :

- Cắt ra 1 dải bản rộng 1m để tính

- Ta tính nh- đối với dầm chịu uốn tiết diện 12.100 cm

Tính theo giá trị mô men $M = 21906$ (kG.Cm).

Chọn $a_0 = 2 \text{cm} \Rightarrow h_0 = h - a_0 = 12 - 2 = 10 \text{ cm}$

$$\text{Tính } A = \frac{M}{R_n \cdot b \cdot h_0^2} = \frac{21906}{145 \cdot 100 \cdot 10^2} = 0,015 < A_0 = 0,432$$

$$\Rightarrow \gamma = 0,5(1 + \sqrt{1 - 2A}) = 0,992$$

Diện tích F_a trong phạm vi dải bản rộng 1m là:

$$F_a = \frac{M}{R_a \cdot \gamma \cdot h_0} = \frac{21906}{2250 \cdot 0,992 \cdot 10} = 0,981 \text{ cm}^2$$

$$\mu^{\text{tt}} = \frac{0,981}{100 \cdot 10} \cdot 100\% = 0,0981\% > \mu_{\text{min}} = 0,05\%$$

$$F_{\text{min}} = 0,1\% \cdot b \cdot h_0 = 0,1\% \cdot 100 \cdot 10 = 1(\text{cm}^2)$$

Chọn $\phi 8$ a 200 có $F_a = 2,012$ (cm²), $\mu = \frac{2,5}{100 \cdot 10} = 0,25\%$ hợp lý

3.4.4.2. Tính thép ở giữa ô bản cạnh dài

- Cắt ra 1 dải bản rộng 1m để tính

- Ta tính nh- đối với dầm chịu uốn tiết diện 12.100 cm

Tính theo giá trị mô men $M = 12954$ (kG.Cm).

Chọn $a_0 = 2 \text{cm} \Rightarrow h_0 = h - a_0 = 12 - 2 = 10 \text{ cm}$

$$\text{Tính } A = \frac{M}{R_n \cdot b \cdot h_0^2} = \frac{12954}{145 \cdot 100 \cdot 10^2} = 0,009 < A_0 = 0,432$$

$$\Rightarrow \gamma = 0,5(1 + \sqrt{1 - 2A}) = 0,995$$

Diện tích F_a trong phạm vi dải bản rộng 1m là:

$$F_a = \frac{M}{R_a \cdot \gamma \cdot h_0} = \frac{12954}{2250 \cdot 0,995 \cdot 10} = 0,578 \text{ cm}^2$$

$$\mu^{\text{tt}} = \frac{0,578}{100 \cdot 10} \cdot 100\% = 0,0578\% > \mu_{\text{min}} = 0,05\%$$

$$F_{\text{min}} = 0,1\% \cdot b \cdot h_0 = 0,1\% \cdot 100 \cdot 10 = 1(\text{cm}^2)$$

Chọn $\phi 8$ a 200 có $F_a = 2,012$ (cm²), $\mu = \frac{2,5}{100 \cdot 10} = 0,25\%$ hợp lý

3.4.4.3. Tính thép ở gối ô bản cạnh ngắn

– Tính thép ở gối ô bản : Cắt ra 1 dải bản rộng 1m ta tính nh- đối với dầm chịu uốn tiết diện 12x100 cm
Tính theo giá trị mô men âm lớn $M = 37233$ (kG.Cm).

Chọn $a = 2\text{cm} \Rightarrow h_0 = h - a = 12 - 2 = 10$ cm

$$\text{Tính } A = \frac{M}{R_n \cdot b \cdot h_0^2} = \frac{50025,9}{145 \cdot 100 \cdot 10^2} = 0,034 < A_0 = 0,432$$

$$\Rightarrow \gamma = 0,5(1 + \sqrt{1 - 2A}) = 0,982$$

Diện tích F_a trong phạm vi dải bản rộng 1m là:

$$F_a = \frac{M}{R_a \cdot \gamma \cdot h_0} = \frac{50025,9}{2250 \cdot 0,982 \cdot 10} = 2,264 \text{ cm}^2 ; \mu^t = \frac{2,264}{100 \cdot 10} \cdot 100\% = 0,2264\%$$

Chọn $\phi 8$ a 200 có $F_a = 2,5$ (cm²) $\mu = \frac{2,5}{100 \cdot 10} = 0,25\%$ hợp lý

3.4.4.4. Tính thép ở gối ô bản cạnh dài

– Tính thép ở gối ô bản : Cắt ra 1 dải bản rộng 1m ta tính nh- đối với dầm chịu uốn tiết diện 12x100 cm
Tính theo giá trị mô men âm lớn $M = 37233$ (kG.Cm).

Chọn $a = 2\text{cm} \Rightarrow h_0 = h - a = 12 - 2 = 10$ cm

$$\text{Tính } A = \frac{M}{R_n \cdot b \cdot h_0^2} = \frac{29594,3}{145 \cdot 100 \cdot 10^2} = 0,02 < A_0 = 0,432$$

$$\Rightarrow \gamma = 0,5(1 + \sqrt{1 - 2A}) = 0,989$$

Diện tích F_a trong phạm vi dải bản rộng 1m là:

$$F_a = \frac{M}{R_a \cdot \gamma \cdot h_0} = \frac{29594,3}{2250 \cdot 0,989 \cdot 10} = 1,33 \text{ cm}^2 ; \mu^t = \frac{1,33}{100 \cdot 10} \cdot 100\% = 0,133\% > \mu_{\min}$$

Chọn $\phi 8$ a 200 có $F_a = 2,5$ (cm²) $\mu = \frac{2,5}{100 \cdot 10} = 0,25\%$ hợp lý

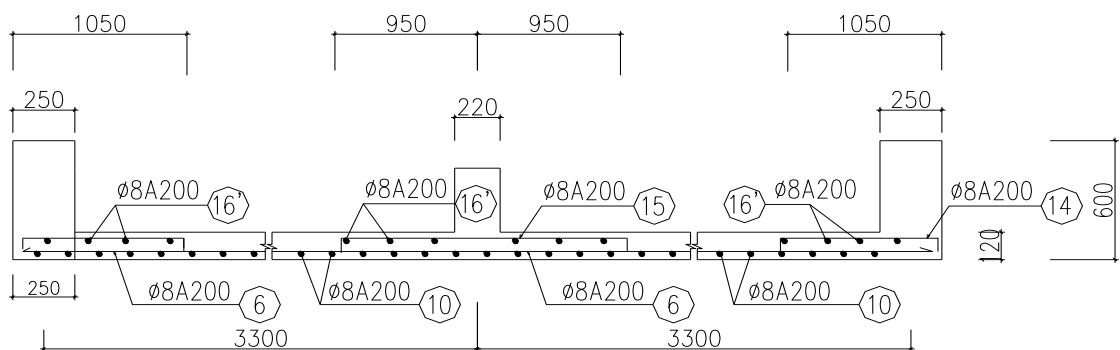

CHƯƠNG 4 : TÍNH TOÁN DẦM

4.1. COSỞ TÍNH TOÁN

4.1.1 Tính toán cốt dọc

Sử dụng BT B25, có $R_b = 14,5$ MPa = 145 (KG/cm²)

TÊN ĐỀ TÀI - TRỤ SỞ UBND QUẬN HỒNG BÀNG HP

$$R_{bt} = 1,05 \text{ MPa} = 10,5 \text{ (KG/cm}^2\text{)}$$

$$\Rightarrow \begin{cases} \alpha_0 = 0,608 \\ A_0 = 0,423 \end{cases}$$

Sử dụng thép A_I có $R_k = 225 \text{ MPa} = 2250 \text{ KG/cm}^2$.

A_{II} có $R_k = 280 \text{ MPa} = 2800 \text{ KG/cm}^2$.

Nội lực tính toán thộp: Dựng momen cực đại ở giữa nhịp, tròn từng gối tựa làm giá trị tính toán. Dầm đỡ toàn khối với bản nền xem một phần bản tham gia chịu lực với dầm như là cạnh của tiết diện chữ T. Tùy theo momen là dương hay âm mà cứ kể hay khụng kể cạnh vào trong tính toán. Việc kể bản vào tiết diện bờ tụng chịu nện sẽ giúp tiết kiệm thộp khi tính dầm chịu momen dương.

Tiết diện chịu mômen âm:

$$\text{Tính hệ số: } A = \frac{M}{R_n \times b \times h_0^2}$$

Nếu $A \leq A_0$ (tức $\alpha \leq \alpha_0$) thì từ A tính ra γ . Diện tích cốt thộp được tính theo công thức: $F_a = \frac{M}{\gamma \times R_a \times h_0}$

Chọn thộp và kiểm tra hàm lượng cốt thộp:

$$\mu = \frac{F_a}{b \times h_0} \geq \mu_{\min} = 0,15\%$$

Kích thước tiết diện hợp lý khi hàm lượng cốt thộp: $0,8\% \leq \mu \leq 1,5\%$.

Nếu $A \geq A_0$ thì trong trường hợp khụng thể tăng kích thước tiết diện thì phải tính toán đặt cốt thộp vào vụng nện để giảm A (tính cốt kộp).

Với tiết diện chịu mômen dương:

Sàn nằm trong vụng chịu nện, tham gia chịu lực với sườn, tính toán theo tiết diện chữ T chiều rộng cạnh đưa vào tính toán là b_c : $b_c = b + 2C_1$

Trong đó C_1 khụng vượt quá trị số bộ nhất trong ba trị số sau:

+ Một nửa khoảng cách giữa hai nhịp trong cửa dầm

+ 1/6 nhịp tính toán của dầm.

+ 9 ì h_c với $h_c = 10 \text{ cm} > 0,1 \text{ ì } h$

Trong đó h_c là chiều dày của sàn.

Xác định vị trí trục trung hoà bằng cách tính M_c :

$$M_c = R_n \times b_c \times h_c \times h_0 - 0,5 \times h_c$$

- Trường hợp 1: Nếu $M \leq M_c$ trục trung hoà đi qua cạnh, lúc này tính toán như tiết diện chữ nhật $b_c \times h$.

- Trường hợp 2: Nếu $M > M_c$ trục trung hoà đi qua sườn, lúc này tính toán như tiết diện chữ nhật $b \times h$.

$$\text{+ Tính hệ số: } A = \frac{M - R_n \times (b_c - b) \times h_c \times (h_0 - 0,5 \times h_c)}{R_n \times b \times h_0^2}$$

+ Từ A tính ra γ , xác định F_a theo công thức:

$$F_a = \frac{R_n}{R_a} \times \alpha \times b \times h_0 + (b_c - b) \times h_c$$

4.1.2 Tính toán cốt đai:

Trước hết kiểm tra điều kiện hạn chế về lực cắt, đảm bảo bờ tụng khung bị phổ hoại trơn tiết diện nghiêng theo ứng suất nện chính:

$$Q \leq k_0 \times R_n \times b \times h_0$$

+ Trong đó $k_0 = 0,35$ với bờ tụng mốc dưới 400

Kiểm tra điều kiện khả năng chịu u cắt của bờ tụng:

$$Q \leq k_1 \times R_k \times b \times h_0$$

+ Trong đó $k_1 = 0,6$ đối với dầm

Nếu điều kiện này thỏa mãn thì khung cần tính toán chỉ cần đặt cốt đai, cốt xiên theo cấu tạo, nếu khung thờ cần tính toán cốt đai chịu u cắt.

Tính toán cốt đai khi khung đặt cốt xiên:

+ Lực cốt đai phải chịu u: $q_d = \frac{Q^2}{8 \times R_k \times b \times h_0^2}$

+ Chọn đường kính cốt đai có diện tích tiết diện là f_d , số nhánh của cốt đai là n.

Khoảng cách tính toán của cốt đai: $U_{tt} = \frac{R_{ad} \times n \times f_d}{R_d}$

Khoảng cách cực đại của cốt đai: $U_{max} = \frac{1,5 \times R_k \times b \times h_0^2}{Q}$

Khoảng cách cấu tạo của cốt đai:

+ Đầu dầm ($U_{ct} \leq h/2$; 150 cm) khi $h \leq 45$ cm

+ Giữa dầm ($U_{ct} \leq 3h/4$; 50 cm) khi $h > 30$ cm

Khoảng cách giữa cốt đai chọn: $U_d \leq (U_{tt}, U_{max}, U_{ct})$

4.2. THIẾT KẾ CHO CẤU KIỆN ĐIỂN HÌNH

4.2.1. Tính toán dầm B3- khung trục 3 tầng hầm.

4.2.1.1. Thông số tính toán:

- Kích thước hình học:

+ Tiết diện dầm: $h = 60$ cm, $b = 25$ cm

+ Nhịp p dầm: $L = 6,6$ m

- Nội lực: Nội lực dầm được xuất ra và tổ hợp ở 5 tiết diện. Trên cơ sở bảng tổ hợp nội lực, ta chọn cặp nội lực nguy hiểm nhất tại 3 tiết diện: giữa nhịp và 2 đầu để tính toán thép.

Nội lực dầm B1 tầng 1

Tiết diện	Đầu dầm	Giữa dầm	Cuối dầm

TÊN ĐỀ TÀI - TRỤ SỞ UBND QUẬN HỒNG BÀNG HP

(M)(T.m)	-43,6	26,96	-40,06
(Q)(T)	-24,96	-17,11	24

- Vật liệu :

Sử dụng BT B25, có $R_b = 14,5 \text{ MPa} = 145 \text{ (KG/cm}^2\text{)}$

$R_{bt} = 1,05 \text{ MPa} = 10,5 \text{ (KG/cm}^2\text{)}$

$$\Rightarrow \begin{cases} \alpha_0 = 0,608 \\ A_0 = 0,423 \end{cases}$$

Sử dụng thép A_I có $R_k = 225 \text{ MPa} = 2250 \text{ KG/cm}^2$.

A_{II} có $R_k = 280 \text{ MPa} = 2800 \text{ KG/cm}^2$.

4.2.1.2. Thiết kế cốt dọc:

1) Tính với momen ãm: $M = 43,6 \text{ T.m} = 4360000 \text{ kG.cm}$

Công nằm trong vùng chế u kộ, tính theo tiết diện chữ nhật $b = 25 \text{ cm}$. Ở tròn giới cốt thép dầm chính phải đặt xuống phía dưới hàng tròn cứng của cốt thép bản.

Giả thiết $a = 4,5 \text{ cm} \Rightarrow h_0 = 60 - 4,5 = 55,5 \text{ cm}$.

$$A = \frac{M}{R_n \times b \times h_0^2} = \frac{4360000}{145 \times 25 \times 55,5^2} = 0,39 < A_0 = 0,423$$

=> Đặt cốt đơn

$$\gamma = 0,5 \times 1 + \sqrt{1 - 2 \times A} = 0,5 \times 1 + \sqrt{1 - 2 \times 0,39} = 0,734$$

$$F_a = \frac{M}{\gamma \times R_a \times h_0} = \frac{4360000}{0,734 \times 2800 \times 55,5} = 38,22 \text{ cm}^2$$

Kiểm tra tỉ lệ cốt thép:

$$\mu = \frac{F_a \times 100}{b \times h_0} = \frac{38,22 \times 100}{25 \times 55,5} = 2,75 \% > \mu_{\max} = 0,608 \cdot \frac{145}{2800} = 3,14\%$$

▪ Chọn 5 $\Phi 32$ có $f_a = 40,2 \text{ cm}^2$ đặt làm 2 lớp

Kiểm tra $a_{b,v}$:

Chọn $a_{b,v} = 2,5 \text{ cm}$

$$\Rightarrow a = a_{b,v} + \frac{\phi_{\max}}{2} = 2,5 + \frac{3,2}{2} = 4,1(\text{cm}) < a_{g,t} = 4,5(\text{cm})$$

=> Bài toán thiên về an toàn.

Khoảng cách giữa các cốt thép :

$$t_0 = \frac{b - 2 \times a_{b,v} - 4\phi 25}{2} = \frac{25 - 2 \times 2,5 - 3 \times 3,2}{2} = 5,2(\text{cm}) > 2,5(\text{cm})$$

⇒ Thỏa mãn.

2) Tính với momen dương: $M = 26,96 \text{ T.m} = 2696000 \text{ kG.cm}$.

Tiết diện chữ T cởnh nằm trong vưng nộn. Bề rộng cởnh là: $b_c = b_{dc} + 2 \cdot C_1$

C_1 là giá trị nhỏ nhất trong 3 giá trị:

+ Một nửa khoảng cởch giữ 2 mộp của dầm: $0,5 \cdot (660 - 25) = 317,5 \text{ cm}$.

+ Một phần sỏ nhị p dầm: $1/6 \cdot 660 = 110 \text{ cm}$.

+ $9 \cdot h_c = 9 \cdot 12 = 108 \text{ cm}$.

⇒ $b_c = 25 + 2 \cdot 108 = 241 \text{ cm}$

Giả thiết $a = 4,5 \text{ cm} \Rightarrow h_0 = 60 - 4,5 = 55,5 \text{ cm}$

$$M_c = R_n \times b_c \times h_c \times (h_0 - 0,5 \times h_c) = 145 \times 241 \times 12 \times (55,5 - 0,5 \times 12) = 20757330 \text{ kG.cm} = 207,5733 \text{ T.m}$$

Mụ men dương lớn nhất: $M = 26,96 \text{ T.m} < M_c \Rightarrow$ trực trung hoà đi qua cởnh.

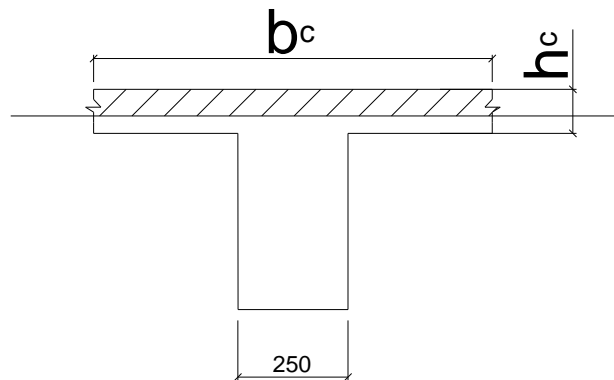

$$A = \frac{M}{R_n \times b_c \times h_0^2} = \frac{2696000}{145 \times 241 \times 55,5^2} = 0,025 < A_0 = 0,423$$

$$\gamma = 0,5 \times 1 + \sqrt{1 - 2 \times A} = 0,5 \times 1 + \sqrt{1 - 2 \times 0,025} = 0,987$$

$$F_a = \frac{M}{\gamma \times R_a \times h_0} = \frac{2696000}{0,987 \times 2800 \times 55,5} = 17,57 \text{ cm}^2$$

Kiểm tra tỉ lệ cốt thộp:

$$\mu = \frac{F_a \times 100}{b \times h_0} = \frac{17,57 \times 100}{25 \times 55,5} = 1,26 \% > \mu_{\min} = 0,15\%$$

Chọn cốt thộp như trong bảng .Lấy lớp bờ tụng bảo vệ ở phía dưới là 2,5 cm, ở phía trên là 2,5 cm. Khoảng hở giữa 2 hàng cốt thộp là 3 cm.

Bảng 5: Chọn cốt thép dọc của dầm B1 tầng 1

Tiết diện	F_a (cm ²)	Cốt thép	Diện tích (cm ²)	h_0 (cm)
Gối	38,22	5Φ32	40,2	55,9
Giữa nhịp	17,57	3Φ28	18,47	55,6

⇒ Thỏa mãn

4.2.1.3. Tính toán cốt thép ngang:

TÊN ĐỀ TÀI - TRỤ SỞ UBND QUẬN HỒNG BÀNG HP

- Kiểm tra điều kiện hạn chế:

$$Q < k_0 \times R_n \times b \times h_0$$

Thay $k = 0,35$ ta có:

$$k_0 \times R_n \times b \times h_0 = 0,35 \times 145 \times 25 \times 55,9 = 70923,125 \text{ kG} = 70,923 \text{ T}$$

Trị số lực cắt lớn nhất là: $24,96 \text{ KN} < 70,923 \text{ KN}$. Thỏa mãn điều kiện hạn chế.

- Kiểm tra điều kiện tống toán:

$$0,6 \times R_k \times b \times h_0 = 0,6 \times 10,5 \times 25 \times 55,9 = 8804,25 \text{ kG} = 8,8 \text{ T}$$

Lực cắt $Q > 8,8 \text{ T}$ nên cần phải tống toán cốt thép chịu u lực cắt.

Giả thiết dựng cốt đai $\Phi 8$, $f_d = 0,503 \text{ cm}^2$ hai nhánh ($n = 2$).

$$U_{\max} = \frac{1,5 \times R_k \times b \times h_0^2}{Q} = \frac{1,5 \times 10,5 \times 25 \times 55,9^2}{24960} = 49,3 \text{ cm}$$

$$U_{tt} = \frac{8 \times R_k \times b \times h_0^2 \times R_{ad} \times n \times f_d}{Q^2} = \frac{8 \times 10,5 \times 25 \times 55,9^2 \times 2250 \times 2 \times 0,503}{24960^2} = 23,84 \text{ cm}$$

$$U_{ct} \leq h/3 = 60/3 = 20 \text{ cm và } U_{ct} \leq 30 \text{ cm}$$

Chọn $U = 20 \text{ cm}$ thỏa mãn điều kiện cấu tạo.

$$q_d = \frac{R_{ad} \times n \times f_a}{U} = \frac{2250 \times 2 \times 0,503}{20} = 113,175 \text{ kG/cm}$$

Khả năng chịu u lực cắt của bờ tống và cốt đai tròn tiết diện nghiêng nguy hiểm nhất là:

$$Q_{db} = \sqrt{8 \times R_k \times b \times h_0^2 \times q_d} = \sqrt{8 \times 10,5 \times 25 \times 55,9^2 \times 113,175} = 27251,89 \text{ kG} = 27,251 \text{ (T)}$$

\Rightarrow lực cắt lớn nhất trong dầm $Q < Q_{db}$, bê tông và cốt đai đủ khả năng chịu cắt nên không cần tính toán cốt xiên

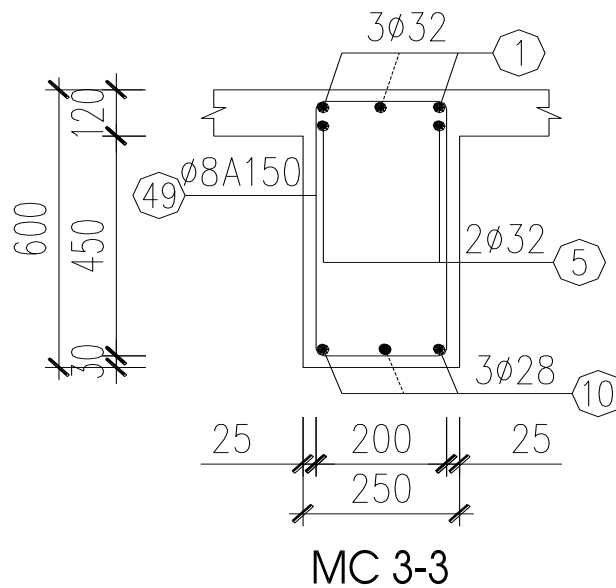

4.2.1.4. Tính toán cốt treo:

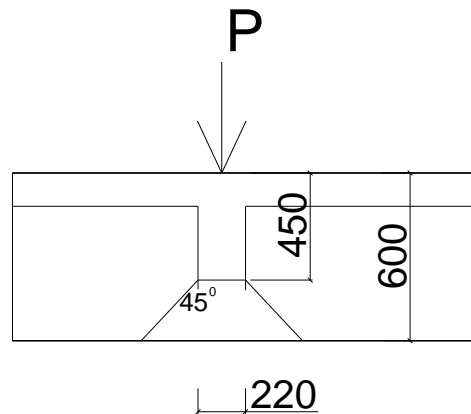

+ ở tại vị trí dầm phụ kê lên dầm chính cần có cốt treo để tăng cường khả năng chịu lực cho dầm chính. Lực tập trung do dầm phụ truyền cho dầm chính là:

$$P_1 = P + G_1 = 17,048 + 8,912 = 25,961 \text{ (T)}$$

+ Cốt treo được đặt dưới dạng các cốt đai, diện tích cần thiết là:

$$F_{tr} = \frac{P_1}{R_a} = \frac{25961}{2250} = 11,538 \text{ (cm}^2\text{)}$$

Dùng đai $\Phi 8$ hai nhánh (có $f_d = 0,503$; $n = 2$) thì số lượng đai cần thiết:

$$m = \frac{11,58}{2.0,503} = 11,46 \text{ đai. } \rightarrow \text{Lấy 12 đai. Đặt mỗi bên dầm phụ 6 đai.}$$

Coi lực cắt xuất phát từ đáy dầm phụ nghiêng 1 góc 45° so với phương thẳng đứng. Như vậy chiều dài đoạn dầm chính cần đặt cốt treo về một phía là:

$$h_1 = h_{dc} - h_{dp} = 60 - 45 = 15 \text{ (cm)}$$

$$\text{Khoảng cách giữa các đai là: } 15/5 = 3 \text{ (cm)}$$

4.2.2 Tính toán dầm B21- khung trục 3 tầng 6.

Nội lực dầm B21 tầng 6

Tiết diện	Đầu dầm	Giữa dầm	Cuối dầm
(M)(T.m)	-36,83	26,74	-26,47
(Q)(T)	-23,52	-14,63	20,36

Chọn tiết diện dầm B21 tầng 6 giống với tiết diện dầm B1 tầng hầm: $b \times h = 25 \times 60$ cm.

4.2.2.1. Tính toán cốt dọc:

1) Tính với momen âm: $M = 36,83 \text{ T.m} = 3683000 \text{ kG.cm}$

Công nằm trong vùng chịu uốn, tính theo tiết diện chữ nhật $b = 25$ cm. Ở tròn gối cốt thép dầm chính phải đặt xuống phía dưới hàng tròn cứng của cốt thép bản.

Giả thiết $a = 4,5$ cm $\Rightarrow h_0 = 60 - 4,5 = 55,5$ cm.

$$A = \frac{M}{R_n \times b \times h_0^2} = \frac{3683000}{145 \times 25 \times 55,5^2} = 0,329 < A_0 = 0,423$$

$$\gamma = 0,5 \times 1 + \sqrt{1 - 2 \times A} = 0,5 \times 1 + \sqrt{1 - 2 \times 0,329} = 0,792$$

$$F_a = \frac{M}{\gamma \times R_a \times h_0} = \frac{3683000}{0,792 \times 2800 \times 55,5} = 29,936 \text{ cm}^2$$

Kiểm tra tỉ lệ cốt thép:

$$\mu = \frac{F_a \times 100}{b \times h_0} = \frac{29,936 \times 100}{25 \times 55,5} = 2,15 \% < \mu_{\max} = 3,14\%$$

2) Tính với momen dương: $M = 26,74 \text{ T.m} = 2674000 \text{ kG.cm}$.

Tiết diện chữ T nằm trong vũng nộn. Bề rộng cánh là: $b_c = b_{dc} + 2 \times C_1$

C_1 là giá trị nhỏ nhất trong 3 giá trị:

+ Một nửa khoảng cách giữa 2 mọt của dầm: $0,5 \times (660 - 25) = 317,5 \text{ cm}$.

+ Một phần sáu chiều cao dầm: $1/6 \times 660 = 110 \text{ cm}$.

+ $9 \times h_c = 9 \times 12 = 108 \text{ cm}$.

$\Rightarrow b_c = 25 + 2 \times 108 = 241 \text{ cm}$

Giả thiết $a = 4,5 \text{ cm} \Rightarrow h_0 = 60 - 4,5 = 55,5 \text{ cm}$

$$\begin{aligned} M_c &= R_n \times b_c \times h_c \times (h_0 - 0,5 \times h_c) = 145 \times 241 \times 12 \times (55,5 - 0,5 \times 12) = \\ &= 20757330 \text{ kG.cm} = 207,5733 \text{ T.m} \end{aligned}$$

Momen dương lớn nhất: $M = 26,74 \text{ T.m} < M_c \Rightarrow$ trục trung hoà đi qua cánh.

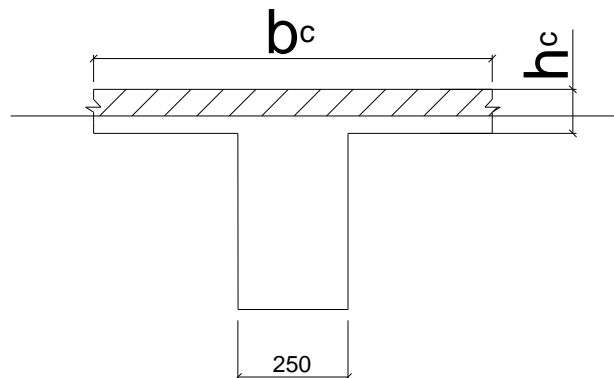

$$A = \frac{M}{R_n \times b_c \times h_0^2} = \frac{2674000}{140 \times 241 \times 55,5^2} = 0,0248 < A_0 = 0,423$$

$$\gamma = 0,5 \times 1 + \sqrt{1 - 2 \times A} = 0,5 \times 1 + \sqrt{1 - 2 \times 0,0248} = 0,987$$

$$F_a = \frac{M}{\gamma \times R_a \times h_0} = \frac{2674000}{0,987 \times 2800 \times 55,5} = 17,433 \text{ cm}^2$$

Kiểm tra tỉ lệ cốt thép:

$$\mu = \frac{F_a \times 100}{b \times h_0} = \frac{17,433 \times 100}{25 \times 55,5} = 1,26 \% > \mu_{\min} = 0,15\%$$

TÊN ĐỀ TÀI - TRỤ SỞ UBND QUẬN HỒNG BÀNG HP

Chọn cốt thép như trong bảng. Lấy lớp bờ tưng bảo vệ ở phía dưới là 2,5 cm, ở phía trên là 2,5 cm. Khoảng hở giữa 2 hàng cốt thép là 3 cm.

Chọn cốt thép dọc của dầm B21 tầng 6

Tiết diện	F_a (cm ²)	Cốt thép	Diện tích (cm ²)	h_0 (cm)
Gối	29,936	3Φ30+2Φ28	33,53	55,9
Giữa nhịp	17,433	3Φ28	18,47	55,6

=> Thỏa mãn

4.2.2.2. Tính toán cốt thép ngang:

- Kiểm tra điều kiện hạn chế:

$$Q < k_0 \times R_n \times b \times h_0$$

Thay $k = 0,35$ ta có:

$$k_0 \times R_n \times b \times h_0 = 0,35 \times 145 \times 25 \times 55,9 = 70923,125 \text{ kG} = 70,923 \text{ T}$$

Trị số lực cắt lớn nhất là: 23,52 KN < 70,923 KN. Thỏa mãn điều kiện hạn chế.

- Kiểm tra điều kiện tống toán:

$$0,6 \times R_k \times b \times h_0 = 0,6 \times 10,5 \times 25 \times 55,9 = 8804,25 \text{ kG} = 8,8 \text{ T}$$

Lực cắt $Q > 8,8\text{T}$ nên cần phải tống toán cốt thép chịu u lực cắt.

Giả thiết dựng cốt đai Φ8, $f_d = 0,503 \text{ cm}^2$ hai nhánh ($n = 2$).

$$U_{\max} = \frac{1,5 \times R_k \times b \times h_0^2}{Q} = \frac{1,5 \times 10,5 \times 25 \times 55,9^2}{23520} = 52,3 \text{ cm}$$

$$U_{tt} = \frac{8 \times R_k \times b \times h_0^2 \times R_{ad} \times n \times f_d}{Q^2} = \frac{8 \times 10,5 \times 25 \times 55,9^2 \times 2250 \times 2 \times 0,503}{23520^2} = 26,84 \text{ cm}$$

$$U_{ct} \leq h/3 = 60/3 = 20\text{cm} \text{ và } U_{ct} \leq 30 \text{ cm}$$

Chọn $U = 20 \text{ cm}$ thỏa mãn điều kiện cấu tạo.

$$q_d = \frac{R_{ad} \times n \times f_a}{U} = \frac{2250 \times 2 \times 0,503}{20} = 113,175 \text{ kG/cm}$$

Khả năng chịu u lực cắt của bờ tưng và cốt đai tròn tiết diện nghiêng nguy hiểm nhất là:

$$Q_{db} = \sqrt{8 \times R_k \times b \times h_0^2 \times q_d} = \sqrt{8 \times 10,5 \times 25 \times 55,9^2 \times 113,175} = 27251,89 \text{ kG} = 27,251 \text{ (T)}$$

⇒ lực cắt lớn nhất trong dầm $Q < Q_{db}$, bê tông và cốt đai đủ khả năng chịu cắt nên không cần tính toán cốt xiên

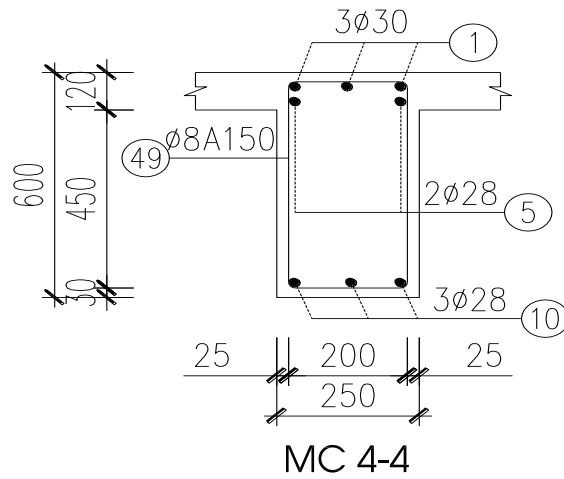

4.2.2.4. Tính toán cốt treo:

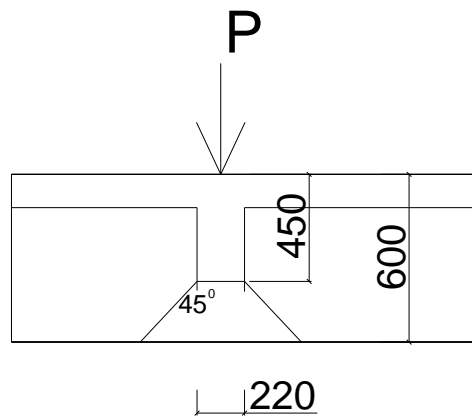

+ ở vị trí dầm phụ kê lên dầm chính cần có cốt treo để tăng cường khả năng chịu lực cho dầm chính. Lực tập trung do dầm phụ truyền cho dầm chính là:

$$P_1 = P + G_1 = 17,442 + 4,992 = 22,434 \text{ (T)}$$

+ Cốt treo đ-ợc đặt đ-ới dạng các cốt đai, diện tích cần thiết là:

$$F_{tr} = \frac{P_1}{R_a} = \frac{22434}{2250} = 9,9 \text{ (cm}^2\text{)}$$

Dùng đai $\Phi 8$ hai nhánh (có $f_d = 0,503$; $n = 2$) thì số l-ợng đai cần thiết:

$$m = \frac{9,9}{2 \cdot 0,503} = 9,8 \text{ đai. } \rightarrow \text{Lấy 10 đai. Đặt mỗi bên dầm phụ 5 đai.}$$

Coi lực cắt xuất phát từ đáy dầm phụ nghiêng 1 góc 45° so với ph-ơng thẳng đứng. Nh- vậy chiều dài đoạn dầm chính cần đặt cốt treo về một phía là:

$$h_1 = h_{dc} - h_{dp} = 60 - 45 = 15 \text{ (cm)}$$

$$\text{Khoảng cách giữa các đai là: } 15/4 = 4 \text{ (cm)}$$

4.2.3 Tính toán dầm B24- khung trục 3 tầng 7.

Nội lực dầm B24 tầng 7

Tiết diện	Đầu dầm	Giữa dầm	Cuối dầm

TÊN ĐỀ TÀI - TRỤ SỞ UBND QUẬN HỒNG BÀNG HP

(M)(T.m)	-29,82	28,1	-18,88
(Q)(T)	-21,77	-13,07	18,08

Chọn tiết diện dầm B214 tầng 7 giống với tiết diện dầm B1 tầng hầm: $b \times h = 25 \times 60$ cm.

4.2.3.1. Tính toán cốt dọc:

1) Tính với momen âm: $M = 29,82 \text{ T.m} = 2982000 \text{ kG.cm}$

Cảnh nằm trong vùng chịu u kệo, tính theo tiết diện chữ nhật $b = 25 \text{ cm}$. Ở tròn gối cốt thép dầm chính phải đặt xuống phía dưới hàng tròn cứng của cốt thép bản.

Giả thiết $a = 4,5 \text{ cm} \Rightarrow h_0 = 60 - 4,5 = 55,5 \text{ cm}$.

$$A = \frac{M}{R_n \times b \times h_0^2} = \frac{2982000}{145 \times 25 \times 55,5^2} = 0,272 < A_0 = 0,423$$

$$\gamma = 0,5 \times 1 + \sqrt{1 - 2 \times A} = 0,5 \times 1 + \sqrt{1 - 2 \times 0,272} = 0,837$$

$$F_a = \frac{M}{\gamma \times R_a \times h_0} = \frac{2982000}{0,837 \times 2800 \times 55,5} = 22,9 \text{ cm}^2$$

Kiểm tra tỉ lệ cốt thép:

$$\mu = \frac{F_a \times 100}{b \times h_0} = \frac{22,9 \times 100}{25 \times 55,5} = 1,65 \% < \mu_{\max} = 3,14\%$$

2) Tính với momen dương: $M = 28,1 \text{ T.m} = 2810000 \text{ kG.cm}$.

Tiết diện chữ T cảnh nằm trong vùng nộn. Bề rộng cảnh là: $b_c = b_{dc} + 2 \times C_1$

C_1 là giá trị nhỏ nhất trong 3 giá trị:

+ Một nửa khoảng cách giữa 2 mộp của dầm: $0,5 \times (660 - 25) = 317,5 \text{ cm}$.

+ Một phần sáu nhệ p dầm: $1/6 \times 660 = 110 \text{ cm}$.

+ $9 \times h_c = 9 \times 12 = 108 \text{ cm}$.

$\Rightarrow b_c = 25 + 2 \times 108 = 241 \text{ cm}$

Giả thiết $a = 4,5 \text{ cm} \Rightarrow h_0 = 60 - 4,5 = 55,5 \text{ cm}$

$$\begin{aligned} M_c &= R_n \times b_c \times h_c \times (h_0 - 0,5 \times h_c) = 145 \times 241 \times 12 \times (55,5 - 0,5 \times 12) = \\ &= 20757330 \text{ kG.cm} = 207,5733 \text{ T.m} \end{aligned}$$

Mụ men dương lớn nhất: $M = 28,1 \text{ T.m} < M_c \Rightarrow$ trực trung hoà đi qua cảnh.

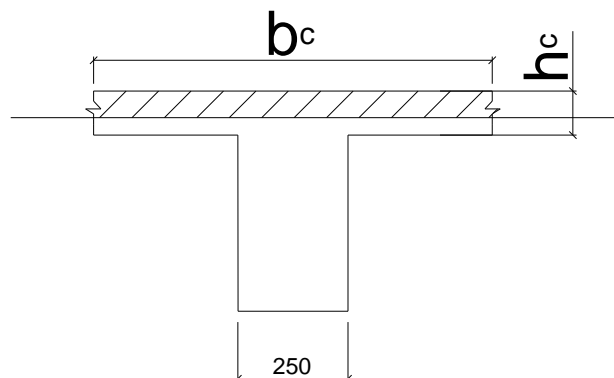

TÊN ĐỀ TÀI - TRỤ SỞ UBND QUẬN HỒNG BÀNG HP

$$A = \frac{M}{R_n \times b_c \times h_0^2} = \frac{2810000}{145 \times 241 \times 55,5^2} = 0,0261 < A_0 = 0,423$$

$$\gamma = 0,5 \times 1 + \sqrt{1 - 2 \times A} = 0,5 \times 1 + \sqrt{1 - 2 \times 0,0261} = 0,987$$

$$F_a = \frac{M}{\gamma \times R_a \times h_0} = \frac{2810000}{0,987 \times 2800 \times 55,5} = 18,32 \text{ cm}^2$$

Kiểm tra tỉ lệ cốt thép:

$$\mu = \frac{F_a \times 100}{b \times h_0} = \frac{18,32 \times 100}{25 \times 55,5} = 1,3 \% > \mu_{\min} = 0,15\%$$

Chọn cốt thép như trong bảng. Lấy lớp bờ tưng bảo vệ ở phía dưới là 2,5 cm, ở phía trên là 2,5 cm. Khoảng hở giữa 2 hàng cốt thép là 3 cm.

Chọn cốt thép dọc của dầm B24 tầng 7

Tiết diện	F_a (cm ²)	Cốt thép	Diện tích (cm ²)	h_0 (cm)
Gối	22,9	3Φ26+2Φ24	23,77	55,1
Giữa nhịp	18,32	3Φ28	18,47	55,6

Kiểm tra lại khả năng chịu lực tại tiết diện gối (do $h_0 = 55,1 \text{ cm} < h_0$ giả thiết 55,5 cm)

$$\alpha = \frac{R_a F_a}{R_a b h_0} = \frac{2800.23,77}{145.25.55,1} = 0,33 < \alpha_0 = 0,603$$

$$\gamma = 1 - 0,5\alpha = 1 - 0,5.0,33 = 0,84$$

$$M_{td} = R_a F_a \gamma h_0 = 2800.23,77.0,84.55,1 = 3062141(\text{kG.cm}) = 30,62(\text{T.m})$$

⇒ Tiết diện đầu, cuối dầm đủ khả năng chịu lực.

4.2.3.2. Tính toán cốt thép ngang:

- Kiểm tra điều kiện hạn chế:

$$Q < k_0 \times R_n \times b \times h_0$$

Thay $k = 0,35$ ta có:

$$k_0 \times R_n \times b \times h_0 = 0,35 \times 145 \times 25 \times 55,1 = 70923,125 \text{ kG} = 70,923 \text{ T}$$

Trị số lực cắt lớn nhất là: 21,77 KN < 70,923 KN. Thỏa mãn điều kiện hạn chế.

- Kiểm tra điều kiện tống toán:

$$0,6 \times R_k \times b \times h_0 = 0,6 \times 10,5 \times 25 \times 55,1 = 8804,25 \text{ kG} = 8,8 \text{ T}$$

Lực cắt $Q > 8,8\text{T}$ nên cần phải tống toán cốt thép chịu lực cắt.

Giả thiết dựng cốt đai Φ8, $f_d = 0,503 \text{ cm}^2$ hai nhánh ($n = 2$).

$$U_{\max} = \frac{1,5 \times R_k \times b \times h_0^2}{Q} = \frac{1,5 \times 10,5 \times 25 \times 55,1^2}{21770} = 54,9 \text{ cm}$$

$$U_{tt} = \frac{8 \times R_k \times b \times h_0^2 \times R_{ad} \times n \times f_d}{Q^2} = \frac{8 \times 10,5 \times 25 \times 55,1^2 \times 2250 \times 2 \times 0,503}{21770^2} = 30,45 \text{ cm}$$

TÊN ĐỀ TÀI - TRỤ SỞ UBND QUẬN HỒNG BÀNG HP

$$U_{ct} \leq h/3 = 60/3 = 20\text{cm và } U_{ct} \leq 30\text{ cm}$$

Chọn $U = 20\text{ cm}$ thỏa mãn điều kiện cấu tạo.

$$q_d = \frac{R_{ad} \times n \times f_a}{U} = \frac{2250 \times 2 \times 0,503}{20} = 113,175\text{ kG/cm}$$

Khả năng chịu lực cắt của bê tông và cốt đai tròn tiết diện nghiêng nguy hiểm nhất là:

$$Q_{db} = \sqrt{8 \times R_k \times b \times h_0^2 \times q_d} = \sqrt{8 \times 10,5 \times 25 \times 55,9^2 \times 113,175} = 27251,89\text{ kG} = 27,251\text{ (T)}$$

\Rightarrow lực cắt lớn nhất trong dầm $Q < Q_{db}$, bê tông và cốt đai đủ khả năng chịu cắt nên không cần tính toán cốt xiên

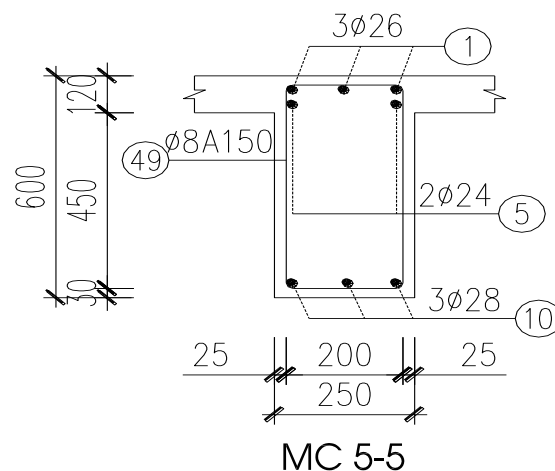

4.2.3.4. Tính toán cốt treo:

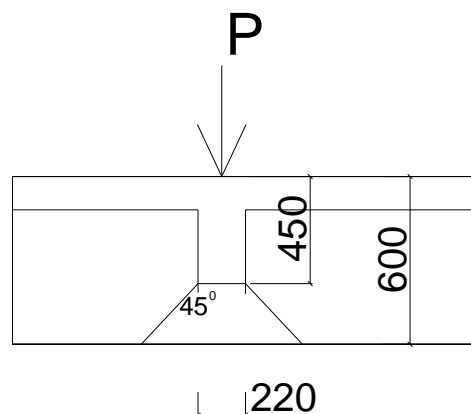

+ ở vị trí dầm phụ kê lên dầm chính cần có cốt treo để tăng cường khả năng chịu lực cho dầm chính. Lực tập trung do dầm phụ truyền cho dầm chính là:

$$P_1 = P + G_1 = 18,063 + 2,123 = 20,186\text{ (T)}$$

+ Cốt treo được đặt dưới dạng các cốt đai, diện tích cần thiết là:

$$F_{tr} = \frac{P_1}{R_a} = \frac{20186}{2250} = 8,97(\text{cm}^2)$$

Dùng đai $\Phi 8$ hai nhánh (có $f_d = 0,503$; $n = 2$) thì số l- ợng đai cần thiết:

$$m = \frac{8,97}{2.0,503} = 8,9 \text{ đai. } \rightarrow \text{Lấy 10 đai. Đặt mỗi bên dầm phụ 6 đai.}$$

Coi lực cắt xuất phát từ đáy dầm phụ nghiêng 1 góc 45^0 so với ph- ơng thẳng đứng. Nh- vậy chiều dài đoạn dầm chính cần đặt cốt treo về một phía là:

$$h_1 = h_{dc} - h_{dp} = 60 - 45 = 15 \text{ (cm)}$$

Khoảng cách giữa các đai là: $15/4 = 4 \text{ (cm)}$

CHƯƠNG 5 : TÍNH TOÁN THÉP CỘT

5.1.CƠ SỞ TÍNH TOÁN

– Công trình có khung đối xứng do vậy ta chọn tính toán cốt thép cột theo tr- ờng hợp bố trí cốt thép đối xứng cho tất cả các cột .

– Cột có tiết diện ch- nhật liên kết hai đầu cột là liên kết ngàm do vậy: chiều dài tính toán của cột lớn nhất là $L_0=h$. μ , μ là hệ số phụ thuộc vào liên kết giữa hai đầu cấu kiện

– Độ lệch tâm của cột đ- ợc xác định theo công thức : $e_0=e_{01}+e_{ng}$

Trong đó: e_0 : Độ lệch tâm của lực dọc trong tính toán .

e_{01} : Độ lệch tâm ban đầu, $e_{01}=M/N$.

e_{ng} : Độ lệch tâm ngẫu nhiên (không lấy nhỏ hơn các trị số sau: 1/600 chiều dài cấu kiện, 1/30 chiều cao tiết diện, và 2cm với cột và tấm có chiều dày lớn hơn 25cm).

– Độ lệch tâm giới hạn đ- ợc xác định theo công thức:

$$e_{0gh} = 0,4.(1,25.h - \alpha_0.h_0).$$

TÊN ĐỀ TÀI - TRỤ SỞ UBND QUẬN HỒNG BÀNG HP

Giá trị e và e' sẽ dùng trong các công thức sau để tính theo các công thức sau : $e = e_0 + 0.5 \cdot h - a$; $e' = e - h_0 + a'$. Trong công trình được sử dụng thép AII do vậy vùng nén được xác định theo công thức sau : $x = \frac{N}{R_n b}$

- Nếu $2a' \leq x \leq \alpha_0 h_0$, thì $F_a = F_a'$ để xác định theo công thức: $F_a = F_a' \cdot \frac{N \cdot (h_0 - 0.5x)}{R_{a'} \cdot (h_0 - a')}$

- Nếu $x < 2a'$, thì $F_a = F_a'$ để xác định theo công thức: $F_a = F_a'$

$$\frac{Ne'}{R_{a'}(h_0 - a')}$$

- Nếu $x > \alpha_0 h_0$ thì chúng ta so sánh e_{0gh} với giá trị e_0

- Nếu $e_0 > e_{0gh}$ thì $x = \alpha_0 h_0$ thì $F_a = F_a'$ để xác định theo công thức sau:

$$F_a = F_a' = \frac{Ne - A_0 R_n b h_0^2}{R_{a'}(h - a')_0}$$

- Nếu $e_0 \leq e_{0gh}$ thì $F_a = F_a'$ để xác định theo công thức: $F_a = F_a'$

$$= \frac{N - R_n b x (h_0 - 0.5x)}{R_{a'}(h - a')_0}$$

Với:

$$+ x = h - \left(\frac{0.5h}{h_0} + 1.8 - 1.4 \cdot \alpha_0 \right) x e_0 \text{ khi } e_0 \leq 0.2 \cdot h_0$$

$$+ x = 1.8 \cdot (e_{0gh} - e_0) + \alpha_0 \cdot h_0 \text{ khi } e_0 > 0.2 \cdot h_0$$

- Sau khi tính ra diện tích cốt thép thì chúng ta tính hàm l-ợng cốt thép cho mỗi bên là:

$$\mu_{tt} = F_a / b \cdot h_0$$

- So sánh hàm l-ợng cốt thép tính toán với hàm l-ợng cốt thép μ_{\min} . Trong trường hợp bài toán có $\mu' \leq \mu_{\min}$ thì $F_a = F_a' = \mu_{\min} b h_0$.

Để tính cốt thép dọc trong cột ta chọn từ các giá trị BAO nội lực 3 cặp nội lực nguy hiểm nhất để tính cốt thép. Ba cặp nội lực để chọn ra là:

- Cặp nội lực có lực dọc lớn nhất.
- Cặp nội lực có mô men lớn nhất.
- Cặp nội lực có mô men và lực dọc đều lớn.

5.2. TÍNH THÉP CỘT TẦNG HẦM

Sử dụng BT B25, có $R_b = 14,5 \text{ MPa} = 145 \text{ (KG/cm}^2\text{)}$

$$R_{bt} = 1,05 \text{ MPa} = 10,5 \text{ (KG/cm}^2\text{)}$$

$$\Rightarrow \begin{cases} \alpha_0 = 0,608 \\ A_0 = 0,423 \end{cases}$$

Sử dụng thép AII có $R_k = 225 \text{ MPa} = 2250 \text{ KG/cm}^2$.

$$A_{II} \text{ có } R_k = 280 \text{ MPa} = 2800 \text{ KG/cm}^2.$$

Thép trong cột đ-ợc bố trí đối xứng.

5.2.1. Tính toán với cột biên

Cột 4 : tiết diện $b = 35 \text{ cm}$, $h = 60 \text{ cm}$, $a = 3 \text{ cm}$.

Cặp nội lực tính toán là :

cặp 1:	$ M _{\max}$	$M = 1824000 \text{ (kg.cm)}$	$N = 269040 \text{ (kg)}$
cặp 2:	$ N _{\max}$	$M = 1677000 \text{ (kg.cm)}$	$N = 375200 \text{ (kg)}$
cặp 3:	$ e _{\max}$	trùng với cặp 2	

Ta tính cốt thép âm rồi suy ra cốt thép d-ơng theo bài toán tính cốt thép không đối xứng .xong cốt thép d-ơng phải đủ chịu đ-ợc mô men do cặp M_{\max} gây ra.phải thực hiện làm bài toán kiểm tra. nhận thấy rằng hai giá trị mô men âm và d-ơng gần bằng nhau ở tất cả các tầng nên ta tìm cốt thép theo bài toán đặt thép đối xứng.

5.2.1.1. Tính cốt dọc

***) Tính với cặp 2**

– Hàm l-ợng cốt dọc trong cột theo tiêu chuẩn giới hạn từ 1-6%. khoảng cách giữa các cốt dọc giới hạn là $\leq 20 \text{ cm}$.

– Bê tông mác B25 , tra bảng ta đ-ợc $\alpha_0 = 0,608$; $h_0 = h - a = 60 - 3 = 57 \text{ cm}$

– Chiều dài tính toán của cột là $L_0 = 3,5 \cdot 0,7 = 2,45 \text{ (m)}$.

$$L_0/h = 2,45/0,6 = 4,08 < 8$$

-> bỏ qua ảnh h-ởng uốn dọc $\eta = 1$

– Với cột đặt cốt thép đối xứng , chiều cao vung chịu nén tính nh- sau :

$$x = \frac{N}{R_n \cdot b} = \frac{375200}{145.35} = 73,93 \text{ thấy } x > \alpha_0 h_0 = 0,58.57 = 34,656 \text{ -> vậy cột chịu nén}$$

lệch tâm bé

Độ lệch tâm e đ-ợc tính nh- sau : $e = \eta e_0 + 0,5h - a$

$$e_0 = e_{01} + e_{ng}, e_{01} = \frac{M}{N} = \frac{1677000}{375200} = 4,47 \text{ và } e_{ng} : \text{Độ lệch tâm ngẫu nhiên lấy không nhỏ}$$

hơn $\frac{1}{30}$ chiều cao tiết diện (h), $\frac{1}{600}l$: chiều dài cấu kiện và không nhỏ hơn 2 cm

$$\begin{cases} \frac{1}{600} \cdot 350 = 0,58 \text{ cm} \\ \frac{1}{30} \cdot 60 = 2 \text{ cm} \end{cases}$$

$$\text{có } e_0 = 4,47 + 2 = 6,47 \text{ cm,}$$

$$\text{-> } e = \eta e_0 + 0,5h - a = 6,47 + 0,5 \cdot 60 - 3 = 33,47 \text{ cm}$$

$$\text{vì: } \eta e_0 \leq 0,2h_0 = 11,4 \text{ nên ta tính lại } x \text{ theo công thức: } x = h - \left(1,8 + \frac{0,5h}{h_0} - 1,4\alpha_0\right) \eta e_0$$

$$= 60 - \left(1,8 + \frac{0,5 \cdot 60}{57} - 1,4 \cdot 0,608\right) \cdot 6,47 = 50,456 \geq 0,608 \cdot 57 = 34,656 = \alpha_0 h_0$$

$$\text{diện tích cốt thép tính theo công thức: } F_a = F_a' = \frac{Ne - R_n b x (h_0 - 0,5x)}{R_a (h_0 - a)} =$$
$$= \frac{375200.33,47 - 145.35.50.456.(57 - 0,5.50.456)}{2800(57 - 3)} = 29,25 \text{ cm}^2$$

$$\mu = \frac{29,25}{35.57} \cdot 100 = 1,5\% > \mu_{\min} = 0,1\%$$

chọn $F_a = F_a' = 5\phi 28$ có $F_a = F_a' = 30,78 \text{ cm}^2$.

***) Tính toán với cặp 1**

- Với cột đặt cốt thép đối xứng, chiều cao vùng chịu nén tính nh- sau :

$$x = \frac{N}{R_n \cdot b} = \frac{269040}{145.35} = 53,02 \text{ thấy } x > \alpha_0 h_0 = 0,608.57 = 34,656 \text{ vậy cột chịu nén}$$

lệch tâm bé

- Độ lệch tâm e đ- ợc tính nh- sau : $e = \eta e_0 + 0,5h - a$

$$e_0 = e_{01} + e_{ng}, e_{01} = \frac{M}{N} = \frac{1824000}{269040} = 6,78 \text{ .} e_{ng} : \text{Độ lệch tâm ngẫu nhiên lấy không nhỏ}$$

hơn $\frac{1}{30}$ chiều cao tiết diện (h), $\frac{1}{600} l$: chiều dài cấu kiện và không nhỏ hơn 2 cm

$$\left\{ \begin{array}{l} \frac{1}{600} \cdot 350 = 0,58 \text{ cm} \\ \frac{1}{30} \cdot 600 = 2 \text{ cm} \end{array} \right.$$

$$\rightarrow e_0 = 6,78 + 2 = 8,78 \text{ cm,}$$

$$\rightarrow e = \eta e_0 + 0,5h - a = 8,78 + 0,5 \cdot 60 - 3 = 35,78 \text{ cm}$$

vì: $\eta e_0 \leq 0,2h_0 = 11,4$ nên ta tính lại x theo công thức: $x = h - (1,8 + \frac{0,5h}{h_0} - 1,4\alpha_0) \eta e_0$

$$= 60 - (1,8 + \frac{0,5 \cdot 60}{57} - 1,4 \cdot 0,608) \cdot 8,78 = 46,7 \geq 0,58 \cdot 57 = 33,656 = \alpha_0 h_0$$

$$\text{diện tích cốt thép tính theo công thức: } F_a = F_a' = \frac{Ne - R_n b x (h_0 - 0,5x)}{R_a (h_0 - a)} =$$
$$= \frac{269040.35,78 - 145.35.46,7.(57 - 0,5.46,7)}{2800(57 - 3)} = 10,9 \text{ cm}^2$$

=> Vậy bố trí thép nh- cặp 2 là thỏa mãn

5.2.1.2. Tính toán cốt đai

• **Kiểm tra khả năng chịu cắt của bê tông**

Lực cắt lớn nhất tại chân cột 4 là : $Q = 8,88 \text{ t}$

Khả năng chịu cắt của bê tông là :

$$Q_{td} = K_1 \cdot R_k \cdot b \cdot h_0 = 0,6 \cdot 10,5 \cdot 35 \cdot 57 \approx 12,568 \text{ t}$$

Vậy lực cắt trong cột rất nhỏ so với khả năng chịu cắt của bê tông → chỉ cần đặt cốt đai theo cấu tạo .

• **Bố trí cốt đai** (theo TCXD 198 - 1997)

TÊN ĐỀ TÀI - TRỤ SỞ UBND QUẬN HỒNG BÀNG HP

Đ- ờng kính cốt đai lấy nh- sau :

Chọn $\phi 8$ a200.Đ- ờng kính đảm bảo $>1/4$ đ- ờng kính cốt dọc lớn nhất.Và khoảng cách không lớn hơn 15 $\phi 28$

+ Trong đoạn nối chồng cốt thép dọc:

$$s \leq 10\phi_{\min}; 500mm = 10 \times 28; 500mm = 280(mm)$$

Chọn khoảng cách $s = 150(mm)$.

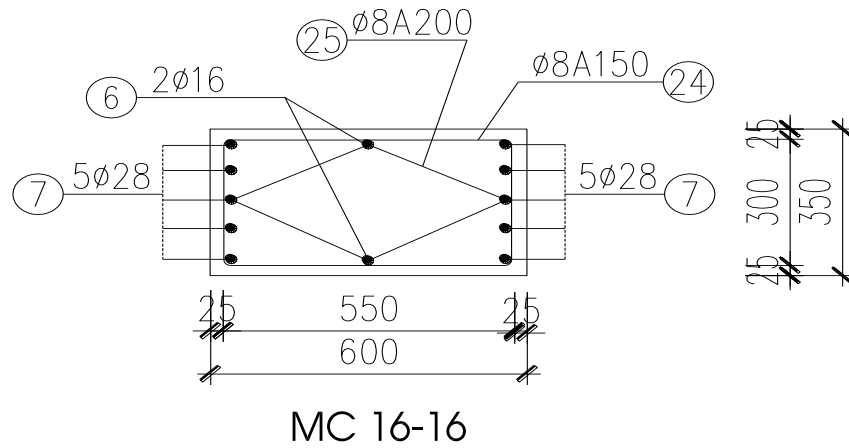

5.2.2.Tính toán với cột giữa

Cột 3 : tiết diện $b = 50$ cm, $h = 75$ cm, $a = 3$ cm.

Cặp nội lực tính toán là :

cặp 1: $|M|_{\max}$ $M = 4758000$ (kg.cm) $N = 453550$ (kg)

cặp 2: $|N|_{\max}$ $M = 4122000$ (kg.cm) $N = 571620$ (kg)

cặp 3: $|e|_{\max}$ trùng với cặp 1

Ta tính cốt thép âm rồi suy ra cốt thép d- ơng theo bài toán tính cốt thép không đối xứng .xong cốt thép d- ơng phải đủ chịu đ- ợc mô men do cặp M_{\max} gây ra.phải thực hiện làm bài toán kiểm tra. nhận thấy rằng hai giá trị mô men âm và d- ơng gần bằng nhau ở tất cả các tầng nên ta tìm cốt thép theo bài toán đặt thép đối xứng.

5.2.2.1.Tính cốt dọc

***)Tính với cặp 2**

– Hàm l- ợng cốt dọc trong cột theo tiêu chuẩn giới hạn từ 1-6%.khoảng cách giữa các cốt dọc giới hạn là ≤ 20 cm.

– Bê tông mác B25 , tra bảng ta đ- ợc $\alpha = 0,608$; $h_0 = h - a = 75-3 = 72$ cm

– Chiều dài tính toán của cột là $L_0 = 3,5 \cdot 0,7 = 2,45$ (m).

$$L_0/h = 2,45/0,75 = 3,26 < 8$$

-> bỏ qua ảnh h- ớng uốn dọc $\eta = 1$

TÊN ĐỀ TÀI - TRỤ SỞ UBND QUẬN HỒNG BÀNG HP

– Với cột đặt cốt thép đối xứng , chiều cao vùng chịu nén tính nh- sau :

– Với cột đặt cốt thép đối xứng , chiều cao vùng chịu nén tính nh- sau :

$$x = \frac{N}{R_n \cdot b} = \frac{571620}{145.50} = 78,84 \text{ thấy } x > \alpha_0 h_0 = 0,608.72 = 43,76 \text{ vậy cột chịu nén}$$

lệch tâm bé

- Độ lệch tâm e đ- ợc tính nh- sau : $e = \eta e_0 + 0,5h - a$

$$e_0 = e_{01} + e_{ng}, e_{01} = \frac{M}{N} = \frac{4122000}{571620} = 7,21 \text{ .} e_{ng} : \text{Độ lệch tâm ngẫu nhiên lấy không nhỏ}$$

hơn $\frac{1}{30}$ chiều cao tiết diện (h), $\frac{1}{600}l$: chiều dài cấu kiện và không nhỏ hơn 2 cm

$$\left\{ \begin{array}{l} \frac{1}{600} \cdot 350 = 0,58 \text{ cm} \\ \frac{1}{30} \cdot 75 = 2,5 \text{ cm} \end{array} \right.$$

$$\rightarrow e_0 = 7,21 + 2,5 = 9,71 \text{ cm,}$$

$$\rightarrow e = \eta e_0 + 0,5h - a = 9,71 + 0,5 \cdot 75 - 3 = 44,21 \text{ cm}$$

vì: $\eta e_0 \leq 0,2h_0 = 14,4$ nên ta tính lại x theo công thức: $x = h - (1,8 + \frac{0,5h}{h_0} - 1,4\alpha_0)\eta e_0$

$$= 75 - (1,8 + \frac{0,5 \cdot 75}{72} - 1,4 \cdot 0,608) \cdot 9,71 = 60,73 \geq 0,58 \cdot 72 = 43,76 = \alpha_0 h_0$$

$$\text{diện tích cốt thép tính theo công thức: } F_a = F_a' = \frac{Ne - R_n bx(h_0 - 0,5x)}{R_a (h_0 - a)} =$$

$$= \frac{571620 \cdot 44,21 - 145.50 \cdot 60,73 \cdot (72 - 0,5 \cdot 60,73)}{2800(72 - 3)} = 35,91 \text{ cm}^2$$

$$\mu = \frac{35,91}{50.72} \cdot 100 = 1,02\% > \mu_{\min} = 0,1\%$$

chọn $F_a = F_a' = 5\phi 32$ có $F_a = F_a' = 40,21 \text{ cm}^2$.

***) Tính toán với cặp 1**

$$x = \frac{N}{R_n \cdot b} = \frac{453550}{145.50} = 62,56 \text{ thấy } x > \alpha_0 h_0 = 0,58 \cdot 72 = 43,76 \rightarrow \text{vậy cột chịu nén}$$

lệch tâm bé

Độ lệch tâm e đ- ợc tính nh- sau : $e = \eta e_0 + 0,5h - a$

$$e_0 = e_{01} + e_{ng}, e_{01} = \frac{M}{N} = \frac{4758000}{453550} = 10,49 \text{ và } e_{ng} : \text{Độ lệch tâm ngẫu nhiên lấy không}$$

nhỏ hơn $\frac{1}{30}$ chiều cao tiết diện (h), $\frac{1}{600}l$: chiều dài cấu kiện và không nhỏ hơn 2 cm

$$\begin{cases} \frac{1}{600} \cdot 350 = 0,58cm \\ \frac{1}{30} \cdot 75 = 2,5cm \end{cases}$$

có $e_0 = 10,49 + 2,5 = 12,99$ cm,
-> $e = \eta e_0 + 0,5h - a = 12,99 + 0,5 \cdot 75 - 3 = 47,49$ cm

vì: $\eta e_0 \leq 0,2h_0 = 14,4$ nên ta tính lại x theo công thức: $x = h - (1,8 + \frac{0,5h}{h_0} - 1,4\alpha_0)\eta e_0$

$$= 75 - (1,8 + \frac{0,5 \cdot 75}{72} - 1,4 \cdot 0,608) \cdot 12,99 = 55,4 \geq 0,58 \cdot 72 = 41,76 = \alpha_0 h_0$$

diện tích cốt thép tính theo công thức: $F_a = F_a' = \frac{Ne - R_n b x (h_0 - 0,5x)}{R_a (h_0 - a)}$

$$= \frac{453550 \cdot 47,49 - 145 \cdot 50 \cdot 55,4 \cdot (72 - 0,5 \cdot 55,4)}{2800(72 - 3)} = 19,389 \text{ cm}^2$$

=> Vậy bố trí thép nh- cặp 2 là thoả mãn

5.2.2.2. Tính toán cốt đai

- **Kiểm tra khả năng chịu cắt của bê tông**

Lực cắt lớn nhất tại chân cột 3 là : $Q = 15,71$ t

Khả năng chịu cắt của bê tông là :

$$Q_{td} = K_1 \cdot R_k \cdot b \cdot h_0 = 0,6 \cdot 10,5 \cdot 50 \cdot 72 \approx 22,68 \text{ t}$$

Vậy lực cắt trong cột rất nhỏ so với khả năng chịu cắt của bê tông → chỉ cần đặt cốt đai theo cấu tạo .

- **Bố trí cốt đai** (theo TCXD 198 - 1997)

Đ- ờng kính cốt đai lấy nh- sau :

Chọn $\phi 8$ a200.Đ- ờng kính đảm bảo >1/4 đ- ờng kính cốt dọc lớn nhất. Và khoảng cách không lớn hơn 15 $\phi 28$

+ Trong đoạn nối chồng cốt thép dọc:

$$s \leq 10\phi_{\min}; 500mm = 10 \times 32; 500mm = 320(mm)$$

Chọn khoảng cách $s = 150(mm)$.

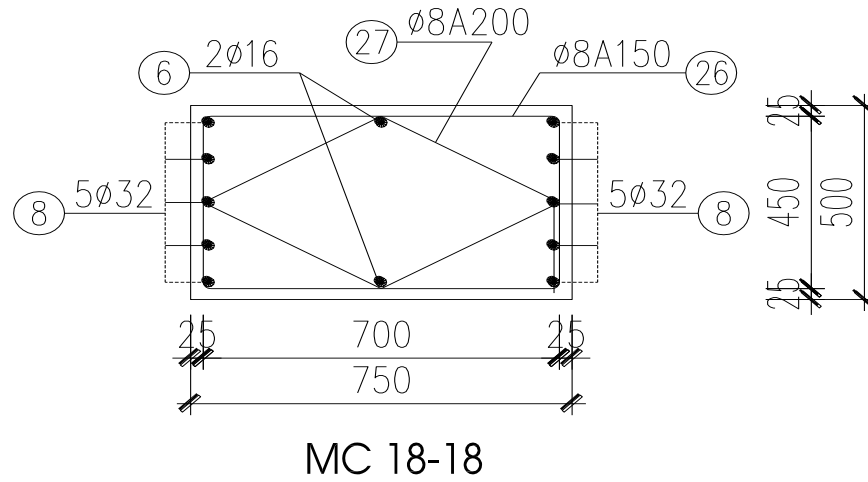

5.3. TÍNH THÉP CỘT TẦNG 4

Sử dụng BT B25, có $R_b = 14,5 \text{ MPa} = 145 \text{ (KG/cm}^2\text{)}$

$$R_{bt} = 1,05 \text{ MPa} = 10,5 \text{ (KG/cm}^2\text{)}$$

$$\Rightarrow \begin{cases} \alpha_0 = 0,608 \\ A_0 = 0,423 \end{cases}$$

Sử dụng thép A_I có $R_k = 225 \text{ MPa} = 2250 \text{ KG/cm}^2$.

$$A_{II} \text{ có } R_k = 280 \text{ MPa} = 2800 \text{ KG/cm}^2.$$

Thép trong cột đ-ợc bố trí đối xứng.

5.3.1. Tính toán với cột biên

Cột 20 : tiết diện $b = 30 \text{ cm}$, $h = 45 \text{ cm}$, $a = 3 \text{ cm}$.

Cặp nội lực tính toán là :

cặp 1: $|M|_{\max} \quad M = 1213000 \text{ (kg.cm)} \quad N = 187750 \text{ (kg)}$

cặp 2: $|N|_{\max} \quad \text{trùng với cặp 1}$

cặp 3: $|e|_{\max} \quad M = 1147000 \text{ (kg.cm)} \quad N = 170190 \text{ (kg)}$

- Ta tính cốt thép âm rồi suy ra cốt thép d-ợng theo bài toán tính cốt thép không đối xứng .xong cốt thép d-ợng phải đủ chịu đ-ợc mô men do cặp M_{\max} gây ra.phải thực hiện làm bài toán kiểm tra. nhận thấy rằng hai giá trị mô men âm và d-ợng gần bằng nhau ở tất cả các tầng nên ta tìm cốt thép theo bài toán đặt thép đối xứng.

5.3.1.1. Tính cốt dọc

***) Tính với cặp 1**

- Hàm l- ợng cốt dọc trong cột theo tiêu chuẩn giới hạn từ 1-6%. khoảng cách giữa các cốt dọc giới hạn là ≤ 20 cm.

- Bê tông mác B25 , tra bảng ta đ- ợc $\alpha = 0,58$; $h_0 = h - a = 45-3 = 42$ cm

- Chiều dài tính toán của cột là $L_0 = 3,60,7 = 2,52$ (m).

$$L_0/h = 2,52/0,45 = 5,6 < 8$$

-> bỏ qua ảnh h- ờng uốn dọc $\eta = 1$

- Với cột đặt cốt thép đối xứng , chiều cao vùng chịu nén tính nh- sau :

$$x = \frac{N}{R_n \cdot b} = \frac{187750}{145.30} = 43,16 \text{ thấy } x > \alpha_0 h_0 = 0,608.42 = 25,536 \text{ -> vậy cột chịu nén}$$

lệch tâm bé

Độ lệch tâm e đ- ợc tính nh- sau : $e = \eta e_0 + 0,5h - a$

$$e_0 = e_{01} + e_{ng}, e_{01} = \frac{M}{N} = \frac{1213000}{187750} = 6,46 \text{ và } e_{ng} : \text{Độ lệch tâm ngẫu nhiên lấy không nhỏ}$$

hơn $\frac{1}{30}$ chiều cao tiết diện (h), $\frac{1}{600} l$: chiều dài cấu kiện và không nhỏ hơn 2 cm

$$\left\{ \begin{array}{l} \frac{1}{600} \cdot 360 = 0,6 \text{ cm} \\ \frac{1}{30} \cdot 45 = 1,5 \text{ cm} \end{array} \right.$$

$$\text{có } e_0 = 6,46 + 2 = 8,46 \text{ cm,}$$

$$\text{-> } e = \eta e_0 + 0,5h - a = 8,46 + 0,5 \cdot 45 - 3 = 27,96 \text{ cm}$$

vì: $\eta e_0 \leq 0,2h_0 = 8,5$ nên ta tính lại x theo công thức: $x = h - \left(1,8 + \frac{0,5h}{h_0} - 1,4\alpha_0\right) \eta e_0$

$$= 45 - \left(1,8 + \frac{0,5 \cdot 45}{42} - 1,4 \cdot 0,608\right) \cdot 8,46 = 32,4 \geq 0,58.42 = 25,536 = \alpha_0 h_0$$

$$\text{diện tích cốt thép tính theo công thức: } F_a = F_a' = \frac{Ne - R_n bx(h_0 - 0,5x)}{R_a (h_0 - a)} =$$

$$= \frac{187750 \cdot 27,96 - 145.30 \cdot 32,4 \cdot (42 - 0,5 \cdot 32,4)}{2800(42 - 3)} = 14,77 \text{ cm}^2$$

$$\mu = \frac{14,77}{30.42} \cdot 100 = 1,17\% > \mu_{\min} = 0,1\%$$

$$\text{chọn } F_a = F_a' = 4\phi 22 \text{ có } F_a = F_a' = 15,2 \text{ cm}^2.$$

***) Tính toán với cặp 3**

- Với cột đặt cốt thép đối xứng , chiều cao vùng chịu nén tính nh- sau :

$$x = \frac{N}{R_n \cdot b} = \frac{170190}{145.30} = 39,124 \text{ thấy } x > \alpha_0 h_0 = 0,58.42 = 25,536 \text{ vậy cột chịu nén}$$

lệch tâm bé

- Độ lệch tâm e đ- ợc tính nh- sau : $e = \eta e_0 + 0,5h - a$

$$e_0 = e_{01} + e_{ng}, e_{01} = \frac{M}{N} = \frac{1147000}{170190} = 6,74 .e_{ng} : : \text{Độ lệch tâm ngẫu nhiên lấy không nhỏ}$$

hơn $\frac{1}{30}$ chiều cao tiết diện (h), $\frac{1}{600}l$: chiều dài cấu kiện và không nhỏ hơn 2 cm

$$\begin{cases} \frac{1}{600} . 360 = 0,6 \text{ cm} \\ \frac{1}{30} . 45 = 1,5 \text{ cm} \end{cases}$$

$$\rightarrow e_0 = 6,74 + 2 = 8,74 \text{ cm,}$$

$$\rightarrow e = \eta e_0 + 0,5h - a = 8,74 + 0,5 \cdot 45 - 3 = 28,24 \text{ cm}$$

vì: $\eta e_0 \geq 0,2h_0 = 8,4$ nên ta tính lại x theo công thức: $x = 1,8(e_{ogh} - \eta e_0) + \alpha_0 h_0$

$$\text{- có } e_{ogh} = 0,4 \cdot (1,25h - \alpha_0 h_0) = 0,4 \cdot (1,25 \cdot 45 - 0,608 \cdot 42) = 12,756 \text{ cm}$$

$$\Rightarrow x = 1,8 \cdot (12,756 - 8,74) + 0,608 \cdot 42 = 32,76 \text{ cm} \geq 0,608 \cdot 42 = 25,536 = \alpha_0 h_0$$

$$\text{diện tích cốt thép tính theo công thức: } F_a = F_a' = \frac{Ne - R_n b x (h_0 - 0,5x)}{R_a (h_0 - a)} =$$

$$= \frac{170190 \cdot 28,24 - 145 \cdot 30 \cdot 32,76 \cdot (42 - 0,5 \cdot 32,76)}{2800(42 - 3)} = 10,57 \text{ cm}^2$$

\Rightarrow Vậy bố trí thép nh- cấp 1 là thoả mãn

5.3.1.2. Tính toán cốt đai

• Kiểm tra khả năng chịu cắt của bê tông

Lực cắt lớn nhất tại chân cột 20 là : $Q = 8,95 \text{ t}$

Khả năng chịu cắt của bê tông là :

$$Q_{td} = K_1 \cdot R_k \cdot b \cdot h_0 = 0,6 \cdot 10,5 \cdot 30 \cdot 42 \approx 7,938 \text{ t}$$

$$\rightarrow Q > Q_{td}$$

- Kiểm tra điều kiện hạn chế

$$Q_{hc} = 0,35 \cdot R_n \cdot b \cdot h_0 = 0,35 \cdot 145 \cdot 30 \cdot 42 = 63,495 \text{ (t)}$$

$$\rightarrow Q_{td} < Q < Q_{hc}$$

* Cốt thép đai.

Đ- ờng kính cốt đai $\varnothing > 0,25d_1 = 0,25 \cdot 22 = 5,5$ và không nhỏ hơn 7mm

Vậy chọn thép đai $\varnothing 8$

_ Khoảng cách giữa các cốt đai

khoảng cách giữa các cốt đai không lớn hơn $25d_2$ (d_2 là đ- ờng kính bé nhất của cốt dọc)

$$U < 15 d_2 = 15 \cdot 2,2 = 33 \text{ cm}$$

Vậy khoảng cách giữa các cốt đai là 20 cm

Trong đoạn nối cốt dọc khoảng cách giữa các cốt đai không v- ợt quá $10 d_2$

$$\Rightarrow U < 10 \cdot 2,2 = 22 \text{ cm}$$

Chọn khoảng cách giữa các cốt đai là 15 cm

Đoạn nối cốt dọc vào móng thì khoảng cách cốt đai là 15 cm

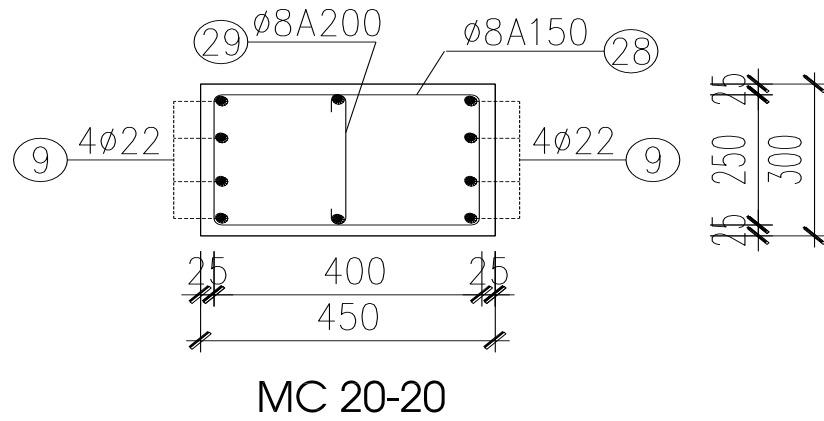

5.3.2. Tính toán với cột giữa

Cột 19 : tiết diện $b = 35 \text{ cm}$, $h = 55 \text{ cm}$, $a = 3 \text{ cm}$.

Cặp nội lực tính toán là :

cặp 1: $|M|_{\max} \quad M = 1429000 \text{ (kg.cm)} \quad N = 245480 \text{ (kg)}$

cặp 2: $|N|_{\max} \quad M = 1042000 \text{ (kg.cm)} \quad N = 296100 \text{ (kg)}$

cặp 3: $|e|_{\max}$ trùng với cặp 1

Ta tính cốt thép âm rồi suy ra cốt thép d-ong theo bài toán tính cốt thép không đối xứng .xong cốt thép d-ong phải đủ chịu đ-ợc mô men do cặp M_{\max} gây ra.phải thực hiện làm bài toán kiểm tra. nhận thấy rằng hai giá trị mô men âm và d-ong gần bằng nhau ở tất cả các tầng nên ta tìm cốt thép theo bài toán đặt thép đối xứng.

5.3.2.1. Tính cốt dọc

***) Tính toán với cặp 2**

– Hàm l-ợng cốt dọc trong cột theo tiêu chuẩn giới hạn từ 1-6%.khoảng cách giữa các cốt dọc giới hạn là $\leq 20 \text{ cm}$.

– Bê tông mác B25 , tra bảng ta đ-ợc $\alpha = 0,608$; $h_0 = h - a = 55 - 3 = 52 \text{ cm}$

– Chiều dài tính toán của cột là $L_0 = 3,6 \cdot 0,7 = 2,52 \text{ (m)}$.

$$L_0/h = 2,52/0,55 = 4,58 < 8$$

-> bỏ qua ảnh h-ởng uốn dọc $\eta = 1$

– Với cột đặt cốt thép đối xứng , chiều cao vùng chịu nén tính nh- sau :

$$x = \frac{N}{R_n \cdot b} = \frac{296100}{145 \cdot 35} = 58,34 \text{ thấy } x > \alpha_0 h_0 = 0,608 \cdot 52 = 31,62 \text{ -> vậy cột chịu nén}$$

lệch tâm bé

Độ lệch tâm e đ-ợc tính nh- sau : $e = \eta e_0 + 0,5h - a$

TÊN ĐỀ TÀI - TRỤ SỞ UBND QUẬN HỒNG BÀNG HP

$e_0 = e_{01} + e_{ng}$, $e_{01} = \frac{M}{N} = \frac{1042000}{296100} = 3,52$ và e_{ng} : Độ lệch tâm ngẫu nhiên lấy không nhỏ

hơn $\frac{1}{30}$ chiều cao tiết diện (h), $\frac{1}{600}l$: chiều dài cấu kiện và không nhỏ hơn 2 cm

$$\begin{cases} \frac{1}{600} \cdot 360 = 0,6 \text{ cm} \\ \frac{1}{30} \cdot 55 = 1,83 \text{ cm} \end{cases}$$

có $e_0 = 3,52 + 2 = 5,52$ cm,

$\rightarrow e = \eta e_0 + 0,5h - a = 5,52 + 0,5 \cdot 55 - 3 = 30,02$ cm

vì: $\eta e_0 \leq 0,2h_0 = 10,4$ nên ta tính lại x theo công thức: $x = h - (1,8 + \frac{0,5h}{h_0} - 1,4\alpha_0)\eta e_0$

$$= 55 - (1,8 + \frac{0,5 \cdot 55}{52} - 1,4 \cdot 0,608) \cdot 5,52 = 46,84 \geq 0,608 \cdot 52 = 31,62 = \alpha_0 h_0$$

$$\begin{aligned} \text{diện tích cốt thép tính theo công thức: } F_a = F_a' &= \frac{Ne - R_n b x (h_0 - 0,5x)}{R_a (h_0 - a)} = \\ &= \frac{296100 \cdot 30,02 - 145 \cdot 35 \cdot 46,84 \cdot (52 - 0,5 \cdot 46,84)}{2800(52 - 3)} = 15,27 \text{ cm}^2 \end{aligned}$$

$$\mu = \frac{15,27}{35 \cdot 52} \cdot 100 = 1,001\% > \mu_{\min} = 0,1\%$$

chọn $F_a = F_a' = 4\phi 24$ có $F_a = F_a' = 18,8 \text{ cm}^2$.

*) Tính với cấp 1

$$x = \frac{N}{R_n \cdot b} = \frac{245480}{145 \cdot 35} = 48,37 \text{ thấy } x > \alpha_0 h_0 = 0,608 \cdot 52 = 31,62 \text{ vậy cột chịu nén}$$

lệch tâm bé

- Độ lệch tâm e đ-ợc tính nh- sau : $e = \eta e_0 + 0,5h - a$

$e_0 = e_{01} + e_{ng}$, $e_{01} = \frac{M}{N} = \frac{1429000}{245480} = 5,82$. e_{ng} : : Độ lệch tâm ngẫu nhiên lấy không nhỏ

hơn $\frac{1}{30}$ chiều cao tiết diện (h), $\frac{1}{600}l$: chiều dài cấu kiện và không nhỏ hơn 2 cm

$$\begin{cases} \frac{1}{600} \cdot 360 = 0,6 \text{ cm} \\ \frac{1}{30} \cdot 55 = 1,83 \text{ cm} \end{cases}$$

$\rightarrow e_0 = 5,82 + 2 = 7,82$ cm,

$\rightarrow e = \eta e_0 + 0,5h - a = 7,82 + 0,5 \cdot 55 - 3 = 32,32$ cm

vì: $\eta e_0 \leq 0,2h_0 = 10,4$ nên ta tính lại x theo công thức: $x = h - (1,8 + \frac{0,5h}{h_0} - 1,4\alpha_0)\eta e_0$

$$= 55 - (1,8 + \frac{0,5 \cdot 55}{52} - 1,4 \cdot 0,608) \cdot 7,82 = 43,14 \geq 0,608 \cdot 52 = 31,62 = \alpha_0 h_0$$

TÊN ĐỀ TÀI - TRỤ SỞ UBND QUẬN HỒNG BÀNG HP

$$\text{diện tích cốt thép tính theo công thức: } F_a = F_a' = \frac{N_e - R_n b x (h_0 - 0,5x)}{R_a (h_0 - a)}$$
$$= \frac{245480.32,32 - 145.35.43,13.(52 - 0,5.43,13)}{2800(52 - 3)} = 8,98 \text{ cm}^2$$

=> Vậy bố trí thép nh- cặp 2 là thỏa mãn

5.3.2.2. Tính toán cốt đai

- **Kiểm tra khả năng chịu cắt của bê tông**

Lực cắt lớn nhất tại chân cột 19 là : $Q = 9,69 \text{ t}$

Khả năng chịu cắt của bê tông là :

$$Q_{td} = K_1 \cdot R_k \cdot b \cdot h_0 = 0,6.10,5.35.52 \approx 11,466 \text{ t}$$

Vậy lực cắt trong cột rất nhỏ so với khả năng chịu cắt của bê tông → chỉ cần đặt cốt đai theo cấu tạo .

- **Bố trí cốt đai** (theo TCXD 198 - 1997)

Đ-ờng kính cốt đai lấy nh- sau :

Chọn $\phi 8$ a200.Đ-ờng kính đảm bảo $> 1/4$ đ-ờng kính cốt dọc lớn nhất. Và khoảng cách không lớn hơn $15 \phi 28$

+ Trong đoạn nối chồng cốt thép dọc:

$$s \leq 10\phi_{\min}; 500\text{mm} = 10 \times 32; 500\text{mm} = 320(\text{mm})$$

Chọn khoảng cách $s = 150(\text{mm})$.

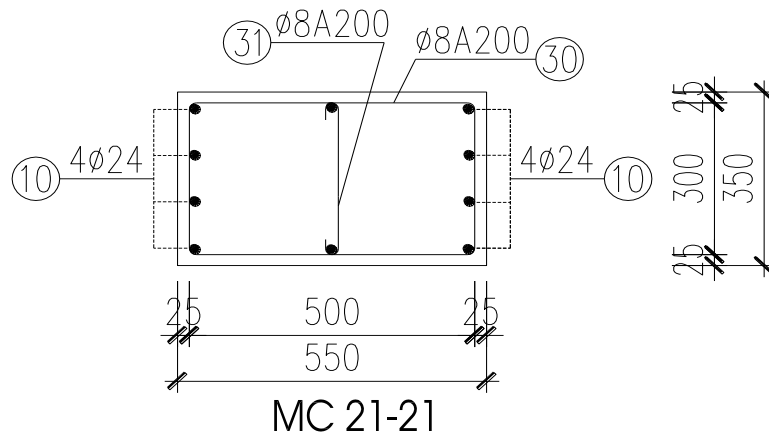

5.4. TÍNH THÉP CỘT TẦNG 7

Sử dụng BT B25, có $R_b = 14,5 \text{ MPa} = 145 \text{ (KG/cm}^2\text{)}$

$$R_{bt} = 1,05 \text{ MPa} = 10,5 \text{ (KG/cm}^2\text{)}$$

$$\Rightarrow \begin{cases} \alpha_0 = 0,608 \\ A_0 = 0,423 \end{cases}$$

Sử dụng thép A_I có $R_k = 225 \text{ MPa} = 2250 \text{ KG/cm}^2$.

TÊN ĐỀ TÀI - TRỤ SỞ UBND QUẬN HỒNG BÀNG HP

$$A_{II} \text{ có } R_k = 280 \text{ MPa} = 2800 \text{ KG/cm}^2.$$

Thép trong cột đ-ợc bố trí đối xứng.

5.4.1. Tính toán với cột giữa

Cột 31 : tiết diện $b = 25 \text{ cm}$, $h = 35 \text{ cm}$, $a = 3 \text{ cm}$.

Cặp nội lực tính toán là :

cặp 1: $|M|_{\max} \quad M = 644000 \text{ (kg.cm)} \quad N = 97880 \text{ (kg)}$

cặp 2: $|N|_{\max} \quad M = 221000 \text{ (kg.cm)} \quad N = 101940 \text{ (kg)}$

cặp 3: $|e|_{\max}$ trùng với cặp 1

Ta tính cốt thép âm rồi suy ra cốt thép d-ơng theo bài toán tính cốt thép không đối xứng .xong cốt thép d-ơng phải đủ chịu đ-ợc mô men do cặp M_{\max} gây ra.phải thực hiện làm bài toán kiểm tra. nhận thấy rằng hai giá trị mô men âm và d-ơng gần bằng nhau ở tất cả các tầng nên ta tìm cốt thép theo bài toán đặt thép đối xứng.

5.4.1.1. Tính cốt dọc

***) Tính toán với cặp 1**

– Hàm l-ợng cốt dọc trong cột theo tiêu chuẩn giới hạn từ 1-6%.khoảng cách giữa các cốt dọc giới hạn là $\leq 20 \text{ cm}$.

– Bê tông mác B25 , tra bảng ta đ-ợc $\alpha = 0,608$; $h_0 = h - a = 35 - 3 = 32 \text{ cm}$

– Chiều dài tính toán của cột là $L_0 = 3,60,7 = 2,52 \text{ (m)}$.

$$L_0/h = 2,52/0,35 = 7,2 < 8$$

-> bỏ qua ảnh h-ởng uốn dọc $\eta = 1$

– Với cột đặt cốt thép đối xứng , chiều cao vùng chịu nén tính nh- sau :

– Với cột đặt cốt thép đối xứng , chiều cao vùng chịu nén tính nh- sau :

$$x = \frac{N}{R_n \cdot b} = \frac{97880}{145.25} = 27 \quad \text{thấy } x > \alpha_0 h_0 = 0,608.32 = 19,456 \text{ -> vậy cột chịu nén}$$

lệch tâm bé

Độ lệch tâm e đ-ợc tính nh- sau : $e = \eta e_0 + 0,5h - a$

$$e_0 = e_{01} + e_{ng}, \quad e_{01} = \frac{M}{N} = \frac{644000}{98780} = 6,52 \text{ và } e_{ng} : \text{Độ lệch tâm ngẫu nhiên lấy không nhỏ}$$

hơn $\frac{1}{30}$ chiều cao tiết diện (h), $\frac{1}{600} l$: chiều dài cấu kiện và không nhỏ hơn 2 cm

$$\left\{ \begin{array}{l} \frac{1}{600} \cdot 360 = 0,6 \text{ cm} \end{array} \right.$$

$$\left\{ \begin{array}{l} \frac{1}{30} \cdot 35 = 1,16 \text{ cm} \end{array} \right.$$

$$\text{có } e_0 = 6,52 + 2 = 8,52 \text{ cm,}$$

$$\text{-> } e = \eta e_0 + 0,5h - a = 8,52 + 0,5 \cdot 35 - 3 = 23,02 \text{ cm}$$

vì: $\eta e_0 > 0,2h_0 = 6,4$ nên ta tính lại x theo công thức:

TÊN ĐỀ TÀI - TRỤ SỞ UBND QUẬN HỒNG BÀNG HP

$$x = 1,8.(e_{0gh} - \eta e_0) + \alpha_0 h_0$$

$$e_{gh} = 0,4(1,25h - \alpha_0 h_0) = 0,4.(1,25.35 - 0,608.32) = 10,076$$

$$\rightarrow x = 1,8.(10,076 - 8,52) + 0,608.32 = 21,36$$

$$\begin{aligned} \text{diện tích cốt thép tính theo công thức: } F_a = F_a' &= \frac{N e - R_n b x (h_0 - 0,5x)}{R_a (h_0 - a)} = \\ &= \frac{97880.23,02 - 145.25.21,36.(32 - 0,5.21,36)}{2800(32 - 3)} = 7,7 \text{ cm}^2 \end{aligned}$$

$$\mu = \frac{7,7}{25.32} \cdot 100 = 0,968\% > \mu_{\min} = 0,1\%$$

$$\text{chọn } F_a = F_a' = 3\phi 20 \text{ có } F_a = F_a' = 9,42 \text{ cm}^2.$$

*) Tính với cặp 1

$$x = \frac{N}{R_n \cdot b} = \frac{101940}{145.25} = 28,12 \text{ thấy } x > \alpha_0 h_0 = 0,608.32 = 19,456 \text{ vậy cột chịu nén}$$

lệch tâm bé

- Độ lệch tâm e đ-ợc tính nh- sau : $e = \eta e_0 + 0,5h - a$

$$e_0 = e_{01} + e_{ng}, e_{01} = \frac{M}{N} = \frac{221000}{101940} = 2,2 \text{ .} e_{ng} : \text{Độ lệch tâm ngẫu nhiên lấy không nhỏ}$$

hơn $\frac{1}{30}$ chiều cao tiết diện (h), $\frac{1}{600} l$: chiều dài cấu kiện và không nhỏ hơn 2 cm

$$\begin{cases} \frac{1}{600} \cdot 360 = 0,6 \text{ cm} \\ \frac{1}{30} \cdot 35 = 1,16 \text{ cm} \end{cases}$$

$$\rightarrow e_0 = 2,2 + 2 = 4,2 \text{ cm,}$$

$$\rightarrow e = \eta e_0 + 0,5h - a = 4,2 + 0,5.35 - 3 = 18,7 \text{ cm}$$

vì: $\eta e_0 \leq 0,2h_0 = 6,4$ nên ta tính lại x theo công thức: $x = h - (1,8 + \frac{0,5h}{h_0} - 1,4\alpha_0) \eta e_0$

$$= 35 - (1,8 + \frac{0,5.35}{32} - 1,4.0,608).4,2 = 28,55 \geq 0,608.32 = 19,456 = \alpha_0 h_0$$

$$\text{diện tích cốt thép tính theo công thức: } F_a = F_a' = \frac{N e - R_n b x (h_0 - 0,5x)}{R_a (h_0 - a)} =$$

$$= \frac{101940.18,7 - 145.25.28,55.(32 - 0,5.28,55)}{2800(32 - 3)} = 4,02 \text{ cm}^2$$

=> Vậy bố trí thép nh- cặp 2 là thoả mãn

5.4.1.2. Tính toán cốt đai

• Kiểm tra khả năng chịu cắt của bê tông

Lực cắt lớn nhất tại chân cột 31 là : $Q = 3,83 \text{ t}$

Khả năng chịu cắt của bê tông là :

$$Q_{td} = K_1 \cdot R_k \cdot b \cdot h_0 = 0,6.10.5.25.32 \approx 5,04 \text{ t}$$

TÊN ĐỀ TÀI - TRỤ SỞ UBND QUẬN HỒNG BÀNG HP

Vậy lực cắt trong cột rất nhỏ so với khả năng chịu cắt của bê tông → chỉ cần đặt cốt đai theo cấu tạo .

- **Bố trí cốt đai** (theo TCXD 198 - 1997)

Đ- ờng kính cốt đai lấy nh- sau :

Chọn $\phi 8$ a200.Đ- ờng kính đảm bảo $>1/4$ đ- ờng kính cốt dọc lớn nhất.Và khoảng cách không lớn hơn $15\phi 28$

+ Trong đoạn nối chồng cốt thép dọc:

$$s \leq 10\phi_{\min}; 500mm = 10 \times 32; 500mm = 320(mm)$$

Chọn khoảng cách $s = 150(mm)$.

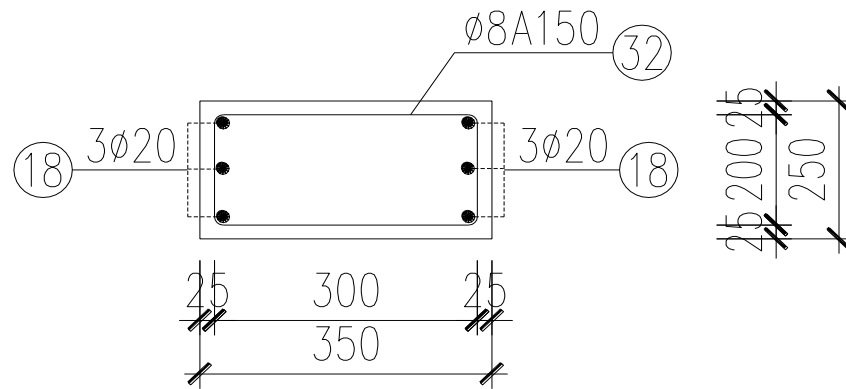

MC 26-26

CHƯƠNG 6 : TÍNH TOÁN CẦU THANG BỘ

6.1. SỐ LIỆU TÍNH TOÁN CẦU THANG

Sử dụng BT B25, có $R_b = 14,5 \text{ MPa} = 145 \text{ (KG/cm}^2\text{)}$

$$R_{bt} = 1,05 \text{ MPa} = 10,5 \text{ (KG/cm}^2\text{)}$$

+) Với

$$\Rightarrow \begin{cases} \alpha_0 = 0,631 \\ A_0 = 0,432 \end{cases}$$

Sử dụng thép A_I có $R_k = 225 \text{ MPa} = 2250 \text{ KG/cm}^2$.

+) Với

$$\Rightarrow \begin{cases} \alpha_0 = 0,608 \\ A_0 = 0,423 \end{cases}$$

TÊN ĐỀ TÀI - TRỤ SỞ UBND QUẬN HỒNG BÀNG HP

Sử dụng thép A_{II} có $R_k = 280 \text{ MPa} = 2800 \text{ KG/cm}^2$

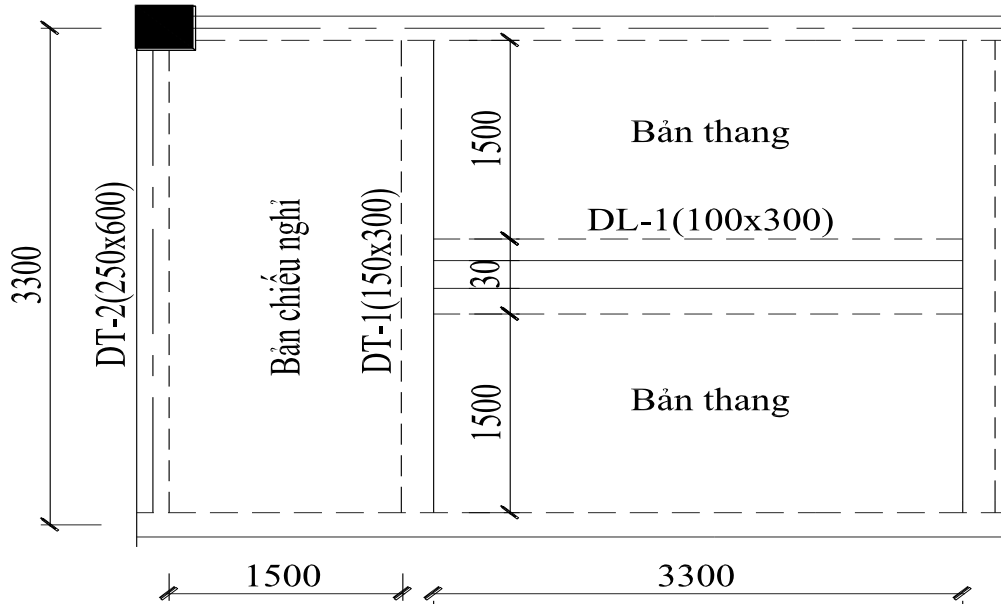

- Kích thước tiết diện:

+ Bản thang chọn sơ bộ dày 120 mm cho cả bản chộ và bản nằm ngang.

+ Bạc thang: 150 x 300.

+ Dầm Chiếu nghỉ (150 ì 300)

+ Cốt thang (100 ì 300)

+ Theo cấu tạo kiến trúc, cở bậc thang được xây gạch. Bản thang dài 3,3 m được bố trí 11 bậc.

6.2.TÍNH TOÁN BẢN THANG (ĐẠN THANG) :

- Bản thang đ- ợc kê lên dầm cầu thang và dầm t- ờng.

- Kích th- ớc bản thang:

+ Chiều rộng 1,5 m (l_1)

+ Chiều dài

$$l_2 = \sqrt{3,3^2 + 1,65^2} = 3,7m$$

$$\Rightarrow \frac{l_2}{l_1} = \frac{3,7}{1,5} = 2,5 > 2$$

TÊN ĐỀ TÀI - TRỤ SỞ UBND QUẬN HỒNG BÀNG HP

+ Chiều dày bản thang : $h_{\text{bản}} = 12 \text{ cm}$

+ Góc nghiêng của bản thang so với ph-ong ngang có $\text{tg}\alpha = \frac{1,65}{3,3} = 0,5$

-> ($\alpha = 26,56^\circ$)

+ Số bậc xây trên mỗi bản thang là 11 bậc. Mỗi bậc có $b = 300 = 30 \text{ cm}$.

- Sơ đồ tính toán :

Bản kê 2 cạnh bản làm việc theo một ph-ong, ph-ong cạnh ngắn.

Cắt ra một dải bản có bề rộng $b = 1 \text{ m}$ (tính trong mặt phẳng bản)

6.2.1. Tính tải tác dụng lên bản :

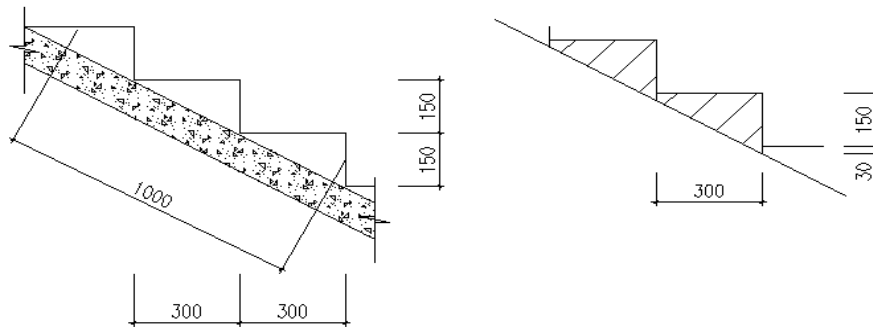

Tính tải các lớp bản thang

STT	Các lớp sàn	Chiều dày (mm)	TLR (kG/m^3)	TT tiêu chuẩn (kG)	Hệ số vượt tải	TT tính toán (kG)
1	Đá mài	20	2000	297	1,1	326,7
2	Vữa lót	20	1800	267,3	1,3	347,49
3	Bậc gạch xây		1800	668,25	1,1	735,07
4	Bản BTCT dày 120mm	120	2500	1665	1,1	1831,5
5	Lớp vữa trát	15	1800	149,85	1,3	194,8

Tỉ nh tải phõn bố:

$$q_t = \frac{\sum Q_i}{a.b} = \frac{326,7 + 347,49 + 735,07 + 1831,5 + 194,8}{3,7.1,5} = 619 (\text{kG} / \text{m}^2)$$

Hoạt tải:

- Hoạt tải tiêu chuẩn lấy đối với cầu thang là $400 \text{ kG}/\text{m}^2$. Hệ số vượt tải 1,2

- Tải trọng tính toán tác dụng lên dải bản rộng 1m là: $p = 480 (\text{kG}/\text{m}^2)$

TÊN ĐỀ TÀI - TRỤ SỞ UBND QUẬN HỒNG BÀNG HP

Tổng tải trọng tính toán: $q = q_t + p = 619 + 480 = 1099 \text{ (kG/m}^2\text{)}$.

=> Tổng tải trọng tác dụng vuông góc mặt bản:

$$q^t = q \times \cos \alpha = 1099 \times 0,894 = 982,5 \text{ (kg/m)}$$

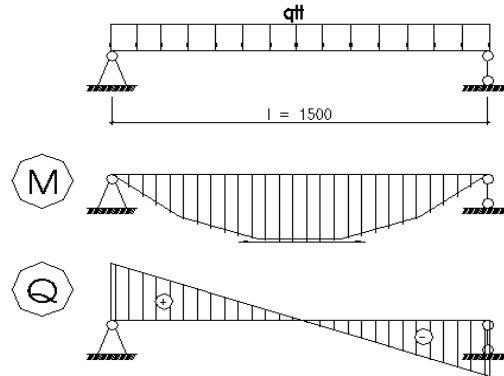

* **Sơ đồ tính** : Bản thang đ-ợc tính nh- một dầm đơn giản có liên kết hai đầu là liên kết gối tựa, chịu tải trọng phân bố đều trên toàn dầm (hai gối tựa trùng với vị trí dầm t-ờng và cốn thang). Dầm có tiết diện $b \times h = 1000 \times 120 \text{ mm}$.

6.2.2. Nội lực tính toán:

Theo sức bền vật liệu ta có:

$$M_{\max} = \frac{q \times l^2}{8} = \frac{982,5 \times 1,5^2}{8} = 276,238 \text{ (Kg.m)}$$

$$Q_{\max} = \frac{q \times l}{2} = \frac{982,5 \times 1,5}{2} = 736,875 \text{ (Kg)}$$

6.2.3. Tính toán cốt thép cho bản thang :

Vật liệu làm bản thang: Bê tông B25, có $R_b = 145 \text{ (Kg/cm}^2\text{)}$, $R_{bt} = 10,5 \text{ (Kg/cm}^2\text{)}$.

Thép A_I có c-ờng độ tính toán $R_k = 2250 \text{ (kg/cm}^2\text{)}$

Giả thiết $a = 2 \text{ cm} \Rightarrow h_0 = h - a = 12 - 2 = 10 \text{ cm}$.

$$A = \frac{M}{R_b \cdot b \cdot h_0^2} = \frac{276,238 \times 100}{145 \times 100 \times 10^2} = 0,019 < A_0 = 0,432$$

⇒ Đặt cốt đơn.

$$\gamma = 0,5 \cdot (1 + \sqrt{1 - 2 \cdot A}) = 0,5 \cdot (1 + \sqrt{1 - 2 \cdot 0,019}) = 0,99$$

Diện tích cốt thép

$$F_a = \frac{M}{R_a \times \gamma \times h_0} = \frac{276,238 \times 100}{2250 \times 0,99 \times 10} = 1,24 \text{ (cm}^2\text{)}$$

Hàm l- ợng thép: $\mu = \frac{Fa}{b \times h_0} = \frac{1,24 \times 100\%}{100 \times 10} = 0,124\% > \mu_{\min} = 0,05\%$

Dùng cốt thép $\varnothing 8a200$ (thép A_I) có $Fa = 2,51 \text{ cm}^2$

Cốt mũ: Do trong quá trình tính toán ta đã bỏ qua giá trị mômen âm xuất hiện tại hai đầu bản (do sơ đồ tính ở đây là dầm đơn giản $\Rightarrow M = 0$ ở đầu dầm). Vậy cốt mũ có tác dụng chịu phân mômen âm này. Chiều dài cốt mũ lấy theo cấu tạo từ mép dầm :

$$l/4 = 1,5/4 = 0,375 \text{ (m)}$$

Cốt thép dùng làm cốt mũ $\varnothing 8a200$.

Chọn cốt thép cấu tạo $\phi 8 \text{ a}250$ ($Fa = \frac{100.0,503}{250} = 2,012(\text{cm}^2)$)

- Đảm bảo $Fa > 20\% fa = 0,2.3,35 = 0,67\text{cm}^2$

(Do điều kiện $(2l_1 < l_2 < 3l_1)$)

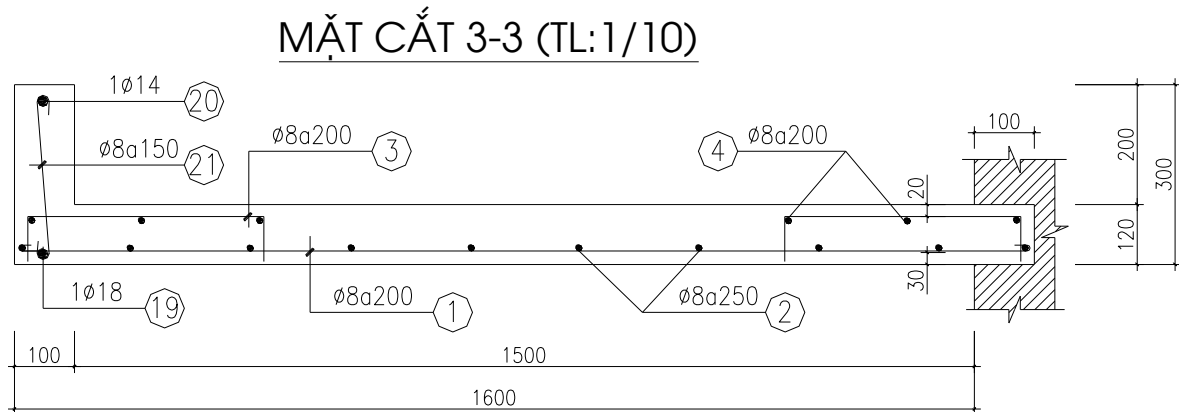

6.3. TÍNH DẦM CỐN THANG:

Kích th- ớc tiết diện cốn thang: $b \times h = 100 \times 300 \text{ (mm)}$

6.3.1. Tải trọng tác dụng :

- Do bản thang truyền vào (xét tới phân tải trọng vuông góc với bản)

$$0,5 \times q_b \times l_b = 982,5 \times 0,5 \times 1,5 = 736,875 \text{ (kg/m)}$$

- Do tải tay vịn cầu thang (phần tải trọng vuông góc với mặt bản)

$$p.n.\cos\alpha = 45.1,3.0,894 = 52,29(\text{kg} / \text{m})$$

-Do trọng l- ợng bản thân (vuông góc dầm)

$$g_d = b_d \cdot (h_d - h_s) \cdot n \cdot \gamma \cdot \cos\alpha = 0,1 \cdot (0,3 - 0,12) \cdot 1,1 \cdot 2500 \cdot 0,894 = 44,25(\text{kG} / \text{m})$$

→ Tổng tải trọng tác dụng:

$$q_{ct}^{\text{tt}} = 52,29 + 736,875 + 44,25 = 833,415 \text{ (kg/m)}$$

6.3.2. Sơ đồ tính toán:

Cốt thang đ-ợc tính nh- dầm đơn giản, hai đầu dầm đ-ợc liên kết với dầm chiều nghi và dầm chiều tới. Dầm chịu tải trọng phân bố đều với nhịp dầm $l=3,7$ m.

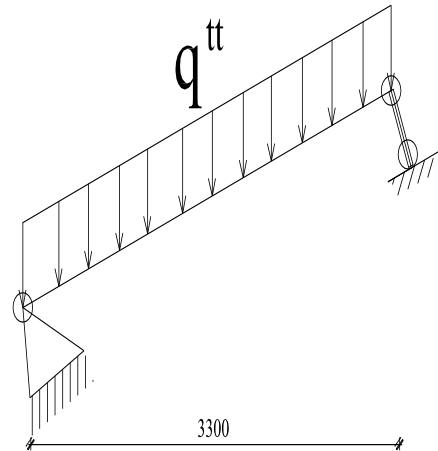
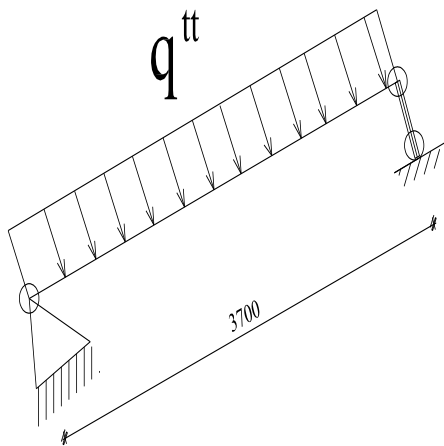

6.3.3. Nội lực tính toán:

$$M_{\max} = \frac{q_{ct}^{tt} \times l^2}{8} = \frac{833,415 \times 3,7^2}{8} = 1426,18 (Kg.m)$$

$$Q_{\max} = \frac{q_{ct}^{tt} \times l}{2} = \frac{833,415 \times 3,7}{2} = 1541,82 (Kg)$$

6.3.4. Tính toán cốt thép:

Giả sử $a = 3$ cm, cốt thép A_{II} có $R_k = 2800$ (Kg/cm²)

Chiều cao cốt thang $h_0 = 30 - 3 = 27$ (cm).

$$A = \frac{M}{R_b \cdot b \cdot h_0^2} = \frac{1426,18 \times 100}{145 \times 10 \times 27^2} = 0,13 < A_0 = 0,423$$

⇒ Đặt cốt đơn.

$$\gamma = 0,5 \cdot (1 + \sqrt{1 - 2A}) = 0,5 \cdot (1 + \sqrt{1 - 2 \cdot 0,13}) = 0,927$$

Diện tích cốt thép

$$Fa = \frac{M}{Ra \times \gamma \times h_0} = \frac{1426,18 \times 100}{2800 \times 0,927 \times 27} = 2,05 (cm^2)$$

Hàm l-ợng thép: $\mu = \frac{Fa}{b \times h_0} = \frac{2,05 \times 100\%}{10 \times 27} = 0,75\% > \mu_{\min} = 0,1\%$

Chọn thép 1Ø18 có $Fa = 3,07$ (cm²)

Cốt cấu tạo 1Ø14, cốt đai Ø8a150 (thép A_I).

- Kiểm tra khả năng chịu cắt của bê tông theo công thức :

$$Q = k_1 \times R_k \times b \times h_0 = 0,6 \times 10,5 \times 15 \times 27 = 2551,5 (kg)$$

TÊN ĐỀ TÀI - TRỤ SỞ UBND QUẬN HỒNG BÀNG HP

Ta có : $Q_{\max} = 1541,82(kg) < Q = 2551,5(kg)$

Vậy bê tông đủ khả năng chịu cắt \Rightarrow Đặt cốt thép theo cấu tạo :

$$u \leq u_{c.tao} = \begin{cases} 0,5h = 0,5 \times 30 = 15(cm) \\ 150 = 15(cm) \end{cases}$$

Vậy chọn cốt đai một nhánh $\varnothing 8A_1a150$ là hợp lý.

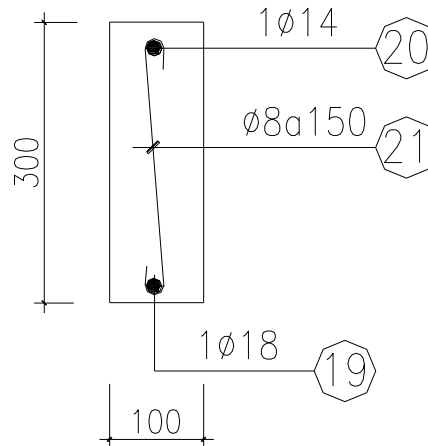

6.4. TÍNH TOÁN BẢN CHIẾU NGHỈ:

6.4.1. Xác định tải trọng:

Bảng tính toán tải trọng tác dụng

TT	Cấu tạo các lớp	Dày (m)	γ (kg/m ³)	G^{tc} (kg/m ²)	n	G^t (kg/m ²)
1	Lát gạch Granite 20	0,02	2000	40	1,1	44
2	Vữa lót xi măng M75 #	0,02	1800	36	1,2	43,2
3	Bản BTCT dày	0,12	2500	300	1,1	330
4	Vữa trát trần	0,015	1800	27	1,3	35,1
5	Hoạt tải			300	1,2	360
	Σ			703		812,3

Tổng tải tác dụng $g^t = 812,3$ (kg/m²)

6.4.2. Xác định sơ đồ tính:

Kích thước bản chiếu nghỉ: bản chiếu nghỉ dày 0,12 m.

- Theo phương án cốn thang $l_1 = 1700 = 1,7$ m

- Theo ph- ơng vuông góc với cốn thang:

$$l_2 = 1,5 \times 2 + 0,3 = 3,3 \text{ m}$$

$$\Rightarrow \text{Tỷ số } \frac{l_2}{l_1} = \frac{3,3}{1,5} = 2,2 > 2$$

Vậy bản làm việc theo ph- ơng cạnh ngắn (bản làm việc một ph- ơng) $\rightarrow A_s$ tính toán nh- bản loại dầm. Cắt ra một dải bản có bề rộng $b = 1\text{m} \rightarrow$ Sơ đồ tính : dầm đơn giản chịu tải trọng phân bố đều và nhịp 1,5 m. Dầm có tiết diện $b \times h = 1000 \times 120$ (mm).

6.4.3. Nội lực tính toán:

$$M_{\max} = \frac{q \times l^2}{8} = \frac{812,3 \times 1,5^2}{8} = 228,45 \text{ (Kg.m)}$$

$$Q_{\max} = \frac{q \times l}{2} = \frac{812,3 \times 1,5}{2} = 609,225 \text{ (Kg)}$$

6.4.4. Tính toán cốt thép:

Vật liệu làm bản thang: Bê tông B25, có $R_b = 145 \text{ (Kg/cm}^2\text{)}$, $R_{bt} = 10,5 \text{ (Kg/cm}^2\text{)}$.

Thép A_I có c- ờng độ tính toán $R_k = 2250 \text{ (kg/cm}^2\text{)}$

Giả thiết $a = 2 \text{ cm} \Rightarrow h_0 = h - a = 12 - 2 = 10 \text{ cm}$.

$$A = \frac{M}{R_b \cdot b \cdot h_0^2} = \frac{228,45 \times 100}{145 \times 100 \times 10^2} = 0,0156 < A_0 = 0,432$$

\Rightarrow Đặt cốt đơn.

$$\gamma = 0,5 \cdot (1 + \sqrt{1 - 2 \cdot A}) = 0,5 \cdot (1 + \sqrt{1 - 2 \cdot 0,0156}) = 0,992$$

Diện tích cốt thép

$$F_a = \frac{M}{R_a \times \gamma \times h_0} = \frac{228,45 \times 100}{2250 \times 0,992 \times 10} = 1,024 \text{ (cm}^2\text{)}$$

$$\text{Hàm l- ợng thép: } \mu = \frac{F_a}{b \times h_0} = \frac{1,024 \times 100\%}{100 \times 10} = 0,1024\% > \mu_{\min} = 0,05\%$$

Dùng cốt thép $\varnothing 8a200$ (thép A_I) có $F_a = 2,51 \text{ cm}^2$

Cốt mũ: Do trong quá trình tính toán ta đã bỏ qua giá trị mômen âm xuất hiện tại hai đầu bản (do sơ đồ tính ở đây là dầm đơn giản $\Rightarrow M = 0$ ở đầu dầm). Vậy cốt mũ có tác dụng chịu phần mômen âm này. Chiều dài cốt mũ lấy theo cấu tạo từ mép dầm là

$$l/4 = 1,5/4 = 0,375 \text{ (m)}$$

Cốt thép dùng làm cốt mũ $\varnothing 8a200$.

Chọn cốt thép cấu tạo $\phi 8 a250$ ($F_a = \frac{100 \cdot 0,503}{250} = 2,012 \text{ (cm}^2\text{)}$)

TÊN ĐỀ TÀI - TRỤ SỞ UBND QUẬN HỒNG BÀNG HP

- Đảm bảo $F_a > 20\% f_a = 0,2.3,35 = 0,67 \text{ cm}^2$
(Do điều kiện $(2l_1 < l_2 < 3l_1)$)

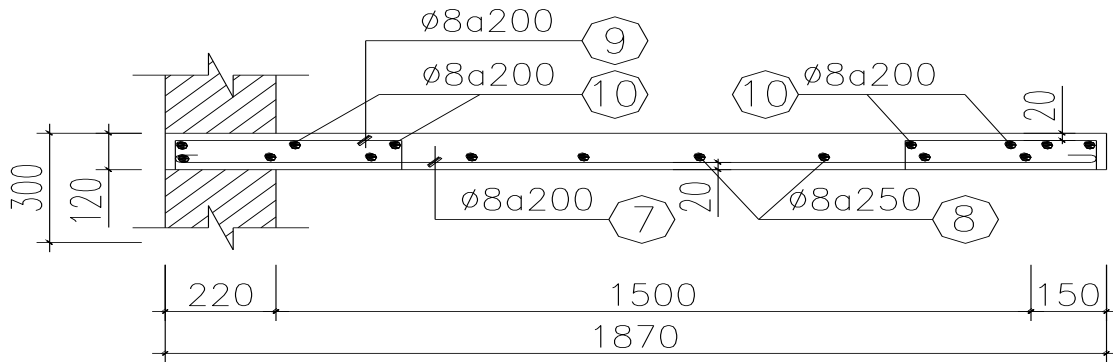

6.5. TÍNH TOÁN DÂM CHIẾU NGHỈ:

Dâm chiếu nghỉ có tiết diện $b \times h = 150 \times 300$ (mm)

6.5.1. Tải trọng tác dụng.

- Tải trọng do bản chiếu nghỉ truyền vào :

$$g_1 = \frac{812,3 \times 1,5}{2} = 609,225 (\text{Kg} / \text{m})$$

- Lực tập trung do cốn thang truyền vào:

$$P_1 = P_2 = \frac{Q_{\max}}{\cos \alpha} = \frac{1541,82}{0,894} = 1770,42 (\text{Kg})$$

- Tải trọng bản thân dâm:

$$g_2 = \gamma \times F = 2,5 \times (0,3 - 0,12) \times 0,15 = 0,0675 (\text{T} / \text{m}) = 67,5 (\text{Kg} / \text{m})$$

⇒ Tổng tải trọng tác dụng :

- Lực phân bố $q^u = g_1 + g_2 = 609,225 + 67,5 = 676,725$ (kg/m)

- Lực tập trung $P_1 = P_2 = 1770,42$ (kg)

6.5.2. Sơ đồ tính toán và nội lực tính:

$$M_{\max} = \frac{q \times l^2}{8} + P \times l_1 = \frac{676,725 \times 3,3^2}{8} + 1770,42 \times 1,5 = 3576,82 (\text{Kgm})$$

$$Q_{\max} = \frac{q \times l}{2} + P = \frac{676,725 \times 3,3}{2} + 1770,42 = 2887 (\text{Kg})$$

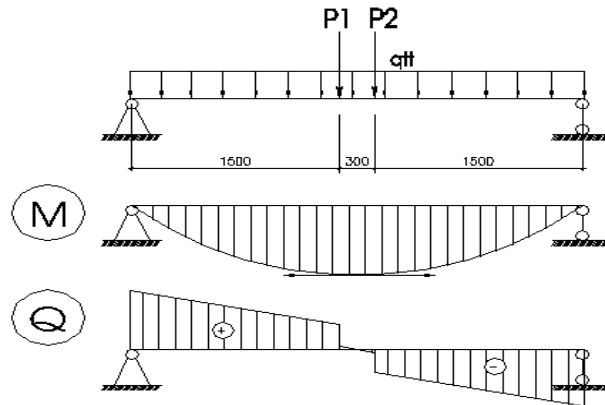

6.5.3. Tính cốt thép:

Cốt dọc: dùng thép A_{II} : $R_k = 2800 \text{ (kg/cm}^2 \text{)}$

Cốt đai: dùng thép A_I : $R_k = 2250 \text{ (kg/cm}^2 \text{)}$

Giả sử a = 3 cm, cốt thép A_I có $R_k = 2250 \text{ (Kg/cm}^2 \text{)}$

Chiều cao cốt thang $h_0 = 30 - 3 = 27 \text{ (cm)}$.

$$A = \frac{M}{R_b \cdot b \cdot h_0^2} = \frac{3576,82 \times 100}{145 \times 15 \times 27^2} = 0,225 < A_0 = 0,432$$

⇒ Đặt cốt đơn.

$$\gamma = 0,5 \cdot (1 + \sqrt{1 - 2 \cdot A}) = 0,5 \cdot (1 + \sqrt{1 - 2 \cdot 0,225}) = 0,87$$

Diện tích cốt thép

$$F_a = \frac{M}{R_a \times \gamma \times h_0} = \frac{3576,82 \times 100}{2800 \times 0,87 \times 27} = 5,43 \text{ (cm}^2 \text{)}$$

Hàm lượng thép: $\mu = \frac{F_a}{b \times h_0} = \frac{5,43 \times 100\%}{15 \times 27} = 1,34\% < \mu_{\max} = \frac{0,608 \cdot 145}{2800} = 3,1\%$

Chọn thép 2Ø20 có $F_a = 6,28 \text{ (cm}^2 \text{)}$

Cốt cấu tạo 2Ø12, cốt đai Ø8a150 (thép A_I).

- Kiểm tra khả năng chịu cắt của bê tông theo công thức :

$$Q = k_1 \times R_k \times b \times h_0 = 0,6 \times 10,5 \times 15 \times 27 = 2551,5 \text{ (kg)}$$

Ta có : $Q_{\max} = 2887 \text{ (kg)} > Q = 2551,5 \text{ (kg)}$

- Kiểm tra

$$k_0 \times R_n \times b \times h_0 = 0,35 \times 145 \times 15 \times 27 = 20553,75 \text{ kg}$$

Trị số lực cắt lớn nhất là: $2887 \text{ kg} < 20553,75$. Thỏa mãn điều kiện hạn chế.

- Kiểm tra điều kiện tống toán:

-> Tính cốt thép chịu cắt

TÊN ĐỀ TÀI - TRỤ SỞ UBND QUẬN HỒNG BÀNG HP

Giả thiết dựng cốt đai $\Phi 8$, $f_d = 0,503 \text{ cm}^2$ hai nhònh ($n = 2$).

$$U_{\max} = \frac{1,5 \times R_k \times b \times h_0^2}{Q} = \frac{1,5 \times 10,5 \times 15 \times 27^2}{2887} = 59,65 \text{ cm}$$

$$U_{tt} = \frac{8 \times R_k \times b \times h_0^2 \times R_{ad} \times n \times f_d}{Q^2} = \frac{8 \times 10,5 \times 15 \times 27^2 \times 2250 \times 2 \times 0,503}{2887^2} = 24,9 \text{ cm}$$

$U_{ct} \leq h/3 = 60/3 = 20 \text{ cm}$ và $U_{ct} \leq 15 \text{ cm}$

Chọn $U = 15 \text{ cm}$ thỏa mãn điều kiện cấu tạo.

$$q_d = \frac{R_{ad} \times n \times f_a}{U} = \frac{2250 \times 2 \times 0,503}{15} = 150,9 \text{ kG/cm}$$

Khả năng chịu lực cắt của bê tông và cốt đai tròn tiết diện nghiêng nguy hiểm nhất là:

$Q_{db} = \sqrt{8 \times R_k \times b \times h_0^2 \times q_d} = \sqrt{8 \times 10,5 \times 15 \times 27^2 \times 150,9} = 11773,2 \text{ kG} \Rightarrow$ lực cắt lớn nhất trong dầm $Q < Q_{db}$, bê tông và cốt đai đủ khả năng chịu cắt nên không cần tính toán cốt xiên

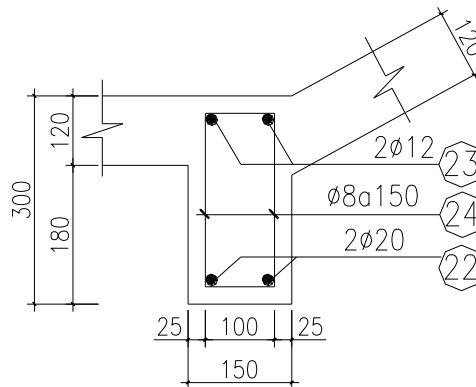

MẶT CẮT 2-2 (TL:1/10)

CHƯƠNG 7 : TÍNH TOÁN MÓNG CHO CÔNG TRÌNH

(MÓNG TRỤC 3C, 3D)

7.1. GIỚI THIỆU VỀ LÁT CẮT ĐỊA CHẤT :

- Công trình được xây dựng trên địa hình tương đối bằng phẳng với độ dốc xung quanh kể và khu đất có 5 lỗ khoan bố trí xung quanh khu đất.

- Khu đất gồm 4 lớp trong đó:
 - + Lớp 1: Đất sét dày 7m
 - + Lớp 2: Đất sét pha dày 10m
 - + Lớp 3: Cát hạt nhỏ dày 18m
 - + Lớp 4: Cát sỏi sạn dày ∞

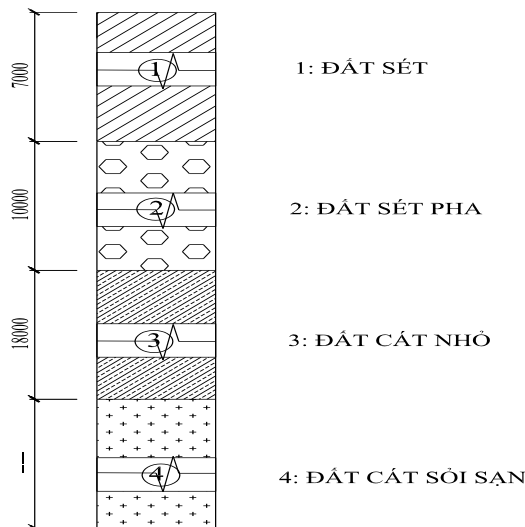

7.1.1. Xử lý về các số liệu địa chất.

7.1.1.1. Lớp đất thứ nhất : dày 7 m :

Độ ẩm tự nhiên W (%)	Giới hạn nhão W _{nh} (%)	Giới hạn dẻo W _d (%)	Dung trọng TN γ (KN/m ³)	Tỷ trọng hạt	Góc ms trong tt (độ)	Lực dính ctt (KPa)	Thí nghiệm nén ép (e-p) với các lực nén p (KPa)				Kết quả tính	
							100	200	300	400	q _C (MPa)	f _s (KPa)
39	49	26	18,8	13	24	0,92	0,92	0,89	0,849	0,849	1	28

- Xác định tên đất dựa vào chỉ số dẻo A :

$$A = w_{nh} - w_d = 49 - 26 = 23$$

TÊN ĐỀ TÀI - TRỤ SỞ UBND QUẬN HỒNG BÀNG HP

$A = 23 > 17$. Vậy đất thuộc loại đất sét.

- Xác định trạng thái đất dựa vào độ sệt B.

$$B = \frac{w - w_d}{A} = \frac{39 - 26}{23} = \frac{13}{23} = 0,5652$$

$$0,5 < B = 0,5652 < 0,75$$

→ Vậy đất ở trạng thái dẻo mềm.

Đ-ờng cong nén lún.

- Hệ số rỗng tự nhiên.

$$e = \frac{\gamma_n \times \Delta \times (1 + 0,01 \times w)}{\gamma} - 1 = \frac{1 \times 2,71 \times (1 + 0,01 \times 0,39)}{1,88} - 1 = 0,45$$

- Dung trọng bão hòa n-ớc γ_{bh} :

$$\gamma_{bh} = \frac{\gamma_h + e\gamma_n}{1 + e} = \frac{2,71 + 0,45 \times 1}{1 + 0,45} = 1,45 \text{ (T/m}^3\text{)}$$

- Dung trọng đẩy nổi:

$$\gamma_{dn} = \gamma_{bh} - \gamma_n = 1,45 - 1 = 0,45 \text{ (T/m}^3\text{)}$$

- Hệ số nén lún a:

$$a_{12} = \frac{p_2 - p_1}{e_1 - e_2} = \frac{0,92 - 0,89}{20 - 10} = 0,003 \text{ (T/m)}$$

- Môđun tổng biến dạng:

$$E_0 = \frac{\beta}{a_0} \text{ với } a_0 + \frac{a_{12}}{1 + \xi_0} \Rightarrow E_0 = \frac{\beta(1 + e_0)}{a}$$

Với $\beta = 1 - \frac{2\mu^2}{1 - \mu}$ với μ : hệ số nở hông với sét dẻo mềm → $\mu = 0,35$.

$$\text{Vậy } \beta = 1 - \frac{2 \times 0,35^2}{1 - 0,35} = 0,023 \rightarrow E_0 = \frac{0,023}{0,003} (1 + 1,0037) = 416,102 \text{ (T/m}^2\text{)}$$

7.1.1.2. Lớp đất thứ 2 dày 10 m.

W _{TN} (%)	W _{nh} (%)	W _d (%)	γ (KN/m ³)	Δ	φ _{tt} (độ)	c _{tt} (KPa)	Thí nghiệm nén ép				Kết quả xuyên tĩnh	
							100	200	300	400	q _c (MPa)	f _s (RPa)
20	24	15	18,1	2,69	19	50	0,851	0,83	0,815	0,804	3	55

- Chỉ số dẻo: $A = w_{nh} - w_d = 24 - 15 = 9$

Có $A = 9 < 17$ → Đất thuộc loại sét pha.

TÊN ĐỀ TÀI - TRỤ SỞ UBND QUẬN HỒNG BÀNG HP

- Độ sét : $B = \frac{w - w_d}{A} = \frac{20 - 15}{9} = 0,555$

$0,5 < B = 0,555 < 0,75 \rightarrow$ Đất sét pha ở trạng thái dẻo mềm.

- Hệ số độ lỗ rỗng tự nhiên.

$$e_0 = \frac{\gamma_n \times \Delta \times (1 + 0,01w)}{\gamma} - 1 = \frac{1 \times 2,69(1 + 0,01 \times 20)}{1,81} - 1 = 0,887$$

$$\gamma_{bh} = \frac{\gamma_h + e\gamma_n}{1 + e} = \frac{2,69 + 0,887 \times 1}{1 + 0,887} = 1,896 (T/m^3)$$

$$\gamma_{đn} = 1,896 - 1 = 0,896 (T/m^3)$$

Hệ số nén lún cấp 1-2 là :

$$a_{12} = \frac{e_1 - e_2}{p_2 - p_1} = \frac{0,851 - 0,83}{20 - 10} = 0,0021 (m^2/T)$$

$$\beta = 1 - \frac{2\mu^2}{1 - \mu} \text{ với đất là sét pha lấy } \mu = 0,3 \rightarrow \mu = 1 - \frac{2 \times 0,3^2}{1 - 0,3} = 0,74286$$

$$\text{Vậy } E_0 = \beta \times \frac{(1 + e_0)}{1 - 0,3} = \frac{0,74286(1 + 0,887)}{0,0021} = 667,513 (T/m^2)$$

7.1.1.3. Lớp đất thứ 3 dày 18 m.

Thành phần hạt (%)							Hệ số rỗng lớn nhất e_{max}	Hệ số rỗng nhỏ nhất e_{min}	Độ ảm tự nhiên w (%)	Dung trọng tự nhiên γ (KN/m ³)	Tỷ trọng hạt	Kết quả TN xuyên tĩnh	
2 0,5 mm	0,5 0,25 mm	0,25 0,1 mm	0,1 0,05 mm	0,05 0,01 mm	0,01 0,005 mm	< 0,005 mm						q_c (MPa)	f_s (KPa)
5	19	47	11	8	7	3	1,05	0,58	14,1	15,9	2,63	6,8	42

- Xác định tên đất :

Cát hạt $d \geq 2mm$ chiếm 5%
 $d \geq 0,5$ chiếm 19%
 $d \geq 0,25$ chiếm 47%
 $d \geq 0,1$ chiếm 82% > 75%

Vậy đất thuộc loại cát nhỏ.

- Xác định trạng thái đất dựa vào độ rỗng tự nhiên:

$$e = \frac{\gamma_n \Delta (1 + 0,01N)}{\gamma} - 1 = \frac{1 \times 2,63(1 + 0,01 \times 14,1)}{1,59} - 1 = 0,887$$

Độ chặt t-ơng đối:

TÊN ĐỀ TÀI - TRỤ SỞ UBND QUẬN HỒNG BÀNG HP

$$D = \frac{e_{\max} - e}{e_{\max} - e_{\min}} = \frac{1,05 - 0,887}{1,05 - 0,58} = 0,347$$

Coi đất ở trạng thái chặt vừa.

$$\gamma_{bh} = \frac{\gamma_h + \gamma_n \times c}{1 + e} = \frac{2,63 + 1 \times 0,887}{1 + 0,887} = 1,864 \text{ (T/m}^3\text{)}$$

$$\gamma_{dn} = \gamma_{bh} - \gamma_n = 1,864 - 1 = 0,864 \text{ (T/m}^3\text{)}$$

- Xác định φ và c :

Đất cát $\rightarrow c = 0$

$$q_c = 6,8 \text{ MPa} = 680 \text{ T/m}^2 = 68 \text{ kg/cm}^2.$$

Đất ở độ sâu lớn hơn 5 m \rightarrow Chọn $\varphi = 30^\circ$

- Môđun tổng biến dạng của đất :

$$E_0 = \alpha \times q_c$$

Đất cát hạt nhỏ có $q_c > 20 \rightarrow$ Chọn $\alpha = 3$

$$\rightarrow E_0 = 3 \times 680 = 2040 \text{ (T/m}^2\text{)}$$

7.1.1.4. Lớp đất thứ 4, dày ∞

Thành phần hạt (%)					Hệ số rõng lớn nhất e_{\max}	Hệ số rõng nhỏ nhất e_{\min}	Độ ẩm tự nhiên w (%)	Dung trọng tự nhiên γ (KN/m ³)	Tỷ trọng hạt	Kết quả TN xuyên tĩnh	
2 0,5 mm	0,5 0,25 mm	0,25 0,1 mm	0,1 0,05 mm	< 0,05 mm						q_c (MPa)	f_s (KPa)
46	31	15	8	0	0,88	0,632	10,2	17,7	2,63	14,6	98

- Xác định tên đất : $d \geq 2 \text{ mm}$ chiếm $46\% > 25\%$.

Vậy đất thuộc loại cát sỏi sạn.

- Xác định trạng thái đất:

$$e = \frac{\gamma_n \Delta(1 + 0,01w)}{\gamma} - 1 = \frac{1 \times 2,63(1 + 0,01 \times 10,2)}{1,77} - 1 = 0,637$$

$$D = \frac{e_{\max} - e}{e_{\max} - e_{\min}} = \frac{0,88 - 0,637}{0,88 - 0,632} = 0,9798$$

$2/3 < D < 1 \rightarrow$ Vậy đất ở trạng thái chặt.

$$\gamma_{bh} = \frac{\gamma h + \gamma_n \times c}{1 + c} = \frac{2,63 + 1 \times 0,637}{1 + 0,637} = 1,996 \text{ (T/m}^3\text{)}$$

$$\rightarrow \gamma_{dn} = \gamma_{bn} - \gamma_n = 1,996 - 1 = 0,996 \text{ (T/m}^3\text{)}$$

- Đất cát $\rightarrow c = 0$, $q_c = 14,6 \text{ MPa} = 1460 \text{ (T/m}^2\text{)} = 146 \text{ (kg/cm}^2\text{)}$

Đất ở độ sâu $> 5 \text{ m} \rightarrow$ lấy góc ma sát trong $= 36^\circ$

$$\rightarrow E_0 = \alpha \times q_c = 3 \times 1460 = 4380 \text{ (T/m}^2\text{)}$$

7.1.2. Đánh giá về điều kiện địa chất.

- Lớp đất 1 : Đất sét ở trạng thái dẻo mềm, đây là lớp đất t- ơng đối yếu, chỉ chịu đ- ợc tải trọng nhỏ nếu không có các biện pháp gia cố nền.

- Lớp đất 2 : Đất sét pha ở trạng thái dẻo mềm. Vẫn là lớp đất yếu, không thể dùng cho nền móng các công trình có tải trọng lớn.

- Lớp đất 3: Lớp cát nhỏ ở trạng thái chặt vừa. Đây là lớp đất có thể chịu đ- ợc các tải trọng loại vừa và t- ơng đối lớn. Tuy nhiên, lớp đất này lại có nh- ợc điểm là có mực n- ớc ngầm nằm trong lớp đất này, dễ gây ra hiện t- ợng cát chảy khi dòng n- ớc vận động hay d- ối tác dụng của tải trọng động.

- Lớp đất 4: Lớp cát sỏi sạn ở trạng thái chặt. Đây là lớp đất rất tốt có thể chịu đ- ợc tải trọng lớn.

7.1.3. Lựa chọn ph- ơng án móng.

Công trình nhà cao tầng th- ờng có các đặc điểm chính: tải trọng thẳng đứng giá trị lớn đặt trên mặt bằng hạn chế, công trình cần có sự ổn định khi chịu tải trọng ngang do tác động của gió và động đất.

Do đó việc thiết kế móng cho nhà cao tầng cần đảm bảo:

- Độ lún cho phép.
- Sức chịu tải của cọc.
- Công nghệ thi công hợp lý không làm h- hại đến công trình đã xây dựng.
- Đạt hiệu quả - kinh tế - kỹ thuật.

Với các đặc điểm địa chất công trình nh- đã giới thiệu, các lớp đất trên là đất yếu xen kẽ không thể đặt móng cao tầng lên đ- ợc, chỉ có lớp cuối cùng là cuội sỏi lẫn cát sạn trạng thái chặt đến rất chặt có chiều dày không kết thúc tại đáy hố khoan là lớp đất rất tốt có khả năng đặt đ- ợc móng cao tầng.

Vậy ph- ơng án móng sâu là bắt buộc. Nếu dùng cọc ép sẽ khó đảm bảo khả năng chịu lực đồng thời số l- ợng cọc có thể lớn, khó thi công và bố trí đài. Hơn nữa dù là cọc đóng hay cọc ép thì độ lún của công trình vẫn khá lớn nên không phù hợp với công trình

có sơ đồ kết cấu khung chịu lực với hệ thống dầm v- ợt nhịp khá lớn nh- công trình này. Vậy ta quyết định dùng ph- ơng án cọc khoan nhồi có thể đáp ứng các yêu cầu nêu trên và khắc phục đ- ợc nh- ợc điểm của các ph- ơng pháp cọc đóng hoặc ép.

◆ *Ưu, nh- ợc điểm của cọc khoan nhồi :*

+ *Ưu điểm :*

- Có thể tạo ra những cọc có đ- ờng kính lớn do đó sức chịu tải của cọc rất cao.
- Do cách thi công , mặt bên của cọc nhồi th- ờng bị nhám do đó ma sát giữa cọc và đất nói chung có trị số lớn so với các loại cọc khác.
- Tốn ít cốt thép vì không phải tính cọc khi vận chuyển.
- Khi thi công không gây ra chấn động làm nguy hại đến các công trình lân cận.
- Loại cọc khoan nhồi đặt sâu không gây lún ảnh h- ưởng đáng kể cho các công trình lân cận.
- Quá trình thực hiện thi công móng cọc, dễ dàng thay đổi các thông số của cọc (chiều sâu, đ- ờng kính) để đáp ứng với điều kiện cụ thể của địa chất d- ới công trình.
- Đầu cọc có thể chọn ở độ sâu tùy ý cho phù hợp với kết cấu công trình và qui hoạch kiến trúc mặt bằng.

+ *Nh- ợc điểm :*

- Khó kiểm tra chất l- ượng của cọc .
 - Thiết bị thi công t- ơng đối phức tạp .
 - Công tr- ờng dễ bị bẩn trong quá trình thi công.
- ◆ *Các giả thuyết tính toán, kiểm tra cọc đài thấp :*
- Sức chịu tải của cọc trong móng đ- ợc xác định nh- đối với cọc đơn đứng riêng rẽ, không kể đến ảnh h- ưởng của nhóm cọc.
 - Tải trọng truyền lên công trình qua đài cọc chỉ truyền lên các cọc chứ không truyền lên các lớp đất nằm giữa các cọc tại mặt tiếp xúc với đài cọc.
 - Khi kiểm tra c- ờng độ của nền đất và khi xác định độ lún của móng cọc thì coi móng cọc nh- một khối móng quy - ớc bao gồm cọc, đài cọc và phần đất giữa các cọc.
 - Vì việc tính toán khối móng quy - ớc giống nh- tính toán móng nông trên nền thiên nhiên (bỏ qua ma sát ở mặt bên móng) cho nên trị số mômen của tải trọng ngoài tại đáy móng khối quy - ớc đ- ợc lấy giảm đi một cách gần đúng bằng trị số mômen của tải trọng ngoài so với cao trình đáy đài.
 - Đài cọc xem nh- tuyệt đối cứng
 - Cọc đ- ợc ngàm cứng vào đài.
 - Tải trọng ngang hoàn toàn do đất từ đáy đài trở lên tiếp nhận.

7.2. THIẾT KẾ MÓNG CỌC ĐÀI THẤP.

Từ các số liệu tính toán và phân tích ở trên, ta lựa chọn ph-ơng án móng cọc đài thấp. Do tải trọng công trình là khá lớn nên ta lựa chọn ph-ơng án móng cọc khoan nhồi.

Tính toán móng cọc khoan nhồi theo tiêu chuẩn thiết kế TCXD 205 :1998.

-> Chọn cọc khoan nhồi đ-ờng kính 1m, đáy đài đặt sâu 2m so với cốt tầng hầm, đế đài cao 1,5m, cọc dài 32m

7.2.1. Nội lực để tính toán.

Nội lực tính toán móng d-ới cột trục 3C:

$$M = 41,22 \text{ Tm}$$

$$N = 571,62 \text{ T}$$

$$Q = 11,26 \text{ T}$$

Nội lực tính toán móng d-ới cột trục 3D:

$$M = 16,77 \text{ Tm}$$

$$N = 375,2 \text{ T}$$

$$Q = 3,28 \text{ T}$$

7.2.2. Tính toán sức chịu tải của cọc chịu nén.

7.2.2.1. Theo điều kiện bền vật liệu.

Sức chịu tải của cọc khoan nhồi bằng bê tông cốt thép theo công thức:

$$P_V = \varphi \times (m_1 \times m_2 \times R_b \times F_b + R_a \times F_a)$$

Trong đó :

+ φ : là hệ số uốn dọc. Tra bảng $\varphi = 0,84$

+ m_1, m_2 là các hệ số điều kiện làm việc của cọc. $m_1 = 0,85$; $m_2 = 1$

+ R_b : c-ờng độ chịu nén tính toán của phần bê tông làm cọc . Bê tông B25

$$\rightarrow R_b = 145 \text{ Kg/cm}^2$$

+ F_b : diện tích tiết diện ngang của phần bê tông làm cọc .

*) Với cọc có đ-ờng kính $D = 1$ (m) , Dự định bố trí cốt thép trong cọc :

+ Cọc D1000mm , bố trí 18 $\Phi 22$ ($F_a = 68,4 \text{ cm}^2$)

-> khi ấy :

$$F_b = \frac{\pi \times D^2}{4} = \frac{\pi \times 1^2}{4} = 0,7854(m^2) = 7854(cm^2)$$

+ R_a : c-ờng độ chịu nén tính toán của cốt thép chịu lực của cọc .

$$R_a = 2800 \text{ Kg/cm}^2$$

TÊN ĐỀ TÀI - TRỤ SỞ UBND QUẬN HỒNG BÀNG HP

+ F_a : là diện tích tiết diện ngang của cốt thép chịu lực của cọc .

$$\rightarrow P_{VL} = 0,84.(0,85.1.145.7854+2800.68,4)= 974001 \text{ (kg)}= 974T$$

*) Với cọc có đ- ờng kính $D = 0,8 \text{ (m)}$, Dự định bố trí cốt thép trong cọc :

+ Cọc D800mm , bố trí 16 Φ 20 ($F_a = 50,272 \text{ cm}^2$)

-> khi ấy :

$$F_b = \frac{\pi \times D^2}{4} = \frac{\pi \times 1^2}{4} = 0,5024(m^2) = 5024(cm^2)$$

+ R_a : c- ờng độ chịu nén tính toán của cốt thép chịu lực của cọc .

$$R_a = 2800 \text{ Kg/cm}^2$$

+ F_a : là diện tích tiết diện ngang của cốt thép chịu lực của cọc .

$$\rightarrow P_{VL} = 0,84.(0,85.1.145.5024+2800.50,272)= 638374 \text{ (kg)}= 638,374T$$

7.2.2.2. Tính toán sức chịu tải của cọc theo chỉ tiêu cơ lý của nền.

Sức chịu tải của cọc khoan nhồi không mở rộng đáy

$$P_d = m \times (m_R \times q_p \times F + u \times \sum m_i \times f_i \times l_i)$$

m : Hệ số điều kiện làm việc $\rightarrow m = 1$

m_R : Hệ số điều kiện làm việc của đất d- ới mũi cọc $\rightarrow m_R = 1$.

q_p : C- ờng độ chịu tải của đất d- ới mũi cọc (T/m^2)

$$q_p = 0,65 \times \beta \times (\gamma'_1 \times d_p \times A_k^0) + \alpha \times \gamma_1 \times L \times B_k^0$$

γ'_1 : Trị tính toán của trọng l- ọng thể tích đất (T/m^3)

γ_1 : Trị tính toán trung bình (theo các lớp) của trọng l- ọng thể tích đất ở phía trên mũi cọc.

L : Chiều dài cọc (m)

d_p : Đ- ờng kính của cọc nhồi (m)

$$\text{Có } \gamma_1 = \frac{1,88 \times 7 + 1,81 \times 10 + 1,59 \times 18 + 1,77 \times 2}{37} = 1,714 \text{ (T/m}^3\text{)}$$

Các hệ số β , A_k^0 , α , B_k^0 xác định theo φ_1 , d_p , L .

$$\varphi_1 = \frac{13 \times 7 + 19 \times 10 + 30 \times 18 + 36 \times 2}{37} = 25,383^0$$

$$\frac{L}{d_p} = \frac{32}{1} = 32 \rightarrow \alpha = 0,49$$

TÊN ĐỀ TÀI - TRỤ SỞ UBND QUẬN HỒNG BÀNG HP

$$A_k^0 = 12,6$$

$$B_k^0 = 24,8$$

$$\beta = 0,30$$

$$\rightarrow q_p = 0,65 \times 0,3 \times (1,77 \times 1 \times 12,6 + 0,49 \times 1,714 \times 32 \times 24,8) = 134,32 (\text{T/m}^2)$$

$$F : \text{Diện tích mũi cọc} = 0,7854 (\text{m}^2)$$

$$m_f : \text{Hệ số điều kiện làm việc của đất ở mặt bên cọc} \rightarrow m_f = 1 \text{ (Bảng 5.4)}$$

f_i : Ma sát bên của lớp đất thứ i ở thân cọc :

$$\text{- Lớp 1: } l_1 = 2\text{m}; B = 0,5652; E = 3,5 \text{ m (so với mặt đất tự nhiên)} \rightarrow f_1 = 1,81$$

$$\text{- Lớp 2: } l_2 = 10\text{m}; B = 0,555; E = 7\text{m} \rightarrow f_2 = 2,34$$

$$\text{- Lớp 3 : Cát hạt nhỏ } l = 18 \text{ m ; } E = 17\text{m} \rightarrow f_3 = 7$$

$$\text{- Lớp 4 : Cát sạn } l = 2\text{m ; } E = 25\text{m} \rightarrow f_4 = 10$$

$$u : \text{chu vi cọc} \rightarrow u = \pi \times D = 3,14 \times 1 = 3,14 (\text{m})$$

$$P_d = 1[1 \times 134,32 \times 0,7854 + 3,14 \times 1 \times (1,8 \times 2 + 2,34 \times 10 + 7 \times 18 + 10 \times 2)]$$

$$= 610,56 (\text{T})$$

$$\rightarrow \text{Lấy } k_{tc} : \text{ hệ số an toàn; } k_{tc} = 1,4$$

$$\rightarrow P^{tt} = \frac{P_d}{k_{tc}} = \frac{610,56}{1,4} = 436,11 (\text{T})$$

7.2.2.3. Xác định sức chịu tải theo kết quả thí nghiệm xuyên.

- Sức chống cực hạn của mũi xác định :

$$P_{mũi} = F \times q_p \text{ với } F = 0,7854 (\text{m}^2)$$

$$q_p = k_c \times \bar{q}_c \text{ (Sức phá hoại của đất ở mũi cọc)}$$

k_c : hệ số mang tải (tra bảng)

$$q_c = 14600 (\text{KPa}) \rightarrow k_c = 0,3$$

\bar{q}_c : sức kháng xuyên trung bình lấy trọng khoảng $3d$ phía trên và $3d$ phía d- ối mũi cọc.

$$\rightarrow \bar{q}_c = \frac{14,6 \times 5 + 6,8}{6} = 13,3 (\text{MPa})$$

$$= 1330 (\text{T/m}^2)$$

$$\rightarrow P_{mũi} = F \times k_c \times \bar{q}_c = 0,7854 \times 0,3 \times 1330 = 313,37 (\text{T})$$

- Sức chống ma sát ở mặt bên cọc :

$$P_{xq} = u \times \sum h_{si} \times q_{si}$$

h_{si} : Độ dài của cọc trong lớp đất thứ i (m)

u : Chu vi tiết diện dọc (m)

f_{si} : Ma sát bên đơn vị của lớp đất thứ i

$$q_{si} = \frac{q_{ci}}{\alpha_i}$$

- Lớp đất 1: Sét dẻo mềm $q_c = 1.000$ (KPa) < 2.000 (KPa) $\alpha_i = 30$

$$\rightarrow f_{s1} = \frac{1.000}{30} = 33 \text{ (KPa)} = 3,3 \text{ (T/m}^2\text{)}$$

- Lớp đất 2: á sét dẻo mềm $q_c = 3.000$ (KPa)

$$\rightarrow \alpha_2 = 40 \rightarrow f_{s2} = \frac{3.000}{40} = 7,5 \text{ (KPa)} = 7,5 \text{ (T/m}^2\text{)}$$

- Lớp đất 3 : Đất cát nhỏ chặt vừa $q_c = 6.800$ KPa

$$\rightarrow \alpha_3 = 180 \rightarrow f_{s3} = \frac{6.800}{180} = 37,78 \text{ (KPa)} = 3,78 \text{ (T/m}^2\text{)}$$

- Lớp đất 4 : Đất cát sạn $q_c = 14.600$ (KPa)

$$\rightarrow \alpha_4 = 150 \rightarrow f_{s4} = \frac{14.600}{150} = 97,33 \text{ (KPa)} = 9,733 \text{ (T/m}^2\text{)}$$

\rightarrow Vậy $P_{xq} = 3,14(2 \times 3,3 + 10 \times 7,5 + 18 \times 3,78 + 2 \times 9,733) = 530,99$ (T)

Vậy sức chịu tải cho cọc :

$$P^{tt} = \frac{P_{múi}}{2} + \frac{P_{xq}}{2} = \frac{313,37}{2} + \frac{530,99}{2} = 422,19 \text{ (T)}$$

Vậy sức chịu tải cho cọc dùng để tính toán :

$$[P] = P_{\min} = \begin{cases} P_{VL} \\ P_{d.nen} \end{cases} = 422,19 \text{ (T)}$$

7.2.3. Tính toán cọc trục 3C.

7.2.3.1. Tính toán số l- ợng cọc d- ới dài cọc trục 3C:

* Công thức xác định sơ bộ số l- ợng cọc:

$$n \geq \alpha \times \frac{\sum N^{tt}}{P}$$

+ với [P]: Sức chịu tải tính cho một cọc.

+ N^{tt} : Lực đứng lớn nhất xuất hiện tại chân cột và trọng lượng đài

+ $\alpha = 1,4$: hệ số kể đến sự làm việc lệch tâm của momen và trọng lượng đài

Vậy :

$$n \geq 1,4 \times \frac{571,62}{422,19} = 1,89$$

⇒ Chọn $n = 2$ cọc.

Sơ đồ bố trí cọc và đài cọc như sau :

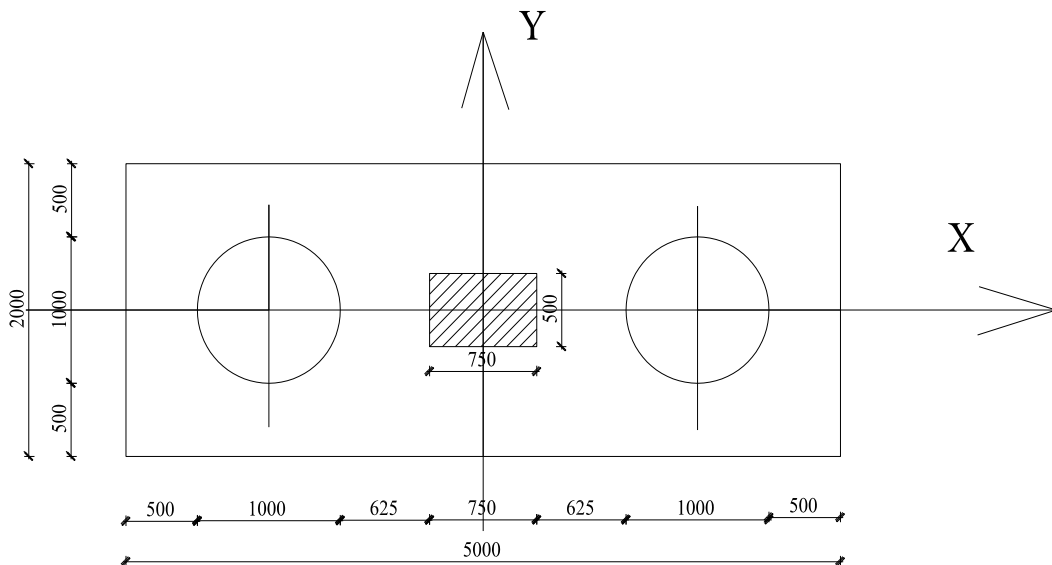

Vậy khoảng cách giữa các cọc = 3m $\geq 3d$ → Đảm bảo yêu cầu cấu tạo.

- Cọc: Vật liệu bê tông cấp độ bền B25, thép A_{II}. Đường kính cọc $d = 1\text{m}$ ($\mu = 1\%$). Chiều sâu chôn cọc $H = 37\text{m}$ (ăn vào lớp đất 4 là 2 m), đài đặt ở độ sâu dưới cốt tầng hầm 2m → chọn chiều dài cọc 32m

- Đài cọc: Vật liệu bê tông cấp độ bền B25, thép A_{II}, đài rộng 2m, dài 5m, cao 1,5m.

7.2.3.2. Kiểm tra tính toán theo sơ đồ móng cọc đài thấp :

Cọc chịu $Q = 11,26\text{ T}$. Đài chôn vào lớp đất thứ nhất

→ Chiều sâu chôn đài: $h \geq 0,7 \times h_{\min}$ với :

$$h_{\min} = \operatorname{tg}\left(45^\circ - \frac{24^\circ}{2}\right) \times \sqrt{\frac{11,26}{2 \times 1,88}} = 1,12(m)$$

$$\Rightarrow h_{\min} = 0,7 \times 1,12 = 0,8(m)$$

Vậy chọn chiều sâu chôn đài $h = 2 \text{ m} \rightarrow$ Tải trọng ngang coi nh- đ- ợc đất từ đáy đài trở lên tiếp nhận hết.

7.2.3.3. Kiểm tra sức chịu tải của cọc

Tải trọng tác dụng lên cọc:

$$P_{\max, \min} = \frac{N}{n} \pm \frac{M_y \times x_i}{\sum x_i^2}$$

Tổng tải trọng tác dụng lớn nhất tại cao trình đáy đài:

$$N = N_{tt} + N_d + N_{dat}$$

Trong đó:

Tải trọng tính toán tại chân cột. $N_{tt} = 571,62 \text{ (T)}$

Trọng l- ợng tính toán của đài + đất

$$N_d + N_{dat} = 1,1.2,5.2,5.1,5 + 1,1.2,2.5.1,88 = 82,61 \text{ (T)}$$

$$\Rightarrow N = 571,62 + 82,61 = 654,23 \text{ (T)}$$

Mômen tính toán tại đáy đài :

$$M^u = M + Q.H = 41,22 + 11,2.1,5 = 58,02 \text{ (Tm)}$$

$$P_{\max} = \frac{654,23}{2} + \frac{58,02 \times 1,5}{2 \times 1,5^2} = 346,45 \text{ (T)}$$

\rightarrow Cọc chịu nén nhiều :

$$P_{\min} = \frac{654,23}{2} - \frac{58,02 \times 1,5}{2 \times 1,5^2} = 307,77 \text{ (T)}$$

+) Kiểm tra khả năng chịu lực của cọc:

Trọng l- ợng cọc : $G_c = 1,1.F_c.l_c.\gamma = 1,1.0,7854.32.2,5 = 69,11 \text{ (T)}$

$$P_{\max} + G_c = 346,45 + 69,11 = 415,56 \text{ (T)} < [P] = 422,19 \text{ (T)}$$

$$P_{\min} = 307,77 \text{ (T)} > 0 \Rightarrow \text{không cần kiểm tra điều kiện chống nhổ}$$

- Vậy cọc đảm bảo khả năng chịu lực.

7.2.3.4. Kiểm tra móng cọc theo khối móng quy - ớc

Coi móng cọc là móng khối quy - ớc.

a). Xác định kích th- ớc móng khối quy - ớc :

Trong đó: $\alpha = \frac{\varphi_{tb}}{4}$

$$\varphi_{tb} = \frac{\varphi_1 h_1 + \varphi_2 h_2 + \dots + \varphi_n h_n}{h_1 + h_2 + \dots + h_n}$$

Ở đây:

$$\varphi_{tb} = \frac{\varphi_1 h_1 + \varphi_2 h_2 + \varphi_3 h_3 + \varphi_4 h_4}{h_4 + h_3 + h_2 + h_1} = \frac{2.24 + 19.10 + 18.30 + 2.36}{32} = 27,38^\circ$$

$$\alpha = \frac{\varphi_{tb}}{4} = \frac{27,38}{4} = 6,845^\circ$$

Độ sâu đặt móng $H = 37$ (m). Để tiện cho tính toán và thiên về an toàn ta lấy lớp đất thứ 4 tham gia cùng chịu lực với cọc.

$$B_{q-} = 1 + 2 \cdot 2 \cdot \text{tg} \alpha = 1 + 2 \cdot 2 \cdot \text{tg} 6,845 = 1,48 \text{ (m)}$$

$$H_{q-} = 4 + 2 \cdot 2 \cdot \text{tg} 6,848 = 4,48 \text{ (m)}$$

b). Tải trọng tác dụng xuống móng quy - ước

Tổng lực đứng tác dụng lên đáy móng khối:

$$\sum N_{q\ddot{u}}^{tt} = \sum N^{tt} + G_c + Q_{\text{đất}}$$

Với :

$$\sum N^{tt} = 654,23 \text{ (T)}$$

- Trọng lượng cọc trong khối móng quy - ước :

$$G_c = n \cdot g_c = 2 \cdot 69,11 = 138,22 \text{ (T)}$$

- Trọng lượng khối đất từ mũi cọc tới đáy đài :

$$Q_{\text{đất}} = (F_{q-} - F_c) \cdot l_c \cdot \gamma_{tb}$$

+ Trọng lượng riêng trung bình khối đất :

$$\gamma_{tb} = \frac{\sum \gamma_i \cdot h_i}{l_c} = \frac{1,88 \cdot 2 + 1,81 \cdot 10 + 1,59 \cdot 18 + 1,77 \cdot 2}{32} = 1,688 \text{ (T / m}^3\text{)}$$

$$Q_{\text{đất}} = 1,1 \cdot (4,48 \cdot 1,48 - 2 \cdot 0,7854) \cdot 32 \cdot 1,688 = 300,62 \text{ (T)}$$

$$\rightarrow \sum N_{q\ddot{u}}^{tt} = 654,23 + 138,22 + 300,62 = 1093,05 \text{ (T)} \rightarrow N_{qu}^{tc} = 993,68 \text{ T}$$

$$M_{q\ddot{u}}^{tt} = 58,02 \text{ (T.m)} \rightarrow M_{qu}^{tc} = 52,745 \text{ T}$$

Vậy ứng suất tiêu chuẩn d- ới đáy móng là:

$$\sigma_{\max} = \frac{N_{qu}^{tc}}{F_{qu}} + \frac{6 \times M_{qu}^{tc}}{B_{qu} \times L_{qu}^2} = \frac{993,68}{4,48 \times 1,48} + \frac{52,745 \times 6}{1,48 \times 4,48^2} = 160,52 \text{ (T / m}^2\text{)}$$

$$\sigma_{\min} = \frac{N_{qu}^{tc}}{F_{qu}} - \frac{6 \times M_{qu}^{tc}}{B_{qu} \times L_{qu}^2} = \frac{993,68}{4,48 \times 1,48} - \frac{52,745 \times 6}{1,48 \times 4,48^2} = 139,21 \text{ (T / m}^2\text{)}$$

$$\rightarrow \sigma_{tb}^{tc} = \frac{\sigma_{\max} + \sigma_{\min}}{2} = 149,865 \text{ (T / m}^2\text{)}$$

c). Xác định sức chịu tải của nền. Theo Sôcôlôpxki:

$$P_{gh} = A \times \gamma \times b' + B \times q + C \times c$$

Với :

$$q = \bar{\gamma} \times h = \sum \gamma_i \times h_i$$

$$\Rightarrow q = 1,88 \times 4 + 1,81 \times 10 + 1,59 \times 18 + 1,77 \times 2 = 57,78 (T / m^2)$$

$$c = 0$$

$$b' = \frac{L_{qu}}{2} = \frac{4,48}{2} = 2,24 (m)$$

$$\text{Với } \varphi = 36^0 \rightarrow N_q = 33,3$$

$$N_\gamma = 35,19$$

$$A = N_\gamma \left(1 + \frac{0,25}{n} \right) = N_\gamma \left(1 + 0,25 \times \frac{B_{qu}}{L_{qu}} \right)$$

$$= 35,19 \times (1 + 0,0825) = 38,093$$

$$B = N_q \times \left(1 + \frac{1,5}{n} \right) = 33,3 \left(1 + 1,5 \times \frac{1,48}{4,48} \right) = 49,8$$

$$\Rightarrow P_{gh} = 38,093 \times 1,77 \times 2,24 + 49,8 \times 57,78 = 3028,475 (T / m^2)$$

Chọn hệ số an toàn $K_s = 3$

$$\Rightarrow R = \frac{P_{gh}}{K_s} = \frac{3028,475}{3} = 1009,49 (T / m^2)$$

Ta có :

$$\sigma_{tb}^{ic} = 149,865 (T / m^2) < R = 1009,49 (T / m^2)$$

$$\sigma_{\max} = 160,52 (T / m^2) < 1,2 \times R = 1,2 \times 1009,49 = 1211,39 (T / m^2)$$

=> Vậy nền đất đủ khả năng chịu lực.

d). Tính độ lún của móng :

- ứng suất bản thân tại đáy khối móng quy - ớc :

$$\sigma_{bt} = 1,88 \times 4 + 1,81 \times 10 + 1,59 \times 18 + 1,77 \times 2 = 57,78 (T / m^2)$$

- Ứng suất gây lún tại đáy móng quy - ớc:

$$\sigma_{gl} = \sigma_{tb}^{ic} - \sigma_{bt} = 149,865 - 57,78 = 92,085 (T / m^2)$$

Chia đất nền dưới đáy khối quy ước thành các lớp bằng nhau và bằng $\frac{1,48}{5} = 0,296$ m.

TÊN ĐỀ TÀI - TRỤ SỞ UBND QUẬN HỒNG BÀNG HP

Điểm	Độ sâu z (m)	$\frac{2z}{B_M}$	$\frac{L_M}{B_M}$	K_0	$\sigma_{z_i}^{gl}$ (T/m ²)	σ^{bt} (T/m ²)
0	0	0	$\frac{4,48}{1,48} = 3,02$	1	92,085	57,78
1	0,296	0,4		0,977	89,967	58,3
2	0,592	0,8		0,8785	80,896	58,82
3	0,888	1,2		0,7475	68,833	59,35
4	1,184	1,6		0,6265	57,69	59,875
5	1,48	2		0,555	51,1	60,399
6	1,776	2,4		0,443	41,09	60,923
7	2,072	2,8		0,376	34,623	61,447
8	2,368	3,2		0,321	29,55	61,971
9	2,664	3,6		0,276	25,41	62,495
10	2,96	4		0,24	22,1	63,02
11	3,256	4,4		0,21	19,33	63,543
12	3,552	4,8		0,185	17,035	64,067
13	3,848	5,2		0,163	15	64,59
14	4,144	5,6	0,145	13,35	65,11	

Giới hạn nền lấy đến điểm 14 ở độ sâu 4,1 m kể từ đáy khối quy ước

-> Độ lún của nền:

$$S = \sum_{i=1}^4 \frac{0,8}{E_i} \sigma_{z_i}^{gl} \cdot h_i = \frac{0,8 \cdot 0,296}{4380} \left(\frac{92,085}{2} + 89,867 + 80,896 + 68,833 + 57,69 + 51,1 + 41,09 + 34,623 + 29,55 + 25,41 + 22,1 + 19,33 + 17,035 + 15 + \frac{13,35}{2} \right) = 0,032(m) = 3,2(cm)$$

Như vậy điều kiện $S = 3,2 \text{ cm} < S_{gh} = 8 \text{ cm}$ đã thỏa mãn.

Trong phạm vi các móng thuộc dãy này, điều kiện địa chất của đất dưới các móng ít thay đổi, tải trọng căn bản giống nhau do vậy độ lún lệch tương đối giữa các móng trong dãy này sẽ đảm bảo không vượt quá giới hạn cho phép, còn độ lún lệch tương đối giữa các móng dãy này với các móng thuộc dãy khác sẽ kiểm tra khi thiết kế móng cho dãy cột khác.

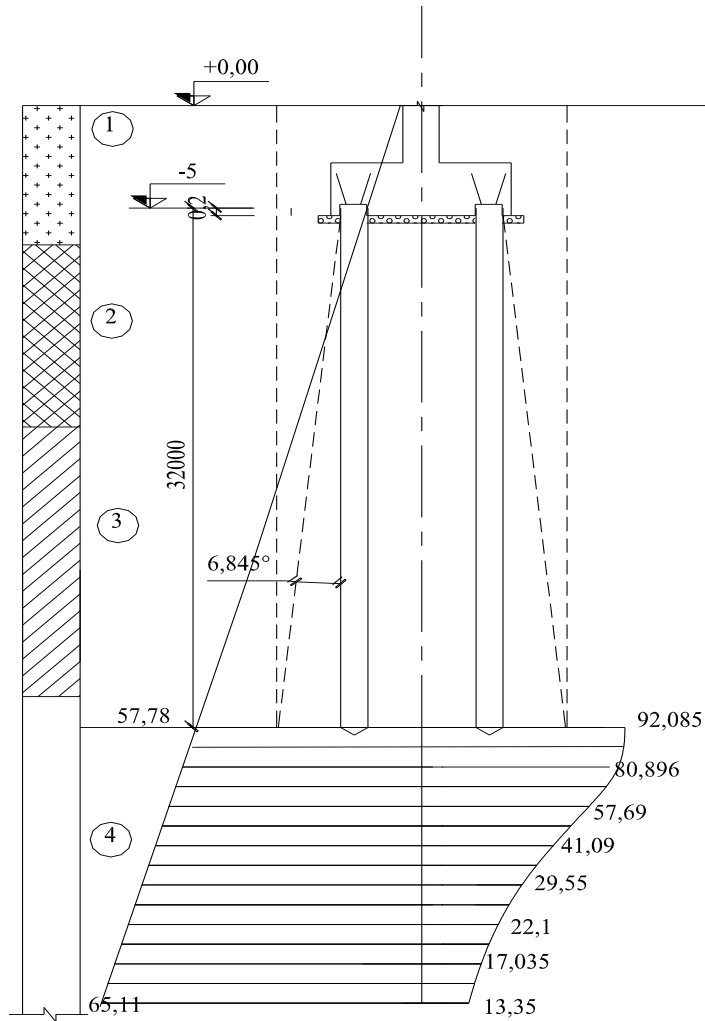

7.2.3.5. Kiểm tra đài

a) Tính đâm thủng cột: Tiết diện phá hoại từ mép cột xuống 1 góc 45°

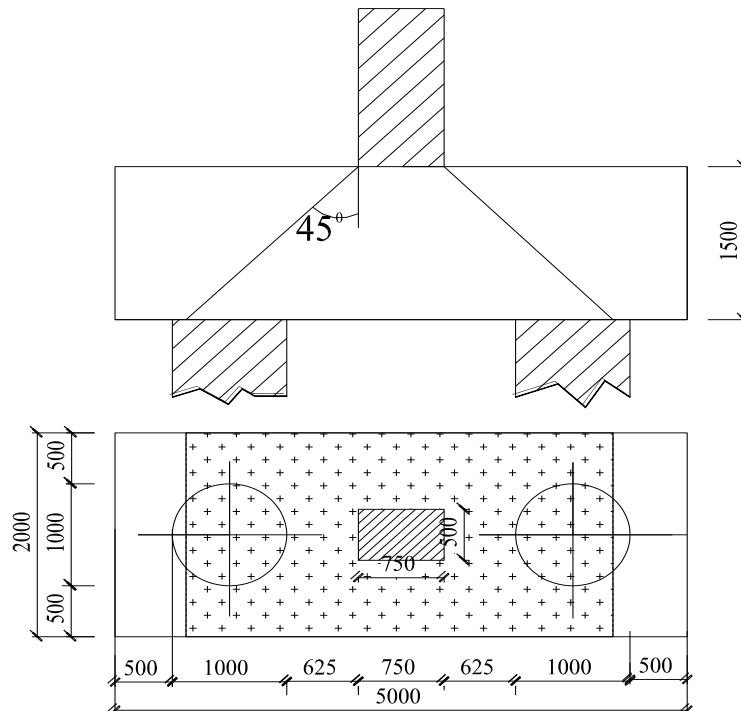

Vẽ tháp chọc thủng ta thấy đáy tháp chọc thủng nằm ngoài cọc
 \Rightarrow Vây đài móng không bị chọc thủng.

b) Tính toán c-ờng đô trên tiết diện nghiêng theo lực cắt.

$$(CT : 5.49 \text{ sách BTCT}) : Q \leq \beta \times b \times h_0 \times R_{bt}$$

Q: Tổng phản lực của các cọc nằm ngoài tiết diện nghiêng $Q = 346,45 (T)$

b: Bề rộng đài = $2m = 200 (cm)$

$$\beta = 0,7 \times \sqrt{1 + \left(\frac{h_0}{c}\right)^2} \quad \text{với } c = 62,5cm < 0,5 h_0 = 70 cm \rightarrow \text{Chọn } c = 70cm$$

$$\Rightarrow \beta = 0,7 \times \sqrt{1 + 2^2} = 1,565$$

$$\Rightarrow VP = \beta \times b \times h_0 \times R_{bt} = 1,565 \times 200 \times 140 \times 10,5 = 460110(kg) = 460,11(T)$$

Ta thấy:

$$Q = 346,45(T) < 460,11(T) \Rightarrow \text{Thoả mãn.}$$

7.2.3.6. Tính toán cốt thép cho đài cọc trục 3C:

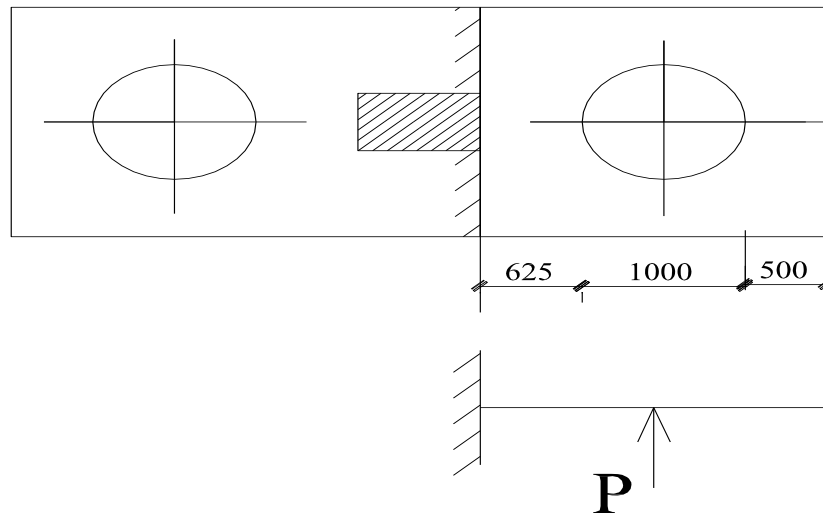

Sơ đồ tính: Coi đài bị ngàm tại tiết diện đi qua chân cột. Cọc ngàm vào đài một khoảng: $\Delta = 20\text{cm} = 0,2\text{m} \rightarrow$ Chiều cao làm việc của đài:

$$h_{\text{od}} = h - \Delta = 1,5 - 0,2 = 1,3 \text{ (m)}$$

Chiều dài công xon: $l = (l_{\text{đài}} - h_{\text{cột}})/2 = (5 - 0,75)/2 = 2,125 \text{ (m)}$

$$M_{\text{uốn}} = P \times l = 346,45 \cdot (2,125 - 1) = 389,756 \text{ (T.m)}$$

$$\text{Vậy: } F_a = \frac{M_{\text{max}}}{0,9 \cdot R_a \cdot h_{\text{od}}} = \frac{389,756 \cdot 10^5}{0,9 \cdot 2800 \cdot 130} = 118,973 \text{ (cm}^2\text{)}$$

- Chọn 20 \varnothing 28 có $F_a = 123,16 \text{ (cm}^2\text{)}$.

Theo ph- ong vuông góc đặt cốt thép cấu tạo:

$$\mu = 0,1\% \rightarrow F_a = 0,001 \times 500 \times 130 = 65 \text{ cm}^2. \text{ Bố trí } 25\varnothing 18$$

\rightarrow Lớp bảo vệ : $a = 5 \text{ cm}$

TÊN ĐỀ TÀI - TRỤ SỞ UBND QUẬN HỒNG BÀNG HP

BỐ TRÍ THÉP ĐÀI CỌC TRỤC 3C (TL1/30).

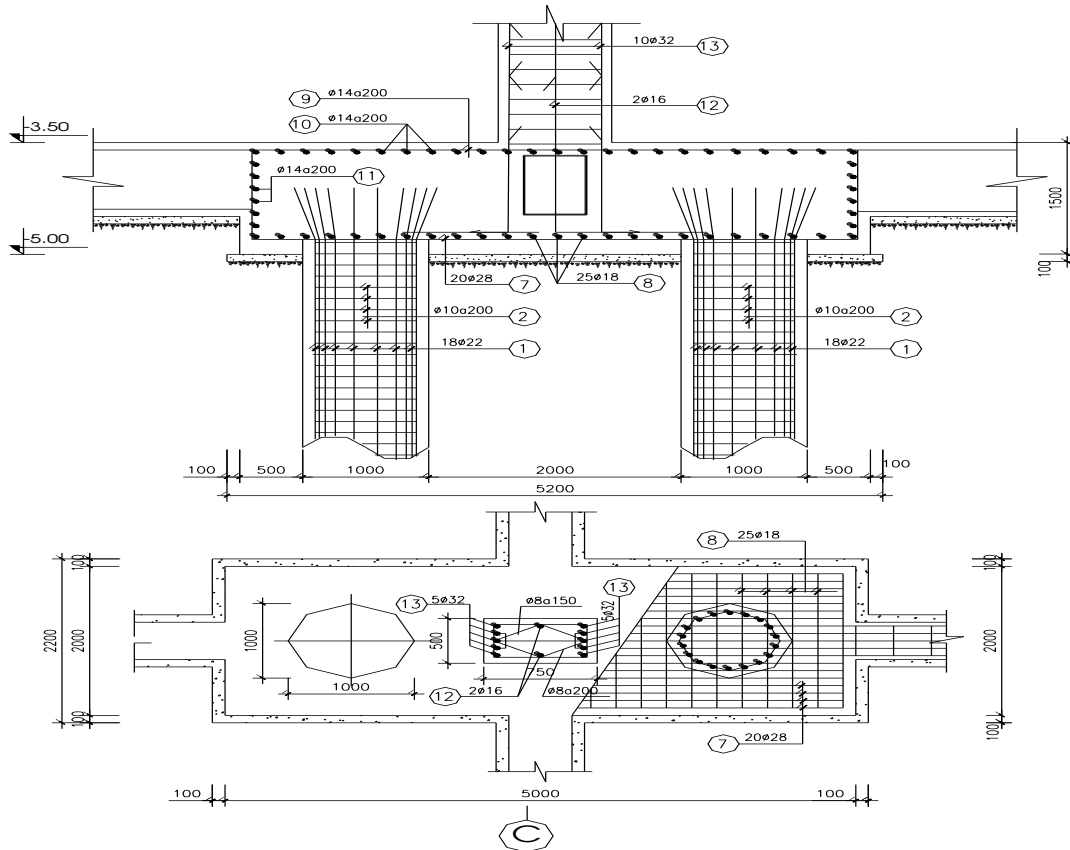

7.2.4. Tính toán cọc d-ới cột trục 3D:

Nội lực tính toán móng d-ới cột trục 3D:

$$M = 16,77 \text{ Tm}$$

$$N = 375,2 \text{ T}$$

$$Q = 3,28 \text{ T}$$

- Chọn đ-ờng kính cọc 800 cm

7.2.4.1. Tính toán số l-ợng cọc d-ới đài cột trục 3D:

* Công thức xác định sơ bộ số l-ợng cọc:

$$n \geq \alpha \times \frac{\sum N^t}{P}$$

+ với [P]: Sức chịu tải tính cho một cọc.

+ N^t :Lực đứng lớn nhất xuất hiện tại chân cột và trọng l-ợng đài

+ $\alpha = 1,4$: hệ số kể đến sự làm việc lệch tâm của momen và trọng l-ợng đài

Vậy :

$$n \geq 1,4 \times \frac{375,2}{422,19} = 1,24$$

⇒ Chọn n = 2 cọc.

Sơ đồ bố trí cọc và đài cọc nh- sau :

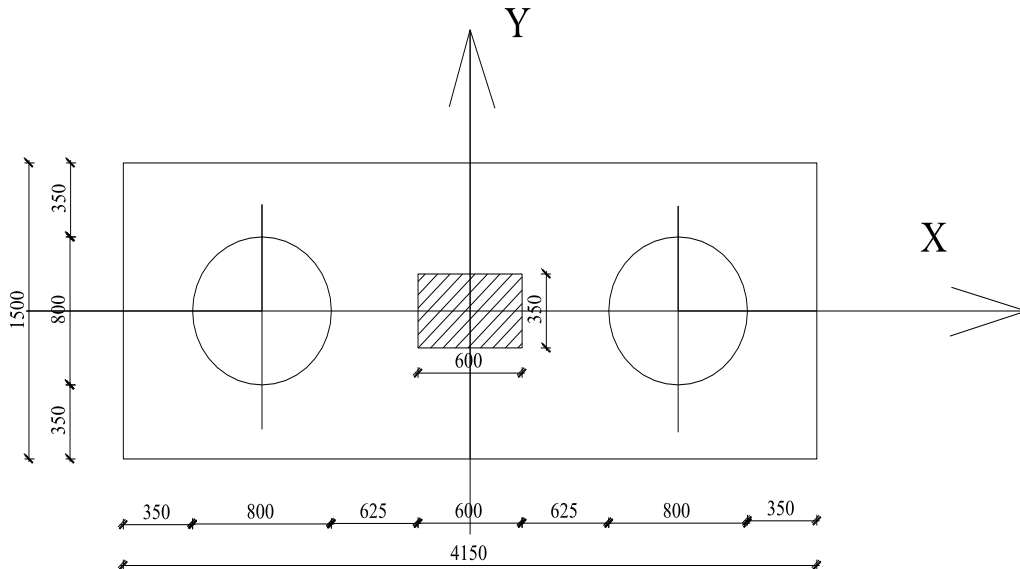

Vậy khoảng cách giữa các cọc = 2,65m $\geq 3d \rightarrow$ Đảm bảo yêu cầu cấu tạo.

- Cọc: Vật liệu bê tông cấp độ bền B25, thép A_{II}. Đường kính cọc d = 0,8m

($\mu = 1\%$). Chiều sâu chôn cọc H = 37m (ăn vào lớp đất 4 là 2 m), đài đặt ở độ sâu d-ới cốt tầng hầm 2m \rightarrow chọn chiều dài cọc 32m

- Đài cọc: Vật liệu bê tông cấp độ bền B25, thép A_{II}, đài rộng 1,5m, dài 4,15m, cao 1,5m.

7.2.4.2. Kiểm tra tính toán theo sơ đồ móng cọc đài thấp :

Cọc chịu Q = 2,28 T. Đài chôn vào lớp đất thứ nhất

\rightarrow Chiều sâu chôn đài: $h \geq 0,7 \times h_{\min}$ với :

$$h_{\min} = \operatorname{tg} \left(45^\circ - \frac{24^\circ}{2} \right) \times \sqrt{\frac{3,28}{2 \times 1,88}} = 0,65(m)$$

$$\Rightarrow h_{\min} = 0,7 \times 0,65 = 0,455(m)$$

Vậy chọn chiều sâu chôn đài h = 2 m \rightarrow Tải trọng ngang coi nh- đ-ợc đất từ đáy đài trở lên tiếp nhận hết.

7.2.4.3. Kiểm tra sức chịu tải của cọc

Tải trọng tác dụng lên cọc:

$$P_{\max, \min} = \frac{N}{n} \pm \frac{M_y \times x_i}{\sum x_i^2}$$

Tổng tải trọng tác dụng lớn nhất tại cao trình đáy đài:

$$N = N_{tt} + N_d + N_{dat}$$

Trong đó:

Tải trọng tính toán tại chân cột. $N_{tt} = 375,2$ (T)

Trọng lượng tính toán của đài + đất

$$N_d + N_{dat} = 1,1.2,5.1,5.4,15.1,5 + 1,1.2.1,5.4,15.1,88 = 50,329$$
 (T)

$$\Rightarrow N = 375,2 + 50,329 = 425,529$$
 (T)

Mômen tính toán tại đáy đài :

$$M^t = M + Q.H = 16,77 + 3,28.1,5 = 21,69$$
 (Tm)

$$P_{\max} = \frac{425,529}{2} + \frac{21,69 \times 1,325}{2 \times 1,325^2} = 218,94$$
 (T)

→ Cọc chịu nén nhiều :

$$P_{\min} = \frac{425,529}{2} - \frac{21,69 \times 1,325}{2 \times 1,325^2} = 206,587$$
 (T)

+) Kiểm tra khả năng chịu lực của cọc:

Trọng lượng cọc : $G_c = 1,1.F_c.l_c.\gamma = 1,1.0,5024.32.2,5 = 44,21$ (T)

$$P_{\max} + G_c = 218,94 + 44,21 = 263,15$$
 (T) < [P] = 422,19 (T)

$$P_{\min} = 206,587$$
 (T) > 0 => không cần kiểm tra điều kiện chống nhổ

- Vậy cọc đảm bảo khả năng chịu lực.

7.2.4.4. Kiểm tra móng cọc theo khối móng quy - ớc

Coi móng cọc là móng khối quy - ớc.

a). Xác định kích thước móng khối quy - ớc :

Trong đó: $\alpha = \frac{\varphi_{tb}}{4}$

$$\varphi_{tb} = \frac{\varphi_1 h_1 + \varphi_2 h_2 + \dots + \varphi_n h_n}{h_1 + h_2 + \dots + h_n}$$

Ở đây:

$$\varphi_{tb} = \frac{\varphi_1 h_1 + \varphi_2 h_2 + \varphi_3 h_3 + \varphi_4 h_4}{h_4 + h_3 + h_2 + h_1} = \frac{2.24 + 19.10 + 28.30 + 2.36}{42} = 27,38^\circ$$

$$\alpha = \frac{\varphi_{tb}}{4} = \frac{27,38}{4} = 6,845^\circ$$

Độ sâu đặt móng $H = 37$ (m). Để tiện cho tính toán và thiên về an toàn ta lấy lớp đất thứ 4 tham gia cùng chịu lực với cọc.

$$B_q = 0,8 + 2.2 \operatorname{tg} \alpha = 0,8 + 2.2 \operatorname{tg} 6,845 = 1,28$$
 (m)

$$H_{q-} = 3,45 + 2 \cdot 2 \operatorname{tg} 6,845 = 3,93 \text{ (m)}$$

b). Tải trọng tác dụng xuống móng quy - ốc

Tổng lực đứng tác dụng lên đáy móng khối:

$$\sum N_{\text{qủ}}^{\text{tt}} = \sum N^{\text{tt}} + G_c + Q_{\text{đất}}$$

Với :

$$\sum N^{\text{tt}} = 425,529 \text{ (T)}$$

- Trọng lượng cọc trong khối móng quy - ốc :

$$G_c = n \cdot g_c = 2 \cdot 44,21 = 88,42 \text{ (T)}$$

- Trọng lượng khối đất từ mũi cọc tới đáy đài :

$$Q_{\text{đất}} = (F_{q-} - F_c) \cdot l_c \cdot \gamma_{\text{tb}}$$

+ Trọng lượng riêng trung bình khối đất :

$$\gamma_{\text{tb}} = \frac{\sum \gamma_i \cdot h_i}{l_c} = \frac{1,88 \cdot 2 + 1,81 \cdot 10 + 1,59 \cdot 18 + 1,77 \cdot 2}{32} = 1,688 \text{ (T / m}^3\text{)}$$

$$Q_{\text{đất}} = 1,1 \cdot (3,93 \cdot 1,28 - 2,0 \cdot 5024) \cdot 32 \cdot 1,688 = 239,19 \text{ (T)}$$

$$\rightarrow \sum N_{\text{qủ}}^{\text{tt}} = 425,529 + 88,42 + 239,19 = 753,139 \text{ (T)} \rightarrow N_{\text{qu}}^{\text{tc}} = 684,67 \text{ T}$$

$$M_{\text{qủ}}^{\text{tt}} = 21,69 \text{ (T.m)} \rightarrow M_{\text{qu}}^{\text{tc}} = 21,69 \text{ T}$$

Vậy ứng suất tiêu chuẩn d-ới đáy móng là:

$$\sigma_{\text{max}} = \frac{N_{\text{qu}}^{\text{tc}}}{F_{\text{qu}}} + \frac{6 \times M_{\text{qu}}^{\text{tc}}}{B_{\text{qu}} \times L_{\text{qu}}^2} = \frac{684,67}{3,93 \times 1,28} + \frac{21,69 \times 6}{1,28 \times 3,93^2} = 142,69 \text{ (T / m}^2\text{)}$$

$$\sigma_{\text{min}} = \frac{N_{\text{qu}}^{\text{tc}}}{F_{\text{qu}}} - \frac{6 \times M_{\text{qu}}^{\text{tc}}}{B_{\text{qu}} \times L_{\text{qu}}^2} = \frac{684,67}{3,93 \times 1,28} - \frac{21,69 \times 6}{1,28 \times 3,93^2} = 129,52 \text{ (T / m}^2\text{)}$$

$$\rightarrow \sigma_{\text{tb}}^{\text{tc}} = \frac{\sigma_{\text{max}} + \sigma_{\text{min}}}{2} = 136,105 \text{ (T / m}^2\text{)}$$

c). Xác định sức chịu tải của nền. Theo Sôcôlôpxki:

$$P_{gh} = A \times \gamma \times b' + B \times q + C \times c$$

Với :

$$q = \bar{\gamma} \times h = \sum \gamma_i \times h_i$$

$$\Rightarrow q = 1,88 \times 4 + 1,81 \times 10 + 1,59 \times 18 + 1,77 \times 2 = 57,78 \text{ (T / m}^2\text{)}$$

$$c = 0$$

$$b' = \frac{L_{\text{qu}}}{2} = \frac{3,93}{2} = 1,965 \text{ (m)}$$

$$\text{Với } \varphi = 36^0 \rightarrow N_q = 33,3$$

TÊN ĐỀ TÀI - TRỤ SỞ UBND QUẬN HỒNG BÀNG HP

$$N_\gamma = 35,19$$

$$A = N_\gamma \left(1 + \frac{0,25}{n} \right) = N_\gamma \left(1 + 0,25 \times \frac{B_{qu}}{L_{qu}} \right)$$

$$= 35,19 \times (1 + 0,0814) = 38,05$$

$$B = N_q \times \left(1 + \frac{1,5}{n} \right) = 33,3 \left(1 + 1,5 \times \frac{1,28}{3,93} \right) = 49,568$$

$$\Rightarrow P_{gh} = 38,05 \times 1,77 \times 1,965 + 49,568 \times 57,78 = 2996,378 (T / m^2)$$

Chọn hệ số an toàn $K_s = 3$

$$\Rightarrow R = \frac{P_{gh}}{K_s} = \frac{2996,378}{3} = 998,79 (T / m^2)$$

Ta có :

$$\sigma_{tb}^{tc} = 136,105 (T / m^2) < R = 998,79 (T / m^2)$$

$$\sigma_{\max} = 142,69 (T / m^2) < 1,2 \times R = 1,2 \times 998,79 = 1198,5 (T / m^2)$$

=> Vượt nền đất đủ khả năng chịu lực.

d). Tính độ lún của móng :

- ứng suất bản thân tại đáy khối móng quy - ước :

$$\sigma_{bt} = 1,88 \times 4 + 1,81 \times 10 + 1,59 \times 18 + 1,77 \times 2 = 57,78 (T / m^2)$$

- Ứng suất gây lún tại đáy móng quy - ước:

$$\sigma_{gl} = \sigma_{tb}^{tc} - \sigma_{bt} = 136,105 - 57,78 = 78,068 (T / m^2)$$

Chia đất nền dưới đáy khối quy ước thành các lớp bằng nhau và bằng $\frac{1,28}{5} = 0,256$ m.

Điểm	Độ sâu z (m)	$\frac{2z}{B_M}$	$\frac{L_M}{B_M}$	K_o	σ_{zi}^{gl} (T/m ²)	σ^{bt} (T/m ²)
0	0	0	$\frac{3,93}{1,28} = 3,07$	1	78,068	57,78
1	0,256	0,4		0,977	76,272	58,3
2	0,512	0,8		0,8785	68,583	58,82

TÊN ĐỀ TÀI - TRỤ SỞ UBND QUẬN HỒNG BÀNG HP

3	0,768	1,2	0,7475	58,355	59,35
4	1,024	1,6	0,6265	48,91	59,875
5	1,28	2	0,555	43,327	60,399
6	1,536	2,4	0,443	34,584	60,923
7	1,792	2,8	0,376	29,353	61,447
8	2,048	3,2	0,321	25,06	61,971
9	2,304	3,6	0,276	21,547	62,495
10	2,56	4	0,24	18,736	63,02
11	2,816	4,4	0,21	16,394	63,543
12	3,072	4,8	0,185	14,443	64,067
13	3,328	5,2	0,163	12,72	64,59

Giới hạn nền lấy đến điểm 13 ở độ sâu 3,328 m kể từ đáy khối quy ước

Độ lún của nền:

$$S = \sum_{i=1}^4 \frac{0,8}{E_i} \sigma_{zi}^{gl} \cdot h_i = \frac{0,8 \cdot 0,256}{4380} \left(\frac{78,068}{2} + 76,272 + 68,583 + 58,355 + 48,91 + 43,327 + 34,584 \right. \\ \left. + 29,353 + 25,06 + 21,547 + 18,736 + 16,394 + 14,443 + \frac{12,72}{2} \right) = 0,025(m) = 2,5(cm)$$

-> Như vậy điều kiện $S = 2,16 \text{ cm} < S_{gh} = 8 \text{ cm}$ đã thoả mãn.

Trong phạm vi các móng thuộc dãy này, điều kiện địa chất của đất dưới các móng ít thay đổi, tải trọng căn bản giống nhau do vậy độ lún lệch tương đối giữa các móng trong dãy này sẽ đảm bảo không vượt quá giới hạn cho phép, còn độ lún lệch tương đối giữa các móng dãy này với các móng thuộc dãy khác sẽ kiểm tra khi thiết kế móng cho dãy

khác.

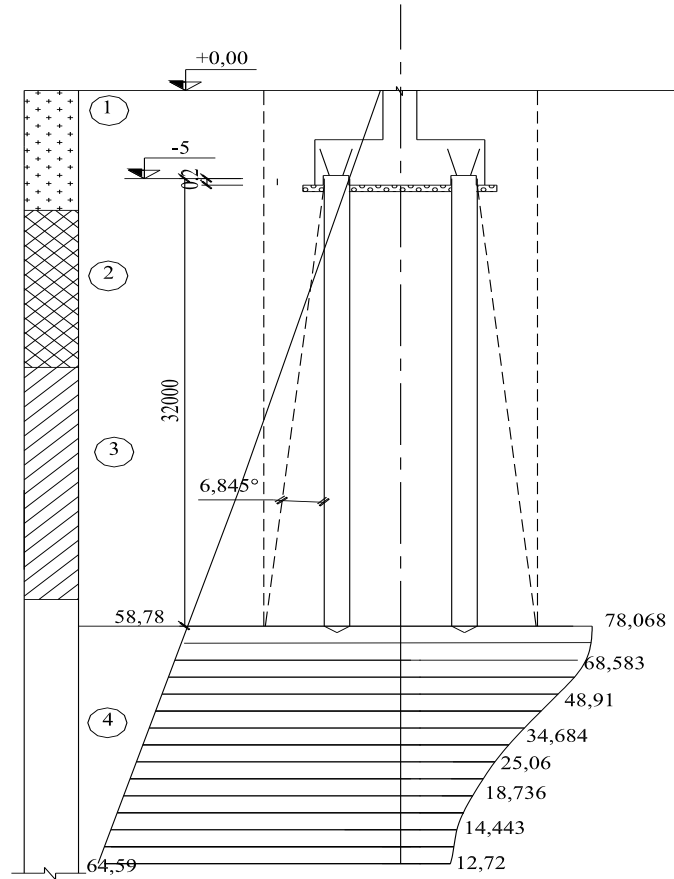

7.2.4.5. Kiểm tra đài

a) Tính đâm thủng cột : Tiết diện phá hoại từ mép cột xuống 1 góc 45°

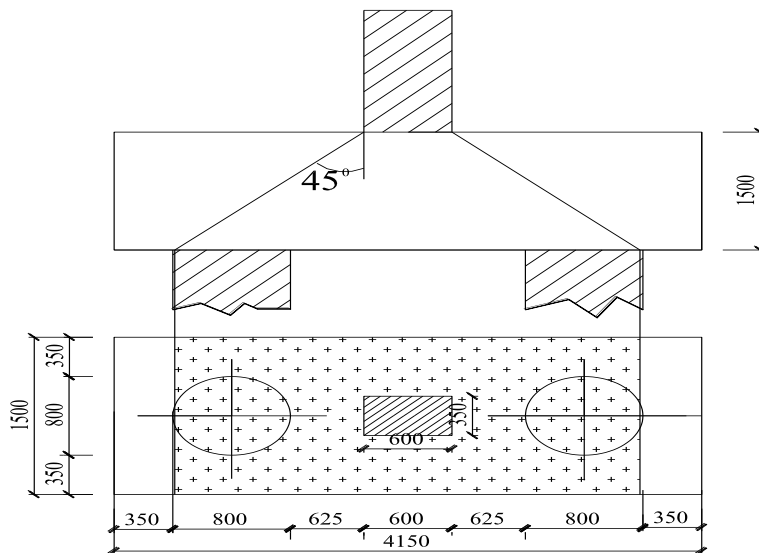

Vẽ tháp chọc thủng ta thấy đáy tháp chọc thủng nằm ngoài cọc
 \Rightarrow Vây dài móng không bị chọc thủng.

b) Tính toán c-ờng đờ trên tiết diện nghiêng theo lực cắt.

$$(CT : 5.49 sách BTCT) : Q \leq \beta \times b \times h_0 \times R_{bt}$$

Q: Tổng phản lực của các cọc nằm ngoài tiết diện nghiêng $Q = 218,94 (T)$

b: Bề rộng đài = 1,5m = 150 (cm)

$$\beta = 0,7 \times \sqrt{1 + \left(\frac{h_0}{c}\right)^2} \quad \text{với } c = 62,5\text{cm} < 0,5 h_0 = 70 \text{ cm} \rightarrow \text{Chọn } c = 70\text{cm}$$

$$\Rightarrow \beta = 0,7 \times \sqrt{1 + 2^2} = 1,565$$

$$\Rightarrow VP = \beta \times b \times h_0 \times R_{bt} = 1,565 \times 150 \times 140 \times 10,5 = 345082,5(\text{kg}) = 345,082(T)$$

Ta thấy:

$$Q = 218,94(T) < 345,083(T) \Rightarrow \text{Thoả mãn.}$$

7.2.3.6. Tính toán cốt thép cho đài cọc trục 3D:

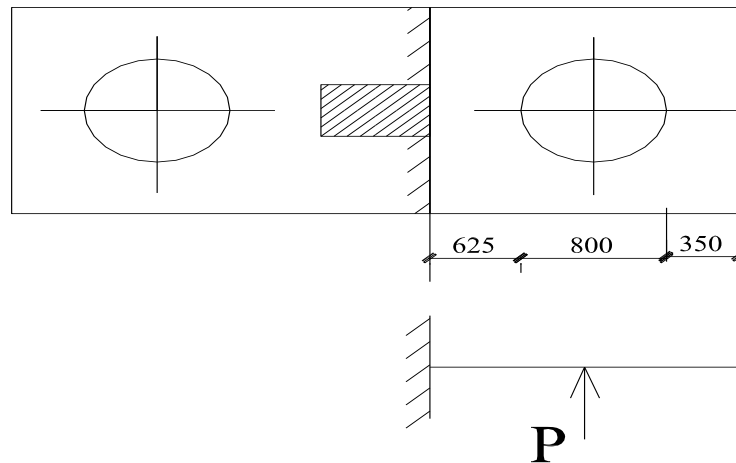

Sơ đồ tính: Coi đài bị ngàm tại tiết diện đi qua chân cột. Cọc ngàm vào đài một khoảng: $\Delta = 20\text{cm} = 0,2\text{m} \rightarrow$ Chiều cao làm việc của đài:

$$h_{0đ} = h - \Delta = 1,5 - 0,2 = 1,3 (\text{m})$$

Chiều dài công xon: $l = (l_{đài} - h_{cột})/2 = (4,15 - 0,6)/2 = 1,775 (\text{m})$

$$M_{uốn} = P \times l = 218,94 \cdot (1,775 - 0,75) = 224,413 (\text{T.m})$$

$$\text{Vậy: } F_a = \frac{M_{\max}}{0,9 \cdot R_a \cdot h_{0đ}} = \frac{224,413 \cdot 10^5}{0,9 \cdot 2800 \cdot 130} = 68,5 (\text{cm}^2)$$

▪ Chọn 20Ø22 có $F_a = 76,02 (\text{cm}^2)$.

Theo ph-ong vuông góc đặt cốt thép cấu tạo:

$$\mu = 0,1\% \rightarrow F_a = 0,001 \times 415 \times 130 = 53,95 \text{ cm}^2. \text{ Bố trí } 22\text{Ø}18$$

\rightarrow Lớp bảo vệ: $a = 10 \text{ cm}$

BỐ TRÍ THÉP ĐÀI CỌC TRỤC 3D(TL1/30).

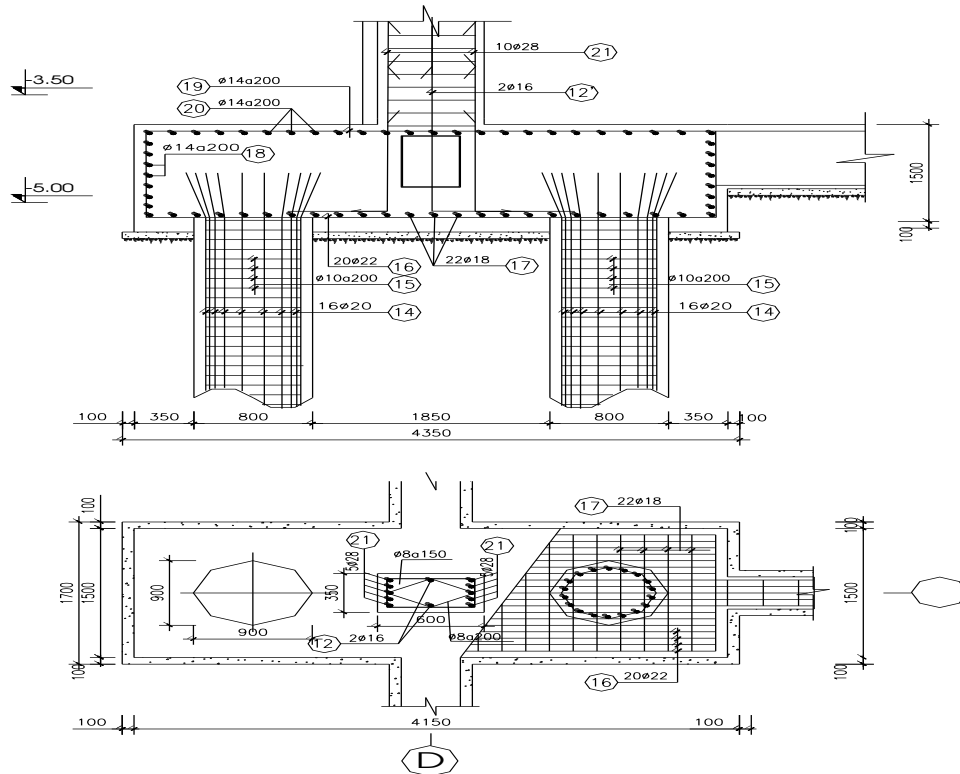

CHƯƠNG 8. THI CÔNG PHẦN NGẦM

8.1. THI CÔNG CỌC

8.1.1. Phân tích và đánh giá ph- ơng án thi công cọc khoan nhồi.

8.1.1.1. Ưu điểm.

- Cọc đ- ợc chế tạo tại chỗ nên rút bớt đ- ợc các công đoạn đúc sẵn cọc, rút bớt đ- ợc các khâu xây dựng bãi đúc, lắp dựng ván khuôn, chế tạo mối nối cọc. Không cần điều động những công cụ vận tải, bốc xếp công kênh trong khâu vận chuyển, cấu lắp.

- Cọc khoan nhồi có khả năng sử dụng trong mọi loại địa tầng khác nhau, dễ dàng v- ợt qua đ- ợc những ch- óng ngại vật (nếu ch- óng ngại vật nhỏ hơn 1/3 đ- ờng kính có thể loại bỏ trực tiếp còn nếu lớn hơn có thể dùng công cụ khác phá bỏ). Cọc có thể xuyên vào lớp đất đá cứng sâu, có thể tạo ra đ- ợc các sơ đồ chịu lực khác nhau nh- cọc chống, cọc ma sát, ngàm chân, tựa khớp ...

- Cọc khoan nhồi th- ờng tận dụng hết khả năng chịu lực theo vật liệu và có thể xuyên sâu nên có khả năng chịu tải lớn, do đó giảm đ- ợc số l- ợng cọc móng, giảm số l- ợng cọc, giảm kích th- ớc đài cọc, tạo điều kiện thi công tập trung, giảm thời gian thi công móng cọc.

- Cốt thép cọc chỉ cần bố trí theo yêu cầu chịu lực khi khai thác, không cần bổ sung nhiều cốt thép nh- cọc đúc sẵn chỉ để chịu lực trong quá trình thi công cọc (bốc xếp, vận chuyển đóng cọc).

- Không gây tiếng ồn và chấn động mạnh làm ảnh h- ưởng tới môi tr- ờng xung quanh, không gây h- ỏng các công trình xây dựng bên cạnh → thuận lợi cho việc thi công xây dựng trong thành phố, trong địa bàn chật hẹp, xen kẽ.

- Cho phép có thể trực quan kiểm tra các lớp địa tầng bằng mẫu đất lấy lên từ hố đào. Có thể thí nghiệm trực tiếp tại hiện tr- ờng, đánh giá khả năng chịu lực của nền đất d- ới đáy hố khoan tr- ớc khi quyết định đổ bê tông cọc.

8.1.1.2. Nhược điểm.

- Sản phẩm trong suốt quá trình thi công đều nằm sâu d- ới lòng đất, các khuyết tật dễ xảy ra không kiểm tra trực tiếp đ- ợc bằng mắt th- ờng, khó xác định chất l- ợng sản phẩm các chỉ tiêu sức chịu tải cọc. Chất l- ợng phụ thuộc vào trình độ kỹ thuật thi công, công tác giám sát quá trình thi công.

- Thi công cọc th- ờng phụ thuộc nhiều vào thời tiết, dễ chịu ảnh h- ưởng của m- a bão, tác động không nhỏ đến chất l- ợng sản phẩm.

- Hiện tượng thi công cọc nhồi dễ bị lây lợi đặc biệt là sử dụng dung dịch vữa sét. Khi đúc cọc, bùn sét khối lượng lớn sẽ bị đẩy lên mặt đất gây khó khăn cho việc thi công các cọc khác và cho mặt bằng công trường.

- Rất dễ xảy ra các khuyết tật, ảnh hưởng đến chất lượng cọc: Hiện tượng thắt hẹp cục bộ thân cọc, thay đổi tiết diện không đều; bê tông xung quanh thân cọc dễ bị rửa trôi khi gặp mạch nước ngầm; do chất lượng khoan tạo lỗ không đúng kích thước, lệch, sụt lở vách hố khoan, do chất lượng rửa đáy hố khoan chưa tốt, cọc phải tựa trên lớp vật liệu yếu, lún nhiều giảm sức kháng mũi đầu cọc, do khối lượng lớn, chất lượng trộn bê tông không đồng đều dễ gây rỗ, thủng cọc...

8.1.2. Các phương án thi công cọc khoan nhồi.

8.1.2.1. Phương pháp khoan thổi rửa (hay tuần hoàn).

Phương pháp này sử dụng máy đào có sử dụng guồng xoắn để phá đất, dung dịch Bentonite được bơm xuống để giữ vách hố đào. Mùn khoan và dung dịch được máy bơm và máy nén khí đẩy từ đáy hố khoan lên trên vào bể lắng. Lọc tách dung dịch Bentonite cho quay lại và mùn khoan được bơm vào xe téc và vận chuyển ra khỏi công trường. Công việc đặt cốt thép và đổ bê tông tiến hành bình thường.

- Ưu điểm: Giá thiết bị rẻ, thi công đơn giản, giá thành hạ.

- Nhược điểm: Khoan chậm, chất lượng và độ tin cậy chưa cao.

8.1.2.2. Phương pháp khoan dùng ống vách.

Phương pháp này dùng ống vách bằng kim loại có mũi sắc và cứng được đưa sâu vào trong lòng đất bằng các thiết bị thi công tạo ra các lực xoay, lắc, rung kết hợp với trọng lượng của ống vách

- Ưu điểm

+ Chế tạo cọc có hình dạng, kích thước chính xác so với thiết kế (cả khi qua địa tầng phức tạp)

+ Tại những nơi có các hang cactơ, khả năng mất dung dịch Bentonite để giữ thành vách lớn, phải dùng ống vách để thay thế.

+ Bản thân ống thép có răng nên có thể khoan được cả trong đất và đá.

+ Giúp cho việc đổ bê tông cọc được thuận lợi, đáy hố khoan sạch.

- Nhược điểm:

+ Thiết bị công kênh, gây chấn động lớn do việc phải rung, đóng để hạ ống vách.

+ Hạn chế chiều sâu chôn cọc do hạn chế về công nghệ hạ ống vách.

+ Thời gian thi công kéo dài.

+ Giá thành thi công cao.

8.1.2.3. Phương pháp khoan gàu trong dung dịch Bentonite.

Phương pháp này dùng gàu khoan ở dạng thùng xoay có các lưỡi cắt đất để tạo lỗ. Khi thùng quay thì răng ngoạm đất và đất chứa vào trong thùng quay. Khi rút thùng lên thì ta mở chốt, mở nắp để xả đất rồi tiếp tục đi xuống để thực hiện nhờ cần khoan Kelly. Vách lỗ khoan cũng được giữ bằng dung dịch Bentonite.

- Ưu điểm:

+ Thi công nhanh, có thể kiểm soát được chất lượng cọc, dung dịch Bentonite thu hồi và tái tạo sử dụng lại.

+ Có thể thi công xuyên qua được các tầng đất cứng.

- Nhược điểm:

+ Thiết bị thi công đòi hỏi có sự đồng bộ giá thành thi công cao, đòi hỏi đội ngũ cán bộ, công nhân có trình độ kỹ thuật, thao tác lành nghề.

→ Qua những phân tích trên, ta thấy rằng phương pháp thi công khoan gàu trong dung dịch Bentonite thi công nhanh chóng, dễ dàng, thiết bị thi công cơ giới đồng bộ có thể nâng cao được năng suất thi công cọc, giúp cho quá trình thi công cọc được liên tục, rút ngắn thời gian thi công. Do đó lựa chọn phương án thi công khoan gàu trong dung dịch Bentonite để thi công cọc cho công trình .

TÊN ĐỀ TÀI - TRỤ SỞ UBND QUẬN HỒNG BÀNG HP

8.1.3. Trình tự thi công cọc khoan nhồi.

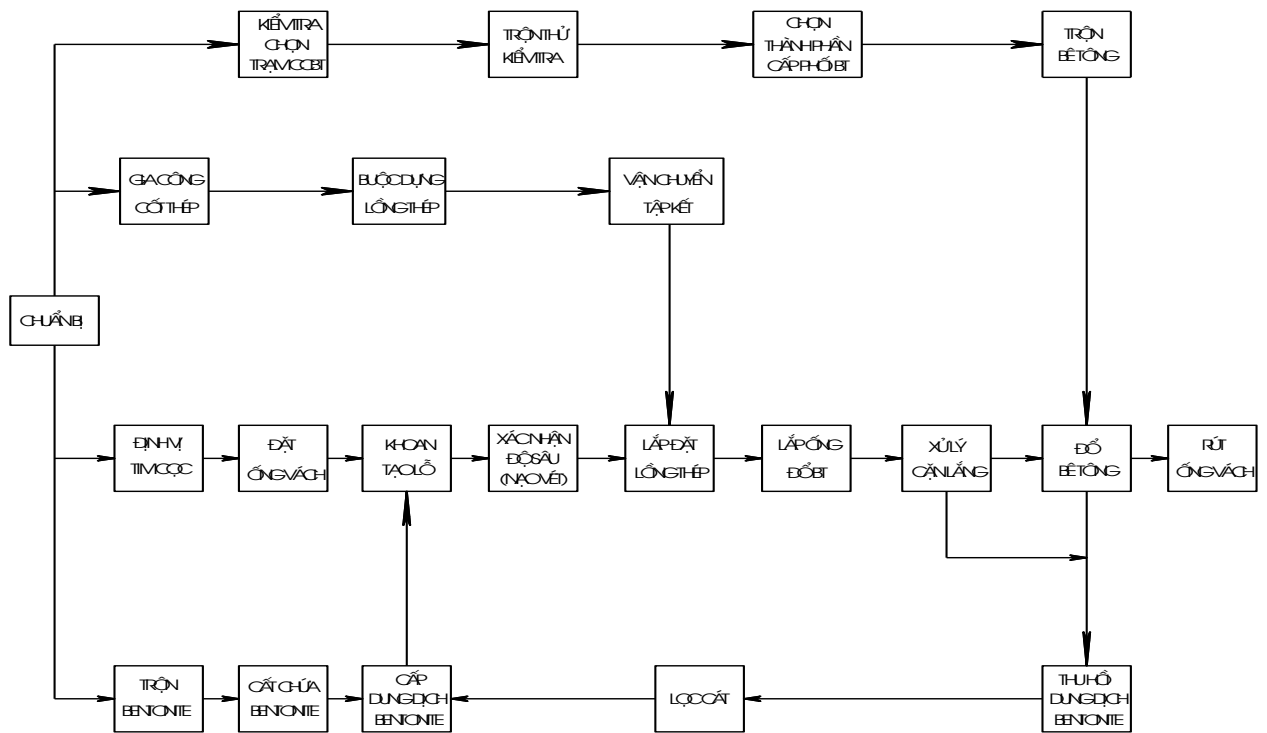

SƠ ĐỒ CÔNG NGHỆ THI CÔNG CỌC KHOAN NHỒI

8.1.3.1. Bước 1 : Công tác chuẩn bị :

Bao gồm :

- Nghiên cứu kỹ bản vẽ thiết kế, tài liệu địa chất công trình và các yêu cầu kỹ thuật chung.
- Lập ph- ơng án kỹ thuật thi công, tổ chức thi công.
- Thiết kế mặt bằng thi công. Chú ý các phần tĩnh và động của mặt bằng thi công theo thời gian nh- thứ tự thi công cọc, đ- ờng di chuyển máy đào, đ- ờng dung dịch Bentonite, vận chuyển bê tông và cốt thép đến cọc.
- Kiểm tra việc cung cấp điện, n- ớc.
- Xem xét khả năng gây ảnh h- ưởng đến khu vực và công trình lân cận để đ- a ra các giải pháp xử lý thích hợp.
- Xác định hệ thống mốc giới công trình.
- Kiểm tra khả năng cung cấp bê tông, chất l- ợng của bê tông đ- ợc cung cấp (độ sụt, c- ờng độ).
- Kiểm tra khả năng cung cấp và chất l- ợng cốt thép (về chủng loại, mẫu mã, đ- ợc dựng thành lồng thép đ- a về vị trí lắp đặt thuận tiện cho quá trình thi công).
- Kiểm tra chất l- ợng dung dịch Bentonite (yêu cầu cao về chất l- ợng, quyết định tới chất l- ợng cọc).

Dung dịch Bentonite yêu cầu: Hàm l- ợng cát < 5%

Dung trọng 1,01 ÷ 1,1

Độ nhớt 32 ÷ 40 Seg

Độ pH 9,5 ÷ 11,7

8.1.3.2. Bức 2: Xác định vị trí tim cọc.

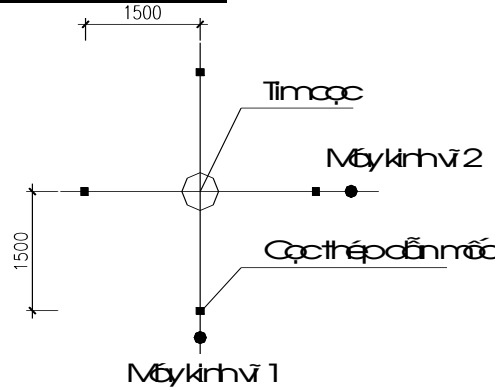

- Căn cứ vào bản đồ định vị công trình lập mốc giới công trình. Từ đó thiết lập hệ thống định vị và l-ới khống chế cho công trình theo hệ tọa độ X.Y. Xác định vị trí các tim cọc (đ-ợc đánh dấu bằng các thanh thép $\varnothing 12$ có sơn đỏ ở đầu).

- Do khi hạ ống vách tim ống phải trùng với tim cọc đã xác định thì tim cọc bị lấp bên trong ống. Do vậy, ng-ời ta th-ờng dẫn tim cọc ra ngoài theo 2 trục vuông góc với nhau một khoảng cách tim cọc là 1 th-ớc thép + $R_{\text{ống}}$.

(L th-ớc: Chiều dài th-ớc thép ; $R_{\text{ống}}$: Bán kính ống vách)

8.1.3.3. Bức 3: Hạ ống vách.

- Ống vách là một ống thép có đ-ờng kính lớn hơn đ-ờng kính khoan khoảng 10 cm, dài 6 m đ-ợc đặt ở phần trên miệng hố khoan nhô lên khỏi mặt đất 0,6 m. ống vách có nhiệm vụ:

- Định vị và dẫn h-ớng cho máy khoan.
- Giữ ổn định cho bề mặt hố khoan đảm bảo không bị sập thành phía trên hố khoan.
- Ống vách bảo vệ hố khoan để đá sỏi và thiết bị không rơi xuống hố khoan.
- Làm sàn đỡ tạm và thao tác cho việc buộc và lắp dựng cốt thép, lắp dựng và tháo dỡ ống đỡ bê tông.

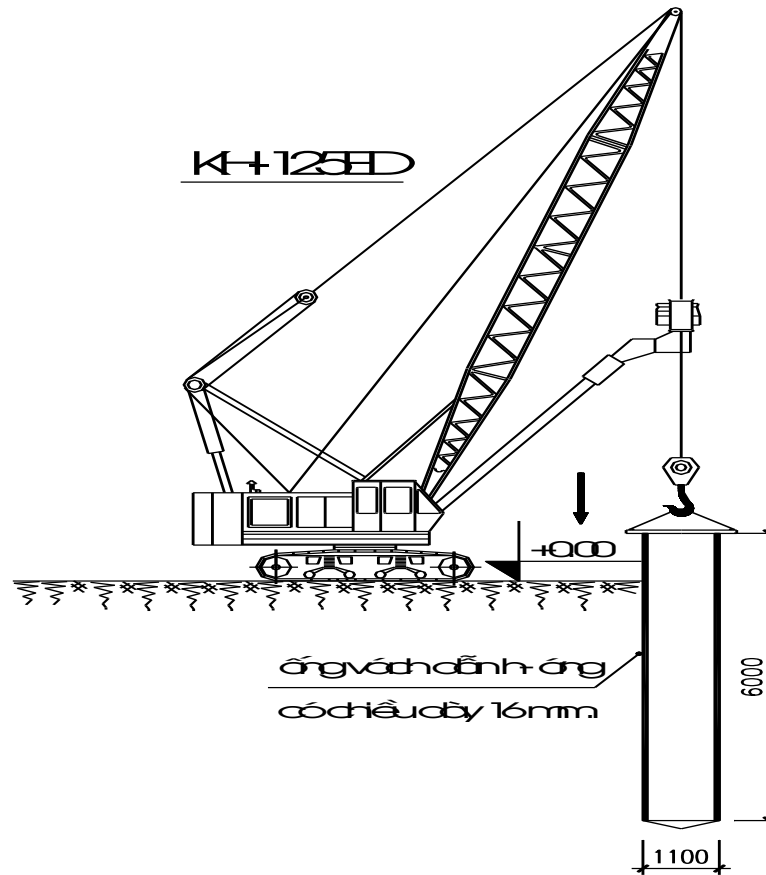

- Hạ ống vách:

Sử dụng máy khoan gàu có thêm đai cát mở rộng để tạo lỗ khoan có đường kính lớn hơn đường kính ống vách một chút và độ cao kém hơn độ sâu cần đặt ống vách xuống một chút (khoảng 0,5 m) (Quá trình này cũng phải dùng dung dịch Bentonite để giữ thành vách).

Hạ ống vách xuống bằng chính máy khoan đó (dùng móc câu hạ). Dưới tác dụng trọng lượng bản thân ống vách, ống vách sẽ xuống tới độ sâu thiết kế hoặc dùng cần Kelly Bar gõ nhẹ lên ống vách. Sau đó dùng đất sét chèn chặt ống vách lại, căn chỉnh tim và độ thẳng đứng. Hàn thêm các tai để ống không bị tụt xuống.

8.1.3.4. Bước 4: Khoan tạo lỗ.

- Trước khi khoan cần kiểm tra các thiết bị khoan, cần Kelly Bar, dây cáp, gàu đào, răng phá, dung dịch Bentonite cần được cấp liên tục, máy bơm bùn, máy lọc. Điều chỉnh độ nằm ngang của máy khoan và độ thẳng đứng của cần khoan.

MŨI KHOAN LỖ

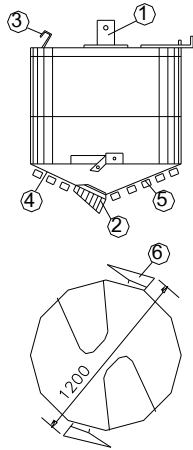

1. ĐẦU NỐI VỚI CẦN KHOAN
2. CỬA LẤY ĐẤT
3. CHỐT GIẶT MỞ NẮP
4. NẮP MỞ ĐỔ ĐẤT
5. RĂNG CẮT ĐẤT
6. DAO GỌT THÀNH

- Quy trình khoan :

+ Gầu khoan đ- ợc hạ xuống với tốc độ 1,5m/s, trong quá trình này 2 xi lanh thủy lực đẩy lên cao tạo đoạn dẫn h- ớng cho cần khoan xuống thẳng đứng không va vào thành hố khoan.

+ Máy khoan quay đồng thời kết hợp kẹp, ấn cần khoan (bằng cách điều chỉnh 2 xi lanh thủy lực) trong tầng đất sét tốc độ khoảng 20 ÷ 30 vòng/phút, thời gian cần thiết để khoan đầy gầu từ 2 ÷ 4s (công suất máy đạt 8 ÷ 15 m³/giờ).

+ Khi đầy gầu, nâng gầu lên, l- ỡi cắt chuyển động quay đồng thời 2 xi lanh thủy lực và hệ dây cáp kéo lên với tốc độ 0,3 ÷ 0,5 m/s. Với tốc độ này đảm bảo không gây ra hiệu ứng Piston làm sập thành hố khoan.

- Quay và đổ đất: Khi gầu đã đ- ợc nâng lên cao hơn thành hố khoan, quay gầu kết hợp với nâng gầu lên cao hơn sau đó có một ng- ời đứng ở đầu khoan dùng thanh thép Ø20 kéo chốt phía trên gầu làm đáy gầu đ- ợc mở ra để xả đất. Khi đất xả ra hết, hạ cần khoan, đáy gầu tự động đóng lại quay về vị trí đầu lúc khoan. Lặp lại quy trình.

- Khi khoan quá chiều sâu ống vách, thành hố khoan sẽ do lớp vỏ Bentonite giữ nên phải cung cấp đủ dung dịch Bentonite tạo thành áp lực đủ giữ cho hố khoan không sập. Cao trình dung dịch Bentonite phải cao hơn mực n- ớc ngầm tối thiểu là 2 m.

- Khi khoan sẽ - ớc tính chiều sâu hố khoan qua cáp hoặc chiều dài cần khoan. Xác định chính xác bằng quả dọi và th- ớc dây. Khi khoan gặp dị vật thì tùy thuộc vào loại địa hình và dị vật, dùng các thiết bị phá khác nhau để loại bỏ dị vật.

8.1.3.5. Bước 5: Xác nhận độ sâu hố khoan, nao vét đáy hố:

- Do thực tế mặt cắt địa chất có thể sai khác và không đồng đều phẳng nên tốt nhất là quy định địa tầng đặt đáy cọc và khi khoan đáy cọc phải ngập vào địa tầng đặt cọc ít nhất một lần đường kính.

- Dùng quả dọi để kiểm tra độ sâu và độ sạch của đáy lỗ khoan. Sử dụng gầu vét để vét sạch đất đá rơi trong đáy hố khoan.

8.1.3.6. Bước 6: Lắp đặt và hạ lồng cốt thép.

- Lồng cốt thép sau khi được gia công, chế tạo được vận chuyển đến gần hố khoan, kiểm tra lại các thiết bị trước khi hạ lồng thép.

- Cốt thép được hạ xuống hố khoan từng lồng một phải cầu lồng thép thật thẳng, điều chỉnh từ từ sao cho tâm lồng thép trùng tâm cọc, tránh lồng thép va vào thành hố khoan làm sụp lở thành hố.

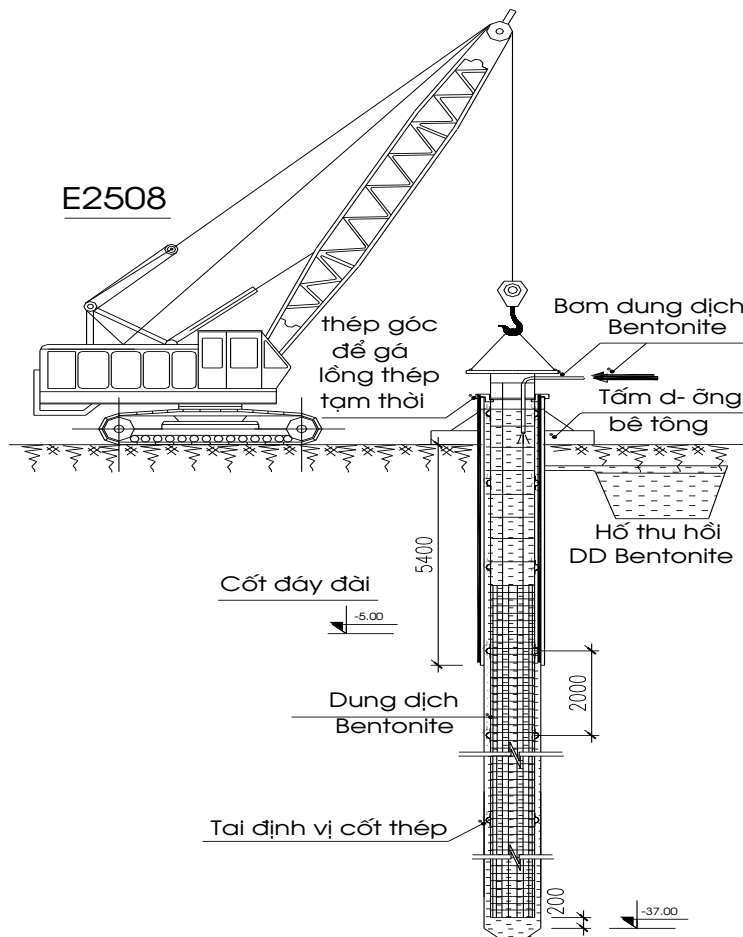

- Hạ lồng thứ nhất xuống khi đầu trên lồng thép còn trên mặt đất 1,5 m thì cố định lồng thép (treo tạm thời lên miệng ống vách bằng cách ngang qua các đai tăng cứng. Cầu tiếp lồng thứ hai tới nối kết hai lồng với nhau và tiếp tục thả lồng thép xuống. Cứ nh vậy thả lồng thép cho đến khi hết chiều sâu thiết kế.

- Để đảm bảo đ- ợc chiều dày lớp bê tông bảo vệ là 10 cm, ta hàn thêm các tai thép dẫn h- óng (4 tai trong 1 tiết diện và 3m lặp lại thực hiện hàn tai thép 1 lần).

8.1.3.7. B- ớc 7: Lắp ống đỡ bê tông.

- Ống đỡ bê tông đ- ợc làm bằng thép có đ- ờng kính 25 ÷ 30 cm, gồm các đoạn ống dài 3 m và một số đoạn dài 1m ; 1,5 m ; 2m để lắp đặt theo chiều sâu hố khoan. Các ống đ- ợc liên kết bằng ren hoặc nối bằng cáp.

- Phễu đỡ đặt phía trên giá và có thể liên kết với các đoạn ống thép tiếp theo qua liên kết ren hoặc cáp nối.

8.1.3.8. B- ớc 8 : Xử lý đáy hố khoan.

Sau khi lắp xong ống đỡ bê tông, kiểm tra lại độ sạch ở đáy hố khoan. Nếu bùn lắng dày > 10 cm → Phải tiến hành xử lý cặn lắng.

Chọn ph- ơng pháp thổi rửa bằng khí nén.

Dùng ống đỡ bê tông làm ống xử lý cặn lắng, lắp đầu thổi rửa vào đầu trên của ống đỡ.

Đầu thổi rửa có 2 cửa: một cửa nối với ống dẫn Ø150 để thu hồi dung dịch Bentonite và bùn đất, một cửa khác thả ống khí nén Ø45. Ống này dài 80% chiều dài cọc.

Khí nén thổi với áp lực 7 kg/cm². Khí nén ra khỏi ống Ø45 quay lại thoát trên ống đỡ tạo thành một áp lực hút ở đáy ống đỡ hút dung dịch Bentonite và bùn cát lên đến máy lọc dung dịch.

Trong quá trình thổi rửa, hố khoan cần đ- ợc liên tục cấp bù dung dịch Bentonite để đảm bảo cao trình dung dịch không thay đổi.

Thời gian thổi rửa th- ờng vào khoảng 20 ÷ 30 phút. Hố khoan đ- ợc coi là sạch khi lắng bùn ≤ 10 cm và dung dịch thu đ- ợc thỏa mãn yêu cầu:

$$\gamma = 1,04 \div 1,20 \text{ g/cm}^3$$

$$\text{Độ nhớt } \eta = 20'' - 30''$$

$$\text{Độ pH} = 9 \div 12$$

8.1.3.9. B- ớc 9 : Đổ bê tông cọc khoan nhồi.

- Bê tông theo máng dẫn đ- ợc đổ trực tiếp vào phễu của ống đỡ. Tốc độ đổ bê tông phải trong khoảng 0,6m³/phút để đảm bảo bê tông không dâng lên quá nhanh.

- Do quá trình đổ bê tông là đổ bê tông d- ới n- ớc (trong dung dịch Bentonite) nên tr- ớc khi đổ bê tông ng- ời ta sẽ bịt một nút bấc vào đầu ống đỡ để ngăn ống đỡ với dung dịch Bentonite ở bên ngoài ống. D- ới áp lực đổ của bê tông, nút bấc sẽ bật ra ngoài và nổi lên trên bề mặt dung dịch.

- Đổ bê tông luôn luôn chú ý để ống đỡ đ- ợc rút dần lên bằng cách tháo từng đoạn ống nh- ng ống phải luôn ngập trong vữa bê tông tối thiểu 2m.

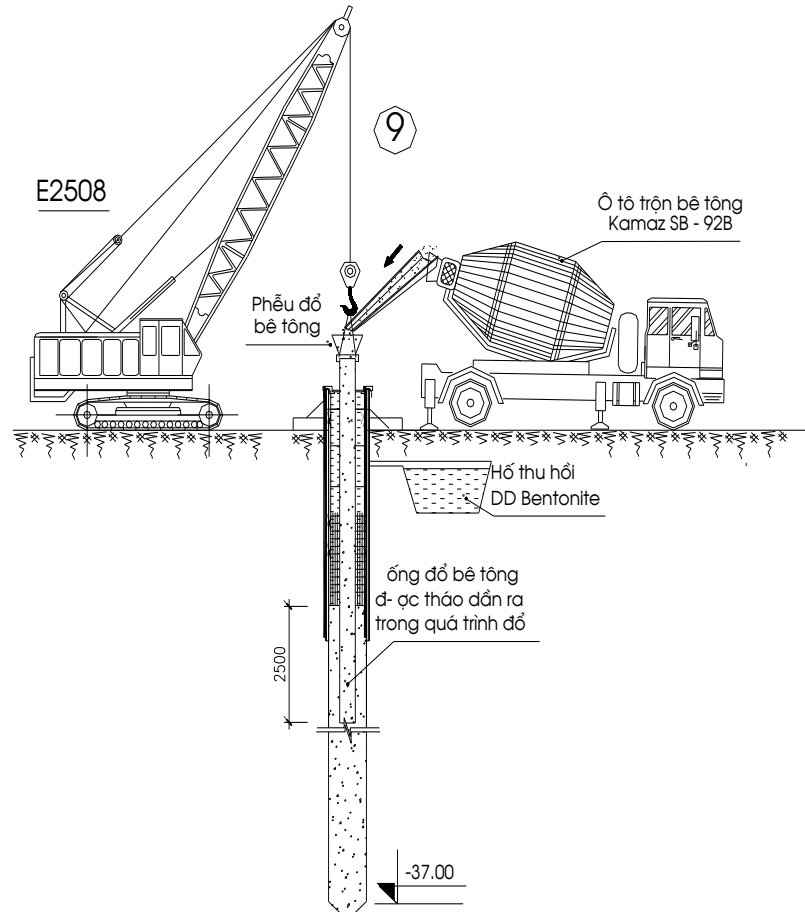

- Đổ bê tông phải liên tục. Thời gian đổ bê tông 1 cọc chỉ nên khống chế trong 4 giờ. Đổ bê tông tới cao trình thiết kế nh- ng chiều cao của cọc phải để lớn hơn cao trình thiết kế khoảng 1 lần đ- ờng kính do chất l- ợng bê tông đầu cọc th- ờng không tốt. Để đảm bảo không có dị vật rơi vào làm tắc ống đổ thì tại đáy phễu đổ đặt một l- ới thép mắt 100×100mm để sàng lọc dị vật.

8.1.3.10. B- ớc 10 : Rút ống vách tam.

Lúc này các giá đỡ, sàn công tác, giá treo gắn với ống vách đều phải tháo ra hết. Ống vách đ- ợc từ từ rút lên bằng cần cẩu và phải kéo thẳng đứng để tránh đ- ợc dễ dàng và không gây thất nút ở đầu cọc thì ta nên gắn một búa rung vào ống vách. xê dịch tim của đầu cọc để rút ống.

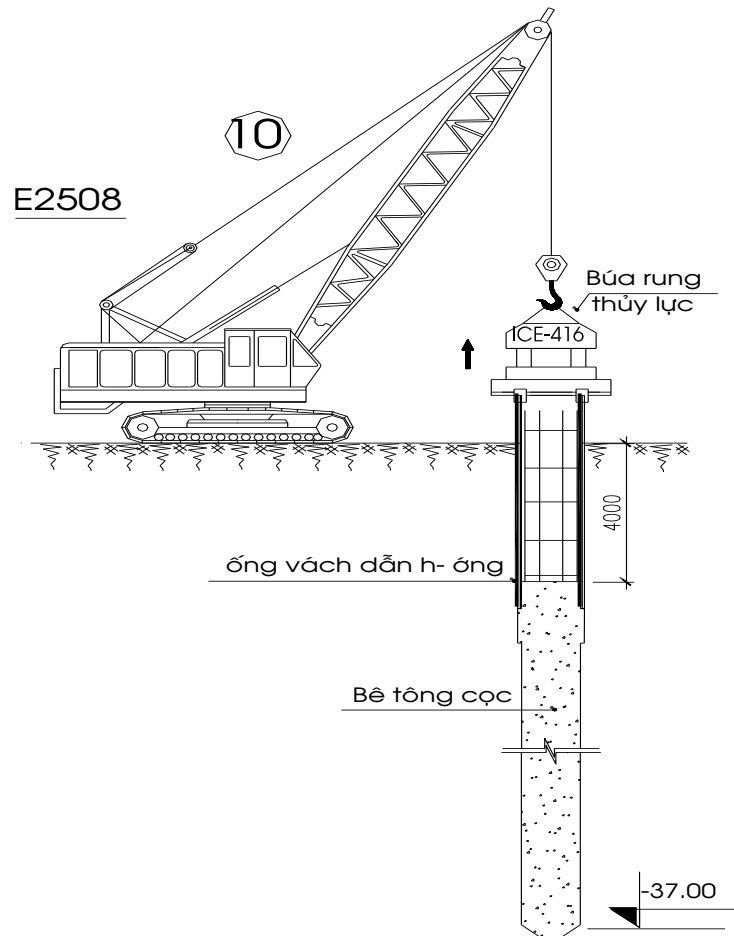

Sau khi rút ống vách phải lấp cát và miệng hố khoan, hố thu hồi dung dịch Bentonite để tạo mặt bằng. Trong vòng 24 giờ không được phép cho máy móc thiết bị thi công vượt qua ranh giới bảo vệ cọc hoặc khoan cọc khác trong phạm vi 5 lần đường kính cọc.

8.1.4. Những yêu cầu kỹ thuật.

8.1.4.1. Chất lượng dung dịch Bentonite.

- Dung dịch Bentonite là dung dịch sét hạt mịn, có độ nhớt, độ ngậm nước, nhả nước được quy định rất chặt chẽ.

- Dung dịch phải đảm bảo các nhiệm vụ sau:

+ Hình thành lớp màng mỏng có chiều dày < 5 mm trên thành lỗ khoan để chịu áp lực nước tĩnh. Không cho thành lỗ khoan bị sụt lở do nước ngầm thấm sang. Tuy nhiên chiều dày lớp sét này không nên dày quá, để làm giảm ma sát của cọc với đất nền.

+ Làm chậm việc lắng các hạt cát, mùn khoan và giữ nguyên trạng thái huyền phù để hạn chế cận lắng ở đáy cọc. Nếu dung dịch quá đặc sẽ làm cản trở quá trình đổ bê tông, tắc ống đỡ, tăng lượng cận ở đáy. Dung dịch mà quá loãng tách nước không đủ khả năng giữ thành hố khoan.

- + Tạo một tr- ờng điện từ có tác dụng hút các hạt đất nhỏ ra ngoài.
- + Tỷ trọng dung dịch phải phù hợp, tỷ trọng lớn quá sẽ dễ xâm nhập và bê tông cọc, làm giảm chất l- ượng bê tông cọc.

8.1.4.2. Chất l- ượng bê tông.

- Dùng bê tông th- ơng phẩm bê tông cấp độ bền B25 $R_b = 145 \text{ kg/cm}^2$.
- Đổ bê tông bằng ống đỡ, bê tông đ- ợc trút xuống d- ưới tác dụng lực bản thân nên độ sụt cần lớn để tránh tắc ống đỡ. $SN = 18 \pm 2 \text{ (cm)}$
- Kích th- ớc cốt liệu đảm bảo:

$$D_a \leq \begin{cases} 1/3 \text{ khoảng cách giữa các cốt chủ} \\ 1/4 \text{ đ- ờng kính cọc.} \\ 70 \text{ mm} \end{cases}$$

- Mỗi xe trộn phải lấy 3 mẫu đúc để kiểm tra chất l- ượng bê tông.
- Bê tông mẻ đầu nên có thêm phụ gia ninh kết chậm.

8.1.4.3. Yêu cầu về chất l- ượng cốt thép.

- Cốt thép cần đảm bảo đ- ờng kính, chiều dài và c- ờng độ theo thiết kế.
- Lòng thép đ- ợc chế tạo phải đảm bảo theo các yêu cầu thiết kế: độ thẳng đứng, khoảng cách cốt đai, cốt đai cứng gia c- ờng, khoảng cách, số l- ượng cốt dọc.
- Các mối nối buộc phải đảm bảo chiều dài liên kết.
- Lòng thép phải đ- ợc liên kết chắc chắn, định vị chính xác và không bị di chuyển trong quá trình thi công.

8.1.5. Kiểm tra vị trí và chất l- ượng cọc sau khi thi công.

8.1.5.1. Kiểm tra vị trí cọc.

- Kiểm tra tim cọc có đúng vị trí theo thiết kế không.
- Kiểm tra sự t- ơng quan giữa các cọc với nhau.
- Kiểm tra kích th- ớc tiết diện cọc.

8.1.5.2. Kiểm tra các văn bản nghiệm thu quá trình thi công cọc.

- Văn bản kiểm tra chất l- ượng thép, số l- ượng.
- Văn bản kiểm tra chất l- ượng bê tông (thông qua mẫu đúc).
- Văn bản kiểm tra chất l- ượng dung dịch bentonite.
- Văn bản kiểm tra vị trí tim, mốc cọc.

8.1.5.3. Kiểm tra chất lượng cọc đã thi công trên hiện trường.

Các phương pháp kiểm tra thường dùng hiện nay:

- Phương pháp nén tĩnh.
- Phương pháp khoan lấy mẫu.
- Phương pháp siêu âm.
- Phương pháp biến dạng nhỏ (PIT).
- Phương pháp rung.

8.1.6. Quy trình thí nghiệm nén tĩnh.

8.1.6.1. Gia tải bậc 1:

- Cọc được gia tải theo từng cấp 25%, 50%, 75%, 100% tải làm việc. Tương ứng với các cấp tải trọng trên tốc độ lún khoảng 1mm/phút (ở giai đoạn đầu). Đọc đồng hồ đo độ lún tại các thời điểm 1; 2; 4; 8; 15; 60; 120; 180; 240 (phút) và sau đó cứ 2 giờ đọc một lần với độ chính xác 0,01mm.
- Tăng tải trọng lên một cấp nếu tốc độ lún sau 1 hiệu quả < 0,25 mm (thời gian giữ tải ở cấp tải trọng thiết kế không nhỏ hơn 6h, có thể đến 24h).
- Giảm tải theo các cấp từ 100%; 50%; 25%; 0% → đo biến dạng đàn hồi của các cọc tại các thời điểm 1, 2, 4, 8, 15, 30, 45, 60 (phút) tính từ khi giảm tải. Theo dõi sự làm việc của cọc ở mức không tải cho tới lúc không có sự thay đổi về biến dạng (lún).

8.1.6.2. Gia tải bậc 2.

- Cọc được gia tải theo từng cấp 25, 50, 75, 100, 125, 150, 175, 200 (%) sức chịu tải theo thiết kế. Đọc đồng hồ đo độ lún tại các thời điểm 1, 2, 4, 8, 15, 30, 60, 90, 120, 180, 240 (phút) và sau đó cứ 2 giờ đọc một lần với độ chính xác 0,01mm.
- Tăng tải trọng lên cấp mới nếu sau 1 giờ độ lún < 0,25mm.
- Giữ tải trọng ở cấp 200% sức chịu tải thiết kế trong 24 giờ.
- Giảm tải theo cấp 200%, 150%, 100%, 50% về 0% sức chịu tải thiết kế. Đọc các số liệu biến dạng (độ phục hồi) sau từng giờ cho tới khi các giá trị này không đổi.

Bảng tóm tắt quy trình gia tải cọc

STT	Gia tải (% tải thiết kế)	Thời gian thử tải
-----	--------------------------	-------------------

TÊN ĐỀ TÀI - TRỤ SỞ UBND QUẬN HỒNG BÀNG HP

1	25	Trong 1h đến khi tốc độ lún < 0,25mm
2	50	Trong 1h đến khi tốc độ lún < 0,25mm
3	75	Trong 1h đến khi tốc độ lún < 0,25mm
4	100	Trong 24 giờ
5	50	Trong 2 giờ
6	25	Trong 2 giờ
7	0	Cho đến khi độ lún không đổi
8	25	Trong 1h đến khi tốc độ lún < 0,25mm
9	50	Trong 1h đến khi tốc độ lún < 0,25mm
10	75	Trong 1h đến khi tốc độ lún < 0,25mm
11	100	Trong 1h đến khi tốc độ lún < 0,25mm
11	125	Trong 1h đến khi tốc độ lún < 0,25mm
13	150	Trong 1h đến khi tốc độ lún < 0,25mm
14	175	Trong 1h đến khi tốc độ lún < 0,25mm
15	200	Trong 24 giờ
16	150	Trong 2 giờ
17	100	Trong 2 giờ
18	50	Trong 2 giờ
19	0	Cho đến khi độ lún không đổi

8.1.6.3. Báo cáo kết quả thử tĩnh:

- Nhật ký ghi chép kết quả thí nghiệm: Lực tác dụng, độ lún t-ong ứng.
- Biểu đồ quan hệ giữa độ lún - thời gian, độ lún - tải trọng.

8.1.6.4. Thí nghiệm sức chịu tải bị dừng khi.

- Đồng hồ đo biến dạng bị hỏng.
- Liên kết giữa hệ thống gia tải và cọc neo không đảm bảo.
- Đầu cọc bị nứt vỡ.
- Số đo cơ sở ban đầu không chính xác.

8.1.6.5. Cọc bị coi là phá hoại khi:

Độ lún lớn nhất của cọc tại cấp tải trọng 200% tải trọng thiết kế sau 24 giờ đạt > 2% D cọc. Tải trọng cho phép lấy giá trị nhỏ nhất của:

- + Cấp tải trọng = 40% cấp tải trọng mà có độ lún tăng liên tục.
- + Cấp tải trọng = 40% cấp tải trọng có độ lún bằng 20% D cọc.

+ Cấp tải tổng = 40% cấp tải trọng t-ong ứng với điểm cắt của 2 đ-ờng tiếp tuyến trên biểu đồ tải trọng và độ lún.

8.1.7. Tính toán khối l-ợng thi công cọc khoan nhồi.

8.1.7.1. Thể tích bê tông (cho một cọc).

- Tính cho cọc điển hình D1000

$$V_{\text{cọc}} = \frac{\pi \times D^2}{4} \times H \times 1,2 = \frac{3,14 \times 1^2}{4} \times 33 \times 1,2 = 31,068(m^3)$$

1,2: Hệ số kể đến sự phình ra của tiết diện cọc trong thi công.

8.1.7.2. Khối l-ợng cốt thép cho một cọc.

Bố trí cốt thép dài trên suốt chiều dài cọc.

+) Cọc D1000

Bố trí 18Ø22 trên chu vi cọc.

Thép đai Ø10a250.

8.1.7.3. L-ợng đất khoan cho một cọc.

$$V_{\text{đất}} = \frac{\pi \times D^2}{4} \times H \times 1,2 = \frac{3,14 \times 1^2}{4} \times 37 \times 1,2 = 34,854(m^3)$$

8.1.7.4. L-ợng bentonite yêu cầu cho một cọc.

Mật dung dịch bentonite thấp hơn cho trình mặt đất tự nhiên là 2 m. Vậy l-ợng dung dịch bentonite cấp cho một cọc là :

$$V_{\text{dd}} = 1,2 \times \frac{\pi \times D^2}{4} \times (H' - 2) = 1,2 \times \frac{3,14 \times 1^2}{4} \times (37 - 2) = 32,97(m^3)$$

Hàm l-ợng bentonite có trong dung dịch = 50 kg/m³.

→ L-ợng bentonite cấp cho một cọc là $50 \times 32,97 = 1648,5$ (kg)

8.1.8. Tính toán thời gian thi công một cọc.

- Thời gian lắp mũi khoan, di chuyển máy đến nơi thi công = 20 phút.

- Thời gian hạ ống vách

Khoan dẫn xuống chiều sâu khoảng 3,5 m.

→ Khối l-ợng đất khoan : $V_{kh} = 1,2 \times 3,5 \times \frac{3,14(D_{\text{ống}} + 0,1)^2}{4}$

Với : $D_{\text{ống}} = D_{\text{cọc}} + 0,1 = 1 + 0,1 = 1,1$ (m).

$$V_{kh} = 1,2 \times 3,5 \times \frac{3,14 \times (1,1 + 0,1)^2}{4} = 3,43(m^3)$$

Vận tốc khoan (năng suất): $10\text{m}^3/\text{h}$

→ Thời gian khoan:

$$T_{kh} = \frac{V_{kn}}{v} = \frac{3,43}{10} = 0,343(\text{h}) = 20,58(\text{phút})$$

Thời gian hạ ống vách dài 6m xuống sao cho đầu trên ống vách cao hơn mặt đất tự nhiên 0,6m (có dùng cần Kelly Bar nếu cần thiết) là 10 phút.

→ Thời gian hạ ống : $10 + 20,58 = 30,58$ (phút)

- Thời gian khoan chiều sâu còn lại trong ống:

$$V'_{\text{khoan}} = 34,854 - 3,43 = 31,424 (\text{m}^3)$$

$$\Rightarrow T'_{\text{khoan}} = \frac{V'_{\text{khoan}}}{v} = \frac{31,424}{10} = 3,142(\text{h}) = 188,52(\text{phút})$$

- Thời gian hạ lồng thép: $T_{\text{hạ lồng thép}} = 50$ phút

- Thời gian lắp ống đổ bê tông $T_{\text{lắp ống}} = 20$ phút

- Thời gian xử lý cặn lắng $T_{\text{thối rửa}} = 30$ phút

- Thời gian đổ bê tông:

Tốc độ đổ bê tông hợp lý : $0,6 \text{ m}^3/\text{phút}$

Khối lượng bê tông cần đổ: $19,89 \text{ m}^3 \rightarrow$ thời gian đổ bê tông cho một cọc:

$$T_{\text{đổ bê tông}} = \frac{V}{v} = \frac{19,89}{0,6} = 33,15 (\text{phút})$$

Vậy tổng thời gian thi công một cọc là :

$$T = 20 + 20,85 + 10 + 188,52 + 50 + 20 + 30 + 33,15 = 392,92 (\text{phút}) \\ = 6 \text{ giờ } 33 \text{ phút}$$

Vậy ta thấy rằng quy trình thi công cọc bao gồm 2 giai đoạn chính là khoan tạo lỗ và thi công bê tông cọc. Ta sẽ tiến hành thi công theo 2 ca với tốc độ thi công 2 cọc một ngày.

8.1.9. Xác định máy và nhân công thi công (tính cho một cọc).

8.1.9.1. Máy khoan đất.

Từ đường kính cọc $D = 1(\text{m})$; chiều sâu hạ cọc là 37m, thi công từ mặt đất tự nhiên ban đầu.

Ta chọn máy khoan đầu đất có ký hiệu KH 125 ED. Có các thông số kỹ thuật sau :

Hãng sản xuất: Hitachi

Trọng lượng máy 44,5 tấn

Đường kính lỗ khoan $D_{\text{max}} = 2 (\text{m})$

Độ sâu đạt đ- ợc $50 \div 70$ m

Mômen quay : $40 \div 51$ (KN.m)

8.1.9.2. Mũi khoan đất.

Chọn mũi khoan guồng xoắn do hãng Hitachi sản xuất.

Đ- ờng kính gàu xúc: 880 (mm)

Đ- ờng kính đào: 1000 (mm)

Dung tích gàu $V = 0,52$ (m³)

Trọng l- ợng mũi khoan: 450 (kg).

8.1.9.3. Tram trộn bentonite.

Chọn tram trộn vữa sét KMP (A) - PM1800 - 9

+ Hãng sản xuất: Koken

+ Năng suất 20 m³/h

+ Trọng l- ợng 8 (T)

+ Công suất điện $2 \times 5,5$ KW

Máy bơm đ- ợc chọn phải đảm bảo không bị thiếu hụt dung dịch trong quá trình khoan tạo lỗ và thổi rửa dung dịch.

8.1.9.4. Chọn cấu nâng hạ lồng thép.

Chiều dài lồng thép 11,7m. Mỗi lồng thép bố trí 18Ø22, thép đai Ø10a250. Chiều dài mỗi thanh thép đai là:

$$l_{\text{đai}} = \pi \times d_{\text{đai}} / 2 + 2 \times 0,1 = 3,14 \times 0,8 + 2 \times 0,1 = 1,456 \text{ (m)}$$

Số l- ợng đai mỗi lồng là 48 đai → Trọng l- ợng lồng thép

$$P_{\text{thép}} = 18 \times 11,7 \times 2,98 + 48 \times 1,456 \times 0,617 = 670,7 \text{ (kg)} = 0,67 \text{ (tấn)}$$

Sử dụng 3 lồng thép nh- vậy cho mỗi một cọc nên tổng khối l- ợng thép là 3

$$P_{\text{thép}} = 0,67 \times 3 = 2,01 \text{ (tấn)}$$

Tra sổ tay chọn máy thi công xây dựng, chọn cầu E-2508

8.1.9.5. Chọn ô tô đổ đất (tính cho một ca máy).

- Khối l- ợng đất cần vận chuyển đi là 34,854 (m³). Chọn xe IFa có ben tự độ có các thông số kỹ thuật nh- sau :

+ Vận tốc trung bình 30 (kg/h)

+ Thể tích thùng chứa 6 m³

- Tính năng suất chở của một xe:

Thời gian một chuyến xe đi về (chu kỳ làm việc của một xe)

$$T = t_1 + t_2 + t_3 + t_4$$

Với t_1 : Thời gian chờ đổ mùn khoan lên xe $t_1 = 10$ phút

t_2 : thời gian đi tới nơi đổ

$$t_2 = \frac{S}{V} = \frac{10 \times 60}{30} = 20 \text{ (phút)} \text{ (Coi khoảng cách vận chuyển là 10 km)}$$

t_3 : Thời gian đổ và quay xe $t_3 = 5$ phút

t_4 : Thời gian quay về $t_4 = t_2 = 20$ phút

Vậy chu kỳ của xe $T = 10 + 20 + 5 + 20 = 55$ (phút)

Nh- thế, trong một ca làm việc một xe chở đ- ợc số chuyến xe là :

$$\frac{T_{ca} \times E}{T} = \frac{8 \times 60 \times 0,85}{55} = 7,42 \text{ (chuyến)}$$

Số chuyến xe cần chở hết đất trong một ca là : $\frac{34,854}{6} = 5,8$ (chuyến)

Vậy để đảm bảo công tác vận chuyển là liên thì ta chọn 1 xe IFa.

8.1.9.6. Các máy móc thiết bị khác.

- Xe chở bê tông chuyên dụng : Loại xe Kamaz SB-92B

+ Kích th- ớc xe : $3,5 \times 2,5 \times 7,38$ (m)

+ Trọng l- ợng xe: 21,85 (T)

+ Dung tích đổ : 6 m^3

Số xe cung cấp cho một cọc: $\frac{31,068}{6} = 5,178 \rightarrow 6$ chuyến xe

- Máy nén khí: YOKOTA USP 80-1520N; ống hút $\varnothing 300$ đảm bảo áp lực khí là 7 kg/cm^2 .

- Máy cắt thép công suất 4,5 KW: một chiếc

- Máy cắt thép cầm tay (220V - 0,5KW) : 2 chiếc

- Máy kinh vĩ.

- Ống đổ bê tông đ- ờng kính 300mm

- Đèn pha chiếu sáng 3 KW

- Hệ thống cấp n- ớc, máy bơm n- ớc, bể dự trữ 3 m^3 , ống $\varnothing 50$.

- Máy bơm bê tông loại 11B - 45A

8.1.9.7. Nhân công phục vụ:

- Một ngày thi công 2 cọc

$$V_{\text{bê tông}} = 62,136 \text{ (m}^3\text{)}$$

Định mức thi công : 0,88 công/m³

→ Số công = 62,136 × 0,88 = 54,67 (công) → Lấy 55 công (27 ng-ời)

8.2. Thi công móng

8.2.1. Công tác thi công t-ờng cừ chắn đất.

8.2.1.1. Hạ t-ờng cừ

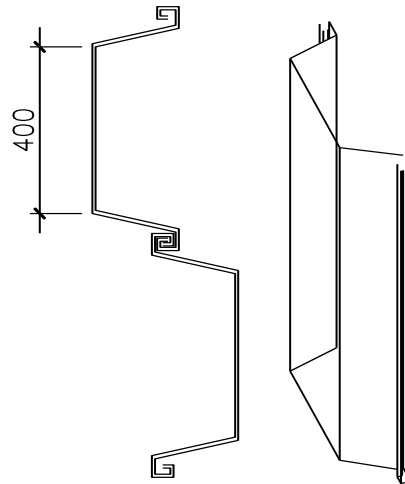

Sử dụng t-ờng cừ Lacsen để chống t-ờng hố đào. Do hố đào có chiều sâu lớn nhất tại đáy hố đào (cốt -5,2m) nên ta sẽ hạ cừ xuống độ sâu 8m . Để giữ ổn định cho t-ờng cừ, ta sử dụng thép hình làm hệ thống chống đỡ ở bên d-ới hoặc dùng hệ thống cọc vít để neo giữ t-ờng cừ sang đất trống xung quanh. Các phương pháp văng chống này sẽ đ-ợc trình bày cụ thể ở phần sau .

T-ờng cừ đ-ợc hạ xuống độ sâu 8m với sơ đồ lớp địa chất t-ơng ứng là :

7m đầu là lớp sét dẻo mềm có $\varphi = 13^\circ$; $c = 2,4 \text{ T/m}^2$; $\gamma = 1,88 \text{ T/m}^3$.

TÊN ĐỀ TÀI - TRỤ SỞ UBND QUẬN HỒNG BÀNG HP

Từ 7m ÷ 8m là sét pha dẻo mềm có $\varphi = 19^\circ$; $c = 5 \text{ T/m}^2$; $\gamma = 1,81 \text{ T/m}^3$.

Theo tiêu chuẩn 205 - 1998 , xác định sức chịu tải của cọc ván thép :

$$Q_{tc} = m \times (m_R \times q_p \times A_p \times u \times \sum m_f \times f_{si} \times l_i)$$

Trong đó :

q_p và f_s : c- òng ðộ chịu tải ở mũi và ma sát bên .

m : Hệ số ðiều kiện làm việc trong ðất ($m = 1$)

m_R và m_f : Hệ số ðiều kiện của ðất ở d- ới mũi và mặt bên khi có kể ðến ph- ong pháp hạ t- òng cừ ðến sức chống tính toán của ðất .

T- òng cừ có chiều rộng mặt bên 0,4m dày 0,005m

$$\rightarrow A_p = 0,4 \times 0,005 = 0,002 \text{ (m}^2 \text{) .}$$

$$u = 2 \times (0,4 + 0,005) = 0,81 \text{ (m) .}$$

Hạ bằng rung và ép ta có :

$$m_R = 0,7 \text{ (Đối với sét ðộ sệt bằng 0,5)}$$

$$m_f = 0,9 \text{ (Đối với sét)}$$

- Lớp ðất 1 ($l_1 = 7\text{m}$) có $z_1 = 3\text{(m)}$ \rightarrow ðộ sệt $B = 0,56 \rightarrow$ Lấy $f_1 = 1,7 \text{ (T/m}^2\text{)}$

- Lớp ðất 2 ($l_2 = 1\text{m}$) có $z_2 = 7\text{(m)}$ \rightarrow ðộ sệt $B = 0,55 \rightarrow$ Lấy $f_2 = 2,2 \text{ (T/m}^2\text{)}$

- q_p ở ðộ sâu $z = 8\text{(m)}$ \rightarrow Chọn $q_p = 120 \text{ T/m}^2$.

$$\rightarrow Q_{tc} = 1 \times [0,7 \times 120 \times 0,002 + 0,81 \times 0,9 \times (1,7 \times 7 + 2,2 \times 1)] = 10,45 \text{ (T)}$$

Chọn búa rung ðể hạ t- òng cừ .

Búa rung phải thoả mãn các ðiều kiện sau ðây :

- Lực kích thích phải lớn hơn lực cản của ðất ở ðộ sâu hạ t- òng cừ .

- Phải ðảm bảo hạ t- òng cừ vào ðất có hiệu quả .

- Phải ðảm bảo tốc ðộ hạ cừ .

Chọn búa rung của hãng YAMADA KIKAI KOGYO loại CHV8S với các thông số kĩ thuật sau :

Khối l- ọng : 0,47 Tấn.

Chiều cao búa : 1,152m.

Chiều dài : 0,261m.

TÊN ĐỀ TÀI - TRỤ SỞ UBND QUẬN HỒNG BÀNG HP

Chiều rộng : 0,564m.

Mômen lệch tâm max : 250kgcm.

Số vòng quay : 1600 vòng/phút.

Lực rung max : 5,58 Tấn.

Công suất động cơ điện : 8KW.

- Điều kiện lực kích thích lớn hơn lực cản của đất :

$$P_0 = 5,58 \text{ tấn} > \infty \times Q_{tc}.$$

∞ : Hệ số kể đến tính đàn hồi của đất ($\infty = 0,4$).

$$\rightarrow P_0 = 5,58 \text{ tấn} > 0,4 \times 10,45 = 4180 \text{ (tấn)}.$$

- Điều kiện hạ t-ờng cừ vào đất có hiệu quả : Biên độ dao động của búa phải lớn hơn biên độ dao động thích hợp A .

$$A_{\text{búa}} = 17 \text{ mm} > A_0 = 10 \div 12 \text{ mm}.$$

- Điều kiện đảm bảo tốc độ hạ cọc ván :

$$9,81 \times Q_0 \geq p_0 \times F$$

Với Q_0 là trọng l-ợng cọc, búa chấn động. Ván cừ Lacsen có trọng l-ợng 100 kg/m
 $\rightarrow Q_0 = 470 + 100 \times 8 = 1270 \text{ (kg)}$.

F : Diện tích tiết diện của cọc ván 127,6 cm

p_0 : áp lực cần thiết tác dụng lên cọc $p_0 = 20 \text{ N/cm}^2$.

$$\rightarrow 9,81 \times 1270 = 12458,7 > 20 \times 127,6 = 2552 \text{ (N)}.$$

Vậy chọn búa rung thoả mãn điều kiện .

Ngoài ra còn sử dụng thêm cần trục tự hành bánh lốp của hãng KATO KN-200EV để nâng hạ cừ, lắp định vị cừ vào thành hố đào .

8.2.1.2. Tính toán hệ thống chống giữ cho t-ờng cừ.

a). Tính toán tải trong tác dụng lên ván cừ.

T-ờng cừ chắn đất chịu tác dụng của áp lực chủ động của đất và chịu tải trọng của các ph-ong tiện thi công di chuyển đi lại trên mặt đất . Tải trọng của các ph-ong tiện thi công lấy gần đúng là $q = 1 \text{ T/m}^2$.

áp lực chủ động của đất : $p_c = \gamma \times \lambda_c \times h - \xi_c \times c$

$$\text{Với } \gamma = \gamma_1 = 1,88 \text{ T/m}^3 ; c = c_1 = 2,4 \text{ T/m}^2 .$$

TÊN ĐỀ TÀI - TRỤ SỞ UBND QUẬN HỒNG BÀNG HP

λ_c : Hệ số áp lực chủ động , $\lambda_c = \text{tg}^2(45^\circ - \varphi_1/2)$.

$\varphi_1 = 13^\circ \rightarrow \lambda_c = \text{tg}^2(45^\circ - 13^\circ/2) = 0,633$.

ξ_c : Hệ số giảm áp lực chủ động đối với đất dính .

$\xi_c = 2\text{tg}(45^\circ - \varphi_1/2) = 2 \times 0,795 = 1,59$

$\rightarrow p_c = 1,88 \times 0,633 \times 5,2 - 1,59 \times 2,4 = 2,372 \text{ (T/m}^2\text{)}$

Tải trọng do ng- òi và ph- ong tiện thi công di chuyển bên trên đ- ợc tính với

$p_0 = q \times \lambda_c = 1 \times 0,633 = 0,633 \text{ (T/m}^2\text{)}$.

Vậy áp lực tác động lên đỉnh hệ thống neo chống là :

$$\Sigma M_0 = 0 \rightarrow p_l = \frac{0,5 \times 2,372 \times 5,2 \times 1/3}{5,2} + \frac{0,633 \times 5,2 \times 2,6}{5,2} = 1,95 \text{ (T/m}^2\text{)}$$

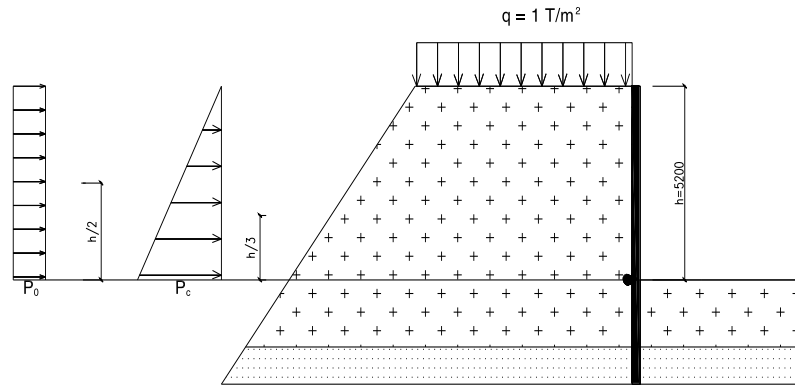

b) Tính thép neo giữ:

Với địa bàn thi công rộng rãi, ta có thể dùng hệ thống neo giữ bằng các cọc vít, neo ra bên ngoài mặt tr- ợt của hố đào. Sơ đồ bố trí hệ thống cọc vít nh- sau :

Hố đào sâu 5,2 m, vậy để đảm bảo an toàn ta bố trí hệ thống các cọc vít neo đó cách mép hố đào ra hai bên khoảng 6m. Bố trí khoảng cách giữa các cọc vít là 4m, mà ta có tải trọng áp lực đất tác động lên hệ thống chống giữ là 1,95 T/m . Vậy tải trọng mà mỗi cọc vít phải chịu là :

$$T = 1,95 \times 4 = 7,8 \text{ (T)}$$

Cọc vít sử dụng là loại cọc xoắn có đ- ờng kính mũi xoắn là 30cm, dùng các đốt cọc có chiều dài 1m; 2m hoặc 1,5m để xoắn ép cọc xuống d- ới cốt 0.00 khoảng 3 đến 4m .

Với sơ đồ bố trí cọc vít nh- trên ta tính ngay đ- ợc lực dọc trong mỗi thanh căng là :

$$2 \times N \times \cos \alpha = 7,8 \text{ (T)}$$

Góc α có : $\operatorname{tg}\alpha = \frac{2}{6} = 0,333$. Vậy $\cos\alpha = 0,95$.

$$\Rightarrow N = \frac{7,8}{2 \times 0,95} = 4,1(T)$$

Dùng thép A_{II} làm thanh căng \rightarrow Tiết diện của mỗi thanh căng là :

$$A_s = \frac{N}{R_s} = \frac{4100}{2800} = 1,46(\text{cm}^2)$$

Vậy dùng thép $\varnothing 14$ để làm dây căng .

c) *Tính toán các s- ờn đỡ:*

Sau khi hạ xong t- ờng cừ xuống cao trình thiết kế, tại khu vực gần với t- ờng cừ ta đào thủ công xuống sâu khoảng 0,5m . Sau đó hàn các s- ờn thép hình L vào thân cừ Lacsen. Các s- ờn thép này sẽ làm gối đỡ cho một thanh thép hình chữ I khác để làm nẹp đỡ l- ng t- ờng cừ . Dùng thép $\varnothing 14$ quấn vòng qua thân thép hình I và giằng neo vào các cọc neo ở bên ngoài . Dùng các tăng đơ để căng thép giằng .

Thép hình chữ L đ- ợc tính nh- ầm công xôn chịu mômen và lực cắt với tải trọng bản thân của thép hình I_{20} . Thép I_{20} có diện tích $26,8 \text{ cm}^2$

$$\Rightarrow q^{tt} = \gamma \times A = 7,85 \times 26,8 = 0,021(T / m)$$

Chọn s- ờn đỡ là thép $L220 \times 220 \times 14$ có chiều dài mỗi miếng 10 cm .

Tính đ- ờng hàn liên kết :

$$M = P \times d = 0,021 \times 4 \times 0,1 = 0,0084 \text{ Tm.}$$

$$Q = P = 0,021 \times 4 = 0,084 (T).$$

Tính toán theo $(\beta \times R_g)_{\min} = \beta_h \times R_{gh} = 1260 \text{ kg/cm}^2$, với $l_h = 10 - 1 = 9(\text{cm})$

$$\tau_{1M} = M / W_{gh} = 6 \times M / 2 \times \beta_h \times h_h \times l_{h2} = \frac{6 \times 840}{2 \times 0,7 \times 1,2 \times 9 \times 9} = 37,03(\text{kg/cm}^2) .$$

$$\tau_{1Q} = Q / A_{gh} = Q / 2 \times \beta_h \times h_h \times l_h = \frac{84}{2 \times 0,7 \times 1,2 \times 9} = 5,6(\text{kg/cm}^2).$$

$$\tau_{td} = \sqrt{\tau_{1M}^2 + \tau_{1Q}^2} = \sqrt{37,03 \times 37,03 + 5,6 \times 5,6} = 37,45(\text{kg/cm}^2) < R_{gh} = 1800 (\text{kg/cm}^2)$$

\rightarrow Vậy s- ờn đỡ đủ chịu lực .

8.2.2. Công tác thi công đất.

8.2.2.1. Chọn phương án thi công đất.

a) Phương án 1.

Thi công cọc khoan nhồi tr-ớc, sau đó đào đất làm móng cho công trình. Lúc này cọc nhồi đã có nên ta phải kết hợp cả đào đất bằng máy và đào bằng thủ công.

Đào đất bằng máy đến cốt đáy giằng móng.

Từ cao trình đáy giằng đến đáy đài tiếp tục đào bằng thủ công.

Khi tiến hành thi công theo phương án này, việc vận chuyển đất và quá trình thi công cọc cũng đ-ợc thuận tiện hơn. Đồng thời công tác thoát n-ớc thải, n-ớc m- a cũng dễ dàng, việc di chuyển thiết bị thi công cọc thuận tiện, nh- vậy năng suất khoan lõi và đổ bê tông cọc nhồi cao.

b) Phương án 2.

Đào trên toàn bộ mặt bằng móng đến cao trình đáy đài, sau đó thi công khoan, đổ bê tông cọc nhồi và cuối cùng thi công móng công trình.

- *Ưu điểm:*

+ Đất đ-ợc đào tr-ớc khi thi công cọc, cơ giới hóa đ-ợc phần lớn công việc đào đất nên tốc độ đào đ-ợc nâng cao. Thời gian đào giảm.

+ Khi đổ bê tông cọc dễ khống chế đ-ợc cao trình đổ bê tông, dễ kiểm tra chất l-ợng bê tông đầu cọc.

+ Khi thi công đài, giằng móng thì mặt bằng thi công t-ương đối rộng rãi.

- *Nh-ợc điểm:*

+ Quá trình thi công cọc nhồi gặp nhiều khó khăn về di chuyển thiết bị thi công, phải làm đ-ờng tạm cho máy thi công lên xuống.

+ Đòi hỏi phải có hệ thống thoát n-ớc đầy đủ, thoát n-ớc nhanh nên chi phí tăng.

+ Khối l-ợng đào đắp lớn, chi phí cho công tác đào đắp tăng lên rất nhiều.

Với những đặc điểm trên, ta lựa chọn phương án 1 để tiến hành thi công đào đất cho công trình. Hồ đào sẽ có độ sâu 4,7m và có kích th-ớc bằng kích th-ớc mở rộng của khu vực cừ thép: 26m × 50m. Dùng máy đào đến cốt giằng - 4,7m. Sau đó đào các đài móng bằng thủ công.

→ Khối l-ợng đất đào bằng máy là:

$$V_{\text{máy}} = 4,7 \times 26 \times 50 = 5405 \text{ (m}^3\text{)}$$

Khối l-ợng đất đào thủ công còn lại tính gần đúng khoảng 34 đài móng với chiều sâu hố đào thủ công là 0,5(m)

+ Khi thi công móng, chiều rộng đáy hố móng đ-ợc xác định nh- sau:

$$\text{Bề rộng} = \text{Bề rộng đài} + 20\text{cm} + 2e$$

Trong đó: e -Khoảng l- u không, e phụ thuộc vào cấp công trình, chiều sâu của hố móng, khoảng l- u không yêu cầu với các móng từ 0,3m- 0,5 m

TÊN ĐỀ TÀI - TRỤ SỞ UBND QUẬN HỒNG BÀNG HP

Với cụ thể thi công công trình này, ta mở rộng đáy hố móng về mỗi bên là 50 cm

Lớp bê tông gạch vỡ trải rộng hơn đáy đài 10 cm về mỗi bên.

+ Khối lượng đất đào :

$$V = \frac{1}{6} \cdot [a \cdot b + (c + a)(d + b) + d \cdot c]$$

Trong đó: - H: chiều cao hố đào, $H = 0.5 \text{ m}$

- a, b: kích thước đáy hố đào, $a = 3,2 \text{ m}$

$b = 6,2 \text{ m}$

- c, d: kích thước miệng hố đào, $c = 4,4 \text{ m}$

$d = 7,4 \text{ m}$

$$V_{\text{đài}} = \frac{0,5}{6} \times [3,2 \times 6,2 + 4,4 \times 7,4 + ((3,2 + 4,4) \times (6,2 + 7,4))]$$

$$= 0,083 \times [19,84 + 32,56 + 103,36] = 12,93 \text{ (m}^3\text{)}$$

$$\rightarrow V_{\text{thủ công}} = 34 \times 12,93 = 439,62 \text{ (m}^3\text{)}$$

8.2.2.2. Chọn máy thi công.

a) Chọn máy đào.

Căn cứ vào khối lượng đào đất bằng máy của công trình và căn cứ vào độ sâu hố đào ($4,7\text{m} < 5,5\text{m}$ - thuộc loại hố đào nông), tiến độ thi công công trình ta chọn máy đào đất là máy xúc 1 gầu nghịch (dẫn động thủy lực) mã hiệu E0 - 4321 với các thông số kỹ thuật sau :

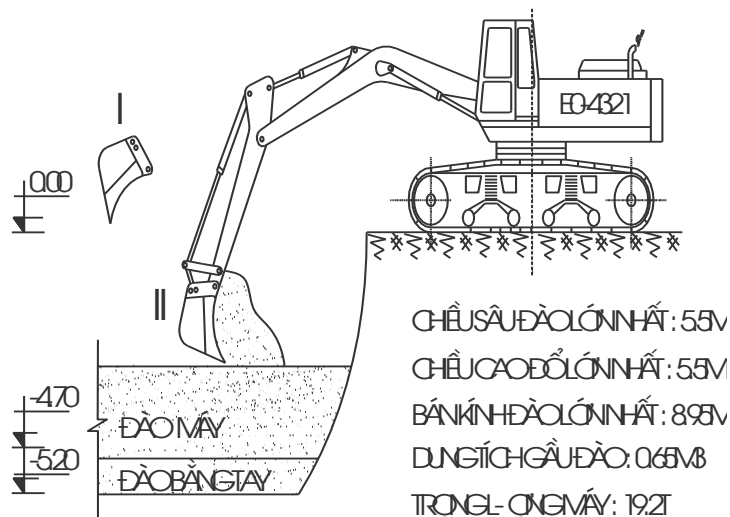

- Dung tích gầu đào $q = 0,65 \text{ m}^3$

- Bán kính đào lớn nhất $R_{\text{max}} = 8,95\text{m}$

- Chiều cao đổ max $h = 5,5\text{m}$

- Chiều sâu đào max $H = 5,5\text{m}$

TÊN ĐỀ TÀI - TRỤ SỞ UBND QUẬN HỒNG BÀNG HP

- Trọng lượng máy $G_{\text{máy}} = 19,2$ tấn

- Thời gian thực hiện 1 chu kỳ:

$$t_{\text{ck}} = 16\text{s}$$

- Kích thước máy:

Khoảng cách từ đuôi máy đến trục quay = 2,6m

Chiều rộng thân máy 3 m

Chiều cao thân máy 4,2 m

- Tính năng suất của máy đào:

Năng suất thực tế của máy trong một ca :

$$N^{tt} = \frac{3600}{T_{\text{ck}}} \times q \times k_d \times z \times k_{tg}$$

Với k_d : Hệ số đầy gàu $k_d = 1$

k_{tg} : Hệ số sử dụng thời gian $k_{tg} = 0,85$

z : số giờ làm việc trong một ca $z = 8\text{h}$

q : dung tích gàu $1 = 0,65 \text{ m}^3$

T_{ck} : Thời gian thực hiện một chu kỳ

$$T_{\text{ck}} = t_{\text{ck}} \times k_{\text{vt}} \times k_{\text{quay}}$$

k_{vt} : Hệ số phụ thuộc điều kiện đổ máy xúc $k_{\text{vt}} = 1,1$ (khu đổ đất lên thùng xe)

k_{quay} : Hệ số phụ thuộc góc quay $k_{\text{quay}} = 1,2$

$$\rightarrow T_{\text{ck}} = 16 \times 1,1 \times 1,2 = 21,12 \text{ (s)}$$

$$\text{Vậy: } N^{tt} = \frac{3600}{21,12} \times 0,65 \times 1 \times 8 \times 0,85 = 753,409 \text{ (m}^3 / \text{ca)}$$

Mà khối lượng đất cần đào là: $V_{\text{đào}} = 5405 \text{ (m}^3)$

$$\rightarrow \text{Số ca máy là } n_{\text{ca}} = \frac{V_{\text{ca}}}{N^{tt}} = \frac{5405}{753,409} = 7,2 \text{ (ca)}$$

Vậy số ca máy là 8 ca.

b) Chọn ô tô chuyên đất.

Khối lượng đất cần vận chuyển trong một ca máy là $753,409 \text{ m}^3$. Chọn loại xe IFa có ben tự đổ nh- đã nói ở trên.

Vậy tổng số chuyến xe phục vụ trong một ca : $\frac{753,409}{6} = 125,568 \text{ (chuyến xe)}$

Thời gian đợi của ô tô để máy đào đất đổ đầy thùng xe :

$$t_{\text{chờ}} = \frac{6 \times 8}{753,409} = 0,064 \text{ (giờ)} = 3,84 \text{ phút}$$

Thời gian đi tới nơi đổ và quay về là 45 phút.

$$\text{Vậy số xe cần thiết là } n = \frac{45}{3,84} = 12 \text{ (xe)}$$

Số chuyến xe cần thiết trong một ca là

$$n_1 = \frac{125,568}{12} = 10,464 = 10 \text{ (chuyến)}$$

Tuy nhiên nh- vậy số thời gian xe phải chạy (nếu tính 1 ngày 1 ca) là:

$$10 \times 50 = 500 \text{ (phút)} = 8,3 \text{ giờ.}$$

Nếu không muốn xe phải đi nhiều có thể tăng số l- ợng xe lên.

$$\text{Một ca, một xe chạy đ- ợc : } \frac{8 \times 0,85 \times 60}{50} = 8,16 \text{ (chuyến)}$$

$$\rightarrow \text{Cần thiết có : } \frac{125,568}{8,16} = 15,4 = 15 \text{ (xe)}$$

8.2.2.3. Tính số công đào đất.

$$V_{\text{đào thủ công}} = 439,62 \text{ (m}^3\text{)}$$

Định mức tra với đất cấp I là 0,355 m³

$$\rightarrow \text{Số công đào đất là } 439,62 \times 0,355 = 156,1 \text{ (công)}$$

Ấn định thời gian đào móng thủ công là 3 ngày.2 ca 1 ngày

$$\text{Vậy số ng- ời trong một tổ đội : } \frac{156,1}{3.2} = 27 \text{ (ng- ời)}$$

-> Lấy 27 ng- ời

8.2.3. Thi công đài cọc và giằng móng.

8.2.3.1. Chọn ph- ơng pháp xử lý bê tông đầu cọc.

a) Ph- ơng pháp sử dụng máy phá.

Dùng máy phá hay chòong đục đầu nhọn để phá bỏ phần bê tông chất l- ợng kém và để lộ ra cốt thép. Ph- ơng pháp này dễ gây nứt đầu cọc, ảnh h- ưởng đến cốt thép trong cọc và sự làm việc của cọc.

b) Ph- ơng pháp giảm lực dính.

Quấn một lớp màng mỏng ni lông vào đoạn phía trên cọc hay cố định ống nhựa và khung chờ sau khi đổ bê tông và đào đất xong dùng khoan hay các thiết bị cắt khoan lỗ ở mé

TÊN ĐỀ TÀI - TRỤ SỞ UBND QUẬN HỒNG BÀNG HP

ngoài phía trên cao độ thiết kế. Khi đó, khối bê tông sẽ rời khỏi cốt thép (do lực dính giữa bê tông và cốt thép đã bị làm giảm).

c) Ph- ơng pháp chân không.

Đào đất tới cao độ thiết kế (vị trí cọc ngầm vào đài), vì trong khi đổ bê tông cọc ta đã sử dụng bơm chân không làm giảm chất l- ợng và biến chất lớp bê tông trong khu vực cần đập vỡ → thi công dễ dàng.

Lựa chọn ph- ơng pháp thứ hai vì đây là ph- ơng pháp khá tiện lợi, tận dụng đ- ợc các thiết bị sẵn có trên công tr- ờng và cũng đảm bảo đ- ợc các yêu cầu kỹ thuật.

***) Tính toán.**

Cao độ phá đầu cọc là +1(m). Tổng số l- ợng cọc là 34 cọc có đ- ờng kính 1(m), 34 cọc đ- ờng kính 0,8 m

$$\rightarrow V^1_{\text{bê tông phá}} = n \times H \times \frac{\pi \times D^2}{4} = 34 \times 1 \times \frac{3,14 \times 1^2}{4} = 26,69(m^3)$$

$$\rightarrow V^2_{\text{bê tông phá}} = n \times H \times \frac{\pi \times D^2}{4} = 34 \times 1 \times \frac{3,14 \times 0,8^2}{4} = 21,352(m^3)$$

→ Tổng số khối l- ợng bê tông phá đầu cọc = 48,042

Định mức nhân công phá đầu cọc : 0,25/1 m³.

Vậy số công cần thiết là $48,042 \times 0,25 = 12,01$ (công)

Do đội phá đầu cọc cùng thi công với đội đào thủ công → Thời gian thi công phá đầu

cọc là 1 ngày, 1 ca 1 ngày → Số công nhân một đội là : $\frac{12,01}{1} = 12$ (ng- ời)

8.2.3.2. Thi công bê tông lót :

MẶT BẰNG KẾT CẤU MÓNG (TL : 1/150)

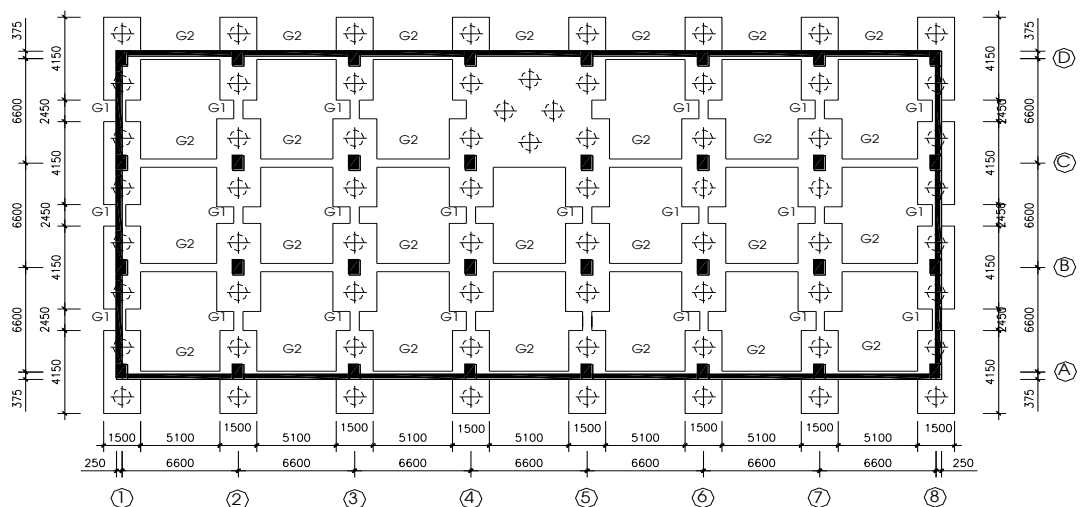

TÊN ĐỀ TÀI - TRỤ SỞ UBND QUẬN HỒNG BÀNG HP

- Bê tông lót có tác dụng làm phẳng đáy đài, tạo điều kiện thuận lợi cho thi công, không tốn ván khuôn đáy, đồng thời có thể điều chỉnh đ-ợc cao trình đáy đài theo thiết kế.

- Yêu cầu đối với bê tông lót : Bê tông gạch vỡ mác 75 dày 100 mm.

- Khối l-ợng bê tông lót :

+ Đài loại 1 tính gần đúng gồm 16 đài với kích th-ớc bê tông lót: $0,1 \times 2,2 \times 5,2$ (m)

$$\rightarrow V_1 = 0,1 \times 2,2 \times 5,2 \times 16 = 18,304 \text{ (m}^3\text{)}$$

+ Đài loại 2 kích th-ớc bê tông lót $0,1 \times 1,7 \times 4,35$ (18 đài)

$$\rightarrow V_2 = 18 \times 0,1 \times 1,7 \times 4,35 = 13,311 \text{ (m}^3\text{)}$$

+ Giàng loại 1 gồm 16 cái kích th-ớc bê tông lót $0,1 \times 1 \times 2,45$ (m)

$$\rightarrow V_3 = 0,1 \times 1 \times 2,45 \times 16 = 3,92 \text{ (m}^3\text{)}$$

+ Giàng loại 2 gồm 18 cái, kích th-ớc $0,1 \times 1 \times 5,1$

$$\rightarrow V_4 = 0,1 \times 1 \times 5,1 \times 18 = 9,18 \text{ (m}^3\text{)}$$

+ Giàng loại 3 gồm 9 cái kích th-ớc bê tông lót $0,1 \times 1 \times 4,6$ (m)

$$\rightarrow V_5 = 0,1 \times 1 \times 4,6 \times 9 = 4,14 \text{ (m}^3\text{)}$$

+ Giàng loại 4 gồm 6 cái, kích th-ớc $0,1 \times 1 \times 1,6$

$$\rightarrow V_6 = 0,1 \times 1 \times 1,6 \times 6 = 0,96 \text{ (m}^3\text{)}$$

Vậy tổng khối l-ợng bê tông lót là:

$$\sum V_{\text{bê tông}} = 18,304 + 13,311 + 3,92 + 9,18 + 4,14 + 0,96 = 49,815 \text{ (m}^3\text{)}$$

Định mức nhân công cho công tác đổ bê tông bằng xe cải tiến không có ống đổ bê tông : $1,18 \text{ công/m}^3 \text{ bê tông}$.

$$\rightarrow \text{Số công cần thiết} = 1,18 \times 49,815 = 58,78 \text{ (công)}$$

Thời gian thi công tiến hành 3 ngày ,2 ca 1 ngày

$$\rightarrow \text{Số nhân công cho một tổ đội là: } \frac{58,78}{3.2} \approx 10 \text{ (ng-ời)}$$

8.2.3.3. Công tác cốt thép móng.

- Cốt thép đ-ợc đánh sạch gỉ, gia công theo thiết kế. Mỗi loại đ-ợc sắp xếp riêng và có gắn các mẫu gỗ đánh dấu số hiệu loại thép, sau đó đ-ợc lắp dựng thành khung hay l-ới thép tùy theo yêu cầu thiết kế.

- Tính toán với hàm l-ợng cốt thép trung bình $\mu = 1\%$

+ L-ợng cốt thép cho đài loại 1 (số l-ợng 16 đài với kích th-ớc $1,5 \times 2 \times 5$ m)

$$\rightarrow G_1 = 16 \times 0,01 \times 7,85 \times 1,5 \times 2 \times 5 = 18,84 \text{ (T)}$$

TÊN ĐỀ TÀI - TRỤ SỞ UBND QUẬN HỒNG BÀNG HP

+ L- ượng cốt thép cho đài loại 2 (18 cái kích th- ớc $1,5 \times 1,5 \times 4,15$ m)

$$\rightarrow G_2 = 18 \times 0,01 \times 7,85 \times 1,5 \times 1,5 \times 4,15 = 13,194 \text{ (T)}$$

+ L- ượng cốt thép cho giằng móng loại 1:

(16 cái với kích th- ớc $0,5 \times 1 \times 2,45$ m)

$$\rightarrow G_3 = 16 \times 0,01 \times 7,85 \times 0,5 \times 1 \times 2,45 = 1,539 \text{ (T)}$$

+ L- ượng cốt thép cho giằng móng loại 2:

(18 cái với kích th- ớc $0,5 \times 1 \times 5,1$ m)

$$\rightarrow G_4 = 18 \times 0,01 \times 7,85 \times 0,5 \times 1 \times 5,1 = 3,603 \text{ (T)}$$

+ L- ượng cốt thép cho giằng móng loại 3:

(9 cái với kích th- ớc $0,5 \times 1 \times 4,6$ m)

$$\rightarrow G_5 = 9 \times 0,01 \times 7,85 \times 0,5 \times 1 \times 4,6 = 1,625 \text{ (T)}$$

+ L- ượng cốt thép cho giằng móng loại 4:

(6 cái với kích th- ớc $0,5 \times 1 \times 1,6$ m)

$$\rightarrow G_6 = 6 \times 0,01 \times 7,85 \times 0,5 \times 1 \times 1,6 = 0,377 \text{ (T)}$$

→ Tổng khối l- ượng thép thi công móng là:

$$G_{\text{thép}} = 18,84 + 13,194 + 1,539 + 3,603 + 1,625 + 0,377 = 39,178 \text{ (T)}$$

Tra định mức cho công tác cốt thép móng 11,32 công

→ Số công cần thiết là $39,178 \times 11,32 = 443,49$ (công)

Thời gian thi công tiến hành 13 ngày ,1ca 1 ngày

→ số công nhân một tổ đội là: $\frac{443,49}{13} = 34,2 \rightarrow$ chọn 35 (ng- ời)

8.2.3.4. Công tác ván khuôn móng.

TÊN ĐỀ TÀI - TRỤ SỞ UBND QUẬN HỒNG BÀNG HP

MẶT BẰNG THI CÔNG MÓNG (TL : 1/150)

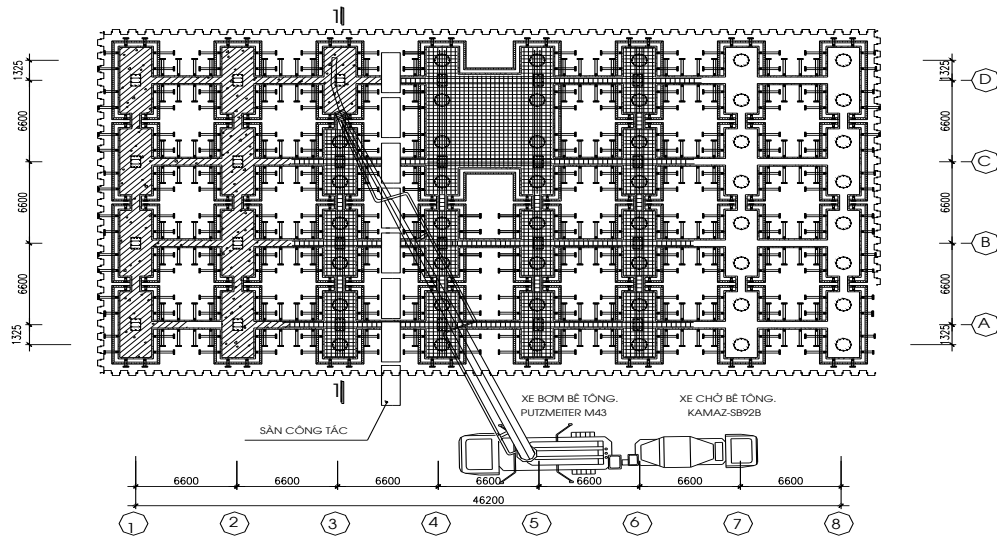

Sau khi lắp đặt xong cốt thép móng ta tiến hành lắp dựng ván khuôn móng và giằng móng. Ván khuôn móng và giằng móng dùng ván khuôn thép định hình đang đ- ợc sử dụng rộng rãi trên thị tr- ờng. Tổ hợp các tấm ván khuôn thép theo các kích cỡ phù hợp ta đ- ợc ván khuôn móng và giằng móng, các tấm ván khuôn đ- ợc liên kết với nhau bằng chốt không gian. Dùng các thanh chống xiên chống tựa lên mái dốc của hố móng và các thanh nẹp đứng của ván khuôn.

- Ván khuôn móng phải đảm bảo độ chính xác theo kích cỡ của đài, giằng, phải đảm bảo độ phẳng và độ kín khít.

Tính khoảng cách giữa các nẹp đứng ván thành đài móng : Ván khuôn móng sử dụng ván khuôn định hình bằng thép, công ngang Nittetsu.

Bảng đặc tính kỹ thuật của tấm khuôn phẳng :

Rộng (mm)	Dài (mm)	Cao (mm)	Mômen quán tính (cm ⁴)	Mômen kháng uốn (cm ³)
300	1800	55	28,46	6,55
300	1500	55	28,46	6,55
250	1200	55	22,58	4,57
200	1200	55	20,02	4,42
150	900	55	17,63	4,3
150	750	55	17,63	4,3
100	600	55	15,68	4,08

Bảng đặc tính kỹ thuật tấm khuôn góc

TÊN ĐỀ TÀI - TRỤ SỞ UBND QUẬN HỒNG BÀNG HP

Kiểu	Rộng (mm)	Dài (mm)
Tấm khuôn góc trong	150 × 150	1800
	150 × 150	1500
	100 × 150	1200
	100 × 150	900
	100 × 150	750
	100 × 150	600
Tấm khuôn góc ngoài	100 × 100	1800
	100 × 100	1500
	100 × 100	1200
	100 × 100	900
	100 × 100	750
	100 × 100	600

Đài móng kích thước 1,5 × 2 × 5 (m). Các tải trọng tác dụng lên ván khuôn.

- Áp lực ngang do vữa bê tông ch- a ninh kết:

$$p_1^{t/c} = \gamma \times H = 2,5 \times 1,5 = 3,75 \text{ (T/m}^2\text{)} = 3750 \text{ (kg/m}^2\text{)}$$

$$\rightarrow P_1^{tt} = n \times p_1^{t/c} = 1,1 \times 3750 = 4125 \text{ (kg/m}^2\text{)}$$

- Tải trọng do đổ bê tông : đổ bằng máy bơm

$$p_{02} = p_2^{t/c} = 600 \text{ kg/m}^2$$

$$\rightarrow p_2^{tt} = n \times p_2^{t/c} = 1,3 \times 600 = 780 \text{ (kg/m}^2\text{)}$$

- Tải trọng do đầm bê tông $p_3^{t/c} = 200 \text{ kg/m}^2$

$$\rightarrow p_3^{tt} = 1,3 \times 200 = 260 \text{ (kg/m}^2\text{)}$$

→ Tổng áp lực ngang tác dụng lên ván khuôn:

$$q^{t/c} = 3750 + 600 + 200 = 4550 \text{ (kg/m}^2\text{)}$$

$$q^{tt} = 4125 + 780 + 260 = 5165 \text{ (kg/m}^2\text{)}$$

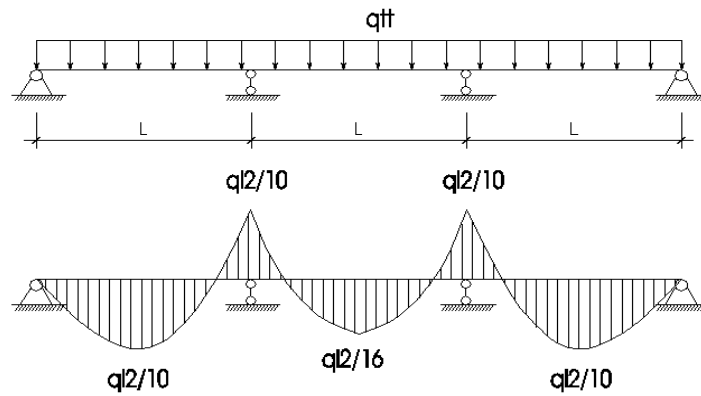

Ván khuôn đ- ợc tính toán nh- dầm liên tục tựa trên các gối là các gông ngang, một cách gần đúng ta coi áp lực bê tông phân bố đều và có giá trị max là 5165 kg/m². Khoảng cách giữa các nẹp ngang đ- ợc xác định từ điều kiện c- ờng độ và biến dạng của ván khuôn.

Dùng ván khuôn có kích th- ớc 1800 × 300 × 55

Tải trọng phân bố đều trên ván khuôn là: $g^{t/c} = 4550 \times 0,3 = 1365$ (kg/m)

$$g^{tt} = 5165 \times 0,3 = 1549,5 \text{ (kg/m)}$$

➤ Tính khoảng cách giữa các gông ngang:

❖ Theo điều kiện bền:

$$\sigma = \frac{M}{W} \leq [\sigma]$$

M: mômen uốn lớn nhất trong dầm : $ql^2/10$

W: mômen chống uốn của ván khuôn $W = 6,55 \text{ cm}^3$

J: mômen quán tính của ván khuôn: $J = 28,46 \text{ cm}^4$

$$\sigma = \frac{M}{W} = \frac{g^{tt} \times l^2}{10 \times w} \leq [\sigma] \Rightarrow l \leq \sqrt{\frac{10 \times w \times [\sigma]}{g^{tt}}}$$

$$l \leq \sqrt{\frac{10 \times 6,55 \times 2100}{15,495}} = 94(\text{cm})$$

- Theo điều kiện biến dạng

$$\text{Độ võng : } f = \frac{g^{t/c} l^4}{128EJ} \leq [f] = \frac{1}{400}$$

$$\Rightarrow l \leq \sqrt[3]{\frac{128EJ}{400g^{t/c}}} = \sqrt[3]{\frac{128 \times 28,46 \times 2,1 \times 10^6}{400 \times 13,65}} = 112(\text{cm})$$

Vậy chọn khoảng cách giữa các gông ngang là 80 cm.

➤ Tính khoảng cách giữa các nẹp đứng ván thành giằng móng.

Giằng móng có kích thước $0,5 \times 1\text{m}$. Tải trọng tác dụng lên ván khuôn thành giằng móng đã xác định tổng tự:

- Áp lực do vữa bê tông:

$$p_1^{tc} = \gamma \times h = 2500 \times 1 = 2500(\text{kg} / \text{m}^2)$$

$$\Rightarrow p_1^{tc} = n \times p_1^{tc} = 1,1 \times 2500 = 2750(\text{kg} / \text{m}^2)$$

- Tải trọng do đầm bê tông gây ra $p_2^{tc} = 200 (\text{kg}/\text{m}^2)$

$$\Rightarrow p_2^{tc} = n \times p_2^{tc} = 1,3 \times 200 = 260(\text{kg} / \text{m}^2)$$

- Tải trọng do bơm bê tông gây ra $p_3^{tc} = 600 (\text{kg}/\text{m}^2)$

$$\Rightarrow p_3^{tc} = n \times p_3^{tc} = 1,3 \times 600 = 780(\text{kg} / \text{m}^2)$$

Vậy:

$$\sum p^{tc} = 2500 + 200 + 600 = 3300 (\text{kg}/\text{m}^2)$$

$$\Rightarrow \sum p^{tc} = 2750 + 260 + 780 = 3790(\text{kg} / \text{m}^2)$$

Dùng ván khuôn có bề rộng $b = 0,25\text{m} \rightarrow$ tải trọng phân bố đều trên ván khuôn là:

$$p^{tt} = 3790 \times 0,25 = 947,5(\text{kg} / \text{m})$$

$$p^{tc} = 3300 \times 0,25 = 825(\text{kg} / \text{m})$$

- Theo điều kiện bền : $\sigma = \frac{M}{W} \leq [\sigma]$

$$\Rightarrow l \leq \sqrt{\frac{10 \times w \times [J]}{q''}} = \sqrt{\frac{10 \times 4,57 \times 2.100}{9,475}} = 100,64(\text{cm})$$

- Theo điều kiện biến dạng:

$$f = \frac{g^{t/c} \times l^4}{128EJ} \leq [f] = \frac{1}{400}$$

$$\Rightarrow l \leq \sqrt[3]{\frac{128EJ}{400g^{t/c}}} = \sqrt[3]{\frac{128 \times 2,1 \times 10^6 \times 22,58}{400 \times 8,25}} = 122(\text{cm})$$

Vậy cũng chọn khoảng cách giữa các nẹp đứng là 80 cm.

8.2.3.5. Công tác đổ bê tông đài giằng.

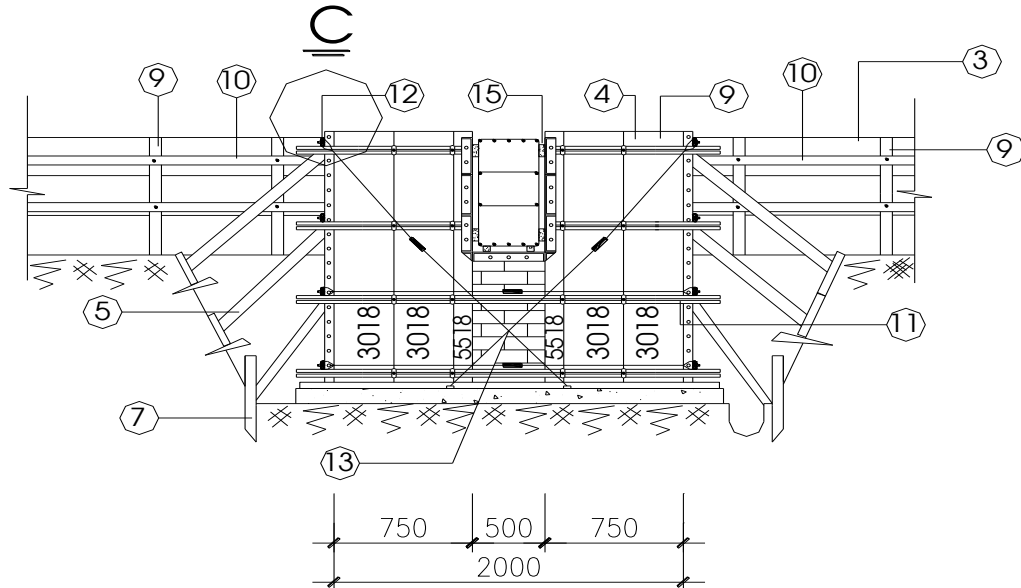

Do việc thực hiện tổ chức trạm trộn bê tông khi công trình đang thi công là khó khăn và gây cản trở cho sự di chuyển của các thiết bị trên công trường, hơn nữa, đài móng và giằng móng đòi hỏi một lượng bê tông khá lớn đồng thời chất lượng phải đảm bảo nên ta chọn phương án mua bê tông thương phẩm và đổ bê tông bằng máy bơm.

d) Tính khối lượng bê tông:

- Đài loại 1 : Số lượng 16 cái kích thước $1,5 \times 2 \times 5$ (m)
 $\Rightarrow V_1 = 16 \times 1,5 \times 2 \times 5 = 240(m^3)$
- Đài loại 2: Số lượng 18 cái kích thước $1,5 \times 1,5 \times 4,15$ (m)
 $\Rightarrow V_2 = 18 \times 1,5 \times 1,5 \times 4,15 = 168,075(m^3)$
- Giằng loại 1: (16 cái với kích thước $0,5 \times 1 \times 2,45$ m)
 $\Rightarrow V_3 = 16 \times 0,5 \times 1 \times 2,45 = 19,6(m^3)$
- Giằng loại 2: Số lượng 18 cái với kích thước $0,5 \times 1 \times 5,1$ m
 $\Rightarrow V_4 = 18 \times 0,5 \times 1 \times 5,1 = 45,9(m^3)$
- Giằng loại 3: (9 cái với kích thước $0,5 \times 1 \times 4,6$ m)
 $\Rightarrow V_5 = 9 \times 0,5 \times 1 \times 4,6 = 20,7(m^3)$

TÊN ĐỀ TÀI - TRỤ SỞ UBND QUẬN HỒNG BÀNG HP

- Giường loại 4: Số lượng 6 cái với kích thước $0,5 \times 1 \times 1,6$ m

$$\Rightarrow V_6 = 6 \times 0,5 \times 1 \times 1,6 = 4,8(m^3)$$

Vậy tổng khối lượng bê tông:

$$\begin{aligned} V_{\text{bê tông}} &= V_1 + V_2 + V_3 + V_4 + V_5 + V_6 \\ &= 240 + 168,075 + 19,6 + 45,9 + 20,7 + 4,8 = 499,075 (m^3) \end{aligned}$$

- Chọn loại máy bơm :

Loại bơm Putzmuter M43 với các thông số:

Năng suất kỹ thuật $90 m^3/h$

Năng suất thực tế $30 m^3/h$

Kích thước chất độn $D_{\text{max}} = 100$ mm

Đường kính ống $D = 283$ mm

Chiều dài xi lanh 1.400mm; đường kính xi lanh 200 mm

→ Năng suất 1 ca là: $k_{\text{tg}} \times 30 \times z = 0,7 \times 30 \times 8 = 168 (m^3/\text{ca})$

8.2.3.6. Biện pháp đổ, đầm và bảo dưỡng bê tông móng.

- Bê tông thương phẩm được chuyển đến bằng ô tô chuyên dụng, thông qua máng dẫn, bê tông được đổ vào thùng chứa rồi được bơm lên theo ống bơm và trút ra tại vị trí cần đổ bê tông.
- Khi bê tông đạt được chiều dày khoảng 30 cm thì tiến hành đầm bằng đầm dùi để tăng độ đặc chắc cho bê tông.
- Bê tông sau khi đổ từ 4 đến 7 giờ cần được tưới nước bảo dưỡng ngay. Hai ngày đầu tiên thì cứ sau 2 giờ tưới nước một lần. Các ngày sau đó thì cứ 3 đến 10 giờ tưới nước một lần tùy điều kiện thời tiết.
- Cần phải che chắn sao cho bê tông móng không chịu ảnh hưởng của thời tiết. Thời gian giữ độ ẩm cho bê tông móng ít nhất là 7 ngày.

8.2.3.7. Công tác tháo ván khuôn giằng, đài.

- Ván khuôn đài giằng là các ván khuôn thành (ván khuôn không chịu lực). Vì vậy, có thể tháo dỡ ván khuôn sau khi đổ bê tông 1 ngày.
- Khi tháo dỡ ván khuôn, để làm giảm độ bám dính giữa bê tông và ván khuôn thì khi gia công lắp ghép ván khuôn, ta nên bôi một lớp dầu chống dính lên bề mặt ván khuôn.

Tính khối lượng ván khuôn:

- Đài loại 1: số lượng 16 đài, mỗi đài sử dụng tất cả 40 ván loại 1800×300 . Vậy tổng diện tích ván khuôn:

TÊN ĐỀ TÀI - TRỤ SỞ UBND QUẬN HỒNG BÀNG HP

$$S_1 = 16 \times 40 \times 1,8 \times 0,3 = 345,6 \text{ (m}^2\text{)}$$

- Đài loại 2: Số l- ợng tính 18 đài và sử dụng 40 ván thép loại 1500×300

$$S_2 = 18 \times 40 \times 1,5 \times 0,3 = 324 \text{ (m}^2\text{)}$$

- Giàng loại 1: gồm 16 cái, ván khuôn $1 \times 2,45$ (m)

$$S_3 = 16 \times 1 \times 2,45 = 39,2 \text{ (m}^2\text{)}$$

- Giàng móng loại 2: gồm 18 cái $1 \times 5,1$ (m)

$$S_4 = 18 \times 1 \times 5,1 = 91,8 \text{ (m}^2\text{)}$$

- Giàng loại 3: gồm 9 cái, ván khuôn $1 \times 4,6$ (m)

$$S_5 = 9 \times 1 \times 4,6 = 41,4 \text{ (m}^2\text{)}$$

- Giàng móng loại 4: gồm 6 cái $1 \times 1,6$ (m)

$$S_6 = 6 \times 1 \times 1,6 = 9,6 \text{ (m}^2\text{)}$$

Vậy tổng diện tích ván khuôn:

$$S = S_1 + S_2 + S_3 + S_4 + S_5 + S_6 = 345,6 + 324 + 39,2 + 91,8 + 41,4 + 9,6 = 851,6 \text{ (m}^2\text{)}$$

Định mức về tháo dỡ ván khuôn là $5,94$ (công/100m²)

$$\rightarrow \text{Số công cần thiết là } \frac{851,6 \times 5,94}{100} = 50,58 \text{ (công)}$$

$$\text{Tháo dỡ trong 1 ngày, 2 ca 1 ngày} \rightarrow \text{Số công nhân 1 tổ đội là: } \frac{50,58}{2} = 25,3$$

-> chọn 26 (ng- ời)

8.2.3.8. Công tác lấp đất hố móng.

- Sau khi tháo ván khuôn đài và giàng móng, ta tiến hành lấp đất đến cao trình

mặt đài, giàng.

Tính toán tổng khối l- ợng đất đắp :

$$V_{\text{đất lấp}} = V_{\text{đào}} - V_{\text{bê tông}} - V_{\text{bê tông lót}} - V_{\text{tầng hầm}}$$

$$\Rightarrow V_{\text{lấp}} = 5405 + 439,62 - 499,075 - 49,815 - 3,4 \times 48 \times 19,8 = 2064,37 \text{ (m}^3\text{)}$$

Theo định mức cứ 100 m³ thì cần 122 m³ cát để lấp

$$\rightarrow \text{L- ợng cát cần dùng: } \frac{122}{100} \times 2064,37 = 2518,53 \text{ (m}^3\text{)}$$

+ Khối l- ợng cát lấp lần 1:

$$V_1 = (1.26.50 + 493,62 - 499,075 - 49,815) \cdot 1,22 = 1489,27 \text{ (m}^3\text{)}$$

TÊN ĐỀ TÀI - TRỤ SỞ UBND QUẬN HỒNG BÀNG HP

-> Khối lượng cát lấp lần 2 là : $2518,53 - 1489,27 = 1029,26 (m^3)$

Tuy nhiên, lượng cát cần thiết là quá lớn, vì vậy để làm giảm chi phí thi công, lượng đất đào lên được tận dụng một phần để lấp hố móng, một phần sẽ được vận chuyển để đổ đi nơi khác.

8.2.3.9. Đổ sàn tầng hầm.

- Bê tông gạch vỡ dùng cho sàn tầng hầm mác 100 dày 100. Vậy khối lượng bê tông lót cần thiết:

$$\begin{aligned} V_{\text{bê tông lót}} &= 0,1 \times [26 \times 50 - 16 \times 2 \times 5 - 18 \times 4,15 \times 1,5 - 16 \times 0,5 \times 2,45 - 18 \times 0,5 \times 5,1 \\ &\quad - 9 \times 0,5 \times 4,6 - 4 \times 0,5 \times 1,6] \\ &= 93,8 (m^3) \end{aligned}$$

- Bê tông sàn tầng hầm dày 150.

$$\rightarrow V_{\text{hầm}} = 0,15 \times 19,8 \times 46,2 = 137,214 (m^3).$$

- Cốt thép cho sàn tầng hầm có hàm lượng $\mu = 1,5\%$

Vậy lượng cốt thép cần thiết : $0,015 \times 7,85 \times 137,214 = 16,157$ (tấn)

- Số xe chở bê tông thương phẩm cần thiết là:

$$n = \frac{137,214}{6} = 23 \text{ (chuyến)}$$

8.2.4. Bảng thống kê khối lượng móng

Bảng thống kê khối lượng lao động cho công tác móng

STT	Tên công tác	Khối lượng	Đơn vị tính	Định mức	Số công
1	Đào đất (máy)	54,05	100 m ³	0,5	27,025
2	Đào đất (thủ công)	439,62	m ³	0,355	156,065
3	Phá đầu cọc	48,042	m ³	0,25	12,01
4	Bê tông lót đài giằng	49,815	m ³	1,18	58,78
5	Ván khuôn đài giằng	8,516	100 m ²	29,7	252,925
6	Cốt thép đài giằng	39,178	tấn	11,32	443,5
7	Bê tông đài giằng	499,075	m ³	0,28	139,72
8	Tháo dỡ ván khuôn	8,516	100 m ²	5,94	50,58
9	Lấp đất hố móng lần 1	14,89	100 m ³	7,25	107,95
10	Lấp đất hố móng lần 2	10,29	100 m ³	7,25	74,6
11	Bê tông lót sàn tầng hầm	93,8	m ³	0,65	60,97

TÊN ĐỀ TÀI - TRỤ SỞ UBND QUẬN HỒNG BÀNG HP

12	Cốt thép sàn tầng hầm	16,157	tấn	11,32	182,89
13	Bê tông sàn tầng hầm	137,214	m ³	0,474	65,05

8.2.5. An toàn lao động khi thi công phân ngầm:

8.2.5.1. Công tác đào đất:

- Tại nơi có hố đào phải có rào ngăn, biển cấm đèn báo hiệu.
- Khi đào không cho ngồi d-ới mái dốc.
- Các đồng vật liệu trên bờ phải để cách mép hở lớn hơn 1m, khi đào phải có bậc lên xuống, hoặc có thang.
- Khi lấp hố có chống t-ờng đất thì phải tháo dỡ từ d-ới lên (tháo từ từ).
- Khi thi công bằng cơ giới phải điều tra mạng l-ới đ-ờng ống, cáp điện tại nơi cần đào.
- Khi đào phải tránh ng-ời đi lại và các công việc phụ xung quanh, đất đào lên để cạnh miệng hố $\geq 5m$.
- Khi sửa mái dốc $> 3m$ hoặc mái dốc ẩm phải đeo dây báo hiệu

8.2.5.2. Công tác khoan cọc:

- Công nhân làm việc phải đội mũ cứng, trang bị đầy đủ bảo hộ lao động,
- Trong quá trình cẩu lắp dàn ép, tải ,cọc, những ng-ời không có nhiệm vụ không đ-ợc đi lại trong khu vực làm việc. Có biển cảnh báo nguy hiểm.
- Các cọc tải phải đ-ợc chắt ngay ngắn và chắc chắn.
- Không đ-ợc tự ý tác động vào máy móc khi không có nhiệm vụ

8.2.5.3. Công tác ván khuôn móng:

- Khi c- a xẻ gỗ : Sử dụng máy xẻ phải tuyệt đối chấp hành nội quy an toàn sử dụng.
- Đối với các dụng cụ thủ công (C- a, búa, đục,...) phải chắc chắn, an toàn, tiện dụng và đúng công dụng.
- Ng-ời sử dụng lao động phải yêu cầu công nhân khi làm việc phải trang bị đầy đủ phòng hộ lao động.
- Luôn kiểm tra nguồn điện thi công để tránh hiện t-ợng chập, rò rỉ điện.
- Chỉ đ-ợc tháo dỡ cốt pha sau khi bê tông đã đạt đ-ợc c-ờng độ cho phép và phải đ-ợc sự đồng ý của giám sát kỹ thuật.
- Vật liệu khi tháo dỡ phải đ- a ngay xuống sàn không đ-ợc đặt gác lên trên các bộ phận ch- a tháo dỡ.

CHƯƠNG 9. THI CÔNG PHẦN THÂN VÀ HOÀN THIỆN

9.1.biện pháp kĩ thuật thi công ván khuôn

9.1.1. Thi công cột.

- Ván khuôn cột gồm 4 máng ván khuôn liên kết với nhau bằng các chốt thép, đ- ợc giữ ổn định bởi các gông và cột chống xiên ở 4 mặt cột, các tấm ván khuôn đ- ợc tổ hợp trên cơ sở kích th- ớc cột. Tính toán thi công cột điển hình là cột giữa ở các tầng

- Ở các tầng hầm,1,2,3 tiết diện cột là: 500×750 . Chiều cao đổ cột là:

$$3 - 0,6 = 2,4 \text{ (m)}$$

$$4,5 - 0,6 = 3,9 \text{ (m)}$$

- Các cột tầng 4,5,6, tiết diện là 350×550 . Chiều cao đổ cột là:

$$3,6 - 0,6 = 3 \text{ (m)}$$

- Các cột tầng 7, và mái tiết diện là 250×350 . Chiều cao đổ cột là:

$$3,6 - 0,6 = 3 \text{ (m)}.$$

9.1.1.1. Tính toán ván khuôn cột.

Tính cho tấm rộng 50 cm cao 3m. Bố trí hệ khung s- ườn thép bằng thép góc $50 \times 50 \times 5$, khoảng cách giữa các s- ườn thép là 50 cm.

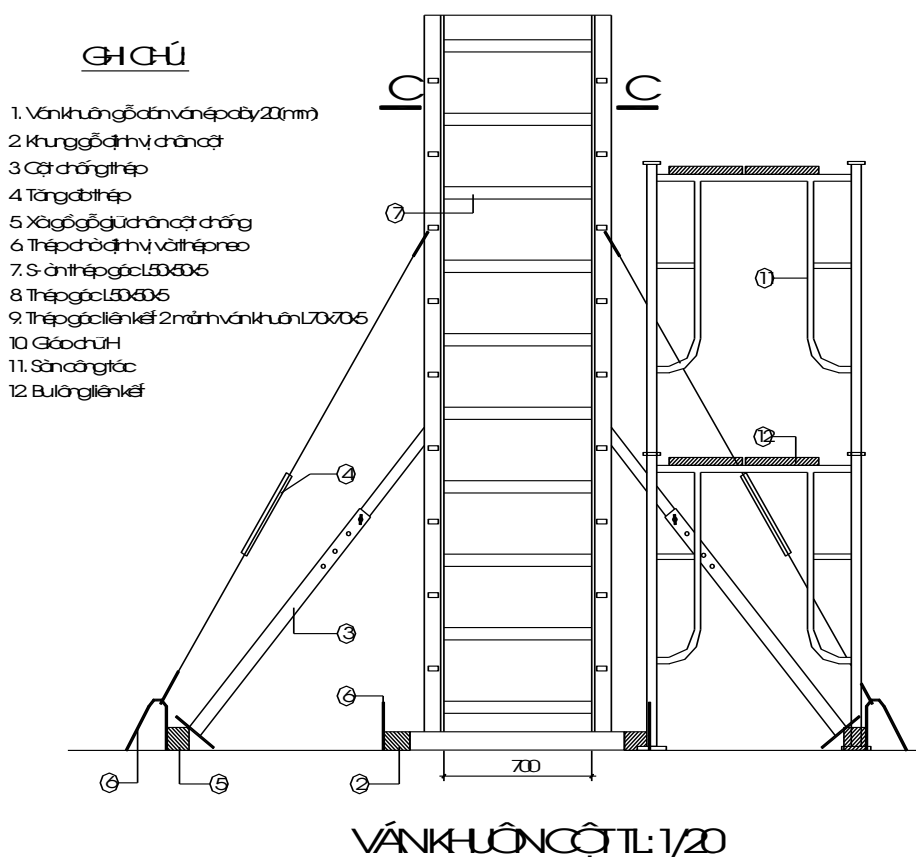

a) Tính toán ván gỗ dãn, gỗ ván ép.

Gỗ dãn dày 2 cm với đặc tr- ng:

- Trọng l- ọng riêng $\gamma = 650 \text{ kg/m}^3$
- C- ờng độ chịu nén $R_n = 130 \text{ kg/cm}^2$
- C- ờng độ chịu uốn $R_u = 110 \text{ kg/cm}^2$
- Môđuy đàn hồi $E = 1,2 \times 10^5 \text{ (kg/cm}^2)$

e) Tải trọng tác dụng lên ván khuôn:

Ván gỗ đ- ợc bắt vít lên các thanh s- ờn thép t- ơng tự nh- một dầm liên tục trên các gối đ- ỡ cách đều nhau một khoảng $l = 50\text{cm}$.

- Tải trọng do đổ bê tông : với ph- ơng án đổ bê tông bằng cần trục tháp

$$\Rightarrow p_1^{tc} = 400(\text{kg} / \text{m}^2)$$

$$\Rightarrow p_1^{tt} = n \times p_1^{tc} = 1,3 \times 400 = 520(\text{kg} / \text{m}^2)$$

- Áp lực do dầm bê tông : sử dụng dầm dùi

$$\Rightarrow p_2^{tc} = 200(\text{kg} / \text{m}^2)$$

$$\Rightarrow p_2^{tt} = n \times p_2^{tc} = 1,3 \times 200 = 260(\text{kg} / \text{m}^2)$$

- Áp lực ngang do bê tông khi ch- a đông cứng:

$$p_3^{tc} = \gamma.H$$

Với h : trọng l- ọng của bê tông. $w_0 = 2500 \text{ kg/m}^3$

H : Khoảng cách giữa các s- ờn = 50 cm

$$\Rightarrow p_3^{tc} = 2500.0.5 = 1250(\text{kg} / \text{m}^2)$$

$$\Rightarrow p_3^{tt} = n \times p_3^{tc} = 1,1 \times 1250 = 1375(\text{kg} / \text{m}^2)$$

Vậy tổng tải trọng tác dụng lên ván khuôn là :

$$p^{tc} = 400 + 200 + 1250 = 1850(\text{kg} / \text{m}^2)$$

$$p^{tt} = 520 + 260 + 1375 = 2155(\text{kg} / \text{m}^2)$$

Lúc ấy tính với ván bề rộng 0,5m thì tải trọng phân bố trên 1m dài là :

$$p^{tc} = 1850 \times 0,5 = 925(\text{kg} / \text{m}) = 9,25(\text{kg} / \text{cm})$$

$$p^{tt} = 2155 \times 0,5 = 1077,5(\text{kg} / \text{m}) = 10,775(\text{kg} / \text{cm})$$

Ván gỗ đ- ợc bắt vít lên các thanh s- ờn thép t- ơng tự nh- một dầm liên tục trên các gối đ- ỡ cách đều nhau một khoảng $l = 50\text{cm}$. Sơ đồ tính:

f) Điều kiện bền:

$$\sigma_{\max} = \frac{M_{\max}}{w} \leq [\sigma]$$

w: Mômen kháng uốn của gỗ ván

$$w = \frac{b \times h^2}{6} = \frac{50 \times 2^2}{6} = 33,33(\text{cm}^3)$$

$$M_{\max} = \frac{q^{tt} \times l^2}{10} = \frac{10,775 \times 50^2}{10} = 2693,75(\text{kg.cm})$$

$$\Rightarrow \sigma_{\max} = \frac{2693,75}{33,33} = 80,82(\text{kg/cm}^2) < [\sigma] = 110(\text{kg/cm}^2)$$

Vậy thỏa mãn điều kiện bền.

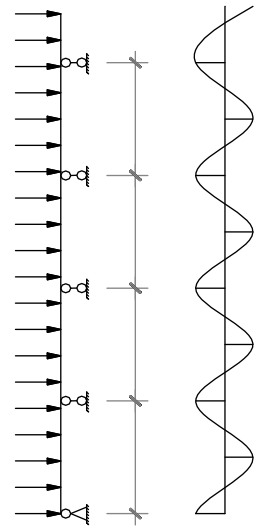

g) Điều kiện biến dạng:

$$\text{Độ võng xuất hiện : } f = \frac{1}{128} \times \frac{g^{t/c} \times l^4}{EJ} \leq [f] = \frac{1}{400}$$

$$J = \frac{b \times h^3}{12} = \frac{50 \times 2^3}{12} = 33,33(\text{cm}^4) \text{ (Mômen quán tính của gỗ dán)}$$

$$\Rightarrow f = \frac{9,25 \times 50^4}{128 \times 1,2 \times 10^5 \times 33,33} = 0,11(\text{cm})$$

$$\text{Độ võng cho phép: } [f] = \frac{1}{400} = \frac{50}{400} = 0,125(\text{cm}) > 0,11(\text{cm})$$

Vậy thỏa mãn điều kiện về biến dạng.

b) Tính toán s-ờn thép.

S-ờn thép làm bằng thép góc L50 × 50 × 5. Lúc đó tải trọng tác dụng lên s-ờn thép là:

$$q^{t/c} = 6600 \times 0,5 = 3300 (\text{kg/m}) = 33 (\text{kg/cm})$$

$$q^{tt} = 7380 \times 0,5 = 3690 (\text{kg/m}) = 36,9 (\text{kg/cm})$$

Thép góc L50 × 50 × 5 có đặc tr-ng hình học:

$$\text{Mômen quán tính } J = 20,9 \text{ cm}^4$$

$$\text{Mômen chống uốn } W = 14,7 \text{ cm}^3$$

$$\text{Môđun đàn hồi thép } E = 2,1 \times 10^6 (\text{kg/cm}^2)$$

Ứng suất cho phép của thép $[\sigma] = 2100 (\text{kg/cm}^2)$

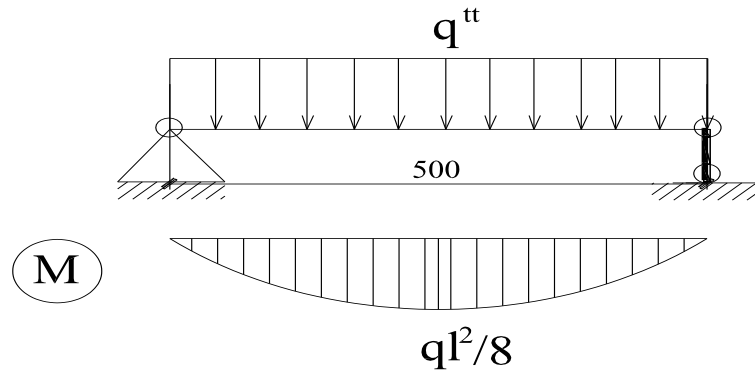

Sơ đồ tính s- òn thép nh- một dầm đơn giản tựa trên 2 gối tựa là khung thép, có nhịp chính là bề rộng ván khuôn.

h) Điều kiện bền :

$$\sigma_{\max} = \frac{M_{\max}}{w} \leq [\sigma]$$
$$\sigma_{\max} = \frac{q'' \times l^2}{8 \times w} = \frac{36,9 \times 50^2}{8 \times 14,7} = 784,438(\text{kg} / \text{cm}^2) < [\sigma] = 2100(\text{kg} / \text{cm}^2)$$

Vậy thỏa mãn điều kiện bền

i) Điều kiện biến dạng :

Độ võng trên dầm đơn giản : $f = \frac{5}{384} \times \frac{q^{t/c} \times l^4}{EJ} \leq [f] = \frac{l}{400}$

$$f = \frac{5 \times 33 \times 50^4}{384 \times 2,1 \times 10^6 \times 20,9} = 0,061(\text{cm}) < \frac{l}{400} = \frac{50}{400} = 0,125(\text{cm})$$

Vậy thỏa mãn điều kiện biến dạng.

9.1.1.2, Lắp dựng ván khuôn cột.

Ván khuôn cột gồm những tấm ván khuôn lớn đ- ợc gia công sẵn để có thể mở rộng tấm ván khuôn theo một chiều. Dùng cần trục hoặc vận chuyển thủ công tấm ván khuôn đến chân cột, gia công lắp ghép tấm hai tấm ván khuôn rồi vào với nhau bằng hệ thống các bu lông .

Dựa vào l- ới trắc đạc chuẩn để xác định vị trí tim cột, l- ới trắc đạc này đ- ợc xác lập nhờ máy kinh vĩ và th- ớc thép .

Lắp dựng ván khuôn cột vào đúng vị trí thiết kế, cố định chân cột bằng khung định vị, sau đó dùng thanh chống xiên và dây neo có tăng đơ điều chỉnh và cố định cột so cho thẳng đứng, đảm bảo độ ổn định của cột trong quá trình đổ bê tông .

9.1.1.3. Công tác bê tông cột.

Bê tông cột dùng loại bê tông th- ơng phẩm có cấp độ bền B25, bê tông đ- ợc vận chuyển về bằng các xe chở bê tông chuyên dụng, sau đó đ- ợc vận chuyển lên cao bằng cần trục tháp .

a) Quy trình đổ bê tông cột.

- Vệ sinh chân cột sạch sẽ, kiểm tra lại độ ổn định và độ thẳng đứng của cột lần cuối cùng trước khi đổ bê tông, tưới nước xi măng vào chỗ gián đoạn nơi chân cột.
- Lắp dựng hệ thống giàn giáo phục vụ đổ bê tông cột. Lắp ống vòi voi để đổ bê tông, tránh hiện tượng phân tầng khi đổ bê tông.
- Việc đầm bê tông được tiến hành liên tục sau mỗi lần đổ, sử dụng máy đầm dùi kết hợp dùng búa gõ gõ lên thành tấm ván khuôn phía ngoài.

b) Bảo dưỡng bê tông và tháo ván khuôn cột.

- Sau khi đổ bê tông nếu trời quá nắng hoặc mưa to ta phải che phủ ngay tránh hiện tượng bê tông thiếu nước bị nứt chân chim hoặc rỗ bề mặt.
- Đổ bê tông sau 8 đến 10 giờ tiến hành tưới nước bảo dưỡng ngay. Trong hai ngày đầu cứ 2 đến 3 giờ tưới nước một lần, sau đó cứ 3 đến 10 giờ tưới nước một lần tùy theo điều kiện thời tiết. Bê tông phải được bảo dưỡng giữ ẩm ít nhất 7 ngày đêm.
- Tuyệt đối tránh rung động hay va chạm trong thời gian bê tông ninh kết. Trong quá trình bảo dưỡng nếu phát hiện bê tông có khuyết tật phải xử lý ngay.
- Ván khuôn cột được tháo sau 24 giờ, khi bê tông đạt cường độ 50 kg/cm^2 . Với công trình này ta tháo ván khuôn cột sau khi đổ bê tông được 48 giờ.
 - Ván khuôn được tháo theo trình tự từ trên xuống, phải tuân thủ các điều kiện kỹ thuật, tránh gây sứt vỡ góc cạnh cấu kiện. Sau khi tháo dỡ phải vệ sinh ván khuôn sạch sẽ, kê xếp ngăn nắp vào vị trí.

9.1.2. Thi công sàn.

9.1.2.1. Tính toán ván khuôn sàn.

- Do diện tích sàn lớn nên để thi công đạt năng suất cao, đẩy nhanh tiến độ thi công, ta dùng ván khuôn gỗ ép có chiều dày 1,5 cm.
- Xà gỗ chính có tiết diện $100 \times 120 \text{ mm}$, xà gỗ phụ tiết diện $80 \times 80 \text{ mm}$, có trọng lượng riêng 650 kg/m^3 ; $[\sigma] = 110 \text{ kg/cm}^2$; $E = 1,2 \times 10^5 \text{ kg/cm}^2$.
- Hệ giáo đỡ sàn là giáo Pal có đặc điểm sau:

- Khung giáo hình tam giác rộng 1,2m; cao 0,75m; 1m; 1,5m.
- Đường kính ống đứng: $\varnothing 76,3 \pm 3,2 \text{ mm}$
- Đường kính ống ngang $\varnothing 42,7 \pm 2,4 \text{ mm}$
- Đường kính ống chéo $\varnothing 42,7 \pm 2,4 \text{ mm}$

Các loại giằng ngang: rộng 1,2m; kích thước $\varnothing 34 \pm 2,2 \text{ mm}$

Giằng chéo rộng 1,697 m; kích thước $\varnothing 17,2 \pm 2,4 \text{ mm}$.

a) Xác định tải trọng tác dụng lên ván khuôn sàn.

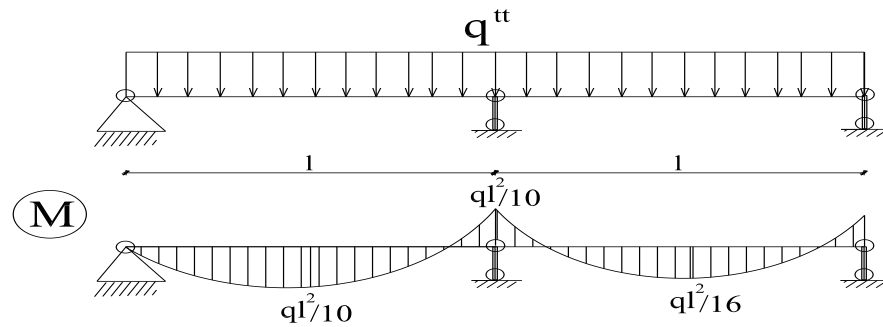

Cắt ra một dải sàn bề rộng 1m. Tính toán ván khuôn sàn nh- dầm liên tục kê trên các gối tựa là các thành xà gỗ đỡ ván khuôn sàn.

Các tải trọng tác dụng lên ván sàn bao gồm:

+ Trọng l- ọng bê tông cốt thép:

$$q_1^{t/c} = \gamma \times \delta \times b = 2500 \times 0,12 \times 1 = 300 \text{ (kg/m)}$$

+ Trọng l- ọng bản thân ván khuôn :

$$q_2^{t/c} = 650 \times 0,15 \times 1 = 97,5 \text{ (kg/m)}$$

+ Hoạt tải ng- ời và ph- ơng tiện sử dụng :

$$q_3^{t/c} = 1 \times 250 \text{ (kg/m)}$$

+ Hoạt tải do đỡ bê tông bằng cần trục và đầm bê tông :

$$q_4^{t/c} = 1 \times 600 = 600 \text{ (kg/m)}$$

→ Vậy tổng tải trọng tác dụng lên ván sàn:

$$q^{t/c} = 300 + 97,5 + 250 + 600 = 1245,5 \text{ (kg/m)}$$

$$q^{tt} = 1,1 \times (300 + 97,5) + 1,3 \times (250 + 600) = 1542,25 \text{ (kg/m)}$$

b) Tính khoảng cách giữa các xà gỗ phụ.

j) Theo điều kiện bền:

$$\sigma_{\max} = \frac{M_{\max}}{w} \leq [\sigma]$$

w: mômen chống uốn của ván sàn

$$w = \frac{b \times h^2}{6} = \frac{100 \times 1,5^2}{6} = 37,5 \text{ (cm}^3\text{)}$$

$$\Rightarrow \sigma = \frac{q^{tt} \times l^2}{10 \times w} \leq [\sigma]$$

$$\Rightarrow l \leq \sqrt{\frac{10 \times w \times [\sigma]}{q^{tt}}} = \sqrt{\frac{10 \times 37,5 \times 110}{15,43}} = 51,7 \text{ (cm)}$$

k) Theo điều kiện biến dạng :

$$f = \frac{q^{t/c} \times l^4}{128EJ} \leq [f] = \frac{l}{400}$$

J: Mômen quán tính của ván sàn.

$$J = \frac{b \times h^3}{12} = \frac{100 \times 1,5^3}{12} = 28,125(\text{cm}^4)$$

$$\Rightarrow l \leq \sqrt[3]{\frac{128 \times 1,2 \times 10^5 \times 28,125}{400 \times 12,455}} = 44,26(\text{cm})$$

Vậy chọn khoảng cách xà gỗ đỡ dầm là $l = 40 \text{ cm}$.

c) Kiểm tra xà gỗ phụ.

Xà gỗ phụ được kê lên các xà gỗ chính, nhịp xà gỗ chính là khoảng cách giáo PAL bằng 1,2m. Xà gỗ được tính nh- dầm liên tục nhịp 1,2m.

Tải trọng phân bố đều tác dụng lên xà gỗ:

$$q^{tc} = 1245,5 \times 0,4 = 498,2(\text{kg} / \text{m}^2) = 4,298(\text{kg} / \text{cm}^2)$$

$$q^{tt} = 1542,25 \times 0,4 = 616,9(\text{kg} / \text{m}^2) = 6,169(\text{kg} / \text{cm}^2)$$

Tính ứng suất tự do có:

$$\sigma = \frac{M}{W} = \frac{6,169 \times 120^2}{10 \times \left(\frac{8 \times 8^2}{6} \right)} = 104,1 \text{ kg/cm}^2 < [\sigma] = 110 \text{ kg/cm}^2$$

$$f = \frac{q^{t/c} \times l^4}{128EJ} = \frac{4,982 \times 120^4}{128 \times 1,2 \times 10^5 \times \frac{8 \times 8^3}{12}} = 0,19 < [f] = \frac{l}{400} = \frac{120}{400} = 0,3 (\text{cm})$$

9.1.2.2. Trình tự lắp dựng ván khuôn sàn

- Lắp dựng hệ thống giáo PAL đỡ xà gỗ chính. Xà gỗ phụ được gác lên xà gỗ chính và liên kết với xà gỗ chính bằng đinh 5 cm. Xà gỗ được đặt làm hai lớp, vì vậy phải căn chỉnh cao trình mũ giáo sao cho thật chính xác.

- Dùng các tấm gỗ ép có kích thước 2400 x 1200 và 1200 x 1200 đặt lên trên xà gỗ.

Trong quá trình lắp ghép ván sàn cần chú ý đến độ kín khít của các tấm ván, những chỗ nối ván phải tựa lên trên thanh xà gỗ.

- Kiểm tra và điều chỉnh cao trình sàn nhờ hệ thống kích điều chỉnh ở đầu giáo.

9.1.2.3. Công tác cốt thép và bê tông sàn.

- Cốt thép được đánh gỉ, làm vệ sinh sạch sẽ trước khi cắt uốn, sau đó được cắt uốn theo đúng yêu cầu thiết kế.

TÊN ĐỀ TÀI - TRỤ SỞ UBND QUẬN HỒNG BÀNG HP

- Cốt thép đ- ợc vận chuyển lên cao bằng cần trục tháp và đ- a vào vị trí lắp dựng. Sau đó rải thành l- ới theo đúng khoảng cách thiết kế, buộc bằng thép $\varnothing 1$. Cốt thép phải đ- ợc lắp đặt đúng quy cách và đúng yêu cầu kỹ thuật .

- Bê tông sàn đ- ợc vận chuyển lên cao và đổ bằng cần trục tháp toàn khối với bê tông đầm .

9.1.3. Thi công đầm.

9.1.3.1. Tính toán ván khuôn đầm.

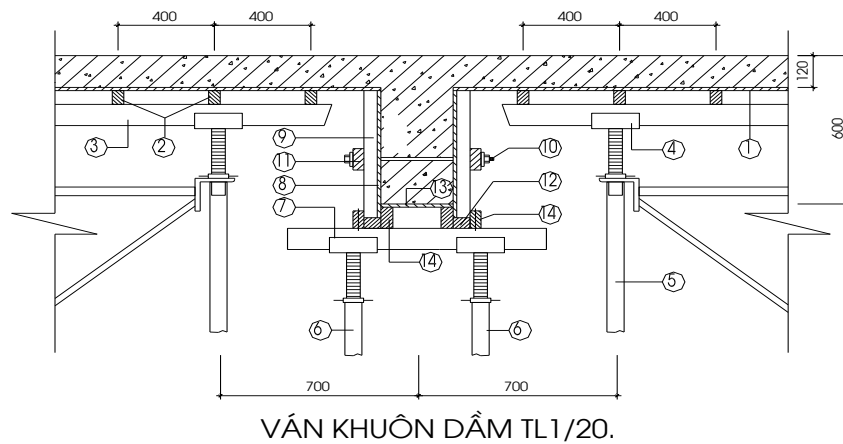

Các dầm chính có kích th- ớc là 250x600; các dầm phụ có kích th- ớc là: 220x450.

Vì vậy ta gia công chế tạo hai loại ván khuôn đầm có kích th- ớc là 250 x 600 và 220 x 450.

a) Tính toán ván đáy dầm.

Ván đáy dầm đ- ợc dùng từ các tấm gỗ dán ván ép dày 2cm, đ- ợc kê lên 2 thành xà gồ tiết diện 50×100 . Tải trọng tác dụng lên ván đáy gồm :

- Tải trọng bản thân ván:

$$p_1^{tc} = \gamma_{gỗ} \times \delta_{ván} = 650 \times 0,02 = 13 \text{ (kg/m}^2\text{)}$$
$$\Rightarrow p_1^{tt} = 1,1 \times 13 = 14,3 \text{ (kg / m}^2\text{)}$$

- Tải trọng của bê tông cốt thép đầm

$$p_2^{tc} = 2500 \times 0,6 = 1500 \text{ (kg / m}^2\text{)}$$
$$\Rightarrow p_2^{tt} = 1,1 \times 1500 = 1650 \text{ (kg / m}^2\text{)}$$

- Tải trọng do đổ và đầm bê tông:

$$p_3^{tc} = 600 \text{ (kg / m}^2\text{)}$$
$$\Rightarrow p_3^{tt} = 1,3 \times 600 = 780 \text{ (kg / m}^2\text{)}$$

Vậy tổng tải trọng tác dụng lên ván khuôn:

$$p^{tc} = 13 + 1500 + 600 = 2113(\text{kg} / \text{m})$$

$$p^{tt} = 14,3 + 1650 + 780 = 2444,3(\text{kg} / \text{m})$$

→ Tải trọng tác dụng lên 1m ván đáy thành là :

$$P^{tc} = 0,25 \cdot 2113 = 528,25(\text{kg} / \text{m})$$

$$P^{tt} = 0,25 \cdot 2444,3 = 611,107(\text{kg} / \text{m})$$

Sơ đồ tính: coi ván đáy nh- dầm đơn giản tựa lên 2 xà gỗ với nhịp là mép 2 thanh gỗ cách nhau 40 cm

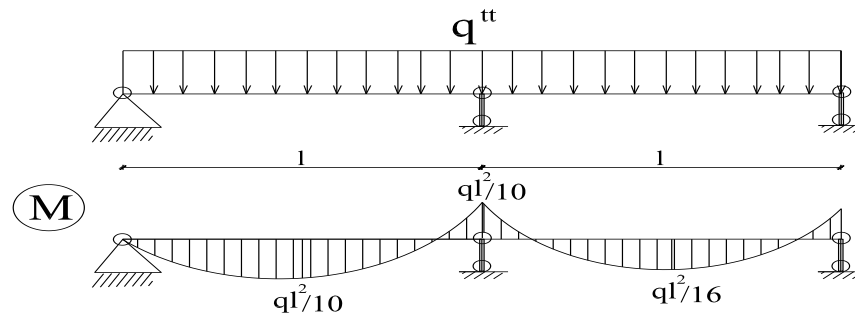

l) Kiểm tra điều kiện bền:

$$\sigma_{\max} = \frac{M}{w} \leq [\sigma]$$

$$w = \frac{b \times h^2}{6} = \frac{25 \times 2^2}{6} = 16,67(\text{cm}^3)$$

$$\Rightarrow \sigma_{\max} = \frac{q^{tt} \times l^2}{10 \times w} = \frac{6,11 \times 40^2}{10 \times 16,67} = 58,64(\text{kg} / \text{cm}^2) < [\sigma] = 110(\text{kg} / \text{cm}^2)$$

→ Thỏa mãn điều kiện bền.

m) Kiểm tra điều kiện biến dạng:

$$f = \frac{1}{128} \times \frac{q^{tc} \times l^4}{EJ} \leq [f] = \frac{l}{400}$$

$$J = \frac{b \times h^3}{12} = \frac{25 \times 2^3}{12} = 16,67(\text{cm}^4)$$

$$\Rightarrow f = \frac{1}{128} \times \frac{5,282 \times 40^4}{1,2 \times 10^5 \times 16,67} = 0,052(\text{cm}) < [f] = \frac{40}{400} = 0,1(\text{cm})$$

Vậy thỏa mãn điều kiện biến dạng.

b) Tính toán ván thành dầm.

Ván thành dầm được chế tạo từ các thành gỗ dán khung sườn thép. Ván thành có bề rộng 600. Khung sườn được chế tạo từ thép góc $L50 \times 50 \times 5$. Ván bằng gỗ dán dày 2cm. Các sườn thép cách nhau 50 cm. Ta có $h = 60 - 12 = 48$ (cm). Cắt 1m dài dầm để tính

Các tải trọng tác dụng:

- Áp lực ngang do vữa bê tông khi ch- a đông cứng :

$$p_1^{tc} = \gamma_b \times h \times h' = 2500 \times 0,48 \times 0,48 = 576(\text{kg} / \text{m})$$

$$\Rightarrow p_1^{tt} = n \times p_1^{tc} = 1,1 \times 576 = 633,6(\text{kg} / \text{m})$$

- Hoạt tải do đổ bê tông : đổ bằng cần trục lấy $p_2^{tc} = 400(\text{kg} / \text{m}^2)$

$$p_2^{tc} = 0,48 \times 400 = 192(\text{kg} / \text{m})$$

$$\Rightarrow p_2^{tt} = n \times p_2^{tc} = 1,3 \times 192 = 249,6(\text{kg} / \text{m})$$

- Hoạt tải do đầm bê tông: đầm sâu bằng đầm dùi 200 kg/m^2

$$p_3^{tc} = 0,48 \times 200 = 96(\text{kg} / \text{m})$$

$$\Rightarrow p_3^{tt} = n \times p_3^{tc} = 1,3 \times 96 = 124,8(\text{kg} / \text{m})$$

Vậy tổng tải trọng tác dụng lên ván thành:

$$p^{tt} = 633,6 + 249,6 + 124,8 = 1008(\text{kg} / \text{m})$$

$$p^{tc} = 576 + 192 + 96 = 864(\text{kg} / \text{m})$$

n) Kiểm tra điều kiện bền:

$$\sigma_{\max} = \frac{M}{w} \leq [\sigma]$$

$$w = \frac{b \times h^2}{6} = \frac{48 \times 2^2}{6} = 32(\text{cm}^3)$$

$$\Rightarrow \sigma_{\max} = \frac{q^{tt} \times l^2}{10 \times w} = \frac{10,08 \times 50^2}{10 \times 32} = 78,75(\text{kg} / \text{cm}^2) < [\sigma] = 110(\text{kg} / \text{cm}^2)$$

→ Thỏa mãn điều kiện bền.

o) Kiểm tra điều kiện biến dạng:

$$J = \frac{b \times h^3}{12} = \frac{48 \times 2^3}{12} = 32(\text{cm}^4)$$

$$\Rightarrow f = \frac{8,64 \times 50^4}{128 \times 1,2 \times 10^5 \times 32} = 0,109(\text{cm}) < [f] = \frac{50}{400} = 0,125(\text{cm})$$

Vậy thỏa mãn điều kiện biến dạng.

Tính toán s- ờn thép L50 × 50 × 5 có $J = 20,9 \text{ cm}^4$

$$W = 14,7 \text{ cm}^3$$

$$E = 2,1 \times 10^6 \text{ kg/cm}^2$$

$$[\sigma] = 2100 \text{ kg/cm}^2$$

Sơ đồ tính: s- ờn thép tính nh- ầm đơn giản gối lên khung thép với tải trọng:

$$q^{\text{tt}} = 1008.0,5 \text{ kg/m} = 5,04 \text{ kg/cm}$$

$$q^{\text{tc}} = 864.0,5 \text{ kg/m} = 4,32 \text{ kg/cm}$$

p) Kiểm tra điều kiện bền:

$$\sigma_{\text{max}} = \frac{q^{\text{tt}} \times l^2}{8 \times w} = \frac{5,04 \times 48^2}{8 \times 14,7} = 98,74(\text{kg} / \text{cm}^2) < [\sigma] = 2100(\text{kg} / \text{cm}^2)$$

→ Thỏa mãn điều kiện bền.

q) Kiểm tra điều kiện biến dạng:

$$f = \frac{5}{384} \times \frac{q^{\text{tc}} \times l^4}{EJ} = \frac{5 \times 4,32 \times 50^4}{384 \times 2,1 \times 10^6 \times 20,9} = 0,08(\text{cm}) < [f] = \frac{48}{400} = 0,12(\text{cm})$$

Vậy thỏa mãn điều kiện biến dạng.

9.1.3.2. Trình tự lắp dựng ván khuôn dầm.

- Lắp dựng hệ giáo công tác phục vụ lắp dựng ván khuôn dầm .
- Cột chống đơn đ- ợc lắp dựng liên kết tr- ớc với thanh ngang đỡ ván đáy dầm . Sau đó đ- ợc dựng vào vị trí, điều chỉnh cao độ cho đúng theo thiết kế .
- Lắp ghép ván đáy dầm, các tấm ván khuôn đáy dầm phải đ- ợc lắp kín khít, đúng tim trục dầm theo thiết kế .
- Ván khuôn thành dầm đ- ợc lắp ghép sau khi công tác cốt thép dầm đ- ợc thực hiện xong. Ván thành dầm đ- ợc giữ các bu lông giữ đ- ợc gắn cố định vào

thành dầm. Để đảm bảo khoảng cách giữa hai ván thành, ta dùng các thanh chống ngang ở phía trên thành dầm, các thanh chống này đ- ợc bỏ đi khi đổ bê tông .

9.1.3.3. Công tác cốt thép và đổ bê tông dầm.

- Cốt thép đ- ợc đánh gỉ, làm vệ sinh sạch sẽ tr- ớc khi cắt uốn, sau đó đ- ợc cắt uốn theo đúng yêu cầu thiết kế .

- Cốt thép đ- ợc vận chuyển lên cao bằng cần trục tháp và đ- a vào vị trí lắp dựng. Sau khi lắp xong ván đáy dầm, ta tiến hành lắp đặt cốt thép. Cốt thép phải đ- ợc lắp đặt đúng quy cách và đúng yêu cầu kĩ thuật .

- Bê tông dầm đ- ợc vận chuyển lên cao và đổ bằng cần trục tháp toàn khối với bê tông sàn .

9.1.4. Thi công lõi thang máy.

9.1.4.1. Tính toán ván khuôn lõi thang máy.

Ván khuôn vách, lõi thang máy dùng loại ván khuôn tấm bằng gỗ ép, khung s- ờn thép có bề dày ván là 2 cm. S- ờn thép đ- ợc chế tạo từ các thanh thép hình L đều cạnh, đ- ợc chế tạo thành các tấm có kích th- ớc nhất định.

Dùng kết hợp với hệ thống chốt, giằng đồng bộ, cột chống thép đa năng có thể điều chỉnh cao độ, tháo lắp dễ dàng và các dây căng có tăng đơ để chống giữ ổn định cho hệ ván khuôn.

a) Tính toán tải trọng tác dụng lên ván khuôn.

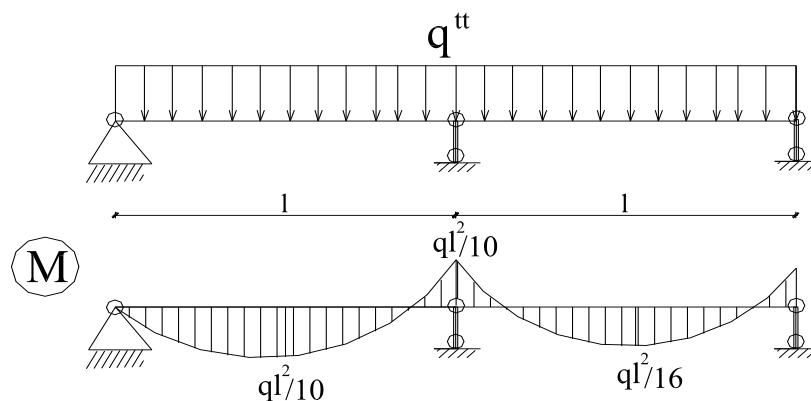

Ván khuôn dùng gỗ ép dày 2cm. Cắt một dải ván khuôn có bề rộng 1m theo ph- ơng đứng để tính toán.

- Tải trọng do áp lực đẩy bên của bê tông đ- ợc xác định:

$$p_1^{tc} = \gamma.H$$

γ : Trọng l- ợng của bê tông $w_0 = 2500 \text{ kg/m}^2$

H : Khoảng cách các s- ờn ngang = 30 cm

$$\Rightarrow p_1^{tc} = 2500.0,3 = 750(\text{kg} / \text{m}^2)$$

$$\Rightarrow p_1^{tt} = 1,1 \times 750 = 825(\text{kg} / \text{m}^2)$$

- Tải trọng do đổ và đầm bê tông $p_2^{tc} = 400 \text{ kg/m}^2$

$$p_2^{tc} = 400(\text{kg} / \text{m}^2)$$

$$\Rightarrow p_2^{tt} = 1,3 \times 400 = 520(\text{kg} / \text{m}^2)$$

Vậy tải trọng tác dụng lên ván khuôn lõi có bề rộng $b = 100 \text{ (cm)}$ là:

$$q^{tt} = 1 \times (825 + 520) = 1345(\text{kg} / \text{m})$$

$$q^{tc} = 1 \times (750 + 400) = 1150(\text{kg} / \text{m})$$

Ván khuôn đ- ợc tính với sơ đồ nh- một dầm liên tục đ- ợc gác lên trên các gối tựa là các s- ờn ngang. Vậy khoảng cách giữa các s- ờn ngang phải thỏa mãn các điều kiện:

r) *Kiểm tra điều kiện bền:*

$$\sigma = \frac{M}{w} \leq [\sigma]$$

Với w : mômen chống uốn của ván khuôn:

$$w = \frac{b \times h^2}{6} = \frac{100 \times 2^2}{6} = 66,7(\text{cm}^3)$$

J: mômen quán tính tiết diện $J = \frac{b \times h^3}{12} = \frac{100 \times 2^3}{12} = 66,7(\text{cm}^3)$

$$\Rightarrow \sigma = \frac{M}{w} = \frac{q^{tt} \times l^2}{10 \times w}$$

$$\sigma = \frac{13,45.30^2}{10.66,7} = 71,026(\text{kg} / \text{cm}^2) < \sigma = 110(\text{kg} / \text{cm}^2)$$

► **Điều kiện về biến dạng.**

$$\text{Độ võng: } f = \frac{q^{t/c} \times l^4}{128 \times EJ} \leq [f] \leq \frac{l}{400}$$

$$f = \frac{11,5 \cdot 30^4}{128 \cdot 1,2 \cdot 10^5 \cdot 66,7} = 0,01 \text{ cm} < f = \frac{30}{400} = 0,075 \text{ cm}$$

Vậy chọn khoảng cách giữa các s-ờn ngang ván thành lõi là $l = 30 \text{ cm}$.

b) Tính toán khoảng cách s-ờn đứng ván thành lõi.

Thanh s-ờn ngang đ-ợc làm từ thép góc và tựa lên thanh s-ờn đứng cũng đ-ợc làm từ thép góc.

Chọn thanh s-ờn ngang là thép góc đều cạnh $L50 \times 50 \times 5$ có $J = 20,9 \text{ cm}^4$,
 $w = 14,7 \text{ cm}^3$.

Tải trọng tác dụng lên s-ờn ngang là:

$$q^{tc} = 1150 \times 0,3 = 345 (\text{kg} / \text{m}^2)$$

$$q^{tt} = 1345 \times 0,3 = 403,5 (\text{kg} / \text{m}^2)$$

Sơ đồ tính s-ờn ngang nh- dầm đơn giản nhịp l .

s) Theo điều kiện bền:

$$\sigma = \frac{M}{W} \leq [\sigma]$$

$$M: \text{Mômen lớn nhất: } M = q^{tt} \times \frac{l^2}{10}$$

$$\Rightarrow \frac{M}{W} = \frac{q \times l^2}{10 \times w} \leq [\sigma]$$

$$\Rightarrow l \leq \sqrt{\frac{10 \times w \times [T]}{q^{tt}}} = \sqrt{\frac{10 \times 14,7 \times 2100}{4,035}} = 120 (\text{cm})$$

t) Theo điều kiện biến dạng:

$$f = \frac{q^{tc} \times l^4}{128 \times E \times J} \leq [f] = \frac{1}{400}$$

$$\Rightarrow l \leq \sqrt[3]{\frac{128 \times E \times J}{400 \times q^{tc}}} = \sqrt[3]{\frac{128 \times 2,1 \times 10^6 \times 20,9}{400 \times 3,45}} = 87,5 (\text{cm})$$

Vậy chọn khoảng cách giữa s-ờn đứng ván khuôn vách là $l = 80 \text{ cm}$

9.1.4.2. Lắp dựng ván khuôn lõi.

- Đặt các tấm panel đối xứng nhau vào đúng vị trí đã định trên các tấm đế đã được căn chỉnh. Lắp các chốt đuôi cá vào ngông khoảng 1/2 chiều dài .

- Lắp các thanh giằng vào chốt đuôi cá. Sau đó đưa cặp panel tiếp theo vào vị trí rồi đẩy các chốt đuôi cá liên kết 2 tấm panel lại với nhau

- Dịch các tấm panel mới vào sát tấm panel trước, đóng chốt hãm các chốt đuôi cá .

- Định vị chân các tấm panel, lắp đặt các thanh giằng ngang và giằng đứng cùng hệ thống ổn định cho hệ cốt pha. Dùng thanh chống xiên và dây neo có tăng đơ điều chỉnh cố định lõi cho thẳng đứng, đảm bảo ổn định trong quá trình đổ bê tông .

- Dùng các bulông cố định khoảng cách giữa hai mặt ván khuôn đảm bảo chiều dày tường lõi. Sau đó kiểm tra lại lần cuối độ ổn định và độ thẳng đứng của lõi trước khi tiến hành đổ bê tông .

9.1.4.3. Công tác bê tông lõi.

Bê tông lõi dùng bê tông thương phẩm có cấp độ bền B25 được vận chuyển về công trường bằng xe chuyên dụng, sau đó được vận chuyển lên cao tầng cần trực tiếp. Sử dụng các máng đổ bê tông để trút bê tông vào trong ván khuôn lõi. Đổ bê tông lõi thành nhiều đợt, mỗi đợt dày từ 20 đến 30 cm, dùng đầm dùi đầm thật kỹ lớp trước rồi mới đổ bê tông lớp tiếp theo. Trong quá trình đổ bê tông phải gõ nhẹ vào bên thành ván khuôn để tăng thêm độ lèn chặt của bê tông .

9.2. So sánh lựa chọn phương án thi công

9.2.1. Phương án 1: Ván khuôn gỗ.

+ Ưu điểm:

- Dễ gia công, lắp ghép cũng như tháo dỡ.
- Dễ tạo hình và không bám dính bê tông.
- Là vật liệu truyền thống, nhẹ và đơn giản.

+ Nhược điểm:

- Không bền, tường chỉ dùng tối đa được 6 lần nên không kinh tế
- Tuổi thọ kém nên độ luân chuyển thấp, không thích hợp với nhà cao tầng cần có tần suất sử dụng nhiều lần.

TÊN ĐỀ TÀI - TRỤ SỞ UBND QUẬN HỒNG BÀNG HP

- Khi tạo thành mảng lớn thì khả năng chịu lực yếu nên l- ợng dầm đỡ, cột chống nhiều, giá thành cao.

9.2.2. Ph- ơng án 2: Ván khuôn thép.

+ *Ưu điểm:*

- Có độ bền lớn, dùng đ- ợc nhiều lần.
- Có nhiều loại ván khuôn thép luân l- u điển hình có thể tạo hình đa dạng và rất tiện lợi.
- Tháo lắp dễ dàng.

+ *Nh- ợc điểm:*

- Tốn thời gian cho việc tổ hợp ván khuôn theo hình dạng cấu kiện, đặc biệt là các cấu kiện có hình dạng phức tạp.
- Phải dùng thêm gỗ để lắp và những vị trí mà ván thép không thể đặt vào đ- ợc.
- Dễ bị dính bê tông, cần phải quét lớp chống dính.
- Dễ bị cong vênh biến dạng, cần có thợ chuyên môn cấp pha có ý thức sản xuất công nghiệp cao.
- Trọng l- ợng lớn cần phải thi công cơ giới.

9.2.3. Ph- ơng án 3: Ván khuôn gỗ dán khung s- ờn thép.

+ *Ưu điểm:*

- Kết hợp đ- ợc - u điểm ván gỗ và ván ép lại loại trừ đ- ợc nh- ợc điểm của 2 loại trên.
- Mặt ván cấu tạo từ gỗ ép, mùn c- a, dầm bào có sử dụng keo dính kết và hóa chất chống mối mọt nên chịu đ- ợc n- ớc → giá thành hạ, dễ chế tạo, không dính bê tông, nhẹ.
- Khung s- ờn thép dễ chế tạo, chịu lực tốt, có thể liên kết với mặt ván bằng vít nên vừa chắc chắn lại vừa tháo lắp thay thế mặt ván dễ dàng → Dễ lắp đặt, tháo dỡ, dễ bảo d- ỡng thay thế.
- Khung s- ờn dễ tạo thành tấm một mặt phẳng, tấm 2 mặt hoặc hợp không gian → Độ ổn định cao, linh hoạt, thuận tiện cho cả thi công thủ công và cơ giới.
- Ván khuôn gỗ dán, gỗ ván ép khung s- ờn thép thích hợp cho thi công phần khung nhà cao tầng do tính linh hoạt, độ luân chuyển lớn, dễ dàng cho thi công của

nó → Đáp ứng tốt lại đảm bảo đ- ợc về mặt kinh tế.

+ *Nh- ợc điểm:*

- Đôi lúc phải sử dụng hệ khung có nhiều s- ờn thép nên có tải trọng bản thân lớn.

Nhận xét:

Đứng tr- ớc yêu cầu công nghiệp hóa - hiện đại hóa của đất n- ớc, ngành xây dựng cũng đang từng b- ớc hiện đại hóa công nghệ thi công cũng nh- các ph- ơng tiện máy móc trong thi công. Ván khuôn gỗ dán khung s- ờn thép đảm bảo đ- ợc các yêu cầu tiện lợi cho thi công, có thể đẩy nhanh tiến độ thi công lại tốn ít công, giá thành hạ nên cũng đảm bảo đ- ợc yêu cầu về kinh tế. Vì vậy, ta quyết định sử dụng ván khuôn gỗ dán khung s- ờn thép để thi công phần thân công trình.

9.3.tính toán chọn máy thi công

9.3.1. Chọn cần trục tháp.

Đối với các công trình cao tầng việc lựa chọn thiết bị vận chuyển lên cao là rất quan trọng . Một trong những loại máy có thể thoả mãn các yêu cầu về chiều cao nâng , tầm với và đ- ợc sử dụng phổ biến là cần trục tháp . Những yếu tố ảnh h- ưởng đến việc lựa chọn cần trục là : mặt bằng thi công , hình dáng kích th- ớc công trình , khối l- ượng vận chuyển , giá thành thuê máy .

9.3.1.1.Tính toán khối l- ượng vận chuyển :

Cần trục tháp chủ yếu phục vụ cho công tác bê tông, cốt thép, ván khuôn. Vì thi công bê tông cột và thi công bê tông dầm sàn đ- ợc tổ chức thi công xen kẽ nhau nên khi tính toán khối l- ượng cho công tác bê tông ta chỉ tính cho khối l- ượng bê tông cần vận chuyển lớn nhất, còn công tác cốt thép và ván khuôn tính cả cho thi công cột, lõi thang máy, dầm và sàn. Xét tr- ờng hợp cần trục phục vụ cho cả ba công tác trên trong cùng một ngày.

- Khối l- ượng bê tông phục vụ lớn nhất trong một ca ứng với công tác đổ bê tông dầm sàn :

$$V_{tb} = 50,94 \text{ m}^3 \rightarrow \text{Khối l- ượng bê tông: } 50,94 \times 2,5 = 127,35 \text{ (Tấn)}.$$

- Khối l- ượng ván khuôn và giàn giáo cần phục vụ trong một ca : 10 Tấn.

- Khối l- ượng cốt thép tính cho một ca t- ơng ứng là :

$$G_{CT} = \frac{18061}{5} = 3612,2(kg) = 3,612(T)$$

→ Nh- vậy tổng khối l- ượng cần vận chuyển là :

$$127,35 + 10 + 3,612 = 140,96 \text{ (Tấn)}.$$

9.3.1.2.Chọn cần trục tháp:

Cần trục đ-ợc chọn phải đáp ứng đ-ợc các yêu cầu kỹ thuật thi công công trình. Các thông số lựa chọn cần trục: H, R, Q năng suất cần trục.

- H : Độ cao nâng vật : $H = H_0 + h_1 + h_2 + h_3$

Trong đó:

H_0 : chiều cao công trình . $H_0 = 30m$.

h_1 : khoảng cách an toàn lấy khoảng 1 m .

h_2 : chiều cao của thùng đổ bê tông lấy $h_2 = 1,5m$.

h_3 : chiều cao của thiết bị treo buộc lấy $h_3 = 1,5 m$

Vậy :

$$H = 30 + 1 + 1,5 + 1,5 = 34 (m)$$

- R : Bán kính nâng vật :

Cần trục đặt cố định ở giữa công trình, bao quát cả công trình nên bán kính đ-ợc tính khi quay tay cần đến vị trí xa nhất. Cần trục là loại quay tay cần, đối trọng ở trên cao và thay đổi tầm với bằng xe trục .

Tầm với yêu cầu :

$$R = \sqrt{a^2 + b^2} = \sqrt{26,575^2 + 24,75^2} = 36,3(m)$$

Trong đó :

$$a = \frac{L}{2} + a + b_g = \frac{46,7}{2} + 0,2 + 1,2 = 24,75(m)$$

$$b = B + a + b_g + b + 0,5d = 20,175 + 0,2 + 1,2 + 2,5 + 2,5 = 26,575(m)$$

L : chiều dài công trình ; L = 46,7 (m)

B : chiều rộng công trình ; B = 20,175 (m)

a : khoảng cách từ mép công trình đến mép giáo ngoài ; a = 0,2m.

b_g : bề rộng của giáo ; $b_g = 1,2(m)$.

b : khoảng cách an toàn từ mép giáo đến mép khối bulông neo .

$$b = 2,5(m).$$

d : bề rộng của khối bulông neo chân cần trục ; d = 5(m).

Từ các thông số trên ta chọn loại cần trục tháp đầu quay hiệu CITY CRANE MC80 mã số P16A1(Hãng POTAIN - Pháp sản xuất) với các thông số sau :

TÊN ĐỀ TÀI - TRỤ SỞ UBND QUẬN HỒNG BÀNG HP

Các thông số	Đơn vị tính	Giá trị
Chiều cao H	m	40
Vận tốc quay cần	vòng/phút	8
Vận tốc nâng vật	m/phút	33
Vận tốc xe	m/phút	58
Chiều dài tay cần R_{max}	m	40
Trọng tải nhỏ nhất Q	T	1.6
Trọng tải lớn nhất Q_0	T	5
Tổng công suất động cơ	kW	26,4

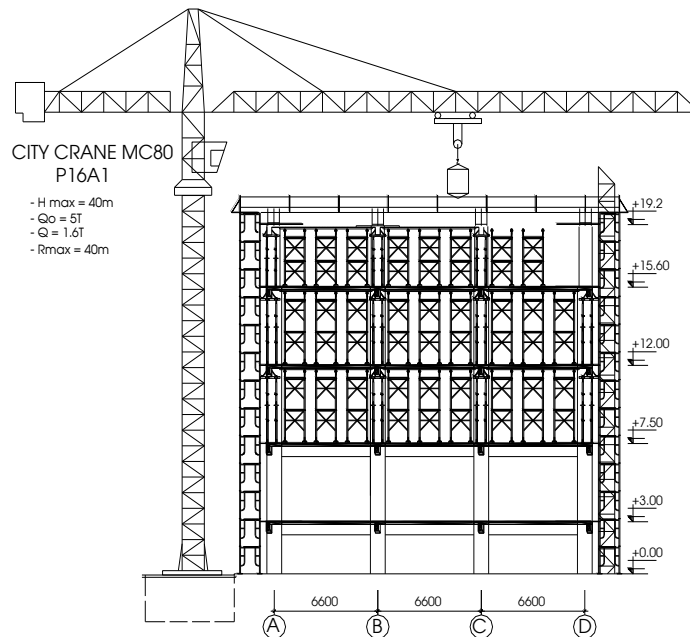

► Tính năng suất của cần trục trong một ca:

Năng suất của cần trục đ- ợc tính theo công thức:

$$N = Q \times n_{ck} \times k_{tt} \times k_{tg} \times z$$

Trong đó:

n_{ck} : 3600/T là số lần cấu vật của cần trục.

Q : sức nâng của cần trục . $Q = 5$ (T)

T : chu kì làm việc của cần trục . $T = E \times \Sigma t_i$.

E : hệ số kết hợp đồng thời các động tác . $E = 0,8$.

TÊN ĐỀ TÀI - TRỤ SỞ UBND QUẬN HỒNG BÀNG HP

t_i : thời gian thực hiện thao tác i với vận tốc v_i trên một đoạn di

$$\text{chuyển là } s_i \Rightarrow t_i = \frac{s_i}{v_i} (s).$$

$$\text{Thời gian nâng hạ : } t = \frac{2 \times 49,3}{33} \times 60 = 180 (s)$$

$$\text{Thời gian quay cần : } t_q = \frac{0,5}{8} \times 60 = 3,75 (s)$$

$$\text{Thời gian di chuyển xe con : } t_{xe} = \frac{48}{58} \times 60 = 49,66 (s)$$

$$\text{Thời gian treo buộc tháo dỡ : } t_{th} = 60 (s).$$

$$\text{Vậy: } T = 0,8 \times (180 + 3,75 + 49,66 + 60 + 60) = 353,4 \times 0,8 = 282,72 (s).$$

$k_{tt} = 0,7$ – hệ số sử dụng tải trọng nâng .

$k_{tg} = 0,7$ – hệ số sử dụng thời gian .

z : thời gian làm việc một ca ; $z = 8h$.

$$\Rightarrow N = \frac{3600}{282,72} \times 5 \times 8 \times 0,7 \times 0,7 = 249,57 (T / ca) > N_{yc} = 140,96 (T / ca)$$

Nh- vậy cần cầu đủ khả năng làm việc .

9.3.2. Chọn vận thăng :

9.3.2.1. Thăng tải chở vật liệu.

Vận thăng để vận chuyển vữa xây, trát, gạch lát

Khối lượng cần vận chuyển lên cao trong 1 ca lớn nhất là:

- Xây : $33,286 \times 1,8 = 59,915$ (tấn)
- Trát trong: $138,49 \times 0,015 \times 1,8 = 3,739$ (tấn)
- Lát nền: $121,73 \times 0,02 \times 2,5 = 6,087$ (tấn)

Tổng khối lượng cần vận chuyển trong 1 ca là :

$$Q = 59,915 + 3,739 + 6,087 = 69,741 (T/ca)$$

Vậy chọn loại vận thăng TIT – 17 , có các tính năng kỹ thuật sau:

Các thông số	Đơn vị tính	Giá trị
Chiều cao H	m	40
Vận tốc hạ vật	m/s	6

TÊN ĐỀ TÀI - TRỤ SỞ UBND QUẬN HỒNG BÀNG HP

Vận tốc nâng vật	m/s	3
Trọng tải lớn nhất Q	Kg	500
Chiều rộng	m	3,76
Dàn khung đỡ	m	5,23
Điện áp sử dụng	V	380
Trọng lượng	Kg	6500

➤ **Năng suất thang tải :**

$$N = Q \times n_{ck} \times k_{tt} \times k_{tg}$$

Trong đó : Q = 0,5 (t)

$$k_{tt} = 0,9$$

$$k_{tg} = 0,85$$

n_{ck} : số chu kỳ thực hiện trong 1 ca (lần/ca)

$$n_{ck} = 3600 / T_{ck} \text{ với } T_{ck} = t_1 + t_2 + t_3 + t_4$$

t_1, t_2 : thời gian treo buộc và bốc dỡ, $t_1 = 30s$, $t_2 = 20s$

$$t_3 : \text{thời gian nâng, } t_3 = \frac{60,75}{3} = 30,25(s)$$

$$t_4 : \text{thời gian hạ, } t_4 = \frac{60,75}{6} = 10,12(s)$$

$$\rightarrow T_{ck} = 30 + 20 + 30,25 + 10,12 = 90,37(s)$$

$$n_{ck} = \frac{3600}{90,37} = 39,8(l/h)$$

$$\Rightarrow N = 0,5 \times 39,8 \times 0,9 \times 0,85 = 15,22(T/h)$$

$$\Rightarrow N = 15,22 \times 8 = 121,79(T/ca) > N_{yc} = 69,741(T/ca)$$

Nh- vậy : chọn 1 máy vận thăng TIT - 17 thỏa mãn yêu cầu về năng suất .

9.3.2.2. Thang tải vận chuyển ngời lên cao.

Sử dụng vận thăng PGX-800-16 có các thông số sau

Các thông số	Đơn vị tính	Giá trị
Chiều cao H	m	40
Vận tốc nâng vật	m/s	16
Trọng tải lớn nhất Q	Kg	800

TÊN ĐỀ TÀI - TRỤ SỞ UBND QUẬN HỒNG BÀNG HP

Tầm với	m	1,3
Công suất động cơ	kW	3,1

9.3.3. Máy trộn vữa xây, trát :

Khối lượng vữa xây, trát tính toán là :

$$+ \text{Vữa trát : } V_1 = 138,49 \times 0,015 = 2,0774 \text{ (m}^3\text{)}.$$

$$+ \text{Vữa xây : } V_2 = 9,653 \text{ (m}^3\text{)}.$$

$$+ \text{Vữa lát nền : } V_3 = 0,02 \times 121,73 = 2,435 \text{ (m}^3\text{)}.$$

Năng suất yêu cầu :

$$V = V_1 + V_2 + V_3 = 2,0774 + 9,653 + 2,435 = 14,165 \text{ (m}^3\text{)}.$$

Chọn loại máy trộn vữa SB -153 có các thông số kỹ thuật sau :

Các thông số	Đơn vị	Giá trị
Dung tích hình học	Lit	325
Dung tích xuất liệu	Lit	250
Năng suất	m ³ /h	10
Tốc độ quay	Vòng/phút	34,2
Công suất động cơ	Kw	5,5
Kích thước hạt	Mm	5
Chiều dài, rộng, cao	M	1,795 × 2,245 ×
Trọng lượng	T	1,36

► Tính năng suất máy trộn vữa theo công thức:

$$N = V_{sx} \times k_{xl} \times n_{ck} \times k_{tg}$$

Trong đó:

$$V_{sx} = 0,6 \times V_{hh} = 0,6 \times 325 = 195 \text{ (lit)}$$

$$k_{xl} = 0,85 \text{ hệ số xuất liệu, khi trộn vữa lấy } k_{xl} = 0,85$$

$$n_{ck}: \text{ số mẻ trộn thực hiện trong 1 giờ : } n_{ck} = 3600/T_{ck}$$

$$T_{ck} = t_{đổ vào} + t_{trộn} + t_{đổ ra} = 20 + 100 + 20 = 140 \text{ (s)} \rightarrow n_{ck} = 25,7$$

$$k_{tg} = 0,85 \text{ hệ số sử dụng thời gian}$$

$$\text{Vậy : } N = 0,195 \times 0,85 \times 25,7 \times 0,85 = 3,62 \text{ (m}^3 \text{/h)}$$

$$\rightarrow N = 8 \times 3,62 = 28,97 \text{ m}^3 \text{ vữa/ca} > N_{\text{yêu cầu}} = 14,165 \text{ (m}^3\text{/ca)}$$

Vậy chọn 1 máy trộn vữa SB - 97 thỏa mãn yêu cầu về năng suất.

TÊN ĐỀ TÀI - TRỤ SỞ UBND QUẬN HỒNG BÀNG HP

9.3.4. Chọn đầm dùi cho cột và dầm:

Khối lượng BT trong cột, lõi, tầng hầm, dầm lớn nhất có giá trị $V=53$ m³/ca. Chọn máy đầm dùi loại U50 có các thông số kỹ thuật sau:

Các thông số	Đơn vị	Giá trị
Thời gian đầm BT	S	30
Bán kính tác dụng	Cm	30-40
Chiều sâu lớp đầm	Cm	20-30
Năng suất	m ³ / h	3,15

– Năng suất đầm được xác định theo công thức:

$$N = 2 \times k \times r_0 \times \Delta \times 3600 / (t_1 + t_2)$$

Trong đó : r_0 : Bán kính ảnh hưởng của đầm lấy 0,3m

Δ : Chiều dày lớp BT cần đầm 0,3m

t_1 : Thời gian đầm BT $\Rightarrow t_1 = 30s$

t_2 : Thời gian di chuyển đầm từ vị trí này sang vị trí khác lấy $t_2 = 6s$

k: Hệ số hữu ích lấy $k = 0,7$

$$\text{Vậy: } N = 2 \times 0,7 \times 0,32 \times \frac{3600}{30 + 6} = 3,78 (m^3 / h)$$

– Năng suất của một ca làm việc:

$$N = 8 \times 3,78 \times 0,85 = 25,71 (m^3 / ca)$$

Vậy chọn 2 đầm dùi U50 thỏa mãn yêu cầu. $N = 2 \times 25,71 = 51,42 (m^3 / ca)$.

Tuy năng suất của hai đầm dùi hơi thiếu một chút nhưng khối lượng lớn nhất là thi công tầng hầm có khối lượng bê tông tầng hầm là khá lớn và chỉ thi công trong một tầng. Các tầng khác có khối lượng ít hơn rất nhiều. Vậy đối với tầng hầm thì khi thi công xong thì cần phải làm thêm giờ để đầm nốt cho xong, còn các tầng khác thì làm bình thường .

9.3.5. Chọn đầm bàn cho bê tông sàn.

Khối lượng bê tông cần đầm lớn nhất trong 1 ca là $V = 40 m^3$

Chọn 2 máy đầm bàn U7, mỗi máy có năng suất 25 m³/ ca.

- Thời gian đầm một chỗ 50s .

- Bán kính tác dụng 30 ÷ 40 (cm) .

- Chiều dày lớp đầm 10 ÷ 30 (cm) .

9.4. KỸ THUẬT XÂY TRÁT, ỐP LÁT HOÀN THIỆN

9.4.1. Công tác xây

+ Do tính chất công trình là dang khung bê tông cốt thép chịu lực nên hệ t-ờng chỉ mang tính chất bao che chủ yếu, ít tham gia chịu lực, vật liệu đ-ợc dùng khi xây t-ờng là gạch. Tuy nhiên, cũng cần phải tuân thủ ba nguyên tắc chính khi xây gạch là:

+ Gạch xây từng hàng phải phẳng mặt, vuông góc với ph-ơng của lực tác dụng vào khối xây hoặc góc nghiêng của lực tác dụng vào khối xây và ph-ơng vuông góc với khối xây phải ≤ 170 vì khối xây chịu nén là chính.

Xây không đ-ợc trùng mạch do đó các mạch vữa đứng của lớp xây tiếp giáp không đ-ợc trùng mà phải lệch nhau ít nhất # chiều dài viên gạch cả về ph-ơng ngang cũng nh- ph-ơng dọc.

Các mạch vữa xây theo ph-ơng ngang và ph-ơng dọc trong một lớp xây phải vuông góc với nhau, không đ-ợc phép xây các viên gạch vỡ hình thang, hình tam giác ở góc khối xây.

+ Vì vậy, đội ngũ công nhân thực hiện việc xây phải lành nghề, đ-ợc chia thành tổ và phân công lao động phù hợp với các đoạn công tác trên mặt bằng. Đồng thời giữa các thợ chính, thợ chính với thợ phụ phải có sự phối hợp nhịp nhàng đây chuyên với nhau đảm bảo công việc đ-ợc thực hiện một cách liên tục, nhịp nhàng không bị ngắt quãng.

+ Công việc xây đ-ợc tiến hành sau khi hệ khung bê tông cốt thép đã đ-ợc chình thành đ-ợc một phần hay toàn bộ và coffa sàn, dầm, cột, hệ giằng chống đã đ-ợc tháo dỡ, dọn dẹp ở hệ khung tầng d-ới thì khi ấy ta có thể bắt đầu công việc xây ở tầng d-ới và cứ nh- thế lên các tầng trên.

**) Chuẩn bị tr-ớc khi xây:*

Chuẩn bị vật liệu:

Để đảm bảo kết dính tốt cho khối xây vữa xi măng đ-ợc sử dụng là hợp phần của xi măng, cát, n-ớc đ-ợc trộn với nhau theo một tỷ lệ thích hợp tạo ra hỗn hợp có c-ờng độ cao chịu đ-ợc n-ớc và nơi ẩm - ột.

Do công trình là nhà ở chung c- nên gạch đ-ợc sử dụng là gạch chất l-ợng cao có độ cứng cao, vuông góc thẳng cạnh, không bị nứt nẻ đ-ợc sản xuất từ đất sét tạo khuôn và đem nung, có giấy chứng nhận của các cơ quan chuyên môn kiểm nghiệm do đó khả năng chống lại ảnh h-ởng của thời tiết cao. Gồm gạch ống 4 lỗ 80 x 80 x 190 và gạch thẻ 40 x 80 x 190.

Sử dụng xi măng polăng holcim mác 200 còn trong thời hạn sử dụng và bảo quản trong kho bãi đúng tiêu chuẩn.

TÊN ĐỀ TÀI - TRỤ SỞ UBND QUẬN HỒNG BÀNG HP

Cát dùng là cát sạch, mịn không lẫn tạp chất, kích thước đồng đều, đúng yêu cầu trong cấp phối vữa xây. Nếu cát không sạch ta phải tiến hành sàng loại bỏ tạp chất trong cát.

Nước sạch phải được lấy từ nguồn nước của khu vực.

Cấp phối vữa phải được pha trộn thích hợp, tránh những trường hợp vữa non làm giảm độ liên kết hay vữa già gây lãng phí. Chất lượng của vữa xây tốt được kiểm tra thí nghiệm trong phòng và trên hiện trường xây dựng.

Chuẩn bị xây:

Coffa dầm, sàn, cột và hệ giằng chống đã được tháo ra và dọn dẹp gọn gàng đảm bảo không vướng trong quá trình xây, đồng thời tạo ra một mặt bằng thuận lợi cho việc vận chuyển vật liệu xây đến đúng chỗ và bố trí vật liệu khi xây gạch, máng hồ....., khi xây lên cao cần phải bố trí giàn dáo.

Thợ chính và thợ phụ đầy đủ.

Dụng cụ xây gồm bay, thước, dây nhợ, bàn chà, nivô.

Xác định tầng xây là loại nào 100, 200 hay lớn hơn để xây hợp lý đúng kĩ thuật.

Xác định tim mốc, vị trí xây.

Thợ phụ vận chuyển vật liệu gạch, máng hồ, giàn dáo lại vị trí thợ chính, sắp chúng thích hợp trên mặt bằng xây.

Nếu xây trên tầng cao thì vật liệu được chuyển lên bằng puli.

*) Trình tự và các yêu cầu kỹ thuật khi xây:

- Xây từ dưới lên trên, tầng chính xây trước, tầng phụ xây sau, xung quanh xây trước, trong xây sau.

- Nếu gạch khô phải tưới nước để đảm bảo gạch không hút nước của vữa tạo liên kết tốt khi xây.

- Bề mặt tiếp giáp khối xây phải được trát một lớp hồ dầu để tạo độ liên kết giữa gạch và bề mặt tiếp giáp đó như dầm, cột.

- Để đảm bảo cho tầng thẳng và phẳng thì trong quá trình xây phải giăng dây nhợ và tầng xuyên thả quả dọi.

- Mạch vữa dao động từ 8 – 12mm, mạch vữa phải nằm ngang phải dày hơn mạch vữa dọc, bảo đảm mạch nước vữa. Điều chỉnh tầng vữa ở phía vữa thấp nếu tầng không ngang phẳng.

TÊN ĐỀ TÀI - TRƯ SỞ UBND QUẬN HỒNG BÀNG HP

- Có hai cách xây là 3 dọc 1 ngang hay 5 dọc 1 ngang.

- Chú ý ở vị trí tiếp giáp giữa t-ờng và dầm thì phải xây xiên, xây bằng gạch đỉnh đồng thời các lỗ trống phải miết hồ kĩ nhằm tránh tr-ờng hợp nứt ở mép tiếp giáp của t-ờng với dầm.

- ở vị trí tiếp giáp của t-ờng với mặt trên của đà cũng đ-ợc xử lý một lớp hồ dầu khoảng 1cm và xây khoảng 03 hàng gạch đỉnh để chống nứt.

- Khi xây chú ý chừa những lỗ trống trên t-ờng để lắp dụng cửa, lam gió, đ-ờng điện, ống n-ớc.....sau này.

- Sau khi khối xây vừa xong thì hạn chế các lực va chạm để khối xây đạt c-ờng độ từ từ.

- Nếu xây tiếp lên t-ờng cũ thì cần phải vệ sinh t-ới n-ớc t-ờng cũ tr-ớc khi xây tiếp.

* Tổ chức làm việc:

- Để đảm bảo chất l-ợng vật liệu nh- xi măng, cát, đá, gạch khi đ- a đến công trình đ-ợc kiểm tra nghiệm thu ngay xem có yêu cầu đã đề ra hay ch- a (xi măng, gạch, đúng loại đúng mác...), nếu ch- a thì phải thay đổi ngay. Và sau khi khối xây đã hoàn chỉnh cũng phải kiểm tra nghiệm thu lần nữa cho đến khi công trình hoàn tất. Công việc này do chỉ huy tr-ởng phối hợp với những kỹ s- khác trên công tr-ờng đảm trách. Hỗn hợp vữa phải đ-ợc pha trộn đúng tiêu chuẩn đ-ợc kiểm tra chất bằng cách lấy mẫu thí nghiệm ngay tại công tr-ờng sau khi đã pha trộn xong về độ dẻo, độ sụt, độ đồng đều của vữa xây.

- Các tổ đội thực hiện công tác xây có thể là của công ty hoặc ở ngoài có tính chuyên nghiệp đ-ợc tổ chức làm việc xây chuyên. Mỗi tổ xây đứng đầu là một tr-ởng nhóm, điều hành các thành viên khác trong tổ xây, chịu trách nhiệm về khu vực mình xây. Tổ tr-ởng xây phải xác định sơ bộ số l-ợng công nhân mình có sẵn để tìm ra biện pháp phân đợt phân đoạn hợp lý, khối l-ợng trong các phân đợt phân đoạn phải xấp xỉ bằng nhau để tránh gây biến động về nhân lực và đảm bảo cho xây không bị gián đoạn nửa chừng.

- Ng-ời thợ tuyệt đối phải chấp hành các biện pháp an toàn lao động khi xây, nhất là khi đứng trên giàn dáo, làm việc trên cao phải có hành lang bảo vệ, đối với các t-ờng ngoài thì phải có l-ới bao che để phòng vật rơi xuống d-ới.

- Tổ chức mặt bằng thi công phải tiện lợi phù hợp gồm 03 khu: khu vực thao tác xây, khu vực chứa vật liệu và khu vực chuyển tiếp vật liệu. Ba khu vực này không tách rời với nhau đ-ợc. Đặc biệt là khi làm việc trên giàn dáo thì giàn dáo phải vững, sàn công tác phải chắc chắn để chứa vật liệu và thao tác xây.

- Thông thường để cho công việc xây dựng liên tục thì cứ 01 thợ chính thì có 01 thợ phụ, nếu kết cấu phức tạp, khối lượng nhiều thì số người phải lớn hơn. Gạch vữa được chuyển lên tầng bằng puli; vữa được trộn bằng máy hoặc thủ công có thể trộn ở dưới đất rồi chuyển lên hoặc chuyển xi măng lên tầng đang xây rồi trộn trên đó. Cần tiến hành trộn khô trước rồi sau đó trộn - ớt sau. Thợ phụ phải cung cấp vật liệu cho thợ chính xây một cách đầy đủ nhằm tránh gián đoạn trong thi công gây lãng phí, hiệu suất kém.

9.4.2. Công tác trát

Để bảo vệ, tạo vẻ thẩm mỹ cho kết cấu tường, dầm.....thì ta cần phải tiến hành tô trát.

Có các loại trát như: trát tường, trát lớp lót, trát lớp vữa nền, trát lớp vữa mặt, trát góc, trát cạnh góc lồi, trát lớp mặt, trát cạnh góc lõm, trát dầm trần.....

****) Chuẩn bị trát:***

- Dụng cụ: bay, bàn xoa, thước, nivô, dây nhợ..... Vật liệu là vữa xi măng mác 75 với cấp phối thích hợp.

- Công việc trát được thực hiện sau khi các kết cấu cần tô đã được hình thành.

- Chất lượng lớp trát phụ thuộc rất nhiều vào bề mặt cần trát, bề mặt cần trát cần phải đạt một độ cứng ổn định, chắc chắn rồi mới tiến hành trát; đối với tường thì cần phải chờ cho tường khô mới trát.

- vệ sinh sạch sẽ bụi bẩn trên bề mặt trát, nếu bề mặt gồ ghề, lồi lõm thì cần phải đục đẽo hay đắp thêm tạo cho bề mặt tường đối bằng phẳng rồi mới tiến hành trát.

- Tạo nhám cho bề mặt cần trát để vữa trát dính vào.

- Nếu bề mặt trát khô quá thì tưới nước vào.

- Trải bao ở phía dưới chân chỗ trát nhằm tận dụng lại vữa rơi khi trát, tránh gây lãng phí.

- Ngoài ra để tạo độ bám dính bề mặt tốt ta nên trát trước bề mặt kết cấu bằng một lớp hồ dầu.

- Nếu trát bề mặt ngoài của tường thì phải đảm bảo giàn giáo và sàn công tác an toàn trước khi trát.

- Thực hiện xong các công việc nêu trên ta gém hồ hay dùng đinh, gạch vỡ làm dấu lên mốc, phải trên đầu và cuối bức tường trước, sau đó mới tiến hành các mốc phía trong. Làm các mốc phía trên rồi thả quả dọi để làm mốc ở dưới và giữa tường. Khoảng cách các mốc về các phía phải nhỏ hơn thước tầm để dễ kiểm tra độ phẳng lớp trát. Mặt sàn

TÊN ĐỀ TÀI - TRƯ SỞ UBND QUẬN HỒNG BÀNG HP

thao tác trên giàn dáo và mặt sàn d- ới chân giàn dáo phải quét dọn sạch sẽ tr- ớc khi tiến hành công việc.

*)Trình tự và các yêu cầu kỹ thuật khi trát:

- Nhìn chung kỹ thuật trát các kết cấu là giống nhau chỉ có một số điểm riêng ta cần phải l- u ý do tính chất của nó trên bề mặt nhằm tạo ra một lớp trát có chất l- ượng, đạt yêu cầu.

- Tiến hành trát trần, dầm tr- ớc rồi tới t- ờng, cột sau.

- Trát theo bề dày của mốc đánh dấu. Nên trát thử vài chỗ để kiểm tra độ dính kết cấu.

- Chiều dày lớp trát từ 10 – 20mm, khi trát phải chia thành nhiều lớp mỏng từ 5-8mm. Nếu trát quá dày sẽ bị phồng, dột, nứt thông th- ờng chiều dày của một lớp trát nên không mỏng hơn 5mm và không dày hơn 8mm. Khi ngừng trát phải tạo mạch ngừng hình gãy không để thẳng, cắt lớp vữa trát thẳng góc.

- Thực hiện tuân tự 03 lớp trát lót, lớp đệm và lớp ngoài.

- Dùng vữa xi măng mác 75.

- Lớp vữa trát phải bám chắc vào bề mặt các kết cấu công trình; loại vữa và chiều dày lớp vữa trát phải đúng yêu cầu thiết kế; bề mặt lớp vữa phải nhẵn phẳng; các đ- ờng gờ cạnh chỉ phải ngang bằng hay thẳng đứng.

- Các lớp vữa trang trí th- ờng có yêu cầu mỹ thuật cao.

- Phải kiểm tra độ bám dính của vữa bằng cách gõ nhẹ trên mặt lớp vữa trát, tất cả những chỗ bộp đều phải trát lại bằng cách phá rộng chỗ đó ra, miết chặt mép vữa xung quanh, để cho se mặt mới trát sửa lại. Mặt t- ờng, bề sau khi trát không có khe nứt, gồ ghề, nẽ chân chim hoặc vữa chảy. Phải chú ý chỗ trát d- ới bệ cửa sổ, gờ cửa, chân t- ờng, chân lò, bếp, các chỗ dễ bị bỏ sót khác. Các cạnh cột, gờ cửa, t- ờng phải thẳng, sắc cạnh, các góc vuông phải đ- ợc kiểm tra bằng th- ớc. Các gờ bệ cửa sổ phải thẳng hàng với nhau. Mặt trên bệ cửa sổ phải có độ dốc theo thiết kế và lớp vữa trát ăn sâu vào d- ới khung cửa sổ ít nhất 10mm.

- Tuân thủ nghiêm ngặt các nguyên tắc an toàn lao động khi làm việc trên giàn dáo hay trên cao.

- Những chỗ tiếp giáp giữa gạch với gỗ cần phải làm nhám bề mặt gỗ rồi mới trát.

- Khi trát xong thì cần phải che đậy cẩn thận tránh tác động của thời tiết, và va chạm do vô tình tác động vào. Chú ý bảo d- ỡng bề mặt trát, luôn giữ ẩm cho bề mặt trát trong 7 đến 10 ngày.

- Trong quá trình tô trát nếu phát hiện trong vữa có thành phần hạt lớn nh- đá, sỏi... cần phải loại bỏ ngay.

- Tận dụng lại vữa rơi bên d- ới đã có vật lót để trát tiếp. Thông th- ờng các tổ đội xây cũng đảm nhận luôn cả phần trát. Nguyên tắc tổ chức nhìn chung không khác xây là mấy.

9.4.3. Công tác láng

+ Lớp láng đ- ợc thực hiện trên nền bê tông gạch vỡ, bê tông cốt thép. Cấu tạo chung gồm lớp vữa đệm và lớp láng mặt.

+ Lớp vữa láng có chiều dày từ 2-3cm, dùng vữa láng xi măng cát vàng mác 75 – 100.

+ Dụng cụ để láng cũng nh- trát gồm: bay, bàn xoa, th- ớc, nivô, dây dọi..... vật liệu dùng để láng cũng nh- trát là hỗn hợp vữa xi măng và cát vàng phải đảm bảo.

+ Tr- ớc khi láng kết cấu phải ổn định và phẳng, vệ sinh thật sạch kết cấu cần láng, thông th- ờng nền nhà rộng ta phải chia ô đánh mốc từng khu vực để láng, cao độ mặt nền sàn phải đ- ợc kiểm tra rồi căn cứ vào t- ờng, các góc xung quanh thiết lập lên mạng l- ới các mốc phù hợp với chiều dài th- ớc khi láng.

+ Khi láng xong phải chú ý bảo quản bề mặt láng (che đậy cẩn thận) tránh 9id lại tùy tiện muốn đi phải lót ván vào lớp mới láng xong.

+ Chú ý công tác d- ỡng hộ cho lớp láng nhằm giúp làm tăng chất l- ợng bề mặt láng vì vậy từ 7 -10 ngày đầu sau khi láng xong phải t- ới n- ớc d- ỡng hộ.

9.4.4. Công tác ốp, lát

+ Vai trò của công tác ốp lát là nhằm tăng tính thẩm mỹ của công trình, có tác dụng bảo vệ công trình chống lại tác động của thời tiết bên ngoài. Ốp đ- ợc tiến hành tr- ớc lát.

***) Chuẩn bị ốp lát:**

Chuẩn bị vật liệu dùng để ốp lát là những vật liệu đ- ợc chế tạo sẵn có máy sắc nh- gạch men Ceramic, gạch men, đá Granite..... gạch phải đúng chất l- ợng, đúng qui cách, không nứt nẻ giữ đ- ợc đ- ờng nét hoa văn.

+ Vữa lót dùng là xi măng nguyên chất trộn với n- ớc, ta cũng có thể pha trộn 5% hồ vôi so với thể tích của xi măng để tăng độ dẻo của vữa ốp.

+ Dụng cụ gồm: bay, nivô, th- ớc, dao cắt gạch, giẻ sạch, dây.....

+ Dạt bỏ những chỗ lồi lõm trên bề mặt cần ốp, cho thêm vữa vào những chỗ lõm đảm bảo cho bề mặt ốp bằng phẳng.

+ Kiểm tra lại cao độ nền nhà, độ phẳng của t- ờng cần ốp lát, sửa lại bằng vữa xi măng.

**) Trình tự và các yêu cầu kỹ thuật khi ốp lát:*

+ Ốp: Dùng thước kẻ một đường nằm ngang ở chân tường cách nền bằng chiều rộng của một viên gạch cần ốp. Xác định viên mốc ở hai bên, trát vữa vào hai viên mốc dính vào tường. Căn cứ vào hai viên mốc xác định đường thẳng đứng, căng dây theo hàng thẳng đứng trát vữa xi măng ốp gạch hàng thẳng đứng. Căng dây theo 2 hàng thẳng đứng hai bên ốp các hàng phía trong, và cứ thế ốp cho đến hết độ cao cần ốp. Cuối cùng là dùng hồ xi măng trắng chà lên các khe hở của gạch (chà joint).

+ Lát: Trong khu vực cần lát cần kiểm tra lại các góc vuông xung quanh xem có chính xác không. Xếp - ướm hàng gạch xung quanh để xác định viên gạch góc. Rải vữa lót cố định gạch góc bằng cao độ gạch cần lát, lát hàng gạch ở phía cạnh tường. Căng dây theo hai hàng gạch cạnh tường lót các hàng bên trong. Cuối cùng dùng hồ xi măng trắng chà lên các khe hở của gạch (chà joint).

+ Kiểm tra độ phẳng bằng thước dài khoảng 2m đặt áp và mặt ốp qui định là không quá 1mm trên 1m chiều dài về độ phẳng của bề mặt ốp lát, khe hở của thước và mặt ốp không quá 2mm.

+ Chiều dày mạch ốp giữa hai viên gạch theo phương đứng và phương ngang là 3mm đối với tấm ốp có kích thước lớn hơn 200 x 200mm, 2mm với tấm ốp có kích thước nhỏ hơn 200 x 200; với gạch men sứ, gạch gốm, đá nhân tạo mạch vữa lấy theo tính chất của phòng và kích thước tấm ốp. Các mạch vữa ngang dọc phải sắc nét, đều đặn, no vữa.

9.5. AN TOÀN LAO ĐỘNG KHI THI CÔNG PHẦN THÂN VÀ HOÀN THIỆN

9.5.1. An toàn khi xây tường:

- Cử cán bộ kỹ thuật xem xét tình trạng của móng hoặc phần tường đã xây trước, cũng như tình trạng các phương tiện làm việc trên cao như giàn giáo. Kiểm tra việc sắp xếp bố trí vật liệu và vị trí công nhân làm việc trên sàn thao tác bảo đảm an toàn trước khi xây tường.

- Khi xây tường cao từ 1,2m trở lên kể từ nền nhà hay sàn phải đứng trên giàn giáo có thành chắn. Mặt sàn thao tác phải thấp hơn mặt tường xây 2-3 lớp gạch để công nhân không phải cúi xuống phía dưới và tạo nên gờ bảo vệ cho công nhân.

- Giàn giáo phải được kê, bắc chắc chắn và được cán bộ phụ trách về an toàn kiểm tra trước khi thi công. Khi thi công trên cao bên ngoài nhà phải có biện pháp bảo vệ an toàn (Như thành chắn, đeo dây an toàn,...)

- Theo chu vi cả ngôi nhà bố trí tấm che bảo vệ phải rộng ít nhất 1,2m và phải có thành chắn ở mép ngoài. Khung phải đặt nghiêng từ tường lên phía trên một góc là 20 độ so với đường nằm ngang.

TÊN ĐỀ TÀI - TRƯ SỞ UBND QUẬN HỒNG BÀNG HP

- Khi lắp đặt và tháo dỡ tấm che bảo vệ công nhân phải đeo dây an toàn.
- Tuyệt đối không sử dụng tấm che bảo vệ để làm dàn giáo, đi lại hoặc xếp vật liệu lên đó.
- Không đứng trên mặt t-ờng để xây, đi lại trên mặt t-ờng, để bất cứ vật gì trên mặt t-ờng đang xây, dựa thang vào t-ờng mới xây để lên xuống.
- Vật liệu gạch, vữa khi chuyển lên tầng bằng các thiết bị máy móc phải có thành chắn bảo đảm không bị rơi khi nâng chuyển. Tuyệt đối ng-ời không đ-ợc đứng d-ới khi máy đang vận hành.
- Cấm chuyển gạch bằng cách tung lên cao quá 2m

9.5.2. An toàn lao động trong công tác cốt pha

9.5.2.1. Gia công chế tạo cốt pha

- Khi c- a xẻ gỗ : Sử dụng máy xẻ phải tuyệt đối chấp hành nội quy an toàn sử dụng.
- Đối với các dụng cụ thủ công (C- a, búa, đục,...) phải chắc chắn, an toàn, tiện dụng và đúng công dụng.
- Ng-ời sử dụng lao động phải yêu cầu công nhân khi làm việc phải trang bị đầy đủ phòng hộ lao động.
- Luôn kiểm tra nguồn điện thi công để tránh hiện t-ợng chập, rò rỉ điện.

9.5.2.2. Khi lắp đặt cốt pha

- Khi lắp đặt cốt pha ở độ cao lớn hơn 2m công nhân phải đeo dây bảo hiểm.
- không đ-ợc ném dụng cụ thi công hoặc vật liệu d- thừa xuống d-ới.

9.5.2.3. Tháo dỡ cốt pha

- Chỉ đ-ợc tháo dỡ cốt pha sau khi bê tông đã đạt đ-ợc c-ờng độ cho phép và phải đ-ợc sự đồng ý của giám sát kỹ thuật.
- Vật liệu khi tháo dỡ phải đ- a ngay xuống sàn không đ-ợc đặt gác lên trên các bộ phận ch- a tháo dỡ.
- Phải có rào ngăn và biển báo khi tháo dỡ ván khuôn

9.5.3. An toàn lao động trong công tác cốt thép

9.5.3.1. Biên pháp trong gia công

Công tác gia công cốt thép cần phải đ-ợc cán bộ kỹ thuật h-ớng dẫn sát sao vì đây là công việc th-ờng xuyên xảy ra tai nạn. Các biện pháp trong gia công cốt thép:

TÊN ĐỀ TÀI - TRƯ SỞ UBND QUẬN HỒNG BÀNG HP

- Công nhân bắt buộc phải sử dụng bảo hộ lao động trong khi thi công.
- Khi tời thép chú ý tới độ căng cho phép, nghiêm cấm tời thép theo cảm tính. Các đầu thép phải đ- ợc cố định bằng thiết bị kẹp sắt, khi kéo thép không cho phép ng- ời qua lại.
- Trong quá trình làm việc phải tập trung chú ý vào công việc không đ- ợc nói chuyện, các thiết bị nh- : Bàn uốn, vạm, sấn,...đ- ợc làm và gia cố chắc chắn.
- Cốt thép sau khi gia công xong xếp gọn vào nơi quy định.

9.5.3.2. Biện pháp trong lắp đặt

- Tr- ớc khi đi vào công việc cần kiểm tra máy hàn, nguồn điện, dây điện. Chấp hành các quy tắc kỹ thuật an toàn trong công tác hàn.
- Khi lắp đặt cốt thép dầm, cột có độ cao lớn hơn 2m phải đứng trên sàn công tác.
 - Không đ- ợc tập trung quá lớn thép vào một khu vực đề phòng quá tải gây nên sập sàn.

9.5.4. An toàn trong công tác bê tông:

9.5.4.1. Biện pháp an toàn khi trộn bê tông bằng máy

- Công nhân vận hành máy trộn nhất thiết phải qua đào tạo về chuyên môn.
- Tr- ớc khi vận hành máy phải kiểm tra độ an toàn của máy móc : Điểm đặt máy, hệ thống dây dẫn điện, ...
- Khi máy đang vận hành không đ- ợc thò xẻng hoặc bất cứ vật gì vào trong máy.
- Sau khi ngừng đổ bê tông ngắt cầu dao điện và vệ sinh sạch sẽ máy trộn.

9.5.4.2. An toàn khi vận chuyển, đổ bê tông

- Máy vận chuyển lên cao phải lắp đặt tại vị trí thuận tiện nhất, có độ an toàn.
- Các loại máy dầm phải đ- ợc kiểm tra kỹ thuật tr- ớc khi vận hành.
- Tr- ớc khi đổ bê tông cán bộ kỹ thuật phải kiểm tra lại hệ thống ván khuôn, đà giáo đề phòng sự cố gây đổ mất an toàn.
- Hệ thống điện phục vụ công tác vận hành máy phải đ- ợc kiểm tra kỹ tr- ớc khi đ- a vào sử dụng.
- Tất cả công nhân khi thi công đổ bê tông phải đi ủng và gang tay để tránh sự cố rò rỉ về điện.
- Khi thi công cần có rào chắn và biển báo nguy hiểm cấm ng- ời qua lại.

CHƯƠNG 10. TỔ CHỨC XÂY DỰNG

Ngày nay, do sự phát triển ngày càng mạnh mẽ của các thành tựu khoa học công nghệ, các thiết bị máy móc cơ giới hoá hiện đại được ứng dụng ngày càng rộng rãi trong ngành xây dựng góp phần nâng cao chất lượng công trình cũng như rút ngắn được thời gian thi công công trình. Vì vậy, bên cạnh yếu tố chất lượng công trình, việc đẩy nhanh tiến độ, rút ngắn thời gian thi công công trình, đồng thời sử dụng các trang thiết bị máy móc, vật tư, nhân công một cách có hiệu quả để sớm đưa công trình đi vào hoạt động, khai thác cũng là những yếu tố quan trọng đối với bất kỳ một công trình xây dựng nào. Tuy nhiên, để làm được điều này chúng ta phải tiến hành lập được một kế hoạch thi công công trình từ giai đoạn khởi công cho đến lúc hoàn thành, bàn giao và đưa công trình vào sử dụng. Trong kế hoạch thi công đó, tất cả các công việc đều nằm trong các mối quan hệ ràng buộc với nhau, nhằm đảm bảo công trình được thi công liên tục và đạt chất lượng, hiệu quả cao nhất.

Muốn được như vậy thì ngay từ đầu chúng ta phải đưa ra được các giải pháp công nghệ hợp lý, thích hợp với các điều kiện thi công cụ thể để sao cho với công nghệ ấy có được thời gian thi công là ngắn nhất.

Công nghệ gồm có ba yếu tố chính sau đây :

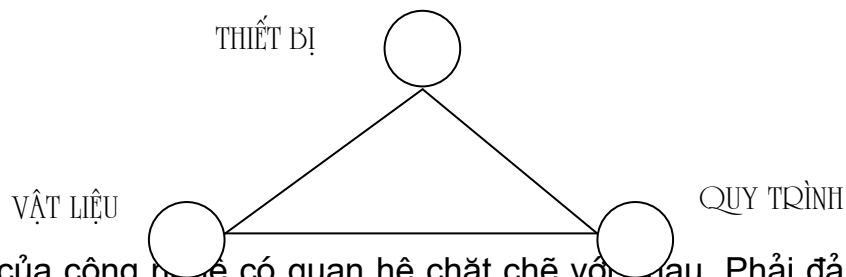

Ba yếu tố của công nghệ có quan hệ chặt chẽ với nhau. Phải đảm bảo thật tốt mối quan hệ ràng buộc giữa ba yếu tố đó thì mới đạt được hiệu quả trong thi công. Ngay từ đầu phải chú ý đến khâu lựa chọn vật liệu thi công sao cho phù hợp với yêu cầu thiết kế đã được đề ra từ trước đó, với loại vật liệu đó thì phải dùng loại thiết bị nào và quy trình thi công như thế nào để đạt được hiệu quả thi công là cao nhất. Từ các giải pháp công nghệ đưa ra phải lựa chọn một giải pháp tốt nhất để tiến hành thi công công trình.

Chọn được một giải pháp công nghệ tiên tiến, hiện đại không những góp phần nâng cao chất lượng sản phẩm xây lắp mà còn rút ngắn được thời gian thi

công, đem lại hiệu quả kinh tế rõ rệt cho cả nhà thầu xây dựng cũng như chủ đầu tư.

Từ giải pháp công nghệ chọn lựa, ta phải đưa ra được một phương án tổ chức có hiệu quả nhất. Điều đó chỉ có thể thực hiện được khi ta đảm bảo được các mối quan hệ sau :

- Quan hệ giữa công nghệ và công nhân, đảm bảo thứ tự thực hiện các công nghệ, công việc nào tiến hành trước, công việc nào thực hiện sau, các gián đoạn kĩ thuật cần thiết để đảm bảo về công nghệ.

- Quan hệ giữa công nghệ và không gian. Không gian thi công cho từng công tác cụ thể phải đủ rộng để sao cho có thể phát huy được tối đa biện pháp kĩ thuật và công nghệ đã lựa chọn, phát huy được hiệu quả lao động của người công nhân.

Sau khi có các giải pháp công nghệ, thiết lập được phương án tổ chức, ta phải đưa ra được phương án điều hành và quản lý dự án thi công công trình, tức là đưa ra kế hoạch về thời gian và con người cho từng công tác thi công. Kế hoạch đó phải đưa ra được một thời gian thi công phù hợp với khả năng về nhân lực, vật tư cũng như tài chính để sao cho vừa rút ngắn được thời gian thi công đến mức có thể mà lại sử dụng vật tư, nhân lực hợp lý, đảm bảo hiệu quả thi công là cao nhất.

Căn cứ vào khối lượng thi công của các công việc cụ thể, dựa vào Định mức dự toán xây dựng cơ bản ban hành theo quyết định số 1242-1998/QĐ-BXD, ta tính toán được khối lượng nhân công cần thiết cho từng công tác thi công. Do định mức này được sử dụng chủ yếu để thiết lập dự toán nên khi áp dụng để tính nhân công cho các công tác thi công sẽ có những điều chỉnh sao cho phù hợp với thực tế thi công ngoài công trường. Dưới đây là các bảng thống kê khối lượng các công tác chủ yếu và thống kê khối lượng lao động của các công tác đó.

10.1. Lập tiến độ thi công.

Từ khối lượng lao động của công tác và công nghệ thi công, ta có thể lập ra được kế hoạch thi công, xác định trình tự và thời gian hoàn thành các công việc. Thời gian đó dựa trên kết quả phối hợp một cách hợp lý các thời hạn hoàn thành của các tổ đội công nhân và máy móc chính, đồng thời dựa trên cơ sở tôn trọng các quy trình, quy phạm kĩ thuật.

10.1.1. Lựa chọn phương pháp lập tiến độ.

Lựa chọn lập tiến độ thi công theo phương pháp sơ đồ ngang. Dùng chương trình phần mềm Project để lập tiến độ, chạy ra biểu đồ nhân lực.

Ưu điểm của phương pháp này là :

- Thể hiện được rõ mối quan hệ giữa các công việc.
- Dễ điều chỉnh thời gian thi công, ngày công, nhân lực trên biểu đồ.

10.1.2. Tiến độ thi công công trình .

10.1.2.1.Thi công phần ngầm.

a) Thi công cọc khoan nhồi

Công nghệ thi công cọc khoan nhồi đã được trình bày kỹ ở phương án kỹ thuật thi công của phần ngầm. Quá trình thi công cọc khoan nhồi là tổ hợp của hai quy trình: khoan tạo lỗ và đổ bê tông cọc, sử dụng máy khoan của hãng HITACHI máy KH.125ED và giữ thành hố vách bằng dung dịch Bentonite kết hợp với đổ bê tông cọc bằng bê tông thương phẩm. Số công nhân phục vụ cho công tác thi công cọc là 27 người, thời gian thi công được ấn định là 2 cọc trong một ngày .

Thời gian thi công cọc có thể được tổ chức như sau : Công việc hạ ống vách tạm thời được thực hiện từ cuối ngày hôm trước. Sáng hôm sau đội thợ phụ trách công việc khoan tạo lỗ có thể tiếp tục thi công khoan trong vòng 2 đến 3 giờ. Sau đó họ có thể chuyển sang hạ ống vách và khoan tạo lỗ ở lỗ khoan khác. Còn thợ tiếp theo có thể vào làm tiếp ngay công tác lắp dựng lồng thép và đổ bê tông cọc. Thời gian đổ bê tông cọc chỉ nên hạn chế trong vòng 4giờ để đảm bảo thời gian ninh kết của bê tông cọc .

Một ngày thi công được hai cọc nên thi công 68 cọc trong 34 ngày là xong. Sau khi thi công đổ bê tông xong cọc phải lấp đất ngay, không cho người và xe đi lại xung quanh khu vực bán kính năm lần đường kính cọc trong 24 giờ.

b) Hạ tầng cừ.

Sử dụng tầng cừ Lacsen để chống vách hố đào. Cừ Lacsen có chiều dài 8m, rộng 42cm, diện tích tiết diện 127,6 (cm²) .

Để hạ cừ dùng búa rung YAMADA KIKAI KOGYO loại CHV8S , đồng thời sử dụng cần trục tự hành bánh lốp của hãng KATO KN-200EV để nâng hạ cừ, lắp định vị cừ vào hố vách .

Với công nghệ và thiết bị hạ cừ như vậy, ta ấn định số thợ thi công hạ ván cừ là 10 người và thi công hạ ván cừ trong 10 ngày .

c) Đào đất bằng máy.

Với khối lượng đất bằng máy $V_{máy} = 4864,5(m^3)$, sử dụng máy đào gầu nghịch EO - 4321 có định mức dự toán 0,5 công /100m³ .

TÊN ĐỀ TÀI - TRƯ SỞ UBND QUẬN HỒNG BÀNG HP

→ Sử dụng số công nhân là 5 ng- ời .

Máy đào với năng suất $753,4 \text{ m}^3/\text{ca}$ và đào xong toàn bộ trong 3 ngày .

d) Đào đất thủ công và phá đầu cọc.

Khối l- ượng đất đào thủ công là $493,62 \text{ (m}^3\text{)}$ và đào xong cả bốn phân khu trong 3 ngày.

Vậy ta chọn đội thợ đào đất thủ công gồm 27 ng- ời .

Khối l- ượng bê tông đầu cọc cần phá bỏ là $48,042 \text{ m}^3$ dùng ph- ơng pháp làm giảm lực dính để đục phá đầu cọc. Do đó để thi công bốn phân khu trong cùng 1 ngày ta chỉ cần 12 ng- ời thợ phá đầu cọc là đủ .

Nếu chỉ xét mối quan hệ giữa các dây chuyền công nghệ không thôi thì có thể thi công theo nhịp nhanh, cho vào đào thủ công ngay sau khi đào máy xong đ- ợc một phân khu. Tuy nhiên nh- vậy sẽ không đảm bảo đ- ợc về an toàn vì khi máy chạy, đất rung, dễ sụt lở không đảm bảo an toàn cho đội thợ ở công tác sau. Vì vậy tổ đội đào đất thủ công sẽ chỉ đi vào làm việc khi đào bằng máy xong một nửa mặt bằng .

e) Đổ bê tông lót cho đài móng và giằng móng.

Trong công tác đổ bê tông lót móng, thành phần công việc theo định mức gồm có chuẩn bị sàng rửa, lựa chọn, vận chuyển vật liệu, trộn vữa bằng máy trộn, đổ và đầm bê tông bằng thủ công. Định mức tốn $1,18 \text{ công/m}^3$.

Về mối quan hệ giữa công nghệ với công nghệ thì có thể đổ bê tông lót ngay sau khi đào đất thủ công đ- ợc một phân khu. Tuy nhiên nh- vậy sẽ không có lợi về mặt tổ chức vì sẽ làm cho số nhân công tăng đột ngột khi một vài dây chuyền tiếp sau đó đi vào làm việc. Vậy để tránh cho biểu đồ nhân lực khỏi có sự nhô cao đột ngột và ngắn hạn,giãn tiến độ thi công,đào đất đ- ợc 3 phân khu rồi mới cho vào thi công bê tông lót Số công nhân cần thiết là 58,78 công, thi công trong 3 ngày. Vậy ấn định số công nhân trong một tổ đội bê tông lót là 10 ng- ời .

f) Ván khuôn móng và giằng móng

Công tác ván khuôn móng và giằng móng sử dụng ván khuôn bằng thép định hình. Ván khuôn đài đ- ợc ghép từ các tấm có kích th- ớc 1800×300 . Định mức cho công tác lắp dựng và tháo dỡ ván khuôn kim loại là $38,28 \text{ công cho } 100 \text{ m}^2$ đài giằng. Tuy nhiên chỉ với công tác lắp dựng ván khuôn , ta áp dụng 80% so với định mức quy định, tức là $29,7 \text{ công cho } 100 \text{ m}^2$

Khối l- ượng ván khuôn là $851,6 \text{ m}^2$ nên số công cần thiết là 252,925 công .

Để đảm bảo đ- ợc tính liên tục của thi công theo ph- ơng pháp dây chuyền, tổ đội công nhân lắp dựng ván khuôn sẽ vào làm ngay công việc của mình sau khi đội đổ bê tông lót làm xong phân khu thứ nhất .

TÊN ĐỀ TÀI - TRỤ SỞ UBND QUẬN HỒNG BÀNG HP

Số công cần thiết là 252,925 công, ấn định thi công trong 6 ngày thì số công nhân một tổ thợ ván khuôn là 22 công nhân .

g) Cốt thép móng và giằng móng.

Công tác cốt thép móng gồm có các công việc chuẩn bị, cắt uốn, nối, đặt buộc cốt thép. Định mức hao phí nhân công cho một tấn cốt thép $\varnothing > 18$ là 11,32 công cho một tấn thép .

Thời gian thi công cho công tác cốt thép quy định trong 13 ngày, vậy số công nhân cần thiết cho một tổ đội cốt thép là 35 ng- ời .

Tổ đội thi công cốt thép có thể đi vào thi công ngay sau khi tổ đội ván khuôn làm xong đ- ợc phân khu thứ nhất, đảm bảo cho các công tác thi công bê tông lót, ván khuôn, cốt thép là nhịp nhàng và liên tục .

h) Đổ bê tông móng và giằng móng.

Do việc thực hiện tổ chức trạm trộn bê tông ở ngay tại công trình là khó khăn, bê

tông sử dụng để đổ bê tông đài móng và giằng móng theo thiết kế đòi hỏi cấp độ bền phải đạt B25 , mà việc thi công trộn bê tông tại chỗ bằng máy trộn chỉ đạt đ- ợc B20, vì vậy ta tiến hành lập ph- ơng án mua bê tông th- ơng phẩm .

Do khối l- ượng bê tông cho đài móng và giằng móng là khá lớn, khoảng 125 m³/phân khu, nếu sử dụng cần trục tháp để đổ bê tông thì khối l- ượng bê tông cần đổ là khá lớn so với năng suất của cần trục, sẽ phải chia nhỏ thêm khối l- ượng ở các phân khu làm tăng số mạch ngừng thi công, không có lợi về kết cấu cho cấu kiện quan trọng nh- đài, giằng móng. Vậy nên hiệu quả nhất là chọn công nghệ đổ bê tông bằng máy bơm bê tông. Sử dụng máy bơm bê tông PUTZMEISTER có năng suất là 168 m³/ca đổ hết bê tông của một phân khu trong vòng một ngày .

Tuy nhiên để đảm bảo đ- ợc không gian thi công và quá trình thi công của các công tác ván khuôn, cốt thép là liên tục, nhịp nhàng 2 ngày một phân khu, thì khi đổ bê tông bằng máy bơm bê tông ta phải đổ bê tông trong một ngày và nghỉ ngày tiếp sau đó. Nh- vậy sẽ đảm bảo xong ván khuôn cốt thép ở phân khu nào là có thể đổ bê tông ở phân khu đó, đảm bảo công nghệ đ- ợc liên tục mà không xâm lấn không gian của nhau .

Sử dụng tổ thợ để đổ bê tông gồm 34 ng- ời .

i) Tháo ván khuôn móng và giằng móng.

Công tác tháo dỡ ván khuôn móng và giằng móng đ- ợc lấy khoảng 20% so với định mức (do định mức gồm cả gia công lắp dựng và tháo dỡ ván khuôn. Phần gia công lắp dựng tốn nhiều thời gian nên ta lấy 80% định mức, còn tháo dỡ nhanh chóng hơn nhiều nên lấy 20% định mức .

→ Định mức tháo dỡ ván khuôn là 5,94 công/100m² thi công trong 1 ngày tháo dỡ hết toàn bộ. Vậy chọn số công nhân một tổ đội gồm 26 ng-ời tháo dỡ ván khuôn .

Ván khuôn giằng móng và đài móng là ván khuôn không chịu lực sau khi bê tông đã đông cứng. Vậy có thể tháo dỡ ván khuôn sau khi bê tông đạt c-ờng độ 50 kg/cm², tức là sau 24 giờ sau khi đổ bê tông thì có thể tháo dỡ ván khuôn đ-ợc .

k) Lắp đất .

Lắp đất hố móng lần 1 đ-ợc thực hiện với khối l-ợng lớn là 1489 m³. Định mức nhân công cần thiết là 7,25 công /100 m³, nh- vậy tốn hết 107,95 công .

Về mặt quan hệ công nghệ với công nghệ thì có thể cho lắp ngay sau khi tháo ván khuôn ở từng phân khu, đảm bảo thứ tự thực hiện các công tác. Tuy nhiên xét về khía cạnh an toàn lao động là không tốt vì khi lắp đất hố móng sử dụng máy móc cơ giới để đầm đất, không an toàn cho công nhân ở các công tác khác. Vì vậy ta giãn tiến độ ra, tháo xong ván khuôn ở hai phân khu (đ-ợc một nửa) rồi mới cho vào lắp đất .

Thời gian lắp đất một phân khu trong 2 ngày, số công nhân phục vụ cho công tác san lấp là 27 ng-ời .

10.1.2.2.Thi công tầng hầm.

Ta tiến hành thi công tầng hầm sau khi thi công phần móng đ-ợc hoàn thành.

Quá trình tiến hành thi công tầng hầm bao gồm các công việc sau:

a).Gia công lắp dựng cốt thép t-ờng, cột, lõi thang máy tầng hầm:

Ta tiến hành thi công lắp dựng cốt thép t-ờng tầng hầm ngay sau khi lắp đất hố móng bằng thủ công xong.

b).Gia công lắp dựng ván khuôn t-ờng, cột, lõi thang máy tầng hầm.

Ta tiến hành thi công lắp dựng ván khuôn t-ờng tầng hầm sau khi GCLD cốt thép đ-ợc 1/2 khối l-ợng (tức là sau GCLD cốt thép 1 ngày).

c).Đổ bê tông t-ờng tầng, cột, lõi thang máy hầm.

Đổ bê tông t-ờng ngay sau khi GCLD ván khuôn xong.

d). Tháo ván khuôn t-ờng, cột, lõi thang máy.

Ván khuôn t-ờng là ván khuôn không chịu lực sau khi bê tông đã đóng rắn nên có thể tháo ván khuôn khi bê tông đạt c-ờng độ 50kg/cm² - tức là sau 24 giờ mới đ-ợc tháo dỡ ván khuôn .

Ván khuôn sử dụng cho t-ờng là công nghệ ván khuôn gỗ dán khung s-ờn thép, rất thuận tiện cho việc lắp dựng và tháo dỡ. Quy trình tháo ván khuôn hầu nh- chỉ gồm tháo bỏ thanh chống và các bulông liên kết là đã có thể tháo rời đ-ợc tấm khuôn .

Công việc tháo ván khuôn đ-ợc tiến hành sau khi đổ bê tông xong 2 ngày.

e). Đổ bê tông lót nền.

f). Gia công lắp dựng cốt thép nền.

g). Đổ bê tông nền.

h). GCLD cốt thép cột, lõi.

i). GCLD ván khuôn cột, lõi.

k). Đổ bê tông cột, lõi.

l). Tháo ván khuôn cột, lõi.

m). GCLD ván khuôn dầm, sàn, cầu thang.

n). GCLD cốt thép dầm, sàn, cầu thang.

o). Đổ bê tông dầm, sàn, cầu thang.

p). Tháo ván khuôn dầm, sàn, cầu thang.

r). Xây t-ờng.

s). Trát trong.

t). Lát nền.

u). Sơn t-ờng.

i) Lắp cửa đi.

Trên đây là thứ tự các công việc thi công tầng hầm. Các số liệu về khối lượng, định mức và nhân công đã được tính trong bảng excel. Mối quan hệ giữa các công việc được thể hiện rõ trong bảng tiến độ.

10.1.2.3. Thi công phần thân.

a) GCLD cốt thép cột, lõi.

Nh- đã trình bày ở trên, ván khuôn cột và lõi thang máy đều sử dụng ván khuôn gỗ dán khung s-ờn thép, thi công nhanh chóng và thuận tiện. Dây chuyền ván khuôn, cốt thép cột lõi là một dây chuyền đa năng đòi hỏi phải có sự phối hợp điều chỉnh nhịp nhàng cả về nhân lực lẫn không gian thi công. Thực tế nó gồm hai dây chuyền đơn là lắp dựng cốt thép và lắp dựng cốp pha. Tuy nhiên với công nghệ ván khuôn tiên tiến thì công tác cốp pha chỉ đơn thuần là việc lắp dựng đơn giản. Vì vậy việc kết hợp hai dây chuyền đơn này vào làm một là hoàn toàn hợp lí, tận dụng được không gian thi công và cả nhân lực .

Để đảm bảo về quan hệ không gian và công nghệ, quy định chỉ cho phép được lên tầng làm công tác cột khi bê tông dầm sàn đã được 50kg/cm². Vậy để đảm bảo an toàn thì sau khi đổ bê tông một ngày mới cho phép thi công công tác cột .

b). GCLDVK cột, lõi.

Ta tiến hành lắp dựng ván khuôn sau khi GCLD cốt thép đ- ợc một nửa khối l- ợng.

c). Đổ bê tông cột, lõi.

d). Tháo ván khuôn cột, lõi.

Tháo ván khuôn cột, lõi sau khi đổ bê tông cột xong 2 ngày.

e).GCLD ván khuôn dầm, sàn, cầu thang.

f). GCLD cốt thép dầm, sàn, cầu thang.

Tổ đội lắp dựng cốt thép bắt đầu công việc sau khi đội lắp ván khuôn xong.

g).Đổ bê tông dầm, sàn, cầu thang.

Lựa chọn giải pháp công nghệ đổ bê tông bằng cần trục tháp kết hợp với mua bê tông th- ợng phẩm, đảm bảo đổ bê tông xong một phân khu trong một ngày đồng thời đảm bảo đ- ợc mác của bê tông theo đúng yêu cầu thiết kế. Sử dụng cần trục tháp CITYCRANE của hãng POTAIN pháp sản xuất có thể vừa vận chuyển ván khuôn cốt thép ở các phân khu khác, vừa đổ bê tông dầm sàn ở phân khu này mà vẫn đảm bảo đ- ợc năng suất của cần trục trong một ca làm việc. Tổ đội công nhân đổ bê tông dầm sàn gồm 40 ng- ời, đổ một ngày xong một phân khu .

h). Tháo ván khuôn dầm , sàn, cầu thang.

Ván khuôn dầm, sàn, cầu thang là ván khuôn chịu lực nên để tháo ván khuôn chịu lực thì bê tông phải đạt tối thiểu 70% c- ờng độ. Vậy ta có thể tháo ván khuôn dầm, sàn, cầu thang sau 20 ngày kể từ ngày đổ bê tông xong.

i). Xây t- ờng.

k). Trát t- ờng trong.

Trát t- ờng trong sau khi xây t- ờng xong 2 ngày. Thời gian nghỉ đủ để t- ờng khô để đảm bảo chất l- ợng trát.

l). Lát nền.

m).Sơn t- ờng.

Khối l- ợng sơn t- ờng là 2077,4 m².

Tổ đội sơn t- ờng gồm 10 ng- ời, thi công trong 10 ngày.

n). Lắp cửa đi.

Tầng 2 bắt đầu tiến hành thi công khi đổ xong bê tông dầm,sàn,cầu thang ở tầng 1

Các công việc từ tầng 1 đến tầng 7 giống nhau.

-> Thứ tự các công việc cũng nh- tầng 1.

Khối l- ợng các công việc đ- ợc tính toán trong bảng excel.

Mối liên hệ giữa các công việc đ- ợc trình bày trong bảng tiến độ.

10.1.2.4. Thi công phần mái.

a). Đổ lớp bê tông xỉ tạo dốc.

Do cấu tạo kiến trúc trên tầng m- ời thu hẹp diện tích xây dựng nên ta phải tiến hành thi công chống thấm và chống nóng từ tầng chín. Sau khi đổ bê tông sàn tầng chín đ- ợc 24 giờ là có thể cho đổ bê tông xỉ tạo dốc ngay đ- ợc .

b). Đổ lớp bê tông chống thấm.

Công tác bê tông cốt thép chống thấm gồm rải lớp cốt thép $\varnothing 4$ a200 và đổ lớp bê tông dày 4cm .

Đổ bê tông cốt thép chống thấm cần 6 ng- ời và thi công xong trong 8 ngày .

c). Lát gạch chống nóng 6 lổ.

Sau khi chống thấm xong ở tầng 7, ta có thể tiếp tục thi công ván khuôn cốt thép và đổ bê tông cho cột dầm sàn cho tầng mái và tiếp tục thi công chống thấm cho mái.

d). Lát đá .

Công tác lát đá lên bề mặt lớp chống nóng đ- ợc thi công ngay sau công tác xây gạch chống nóng .

10.1.2.5. Phần hoàn thiện.

a). Trát ngoài toàn bộ công trình.

Khối l- ợng trát ngoài 3500 m². định mức 0,26 (công/m²)

Tổ đội trát ngoài gồm 33 ng- ời, thi công trong 28 ngày.

b). Quét vôi từ trên xuống.

Khối l- ợng trát ngoài 3500 m². định mức 0,073 (công/m²)

Tổ đội trát ngoài gồm 13 ng- ời, thi công trong 20 ngày.

Tổ đội quét vôi bắt đầu làm khi trát ngoài đ- ợc 1/2 khối l- ợng.

c). Thu dọn vệ sinh.

Thu dọn toàn bộ công tr- ờng thi công để chuẩn bị bàn giao lại công trình cho chủ đầu t- .
Cần 50 ng- ời thu dọn trong vòng 4 ngày.

d). Bàn giao công trình.

10.2. THIẾT KẾ TỔNG MẶT BẰNG.

Tổng mặt bằng xây dựng là mặt bằng khu đất đ- ợc cấp để xây dựng và các mặt bằng lân cận khác mà trên đó bố trí các hạng mục công trình cần xây dựng, các máy móc thiết bị phục cho thi công. Ngoài ra còn có các công trình phụ trợ nh- x- ởng gia công sản xuất,

kho bãi, lán trại, nhà làm việc, hệ thống giao thông, mạng l-ới cung cấp điện, n-ớc phục vụ cho công tác thi công xây dựng cũng nh- cho đời sống của con ng-ời trên công tr-ờng.

Thiết kế tổng mặt bằng xây dựng hợp lí sẽ góp phần đảm bảo xây dựng công trình đạt hiệu quả, đảm bảo đúng tiến độ, đảm bảo chất l-ợng thi công, sớm đ-à công trình vào sử dụng .

10.2.1. Đ-ờng trên công tr-ờng.

Công tr-ờng đ-ợc xây dựng trên khu đất có diện tích khoảng 1000m². Khoảng cách vận chuyển nguyên vật liệu, thiết bị đến công tr-ờng là nhỏ nên ph-ơng tiện hợp lí hơn cả là ô tô. Vì vậy ta phải thiết kế đ-ờng ô tô chạy trong công tr-ờng .

Cần trục tháp đối trọng trên đ-ợc chọn có t- thể khi sử dụng là cố định trên mặt đất vì vậy không cần thiết kế đ-ờng ray chạy cho cần trục mà chỉ cần thiết kế bê tông neo cho cần trục tại vị trí đứng của cần trục .

Đ-ờng ô tô chạy bao bốn mặt công trình. Để đảm bảo yếu tố kinh tế và cả yếu tố kĩ thuật ta tiến hành thiết kế mặt đ-ờng cấp thấp : xỉ than, xỉ quặng, gạch vỡ rải trên mặt đất tự nhiên rồi lu đầm kĩ. Do có xe ô tô chở thép, chiều dài xe là khá lớn nên bán kính cong tại các góc cua của xe phải đạt 30m . Theo tiêu chuẩn thiết kế đ-ờng tạm cho một làn xe thì bề rộng đ-ờng phải đạt B = 4m .

Cần trục tháp có đối trọng trên đ-ợc bố trí tại vị trí chính giữa theo ph-ơng dọc công trình. Tay cần có tầm với bao quát đ-ợc mọi điểm trên công trình .

Khoảng cách từ trọng tâm quay của cần trục đến mép ngoài công trình là 6,4m Vận thăng dùng để vận chuyển vật liệu rời, các nguyên vật liệu có trọng l-ợng nhỏ và kích th-ớc không lớn nh- gạch xây, gạch ốp lát, vữa xây Thuận tiện nhất là bố trí vận thăng chở vật liệu tại những nơi gần với nơi chứa các loại vật liệu cần vận chuyển và xa so với cần trục tháp. Vậy bố trí vận thăng ở mép bên công trình và gần với kho chứa xi măng và vật liệu tổng hợp. Đối với vận thăng chở ng-ời phục vụ cho công tác thi công cũng bố trí ở mép bên công trình, gần với khu vực lán trại tạm của công nhân trên công tr-ờng .

10.2.2. Thiết kế kho bãi công tr-ờng.

10.2.2.1. Diện tích kho bãi

Diện tích kho bãi tính theo công thức sau :

$$S = \alpha \times F = \alpha \times \frac{q_{dt}}{q} = \alpha \times t_{dt} \times \frac{q^{sd}_{ngay(max)}}{q}$$

Trong đó :

F : diện tích cần thiết để xếp vật liệu (m²).

TÊN ĐỀ TÀI - TRỤ SỞ UBND QUẬN HỒNG BÀNG HP

α : hệ số sử dụng mặt bằng , phụ thuộc loại vật liệu chứa .

q_{dt} : l- ượng vật liệu cần dự trữ .

q : l- ượng vật liệu cho phép chứa trên $1m^2$.

$q_{ngày}^{sd(max)}$: l- ượng vật liệu sử dụng lớn nhất trong một ngày.

t_{dt} : thời gian dự trữ vật liệu . Lấy $t_{dt} = 5$ ngày

Công tác bê tông : sử dụng bê tông th- ơng phẩm nên bỏ qua diện tích kho bãi chứa cát, đá, sỏi, xi măng, phục vụ cho công tác này .

u) Tính toán cho các công tác còn lại :

- Công tác ván khuôn : $q_{vk} = q_{dầm} + q_{sàn} = \frac{1347,24}{10} = 134,72(m^2)$. (Vì khối l- ượng ván

khuôn dầm, sàn lớn hơn khối l- ượng ván khuôn cột, lõi nên ta lấy khối l- ượng ván khuôn dầm, sàn để tính toán).

Khối l- ượng dự trữ : $p_{dt} = 5 \times 134,72 = 688,6 (m^2)$.

- Công tác cốt thép : $q_{ct} = q_{dầm} + q_{sàn} = \frac{6536}{3} = 2178,67 (kg)$.

Khối l- ượng dự trữ : $p_{dt} = 5 \times 2178,67 = 10893,35 (kg)$.

- Công tác xây : $q_{xây} = \frac{169,89}{8} = 21,23 (m^3)$.

Số l- ượng gạch xây là : $21,23 \times 550 = 11677$ (viên).

Khối l- ượng dự trữ : $p_{dt} = 3 \times 11677 = 33031$ (viên).

Khối l- ượng vữa là : $21,23 \times 0,29 = 6,2 (m^3)$.

Khối l- ượng dự trữ : $p_1 = 3 \times 6,2 = 18,6 (m^3)$.

(Gạch xây chỉ dự trữ 3 ngày)

- Công tác trát : $q_{trát} = \frac{3348}{10} = 334,8 (m^2)$.

Khối l- ượng vữa là : $0,015 \times 334,8 = 5,022 (m^3)$.

Khối l- ượng dự trữ : $p_2 = 5 \times 5,022 = 25,11 (m^3)$.

- Công tác lát nền : $q_{lát nền} = \frac{914,76}{4} = 228,69 (m^2)$.

Khối l- ượng vữa là : $0,02 \times 228,69 = 4,57 (m^3)$.

Khối l- ượng dự trữ : $p_3 = 5 \times 4,57 = 22,896 (m^3)$.

Vậy tổng khối l- ượng vữa dự trữ : $p_{vữa dt} = 18,6 + 25,11 + 22,896 = 66,6 m^3$

Tra bảng định mức cấp phối vữa ta có $1m^3$ vữa xi măng cát vàng mác 75# thì cần 257kg xi măng PC30 ; $1,18 m^3$ cát vàng .

→ L- ượng xi măng dự trữ : $66,6 \times 257 = 17116 (kg) = 17,116 (Tấn)$.

TÊN ĐỀ TÀI - TRỤ SỞ UBND QUẬN HỒNG BÀNG HP

L- ượng cát dự trữ : $66,6 \times 1,18 = 78,588 \text{ (m}^3\text{)}$.

L- ượng gạch dự trữ : 33031 (viên) .

L- ượng thép dự trữ : 10,894 (Tấn) .

L- ượng ván khuôn dự trữ : $688,6 \text{ (m}^2\text{)}$.

Bảng diện tích kho bãi :

Vật liệu	Đơn vị	Khối l- ượng	Định mức	Loại kho	α	Diện tích kho (m ²)
Cát	m ³	78,588	2	Lộ thiên	1,1	44
Xi măng	Tấn	17,116	1,3	Kho kín	1,4	16
Gạch xây	Viên	33031	700	Lộ thiên	1,1	52
Ván khuôn	m ²	688,6	45	Kho hở	1,3	20
Cốt thép	Tấn	10,894	1	Kho hở	1,3	15

10.2.2.2. Tính toán lán trại công tr- ờng

Dân số trên công tr- ờng : $N = 1,06 \times (A + B + C + D + E)$

Trong đó :

A: nhóm công nhân xây dựng cơ bản, tính theo số CN có mặt đồng nhất trong ngày theo biểu đồ nhân lực. Nh- ng do biểu đồ nhân lực là không điều hoà, tức số công nhân lớn nhất chỉ xuất hiện trong thời gian ngắn so với toàn bộ thời gian xây dựng. Nên số công nhân tính toán đ- ợc xác định theo số công nhân trung bình theo biểu đồ nhân lực $\rightarrow A = 56$ (ng- ời).

B : Số công nhân làm việc tại các x- ởng gia công :

$$B = 30\% \times A = 17 \text{ (ng- ời)}.$$

C : Nhóm ng- ời ở bộ phận chỉ huy và kỹ thuật : $C = 4 \div 8 \% (A+B)$.

$$\text{Lấy } C = 5 \% \times (A + B) = 5 \% \times (56 + 17) = 4 \text{ (ng- ời)}.$$

D : Nhóm ng- ời ở bộ phận hành chính : $D = 4 \div 8 \% (A+B+C)$.

$$\text{Lấy } D = 5 \% \times (A + B + C) = 5 \% \times (56 + 17 + 4) = 4 \text{ (ng- ời)}.$$

E : Nhóm nhân viên phục vụ :

$$E = 3 \% (A + B + C) = 3 \% \times (56 + 17 + 4) = 3 \text{ (ng- ời)} .$$

Vậy tổng dân số trên công tr- ờng :

$$N = 1,06 \times (56 + 17 + 4 + 4 + 3) = 90 \text{ (ng- ời)}.$$

➤ **Diện tích lán trại , nhà tạm :**

Diện tích nhà làm việc cán bộ công tr- ờng : $S_1 = 6 \times 4 = 24 \text{ (m}^2\text{)}$.

Diện tích nhà bảo vệ : $S_2 = 12 \text{ (m}^2\text{)}$.

Diện tích nhà vệ sinh, nhà tắm : $S_3 = \frac{2,5 \times 90}{25} = 9 \text{ (m}^2\text{)}$.

Diện tích nhà tạm cho công nhân : $S_4 = 2 \times 90 = 180 \text{ (m}^2\text{)}$.

Diện tích nhà làm việc chỉ huy công tr- ờng : $S_5 = 5 \times 4 = 20 \text{ (m}^2\text{)}$.

Diện tích trạm y tế : $S_6 = N_{\max} \times 0,04 = 91 \times 0,04 = 4 \text{ (m}^2\text{)}$.

Diện tích nhà ăn : $S_7 = 60 \text{ (m}^2\text{)}$.

10.2.3. Tính toán điện, n- ớc phục vụ công trình .

10.2.3.1. Tính toán cấp điện cho công trình .

a) Công thức tính công suất điện năng .

$$P = \alpha \times \left[\sum k_1 \times \frac{P_1}{\cos \varphi} + \sum k_2 \times P_2 + \sum k_3 \times P_3 + \sum k_4 \times P_4 \right]$$

Trong đó :

$\alpha = 1,1$: hệ số kể đến hao hụt công suất trên toàn mạch.

$\cos \varphi = 0,75$: hệ số công suất trong mạng điện .

P_1, P_2, P_3, P_4 : lần l- ợt là công suất các loại động cơ, công suất máy gia công sử dụng điện 1 chiều, công suất điện thấp sáng trong nhà và công suất điện thấp sáng ngoài trời .

k_1, k_2, k_3, k_4 : hệ số kể đến việc sử dụng điện không đồng thời cho từng loại.

– $k_1 = 0,75$: đối với động cơ .

– $k_2 = 0,75$: đối với máy hàn cắt .

– $k_3 = 0,8$: điện thấp sáng trong nhà .

– $k_4 = 1$: điện thấp sáng ngoài nhà .

Bảng thống kê sử dụng điện :

P_i	Điểm tiêu thụ	Công suất định mức	Khối l- ợng phục vụ	Nhu cầu dùng điện (KW)	Tổng nhu cầu (KW)
P_1	Cần trục tháp	26,4 KW	1 máy	26,4	
	Thăng tải chở vật liệu	2,2 KW	1 máy	2,2	

TÊN ĐỀ TÀI - TRỤ SỞ UBND QUẬN HỒNG BÀNG HP

	Thăng tải chở ng-ời	3,1 KW	1máy	3,1	
	Máy trộn vữa	5,5 KW	1máy	5,5	41,2
	Đầm dùi	1 KW	2máy	2	
	Đầm bàn	1 KW	2máy	2	
P ₂	Máy hàn	18,5 KW	1máy	18,5	
	Máy cắt	1,5 KW	1máy	1,5	22,2
	Máy uốn	2,2 KW	1máy	2,2	
P ₃	Điện sinh hoạt	13 W/ m ²	220 m ²	2,86	
	Nhà làm việc, bảo vệ	13 W/ m ²	62 m ²	0,806	
	Nhà ăn , trạm y tế	13 W/ m ²	66 m ²	0,858	4,922
	Nhà tắm , vệ sinh	10 W/ m ²	11 m ²	0,11	
	Kho chứa VL	6 W/ m ²	48 m ²	0,288	
P ₄	Đ- ờng đi lại	5 KW/km	200 m	1	3,4
	Địa điểm thi công	2,4W/ m ²	1000 m ²	2,4	

Vậy :

$$P = 1,1 \times \left(0,75 \times \frac{41,2}{0,75} + 0,75 \times 22,2 + 0,8 \times 4,992 + 1 \times 3,4 \right) = 72(kW)$$

b) Thiết kế mạng l- ới điện .

Chọn vị trí góc ít ng-ời qua lại trên công tr- ờng đặt trạm biến thế .

Mạng l- ới điện sử dụng bằng dây cáp bọc, nằm phía ngoài đ- ờng giao thông xung quanh công trình. Điện sử dụng 3 pha, 3 dây. Tại các vị trí dây dẫn cắt đ- ờng giao thông bố trí dây dẫn trong ống nhựa chôn sâu 1,5 m.

Chọn máy biến thế BT- 180 /6 có công suất danh hiệu 180 KVA.

Tính toán tiết diện dây dẫn :

- Đảm bảo độ sụt điện áp cho phép .
- Đảm bảo c- ờng độ dòng điện .
- Đảm bảo độ bền của dây .

Tiến hành tính toán tiết diện dây dẫn theo độ sụt cho phép sau đó kiểm tra theo 2 điều kiện còn lại .

- Tiết diện dây :

$$S = \frac{100 \times \sum P \times l}{k \times U_d^2 \times [\Delta U]}$$

Trong đó : $k = 57$: điện trở dây đồng .

$U_d = 380 \text{ V}$: Điện áp dây ($U_{pha} = 220 \text{ V}$)

$[\Delta U]$: Độ sụt điện áp cho phép $[\Delta U] = 2,5 (\%)$

$\sum P \times l$: tổng mômen tải cho các đoạn dây .

+ Tổng chiều dài dây dẫn chạy xung quanh công trình $L = 200 \text{ m}$.

+ Điện áp trên 1m dài dây :

$$q = \frac{P}{l} = \frac{72}{200} = 0,36 (\text{kW} / \text{m})$$

$$\sum P \times l = \frac{q \times l^2}{2} = 7200 (\text{kWm})$$

Vậy :

$$S = \frac{100 \times \sum P \times l}{k \times U_d^2 \times [\Delta U]} = \frac{100 \times 7200 \times 10^3}{57 \times 380^2 \times 2,5} = 35 (\text{mm}^2)$$

→ Chọn dây đồng tiết diện 50 mm^2 , c-ờng độ cho phép $[I] = 335 \text{ A}$.

Kiểm tra :

$$I = \frac{P}{1,73 \times U_d \times \cos \varphi} = \frac{72 \times 10^3}{1,73 \times 380 \times 0,75} = 146 (\text{A}) < [I]$$

Vậy dây dẫn đủ khả năng chịu tải dòng điện .

10.2.3.2. Tính toán cấp nước cho công trình .

a) L- u l- ợng n- ớc tổng công dùng cho công trình .

$$Q = Q_1 + Q_2 + Q_3 + Q_4$$

Trong đó :

+ Q_1 : l- u l- ợng n- ớc sản xuất :

$$Q = \frac{\sum S_i \times A_i \times k_g}{3600 \times n} (\text{lit} / \text{s})$$

– S_i : khối l- ợng công việc ở các trạm sản xuất .

– A_i : định mức sử dụng n- ớc tính theo đơn vị sử dụng n- ớc .

– k_g : hệ số sử dụng n- ớc không điều hòa . Lấy $k_g = 1,5$.

– n : số giờ sử dụng n- ớc ngoài công trình, tính cho một ca làm việc, $n = 8 \text{ h}$

Bảng tính toán l- ợng n- ớc phục vụ cho sản xuất :

Dạng công tác	Khối l- ợng	Tiêu chuẩn dùng n- ớc	$Q_{SX(i)}$ (lít / s)	Q_1 (lít / s)

TÊN ĐỀ TÀI - TRỤ SỞ UBND QUẬN HỒNG BÀNG HP

Trộn vữa xây	6,2 m ³	300 l/ m ³ vữa	0,097	0,496
Trộn vữa trát	5,022 m ³	300 l/ m ³ vữa	0,078	
Bảo d-ỡng BT	914,76m ²	1,5 l/ m ² sàn	0,071	
Công tác khác			0,25	

+ Q₂ : l- u l- ợng n- ớc dùng cho sinh hoạt trên công tr- ờng :

$$Q_2 = N \times B \times k_g / 3600 \times n .$$

Trong đó :

– N : số công nhân vào thời điểm cao nhất có mặt tại công tr- ờng . Theo biểu đồ tiến độ N = 142 ng- ời .

– B : l- ợng n- ớc tiêu chuẩn dùng cho 1 công nhân ở công tr- ờng.

$$B = 15 \text{ l / ng- ời .}$$

– k_g : hệ số sử dụng n- ớc không điều hòa . k_g = 2,5.

$$\rightarrow Q_2 = 142 \times 15 \times 2,5 / 3600 \times 8 = 0,169 \text{ (l/s)}$$

+ Q₃ : l- u l- ợng n- ớc dùng cho sinh hoạt ở lán trại :

$$Q_3 = N \times B \times k_g \times k_{ng} / 3600 \times n .$$

Trong đó :

– N : số ng- ời nội trú tại công tr- ờng = 30% tổng dân số trên công tr- ờng

Nh- ã tính toán ở phần tr- ớc : tổng dân số trên công tr- ờng 90 (ng- ời). → N = 30% . 90 = 27 (ng- ời).

– B : l- ợng n- ớc tiêu chuẩn dùng cho 1 ng- ời ở lán trại : B = 25 l / ng- ời .

– k_g : hệ số sử dụng n- ớc không điều hòa . k_g = 2,5.

– k_{ng} : hệ số xét đến sự không điều hòa ng- ời trong ngày. k_{ng} = 1,5.

$$\rightarrow Q_3 = 27 \times 25 \times 2,5 \times 1,5 / 3600 \times 8 = 0,088 \text{ (l/s)}$$

+ Q₄ : l- u l- ợng n- ớc dùng cho cứu hỏa : Q₄ = 3 (l/s).

Nh- vậy : tổng l- u l- ợng n- ớc :

$$Q = Q_1 + Q_2 + Q_3 + Q_4 = 0,496 + 0,169 + 0,088 + 3 = 3,753 \text{ (l/s) .}$$

3.2.2. Thiết kế mạng l- ới đ- ờng ống dẫn :

$$D = \sqrt{\frac{4 \times Q}{\pi \times v \times 1000}} = \sqrt{\frac{4 \times 3,753}{3,14 \times 1,5 \times 1000}} = 0,056 \text{ (m)} = 56 \text{ (mm)}$$

– Đ- ờng kính ống dẫn tính theo công thức : Vậy chọn đ- ờng ống chính có đ- ờng kính D = 60 mm.

– Mạng l- ới đ- ờng ống phụ : dùng loại ống có đ- ờng kính D = 30 mm.

– N- ớc lấy từ mạng l- ới thành phố , đủ điều kiện cung cấp cho công trình .

10.3.MỘT VÀI ĐIỂM VỀ CÔNG TÁC AN TOÀN

10.3.1. An toàn thi công công tác đất.

Khi đào đất có độ sâu phải làm rào chắn quanh hố đào. Ban đêm phải có đèn báo hiệu, tránh việc ng- ời đi ban đêm bị ngã, trượt xuống hố đào.

Tr- ớc khi thi công phải kiểm tra vách đất cheo leo, chú ý quan sát các vết nứt quanh hố đào và ở vách hố đào do hiện t- ượng sụt lở tr- ớc khi công nhân vào thi công.

Cấm không đào khoét thành vách kiểu hàm ếch. Rất nhiều tai nạn đã xảy ra do sập vách đất hàm ếch.

Đối với công nhân làm việc không ngồi nghỉ ngơi ở chân mái dốc, tránh hiện t- ượng sụt lở bất ngờ.

Không chất nặng ở bờ hố. Phải cách mép hố ít nhất là 2m mới đ- ợc xếp đất, đá nh- ng không quá nặng.

Phải kiểm tra chất l- ượng dây thừng, dây chèo dùng chuyển đất lên cao.

Khi đang đào có khí độc bốc ra phải để công nhân nghỉ việc, kiểm tra tính độc hại. Khi đảm bảo an toàn mới làm tiếp. Nếu ch- a bảo đảm, phải thổi gió làm thông khí. Ng- ời công tác phải có mặt nạ phòng độc và thở bằng bình ô xi riêng.

Lối lên xuống phải có bậc hoặc phải có thang dây an toàn, chắc chắn.

Tránh va chạm đến các hệ thống điện n- ớc khi đào hố móng.

Khi máy đào đang làm việc, không đi lại, đứng ngồi trong phạm vi bán kính hoạt động của xe máy, gàu.

Công nhân sửa sang mái dốc phải có dây an toàn neo buộc vào điểm buộc chắc chắn.

10.3.2. Vệ sinh an toàn lao động trong quá trình thi công.

Biện pháp an toàn lao động trong quá trình tổ chức thi công là một trong những

công tác quan trọng. Xuất phát từ quan điểm "Ng- ời là vốn quý nhất của xã hội" Nhà n- ớc ta đã có nhiều chỉ thị, chính sách qui định trách nhiệm và h- ướng đến các ngành, các cấp đẩy mạnh công tác bảo hộ và bồi d- ỡng ng- ời lao động.

Trong tổ chức thi công phải đ- ợc

bố trí hợp lý, phân công lao động phù hợp với sinh lý ng-ời công nhân, tìm ra những biện pháp cải thiện điều kiện lao động nhằm giảm bớt những khâu lao động nặng nhọc cho ng-ời công nhân, tiêu hao lao động ít hơn. Phải th-ờng xuyên kiểm tra bồi d-ỡng sức khỏe cho ng-ời lao động, tích cực tìm biện pháp cải thiện điều kiện làm việc cho cán bộ công nhân viên, đảm bảo mặt trận công tác tổ chức sản xuất, làm việc ban đêm phải có đủ ánh sáng và các ph-ương tiện phục vụ thích hợp, trang bị đầy đủ các dụng cụ phòng hộ lao động nh- : quần áo bảo hộ, dày, ủng, găng tay, mũ, kính...

Trong đơn vị tổ chức xây dựng công trình phải tổ chức cho cán bộ công nhân viên học tập công tác an toàn lao động. Trong khu vực lao động phải có nội qui an toàn lao động cụ thể và phải đ-ợc th-ờng th-ờng xuyên quan tâm đôn đốc nhắc nhở của các cấp lãnh đạo và của cán bộ phụ trách an toàn.

Để đảm bảo an toàn cho ng-ời và xe máy thi công trong quá trình sản xuất, đặc biệt là trong công tác lắp ghép công trình. Mọi ng-ời phải chấp hành đầy đủ các qui định về công tác an toàn lao động sau đây :

1. Hàng ngày tr-ớc khi làm việc phải kiểm tra dàn giáo, dụng cụ treo buộc xem có đảm bảo không.
2. Tr-ớc khi cầu vật liệu lên vị trí lắp đặt ng-ời công nhân phải kiểm tra móc cầu chắc chắn rồi mới ra hiệu cho móc cầu lên. Khi cầu đang làm việc tuyệt đối cấm không cho ai đ-ợc đi lại phía d-ới khu vực hoạt động của cần cầu.
3. Nh-ng ng-ời làm việc trên cao nhất thiết phải đeo dây an toàn.
4. Khi lắp ghép phải thống nhất điều chỉnh bằng tín hiệu nh- cờ hoặc còi, đặc biệt là phải qui định 1 cách cụ thể.
5. Quá trình thi công trong khu vực xây dựng mọi ng-ời phải nghiêm túc thực hiện tốt nội dung an toàn lao động. Ng-ời nào việc ấy không đ-ợc đi lại lộn xộn trên khu vực xây dựng. Nghiêm cấm việc đi lại lên xuống bằng thang tải nhất thiết phải lên xuống theo cầu thang giàn giáo.

Trên đây là một số điểm qui định về công tác an toàn lao động trong thi công. Tất cả mọi người trên công trường phải có trách nhiệm chấp hành nghiêm chỉnh. Ai cố tình vi phạm để xảy ra tai nạn lao động cho người và xe máy thi công thì phải chịu trách nhiệm hoàn toàn.

10.3.3. Biện pháp an toàn khi thi công bê tông cốt thép.

Các bộ phận ván khuôn tấm lớn, cũng như các hộp ván khuôn cột, xà dầm ... lắp bằng cần trục phải có cấu tạo cứng, các bộ phận của chúng phải liên kết với nhau chắc chắn. Việc lắp các tấm ván khuôn cột, dầm và xà gỗ phải tiến hành từ trên sàn công tác, trên dàn giáo. Sàn phải có thành chắn để bảo vệ, giáo chống giữ ván khuôn phải chắc chắn và chỉ được đứng trên thao tác theo sự đồng ý của cán bộ chỉ đạo thi công. Thao tác dàn giáo ván khuôn của các kết cấu bê tông cốt thép phức tạp phải tiến hành theo cách thức và trình tự đã đề ra trong thiết kế thi công.

Các lỗ để chừa ở trên sàn bê tông cốt thép để đổ bê tông sau khi tháo ván khuôn phải che đậy chắc chắn. Các thùng để chuyển vữa bê tông bằng cần trục phải tốt.

Trước khi đổ bê tông, cán bộ thi công phải kiểm tra sự chính xác và chắc chắn của ván khuôn đã đặt, dàn giáo chống đỡ và sàn công tác. Khi đổ bê tông ở trên cao hơn 1,5 m sàn công tác phải có thành chắn bảo vệ.

Những chỗ mà người có thể tới ở gần nhà hoặc công trình đang thi công cần phải có các lối chắn bảo vệ.

10.3.4. Biện pháp an toàn khi hoàn thiện.

Khi xây người công nhân làm việc ở dưới hố móng, trên các sàn nhà hoặc trên sàn công tác; vị trí làm việc thay đổi theo kích thước tầng xây và có thể ở một độ cao khá lớn, do vậy phải tạo điều kiện làm việc an toàn cho người thợ ở bất kỳ vị trí nào.

Người thợ xây ở các cao trình mới trên đà giáo không được thấp hơn hai hàng gạch so với mặt sàn công tác. Dàn giáo phải có lan can cao ít nhất là 1m, ván làm lan can phải đóng vào phía trong, tấm ván chắn dưới cùng phải có bề rộng ít nhất là 15cm.

Để đảm bảo không xếp quá tải vật liệu lên sàn và lên dàn giáo cần phải treo các bảng qui định giới hạn và sơ đồ bố trí vật liệu... Các lỗ cửa chèn khung cửa sổ cửa đi phải được che chắn.

Nếu việc xây được tiến hành từ dàn giáo trong thì cần đặt lớp bảo vệ dọc tầng theo chu vi nhà.

Trong thời gian xây và khi xây xong phải dọn tất cả các gạch thừa, dụng cụ và các thứ khác để đề phòng tầng hợp bị rơi xuống dưới.

Khi làm việc ở bên ngoài tầng công nhân làm việc phải đeo dây an toàn. Các mảng tầng nhô ra khỏi mặt tầng 30cm phải xây từ dàn giáo phía ngoài.

Việc liên kết các chi tiết đúc sẵn với t-ờng xây phải tiến hành chính xác và thận trọng, phải kịp thời xây t-ờng lên để giữ thăng bằng.

10.3.5. Biện pháp an toàn khi tiếp xúc với máy móc.

Tr-ớc khi bắt đầu làm việc phải th-ờng xuyên kiểm tra dây cáp và dây cầu đem dùng. Không đ-ợc cầu quá sức nâng của cần trục, khi cầu những vật liệu và trang thiết bị có tải trọng gần giới hạn sức nâng cần trục cần phải qua hai động tác: đầu tiên treo cao 20-30 cm kiểm tra móc treo ở vị trí đó và sự ổn định của cần trục sau đó mới nâng lên vị trí cần thiết. Tốt nhất tất cả các thiết bị phải đ-ợc thí nghiệm, kiểm tra tr-ớc khi sử dụng chúng và phải đóng nhãn hiệu có chỉ dẫn các sức cầu cho phép.

Ng-ời lái cần trục phải qua đào tạo, có chuyên môn.

Ng-ời lái cần trục khi cầu hàng bắt buộc phải báo tr-ớc cho công nhân đang làm việc ở d-ới bằng tín hiệu âm thanh. Tất cả các tín hiệu cho thợ lái cần trục đều phải do tổ tr-ởng phát ra. Khi cầu các cấu kiện có kích th-ớc lớn đội tr-ởng phải trực tiếp chỉ đạo công việc, các tín hiệu đ-ợc truyền đi cho ng-ời lái cầu phải bằng điện thoại, bằng vô tuyến hoặc bằng các dấu hiệu qui -ớc bằng tay, bằng cờ. Không cho phép truyền tín hiệu bằng lời nói.

Các công việc sản xuất khác chỉ đ-ợc cho phép làm việc ở những khu vực không nằm trong vùng nguy hiểm của cần trục. Những vùng làm việc của cần trục phải có rào ngăn đặt những biển chỉ dẫn những nơi nguy hiểm cho ng-ời và xe cộ đi lại. Những tổ đội công nhân lắp ráp không đ-ợc đứng d-ới vật cầu và tay cần của cần trục.

Đối với thợ hàn phải có trình độ chuyên môn cao, tr-ớc khi bắt đầu công tác hàn phải kiểm tra hiệu trình các thiết bị hàn điện, thiết bị tiếp địa và kết cấu cũng nh- độ bền chắc cách điện. Kiểm tra dây nối từ máy đến bảng phân phối điện và tới vị trí hàn. Thợ hàn trong thời gian làm việc phải mang mặt nạ có kính màu bảo hiểm. Để đề phòng tia hàn bắn vào trong quá trình làm việc cần phải mang găng tay bảo hiểm, làm việc ở những nơi ẩm - ột phải đi ủng cao su.

10.3.6. Công tác vệ sinh môi tr-ờng.

Trong mặt bằng thi công bố trí hệ thống thu n-ớc thải và lọc n-ớc tr-ớc khi thoát n-ớc vào hệ thống thoát n-ớc thành phố, không cho chảy tràn ra bản xung quanh

Bao che công tr-ờng bằng hệ thống giá đỡ kết hợp với hệ thống l-ới ngăn cách công trình với khu vực lân cận, nhằm đảm bảo vệ sinh công nghiệp trong suốt thời gian thi công.

Đất và phế thải vận chuyển bằng xe chuyên dụng có che đậy cẩn thận, đảm bảo quy định của thành phố về vệ sinh môi tr-ờng.

Hạn chế tiếng ồn nh- sử dụng các loại máy móc giảm chấn, giảm rung. Bố trí vận chuyển vật liệu ngoài giờ hành chính.

CHƯƠNG 11 : LẬP DỰ TOÁN

11.1 CƠ SỞ LẬP DỰ TOÁN:

Bảng dự toán đ- ợc lập trên phần mềm dự toán Delta 6.0 dựa vào Đơn giá xây dựng - QĐ 2992/2006/QĐ UB Tỉnh Thái Bình và theo ĐM 24/2005 BXD

Mẫu tổng hợp kinh phí theo thông t- 18/2008. Chi phí chung theo chi phí trực tiếp

11.2.LẬP BẢNG DỰ TOÁN CHI TIẾT VÀ BẢNG TỔNG HỢP KINH PHÍ CHO PHẦN TẦNG ĐIỂN HÌNH (TẦNG 4)

CHƯƠNG 12. KẾT LUẬN VÀ KIẾN NGHỊ

KẾT LUẬN

Nội dung cốt lõi và những mục tiêu đã đạt được của Đề Án như sau.

- Tóm tắt được toàn bộ kiến thức cơ bản của công việc từ cơ sở đến chuyên ngành

- Nghiên cứu sâu hơn về một số khía cạnh như sự ứng xử của kết cấu, các dạng kết cấu điển hình, ưu nhược điểm, phạm vi ứng dụng của chày và công phương pháp thi công đang rất phổ biến trên thế giới.

- Đề Án là sự thể hiện kiến thức cốt lõi nhất của người kỹ sư xây dựng.

- Đề án đã nghiên cứu tính toán thiết kế kết cấu khung trục 3 - 3, các kỹ thuật thi công phân tầng, phân thân và cách tổ chức quản lý thi công trên công trường

- Ngoài nội dung đã đạt được như trên thì Đề Án cũng đã thể hiện khả năng chỉ ra các bước cơ bản nhất trong khi thiết kế một công trình xây dựng núi chung và nhà cao tầng núi riêng.

Những điểm tồn tại của Đề Án

- Việc xây dựng mô hình tính toán kết cấu khung phẳng khung trôn đã được những sai sót trong vấn đề qui tải cũng như xét đến khả năng làm việc thực tế của công trình.

- Việc tính toán kết cấu sàn theo sơ đồ đàn hồi nhận được mô men trên công cạnh ngầm quá lớn với mô men giữa bản dẫn tới việc bố trí cốt thép khung sót với thực tế.

- Trình độ kiến thức cũ hạn chế và có nhiều sai sót

KIẾN NGHỊ

Hiện nay có rất nhiều các công án thi công mới rất hiện đại và đem lại hiệu quả kinh tế cao, em cũng mong công Thầy Cụ giáo và công chuyên gia đầu ngành sẽ tiếp tục nghiên cứu và tìm ra được phương pháp tính toán sát thực nhất để truyền đạt cho thế hệ của chúng em sau này để cho trong tương lai nước ta sẽ có nhiều công trình thi công với công nghệ mới và đặc biệt góp phần phát triển đất nước sau này

Qua Đề Án tốt nghiệp này do kiến thức của em cũ hạn chế, thời gian làm đề án khung nhiều nên sẽ khung trôn khỏi những sai sót em mong được công Thầy Cụ giáo và công bạn sẽ giúp ý thòm cho em về công trình của mĩnh để sau này ra trường em có thòm kinh nghiệm.

Em xin chõn thành cảm ơn!

