

**BỘ GIÁO DỤC VÀ ĐÀO TẠO**  
**TRƯỜNG ĐẠI HỌC DÂN LẬP HẢI PHÒNG**



ISO 9001 : 2008

**KHÓA LUẬN TỐT NGHIỆP**

**NGÀNH: KẾ TOÁN – KIỂM TOÁN**

Sinh viên : Cao Thị Huyền

Giảng viên hướng dẫn : Th.s Nguyễn Văn Thụ

**HẢI PHÒNG - 2011**

**BỘ GIÁO DỤC VÀ ĐÀO TẠO  
TRƯỜNG ĐẠI HỌC DÂN LẬP HẢI PHÒNG**

-----

**HOÀN THIỆN CÔNG TÁC KẾ TOÁN VỐN BẰNG TIỀN  
TẠI CÔNG TY TNHH SẢN XUẤT & KINH DOANH  
MÚT XÓP VIỆT THẮNG**

**KHÓA LUẬN TỐT NGHIỆP ĐẠI HỌC HỆ CHÍNH QUY**

**NGÀNH: KẾ TOÁN – KIỂM TOÁN**

**Sinh viên : Cao Thị Huyền**

**Giảng viên hướng dẫn : Th.s Nguyễn Văn Thụ**

**HẢI PHÒNG - 2011**

**Hoàn thiện công tác kế toán vốn bằng tiền tại công ty TNHH SX&KD  
Mút xốp Việt Thắng**

---

**BỘ GIÁO DỤC VÀ ĐÀO TẠO  
TRƯỜNG ĐẠI HỌC DÂN LẬP HẢI PHÒNG**

-----

**NHIỆM VỤ ĐỀ TÀI TỐT NGHIỆP**

Sinh viên: Cao Thị Huyền

Mã SV: 1364010062

Lớp: QTL 301K

Ngành: Kế toán – Kiểm toán

Tên đề tài: Hoàn thiện công tác kế toán vốn bằng tiền tại công ty TNHH Sản xuất & Kinh doanh  
Mút xốp Việt Thắng.

## **NHIỆM VỤ ĐỀ TÀI**

1. Nội dung và các yêu cầu cần giải quyết trong nhiệm vụ đề tài tốt nghiệp (về lý luận, thực tiễn, các số liệu cần tính toán và các bản vẽ).

- Trình bày các cơ sở lý luận về công tác kế toán vốn bằng tiền trong doanh nghiệp sản xuất kinh doanh
- Phân tích thực trạng công tác kế toán vốn bằng tiền tại Công ty TNHH sản xuất và kinh doanh Mút Xộp Việt Thắng.
- Đưa ra các giải pháp nhằm hoàn thiện hơn công tác kế toán vốn bằng tiền tại đơn vị nghiên cứu.

2. Các số liệu cần thiết để thiết kế, tính toán.

- Các văn bản của Nhà Nước về chế độ kế toán liên quan đến công tác kế toán vốn bằng tiền.
- Quy chế, quy định về kế toán – tài chính tại doanh nghiệp.
- Hệ thống sổ kế toán liên quan đến công tác kế toán vốn bằng tiền tại Công ty TNHH sản xuất và kinh doanh Mút Xộp Việt Thắng, sử dụng số liệu năm 2010.

3. Địa điểm thực tập tốt nghiệp

- Công ty TNHH sản xuất và kinh doanh Mút Xộp Việt Thắng.
- Địa chỉ: Số 80 Quang Trung, Phường Phan Bội Châu, Quận Hồng Bàng, Thành Phố Hải Phòng

## **MỤC LỤC**

LỜI MỞ ĐẦU .....	8
<b>CHƯƠNG 1. CƠ SỞ LÝ LUẬN VỀ TỔ CHỨC CÔNG TÁC KẾ TOÁN VỐN BẰNG TIỀN TRONG DOANH NGHIỆP .....</b>	<b>3</b>
1.1. Những vấn đề chung về kế toán vốn bằng tiền trong doanh nghiệp.....	10
1.1.1. Sự cần thiết phải tổ chức công tác kế toán vốn bằng tiền.....	10
1.1.2. Khái niệm, ý nghĩa kế toán vốn bằng tiền.....	10
1.1.3. Những yêu cầu và nhiệm vụ kế toán vốn bằng tiền .....	11
1.1.4. Vai trò công tác vốn bằng tiền.....	12
1.1.5. Nguyên tắc hạch toán vốn bằng tiền.....	13
1.2. Tổ chức kế toán tiền mặt tại quỹ.....	14
1.2.1. Nguyên tắc quản lý tiền mặt tại quỹ.....	14
1.2.2. Chứng từ sử dụng.....	15
1.2.3. Tài khoản sử dụng.....	16
1.2.4. Phương pháp hạch toán một số nghiệp vụ kinh tế chủ yếu.....	17
1.2.4.1. Kế toán tiền mặt là tiền Việt Nam.....	17
1.2.4.2. Kế toán tiền mặt là tiền Ngoại tệ.....	19
1.2.4.3. Kế toán tiền mặt là vàng, bạc, đá quý.....	21
1.3. Tổ chức kế toán tiền gửi ngân hàng: .....	23
1.3.1. Một số quy định trong việc hạch toán tiền gửi ngân hàng.....	23
1.3.2. Chứng từ sử dụng.....	24
1.3.3. Tài khoản sử dụng .....	25
1.3.4. Phương pháp hạch toán một số nghiệp vụ chủ yếu.....	26
1.3.4.1. Kế toán tiền gửi Ngân hàng là đồng Việt Nam.....	26
1.3.4.2. Kế toán tiền gửi Ngân hàng là ngoại tệ.....	27
1.4. Tổ chức kế toán tiền đang chuyển.....	28
1.4.1. Nội dung chủ yếu của kế toán tiền đang chuyển.....	28
1.4.2. Chứng từ sử dụng.....	28

**Hoàn thiện công tác kế toán vốn bằng tiền tại công ty TNHH SX&KD  
Mút xốp Việt Thắng**

---

1.4.3. Tài khoản sử dụng.....	28
1.4.4. Phương pháp hạch toán một số nghiệp vụ kinh tế chủ yếu. ....	30
1.5. Tổ chức vận dụng hệ thống sổ sách kế toán vào tổ chức công tác kế toán vốn bằng tiền.....	31

**CHƯƠNG II. THỰC TRẠNG TỔ CHỨC CÔNG TÁC KẾ TOÁN VỐN BẰNG TIỀN TẠI CÔNG TY TNHH SẢN XUẤT VÀ KINH DOANH MÚT XỐP VIỆT THẮNG .....**

**35**

2.1. Khái quát chung: .....	35
2.1.1. Quá trình hình thành và phát triển .....	35
Giới thiệu về công ty .....	35
Quá trình hình thành và phát triển của công ty.....	35
2.1.2. Những thuận lợi và khó khăn của công ty. ....	37
2.1.3 Đặc điểm hoạt động kinh doanh của công ty. ....	39
2.1.4. Đặc điểm tổ chức bộ máy quản lý của công ty.....	43
2.1.5. Tổ chức công tác kế toán tại công ty .....	51
2.1.5.1 Tổ chức bộ máy kế toán tại công ty.....	51
2.1.5.2. Tổ chức vận dụng chế độ kế toán tại công ty .....	53
2.1.5.3 Tổ chức hệ thống chứng từ, tài khoản kế toán. ....	54
2.1.5.4. Tổ chức hệ thống sổ kế toán và hình thức kế toán. ....	54
2.1.5.5. Tổ chức hệ thống báo cáo kế toán.....	56
2.2. Thực trạng tổ chức công tác vốn bằng tiền của công ty .....	56
2.2.1. Tổ chức kế toán tiền mặt tại quỹ của công ty.....	56
2.2.1.1. Chứng từ sử dụng .....	56
2.2.1.2. Tài khoản sử dụng .....	59
2.2.1.3. Quy trình hạch toán.....	59
2.2.2. Tổ chức kế toán tiền gửi ngân hàng tại Công ty.....	75
2.2.2.1. Chứng từ sử dụng .....	75
2.2.2.2. Tài khoản sử dụng .....	75

**Hoàn thiện công tác kế toán vốn bằng tiền tại công ty TNHH SX&KD  
Mút xốp Việt Thắng**

---

2.2.2.3. Quy trình hạch toán ..... 76

CHƯƠNG III. MỘT SỐ BIỆN PHÁP NHẪM HOÀN THIỆN TỔ CHỨC CÔNG TÁC KẾ TOÁN VỐN BẰNG TIỀN TẠI CÔNG TY TNHH SẢN XUẤT VÀ KINH DOANH MÚT XỐP VIỆT THẮNG .....	89
3.1. Đánh giá chung về công tác kế toán vốn bằng tiền tại công ty TNHH sản xuất và kinh doanh Mút Xốp Việt Thắng. ....	89
3.1.1. Ưu điểm về công tác kế toán vốn bằng tiền tại Công ty TNHH sản xuất và kinh doanh Mút Xốp Việt Thắng .....	90
3.1.2. Nhược điểm về công tác kế toán vốn bằng tiền tại Công ty TNHH sản xuất và kinh doanh Mút Xốp Việt Thắng. ....	92
3.2. Một số kiến nghị nhằm hoàn thiện tổ chức công tác kế toán vốn bằng tiền tại Công ty TNHH sản xuất và kinh doanh Mút Xốp Việt thắng. ....	94
KẾT LUẬN .....	102

## **LỜI MỞ ĐẦU**

Vốn bằng tiền là cơ sở, là tiền đề đầu tiên cho một doanh nghiệp hình thành và tồn tại, là điều kiện cơ bản để doanh nghiệp hoàn thành cũng như thực hiện quá trình sản xuất kinh doanh của mình. Trong điều kiện hiện nay phạm vi hoạt động của doanh nghiệp không còn bị giới hạn ở trong nước mà đã được mở rộng, tăng cường hợp tác với nhiều nước trên thế giới. Do đó, quy mô và kết cấu của vốn bằng tiền rất lớn và phức tạp, việc sử dụng và quản lý chúng có ảnh hưởng lớn đến hiệu quả sản xuất kinh doanh của doanh nghiệp.

Mặt khác, kế toán là công cụ để điều hành quản lý các hoạt động tính toán kinh tế và kiểm tra việc bảo vệ tài sản, sử dụng tiền vốn nhằm đảm bảo quyền chủ động trong sản xuất kinh doanh của doanh nghiệp. Trong công tác kế toán của doanh nghiệp chia ra làm nhiều khâu, nhiều phần hành nhưng giữa chúng có mối quan hệ hữu cơ gắn bó tạo thành một hệ thống quản lý thực sự có hiệu quả cao. Thông tin kế toán là những thông tin về tính hai mặt của mỗi hiện tượng, mỗi quá trình: Vốn và nguồn, tăng và giảm ... Mỗi thông tin thu được là kết quả của quá trình có tính hai mặt: thông tin và kiểm tra.

Do đó, việc tổ chức hạch toán vốn bằng tiền là nhằm đưa ra những thông tin đầy đủ nhất, chính xác nhất về thực trạng và cơ cấu của vốn bằng tiền, về các nguồn thu và sự chi tiêu của chúng trong quá trình kinh doanh để nhà quản lý có thể nắm bắt được những thông tin kinh tế cần thiết, đưa ra những quyết định tối ưu nhất về đầu tư, chi tiêu trong tương lai như thế nào. Bên cạnh nhiệm vụ kiểm tra các chứng từ, sổ sách về tình hình lưu chuyển tiền tệ, qua đó chúng ta biết được hiệu quả kinh tế của đơn vị mình.

Thực tế ở nước ta trong thời gian qua cho thấy ở các doanh nghiệp, đặc biệt là doanh nghiệp nhà nước, hiệu quả sử dụng vốn đầu tư nói chung và vốn bằng tiền nói riêng còn rất thấp, chưa khai thác hết hiệu quả và tiềm năng sử dụng chúng trong nền kinh tế thị trường để phục vụ sản xuất kinh doanh, công tác hạch toán bị buông lỏng kéo dài.



## **Hoàn thiện công tác kế toán vốn bằng tiền tại công ty TNHH SX&KD Mút xốp Việt Thắng**

---

Xuất phát từ những vấn đề trên và thông qua một thời gian thực tập em xin chọn đề tài sau để đi sâu vào nghiên cứu và viết khoá luận: “ **Hoàn thiện công tác kế toán vốn bằng tiền tại công ty TNHH sản xuất và kinh doanh Mút Xốp Việt Thắng**”

Khoá luận gồm ba chương:

**Chương I:** Cơ sở lý luận về tổ chức công tác kế toán vốn bằng tiền trong Doanh Nghiệp.

**Chương II:** Thực trạng tổ chức công tác kế toán vốn bằng tiền tại Công ty TNHH sản xuất và kinh doanh Mút Xốp Việt Thắng.

**Chương III:** Một số giải pháp nhằm hoàn thiện tổ chức công tác kế toán vốn bằng tiền tại Công ty TNHH sản xuất và kinh doanh Mút Xốp Việt Thắng.

**CHƯƠNG 1  
CƠ SỞ LÝ LUẬN VỀ TỔ CHỨC CÔNG TÁC KẾ TOÁN  
VỐN BẰNG TIỀN TRONG DOANH NGHIỆP**

**1.1. Những vấn đề chung về kế toán vốn bằng tiền trong doanh nghiệp.**

**1.1.1. Sự cần thiết phải tổ chức công tác kế toán vốn bằng tiền.**

Đối với bất kỳ doanh nghiệp nào dù lớn hay nhỏ khi bước vào hoạt động sản xuất kinh doanh đều nhất thiết cần một lượng vốn nhất định, trên cơ sở tạo lập vốn kinh doanh của doanh nghiệp, dùng nó vào việc mua sắm tài sản cần thiết phục vụ cho hoạt động sản xuất kinh doanh. Qua mỗi giai đoạn vận động vốn không ngừng biến đổi cả về hình thái biểu hiện lẫn quy mô.

Quá trình hoạt động sản xuất kinh doanh của doanh nghiệp là quá trình vận động liên tục của vốn kinh doanh theo chu kỳ T-H-T, trong quá trình đó luôn có một bộ phận dừng lại ở trạng thái tiền tệ, bộ phận này gọi là vốn bằng tiền.

**1.1.2. Khái niệm, ý nghĩa kế toán vốn bằng tiền.**

Vốn bằng tiền là toàn bộ các hình thức tiền tệ hiện thực do đơn vị sở hữu, tồn tại dưới hình thái giá trị và hiện thực chức năng phương tiện thanh toán trong quá trình sản xuất kinh doanh của doanh nghiệp. Vốn bằng tiền là một loại tài sản mà doanh nghiệp nào cũng có và sử dụng.

Theo hình thức tồn tại vốn bằng tiền của doanh nghiệp được chia thành:

- Tiền Việt Nam: là loại tiền phù hiệu. Đây là các loại giấy bạc do Ngân hàng nhà nước Việt Nam phát hành và được sử dụng làm phương tiện giao dịch chính thức đối với toàn bộ hoạt động sản xuất kinh doanh của doanh nghiệp.
- Ngoại tệ: Là loại tiền phù hiệu. Đây là các loại giấy bạc không phải do Ngân hàng Nhà nước Việt Nam phát hành nhưng được phép lưu hành chính thức trên thị trường Việt Nam như các đồng: Đô la Mỹ (USD), bảng Anh (GBP), phrang pháp (FFr), yên Nhật (JPY), đô la Hồng Kong (HKD), mác Đức (DM)...

## **Hoàn thiện công tác kế toán vốn bằng tiền tại công ty TNHH SX&KD Mút xóp Việt Thắng**

---

- Vàng bạc, kim khí quý, đá quý: Là tiền thực chất, tuy nhiên được lưu trữ chủ yếu là vì mục tiêu an toàn hoặc một mục đích bất thường khác chứ không phải vì mục đích thanh toán trong kinh doanh.
- Nếu phân loại theo trạng thái tồn tại, vốn bằng tiền của doanh nghiệp bao gồm:
  - Tiền tại quỹ: gồm giấy bạc Việt Nam, ngoại tệ, bạc vàng, kim khí quý, đá quý, ngân phiếu hiện đang được giữ tại kết của doanh nghiệp để phục vụ nhu cầu chi tiêu trực tiếp hàng ngày trong sản xuất kinh doanh.
  - Tiền gửi ngân hàng: là tiền Việt Nam, ngoại tệ, vàng, bạc, kim khí quý, đá quý mà doanh nghiệp đang gửi tại tài khoản của doanh nghiệp tại Ngân hàng.
  - Tiền đang chuyển: là tiền đang trong quá trình vận động để hoàn thành chức năng phương tiện thanh toán hoặc đang trong quá trình vận động từ trạng thái này sang trạng thái khác.

Trong quá trình sản xuất kinh doanh vốn bằng tiền vừa được sử dụng để đáp ứng nhu cầu về thanh toán các khoản nợ của doanh nghiệp hoặc mua sắm vật tư, hàng hóa sản xuất kinh doanh, vừa là kết quả của việc mua bán hoặc thu hồi các khoản nợ. Chính vì vậy, quy mô vốn bằng tiền là loại vốn đòi hỏi doanh nghiệp phải quản lý hết sức chặt chẽ vì vốn bằng tiền có tính luân chuyển cao nên nó là đối tượng của sự gian lận và ăn cắp. Vì thế trong quá trình hạch toán vốn bằng tiền, các thủ tục nhằm bảo vệ vốn bằng tiền khỏi sự ăn cắp hoặc lạm dụng là rất quan trọng, nó đòi hỏi việc sử dụng vốn bằng tiền cần phải tuân thủ các nguyên tắc chế độ quản lý tiền tệ thống nhất của Nhà Nước. Chặng hạn tiền mặt tại quỹ của doanh nghiệp dùng để chi tiêu hàng ngày không vượt quá mức tồn quỹ mà doanh nghiệp và Ngân hàng đã thỏa thuận theo hợp đồng thương mại, khi có tiền thu bán hàng phải nộp ngay cho Ngân hàng.

### ***1.1.3. Những yêu cầu và nhiệm vụ kế toán vốn bằng tiền***

Vốn bằng tiền là loại tài sản đặc biệt, nó là vật ngang giá chung, do vậy trong quá trình quản lý rất dễ xảy ra tham ô lãng phí. Để quản lý chặt chẽ vốn bằng tiền cần đảm bảo tốt các yêu cầu sau:

## **Hoàn thiện công tác kế toán vốn bằng tiền tại công ty TNHH SX&KD Mút xốp Việt Thắng**

---

- Mọi biến động của vốn bằng tiền phải làm đầy đủ thủ tục và có chứng từ gốc hợp lệ

- Việc sử dụng chi tiêu vốn bằng tiền phải đúng mục đích, đúng chế độ.

Để thực hiện tốt việc quản lý vốn bằng tiền, với vai trò dụng cụ quản lý kinh tế, kế toán cần thực hiện tốt các nhiệm vụ sau:

- Phản ánh chính xác kịp thời những khoản thu chi và tình hình còn lại của từng loại vốn bằng tiền, kiểm tra và quản lý nghiêm ngặt việc quản lý các loại vốn bằng tiền nhằm đảm bảo an toàn cho tiền tệ, phát hiện và ngăn ngừa các hiện tượng tham ô và lợi dụng tiền mặt trong kinh doanh.

- Giám sát tình hình thực hiện kế toán thu chi các loại vốn bằng tiền, kiểm tra việc chấp hành nghiêm chỉnh chế độ quản lý vốn bằng tiền, đảm bảo chi tiêu tiết kiệm và có hiệu quả cao.

### ***1.1.4. Vai trò công tác vốn bằng tiền.***

Trong mọi hoạt động sản xuất kinh doanh của doanh nghiệp, việc quản lý và sử dụng vốn là một khâu quan trọng có tính quyết định tới mức độ tăng trưởng hay suy thoái của doanh nghiệp. Vốn bằng tiền là đối tượng có khả năng phát sinh rủi ro hơn các loại tài sản khác, vì vậy nó cần được quản lý chặt chẽ, thường xuyên kiểm tra kiểm soát các khoản thu chi bằng tiền là rất cần thiết. Trong quản lý người ta sử dụng nhiều công cụ quản lý khác nhau như thống kê, phân tích các hoạt động kinh tế nhưng kế toán luôn được coi là công cụ quản lý kinh tế quan trọng nhất. Với chức năng ghi chép, tính toán, phản ánh giám sát thường xuyên liên tục do sự biến động của vật tư, tiền vốn, bằng các thước đo giá trị và hiện vật, kế toán cung cấp các tài liệu cần thiết về thu chi vốn bằng tiền đáp ứng yêu cầu quản lý trong hoạt động sản xuất kinh doanh.

Các thông tin kinh tế tài chính do kế toán cung cấp giúp cho chủ doanh nghiệp và những người quản lý doanh nghiệp nắm vững tình hình và kết quả hoạt động sản xuất kinh doanh cũng như việc sử dụng vốn để từ đó thấy được mặt mạnh, mặt yếu để có những quyết định và chỉ đạo sao cho quá trình sản xuất kinh doanh đạt hiệu quả cao nhất.

## **Hoàn thiện công tác kế toán vốn bằng tiền tại công ty TNHH SX&KD Mút xốp Việt Thắng**

---

### ***1.1.5. Nguyên tắc hạch toán vốn bằng tiền***

Kế toán vốn bằng tiền phải tôn trọng đầy đủ các quy tắc, các chế độ quản lý và lưu thông tiền tệ hiện hành. Cụ thể:

1. Hạch toán vốn bằng tiền phải sử dụng một đơn vị tiền tệ thống nhất đó là đồng Việt Nam, trừ trường hợp được phép sử dụng một đơn vị tiền tệ thông dụng khác.

2. Ở những doanh nghiệp có ngoại tệ nhập quỹ tiền mặt hoặc gửi vào ngân hàng phải quy đổi ngoại tệ ra đồng Việt Nam theo tỷ giá hối đoái tại ngày giao dịch (tỷ giá hối đoái giao dịch thực tế hoặc tỷ giá giao dịch bình quân trên thị trường ngoại tệ liên Ngân hàng do Ngân hàng Nhà nước Việt Nam công bố tại thời điểm phát sinh) để ghi sổ kế toán.

Trường hợp mua ngoại tệ về nhập quỹ tiền mặt, gửi vào Ngân hàng hoặc thanh toán công nợ ngoại tệ bằng đồng Việt Nam thì được quy đổi ra đồng Việt Nam theo giá mua hoặc tỷ giá xuất quỹ. Tỷ giá xuất quỹ có thể tính theo một trong các phương pháp: Bình quân gia quyền, nhập trước xuất trước, nhập sau xuất trước, thực tế đích danh (như một loại hàng hóa đặc biệt).

3. Đối với vàng bạc, kim khí quý, đá quý phản ánh ở nhóm tài khoản vốn bằng tiền chỉ áp dụng cho các doanh nghiệp không đăng ký kinh doanh vàng, bạc, kim khí quý, đá quý.

Vàng bạc, kim khí quý, đá quý phải theo dõi số lượng, trọng lượng, quy cách phẩm chất của từng thứ từng loại. Giá trị vàng bạc, kim khí quý, đá quý được tính theo giá thực tế (giá hóa đơn hoặc giá được thanh toán), khi tính giá xuất vàng, bạc, kim khí quý, đá quý có thể áp dụng một trong bốn phương pháp tính giá hàng xuất kho (bình quân gia quyền, nhập trước xuất trước, nhập sau xuất trước, thực tế đích danh).

Nếu thực hiện đúng các nhiệm vụ và nguyên tắc trên thì hạch toán vốn bằng tiền sẽ giúp cho doanh nghiệp quản lý tốt vốn bằng tiền, chủ động trong việc thực hiện kế hoạch thu chi và sử dụng vốn có hiệu quả cao.

**Hoàn thiện công tác kế toán vốn bằng tiền tại công ty TNHH SX&KD  
Mút xối Việt Thắng**

---

## **1.2. Tổ chức kế toán tiền mặt tại quỹ**

### **1.2.1. Nguyên tắc quản lý tiền mặt tại quỹ.**

Tiền mặt tại quỹ là số tiền do thủ quỹ quản lý tại kết của Doanh nghiệp nhằm phục vụ cho hoạt động chi tiêu hàng ngày của Doanh nghiệp. Kế toán tiền mặt tại quỹ cần lưu ý một số nguyên tắc sau:

- Chi phản ánh vào TK 111 “Tiền mặt”, số tiền mặt, ngoại tệ thực tế nhập, xuất quỹ tiền mặt. Đối với khoản tiền thu được chuyển nộp ngay vào Ngân hàng (không qua quỹ tiền mặt của đơn vị) thì không ghi vào bên nợ TK 111 “Tiền mặt” mà ghi vào bên nợ TK 112 “Tiền gửi ngân hàng”.
- Các khoản tiền mặt do doanh nghiệp khác và cá nhân ký cược, ký quỹ tại doanh nghiệp được quản lý và hạch toán như các loại tài sản bằng tiền của đơn vị.
- Khi tiến hành nhập, xuất quỹ tiền mặt phải có phiếu thu, phiếu chi và có đủ chữ ký của người nhận, người giao, người cho phép nhập, xuất quỹ theo quy định của chế độ chứng từ kế toán. Một số trường hợp đặc biệt phải có lệnh nhập, xuất quỹ đính kèm.
- Kế toán tiền mặt phải có trách nhiệm quản lý và nhập, xuất quỹ tiền mặt, ghi chép hàng ngày và liên tục theo trình tự phát sinh các khoản thu, chi, nhập, xuất quỹ tiền mặt, ngoại tệ và tính ra số tồn quỹ tại mọi thời điểm.
- Thủ quỹ chịu trách nhiệm quản lý nhập, xuất quỹ tiền mặt. Hàng ngày, thủ quỹ phải kiểm kê số tồn quỹ tiền mặt thực tế, đối chiếu số liệu sổ quỹ tiền mặt và sổ kế toán tiền mặt, nếu có chênh lệch thủ quỹ phải kiểm tra lại để xác định nguyên nhân và kiến nghị biện pháp xử lý chênh lệch.
- Ở những doanh nghiệp có ngoại tệ nhập quỹ tiền mặt phải quy đổi ngoại tệ ra đồng Việt Nam theo tỷ giá giao dịch thực tế của nghiệp vụ kinh tế phát sinh, hoặc tỷ giá giao dịch bình quân trên thị trường ngoại tệ liên ngân hàng do Ngân hàng Nhà nước Việt Nam công bố tại thời điểm phát sinh nghiệp vụ kinh tế để ghi sổ kế toán

Trường hợp mua ngoại tệ và nhập quỹ tiền mặt ngoại tệ bằng Đồng Việt Nam thì được quy đổi ngoại tệ ra đồng Việt Nam theo tỷ giá mua hoặc tỷ giá thanh

**Hoàn thiện công tác kế toán vốn bằng tiền tại công ty TNHH SX&KD  
Mút xối Việt Thắng**

---

toán. Bên có các TK 1112 được quy đổi ngoại tệ ra đồng Việt Nam theo tỷ giá trên sổ kế toán TK 1112 theo một trong các phương pháp: Bình quân gia quyền, nhập trước xuất trước, nhập sau xuất trước, thực tế đích danh (như một loại hàng hóa đặc biệt).

Tiền mặt bằng ngoại tệ được hạch toán chi tiết theo từng loại nguyên tệ trên Tài khoản 007 “ngoại tệ các loại” (Tài khoản ngoài Bảng cân đối kế toán).

- Đối với vàng bạc, kim khí quý, đá quý phản ánh ở tài khoản vốn bằng tiền chỉ áp dụng cho các doanh nghiệp không đăng ký kinh doanh vàng, bạc, kim khí quý, đá quý. Ở các doanh nghiệp có vàng, bạc, kim khí quý, đá quý nhập quỹ tiền mặt thì việc nhập, xuất được hạch toán như các loại hàng tồn kho, khi sử dụng để thanh toán chi trả được hạch toán như ngoại tệ.

**1.2.2. Chứng từ sử dụng.**

Các chứng từ được sử dụng trong công tác hạch toán tiền mặt tại quỹ bao gồm:

- Phiếu thu (MS 01 – TT)
- Phiếu chi (MS 02 – TT)
- Giấy đề nghị thanh toán (MS 05 – TT)
- Biên lai thu tiền (MS 06 – TT)
- Bảng kê khai vàng, bạc, kim khí quý, đá quý
- Bảng kiểm kê quỹ, bảng kê chi tiền
- Một số chứng từ có liên quan khác.

Trong đó:

- Phiếu thu: Được sử dụng làm căn cứ để hạch toán số tiền mặt Việt Nam, ngoại tệ đã thu trong kỳ theo từng nguồn thu.
- Phiếu chi: Được sử dụng làm căn cứ để hạch toán số tiền đã chi của đơn vị trong kỳ, là căn cứ xác định trách nhiệm vật chất của người nhận tiền.
- Giấy đề nghị tạm ứng: Là căn cứ để xét duyệt tạm ứng làm thủ tục lập phiếu chi xuất quỹ cho tạm ứng.
- Giấy thanh toán tạm ứng: Là chứng từ liệt kê các khoản tiền đã nhận tạm ứng, làm căn cứ thanh toán số tiền tạm ứng và ghi sổ kế toán.



## **Hoàn thiện công tác kế toán vốn bằng tiền tại công ty TNHH SX&KD Mút xối Việt Thắng**

---

- Giấy đề nghị thanh toán: Dùng trong trường hợp đã chi nhưng chưa được thanh toán hoặc chưa nhận thanh toán hoặc chưa nhận tạm ứng để tổng hợp các khoản đã chi kèm theo chứng từ (Nếu có). Làm thủ tục thanh toán.
- Biên bản kiểm kê (Dùng cho tiền Việt Nam): Là bằng chứng xác nhận số tiền mặt Việt Nam tồn quỹ thực tế và số chênh lệch thừa, thiếu so với sổ quỹ làm cơ sở xác định trách nhiệm vật chất và bồi thường cũng như là căn cứ để điều chỉnh số tiền tồn quỹ trên sổ kế toán theo số tiền tồn quỹ thực tế.
- Biên lai thu tiền: Là giấy biên nhận của đơn vị hoặc cá nhân đã thu tiền hoặc thu séc của người nộp tiền làm căn cứ để lập phiếu thu, nộp tiền vào quỹ, đồng thời để người nộp tiền thanh toán với đơn vị nộp tiền hoặc lưu quỹ.
- Bảng kê chi tiền: Là căn cứ để quyết toán kinh phí cho đại biểu tham dự hội thảo tập huấn. Áp dụng cho các cuộc hội thảo, tập huấn diễn ra nhiều ngày, tiền chỉ thanh toán một lần vào ngày cuối hội thảo.

### ***1.2.3. Tài khoản sử dụng***

Để hạch toán tiền mặt tại quỹ, kế toán sử dụng TK 111 “Tiền mặt”. Tài khoản 111 dùng để phản ánh tình hình thu chi tồn quỹ tiền mặt gồm tiền Việt Nam (kể cả ngân phiếu), ngoại tệ, vàng, bạc, kim khí quý, đá quý của doanh nghiệp.

Kết cấu TK 111 như sau:

- Bên Nợ :
  - Các khoản tiền mặt, ngoại tệ, vàng, bạc, kim khí quý, đá quý nhập quỹ.
  - Số tiền mặt, ngoại tệ, vàng bạc, kim khí quý, đá quý thừa ở quỹ phát hiện khi kiểm kê.
  - Chênh lệch tăng tỷ giá hối đoái do đánh giá lại số dư ngoại tệ cuối kỳ (đối với tiền mặt là ngoại tệ).
- Bên Có :
  - Các khoản tiền mặt, ngoại tệ, vàng, bạc, kim khí quý, đá quý xuất quỹ.
  - Số tiền mặt, ngoại tệ, vàng, bạc, kim khí quý, đá quý thiếu ở quỹ phát hiện khi kiểm kê.



## **Hoàn thiện công tác kế toán vốn bằng tiền tại công ty TNHH SX&KD Mút xốp Việt Thắng**

---

- Chênh lệch giảm tỷ giá hối đoái do đánh giá lại số dư ngoại tệ cuối kỳ (đối với tiền mặt là ngoại tệ).

▪ **Số dư bên Nợ :**

- Các khoản tiền mặt, ngoại tệ, vàng, bạc, kim khí quý, đá quý hiện còn tồn ở quỹ tiền mặt.

Tài khoản 111 gồm có 3 tài khoản cấp hai:

- TK 1111 - Tiền Việt Nam: Phản ánh tình hình thu, chi, tồn quỹ tiền Việt Nam tại quỹ tiền mặt.

- TK 1112 - Ngoại tệ: Phản ánh tình hình thu, chi, tăng, giảm tỷ giá và tồn quỹ ngoại tệ, quỹ tiền mặt theo giá trị quy đổi ra đồng Việt Nam.

- TK 1113 - Vàng, bạc, kim khí quý, đá quý: Phản ánh giá trị vàng, bạc, kim khí quý, đá quý nhập xuất quỹ, tồn quỹ.

### ***1.2.4. Phương pháp hạch toán một số nghiệp vụ kinh tế chủ yếu.***

#### ***1.2.4.1. Kế toán tiền mặt là tiền Việt Nam.***

Kế toán tiền mặt bằng tiền Việt Nam được thể hiện qua sơ đồ 1.1 như sau:

**Hoàn thiện công tác kế toán vốn bằng tiền tại công ty TNHH SX&KD  
Mút xốp Việt Thắng**

**Sơ đồ 1.1. Kế toán tiền mặt (VNĐ)**

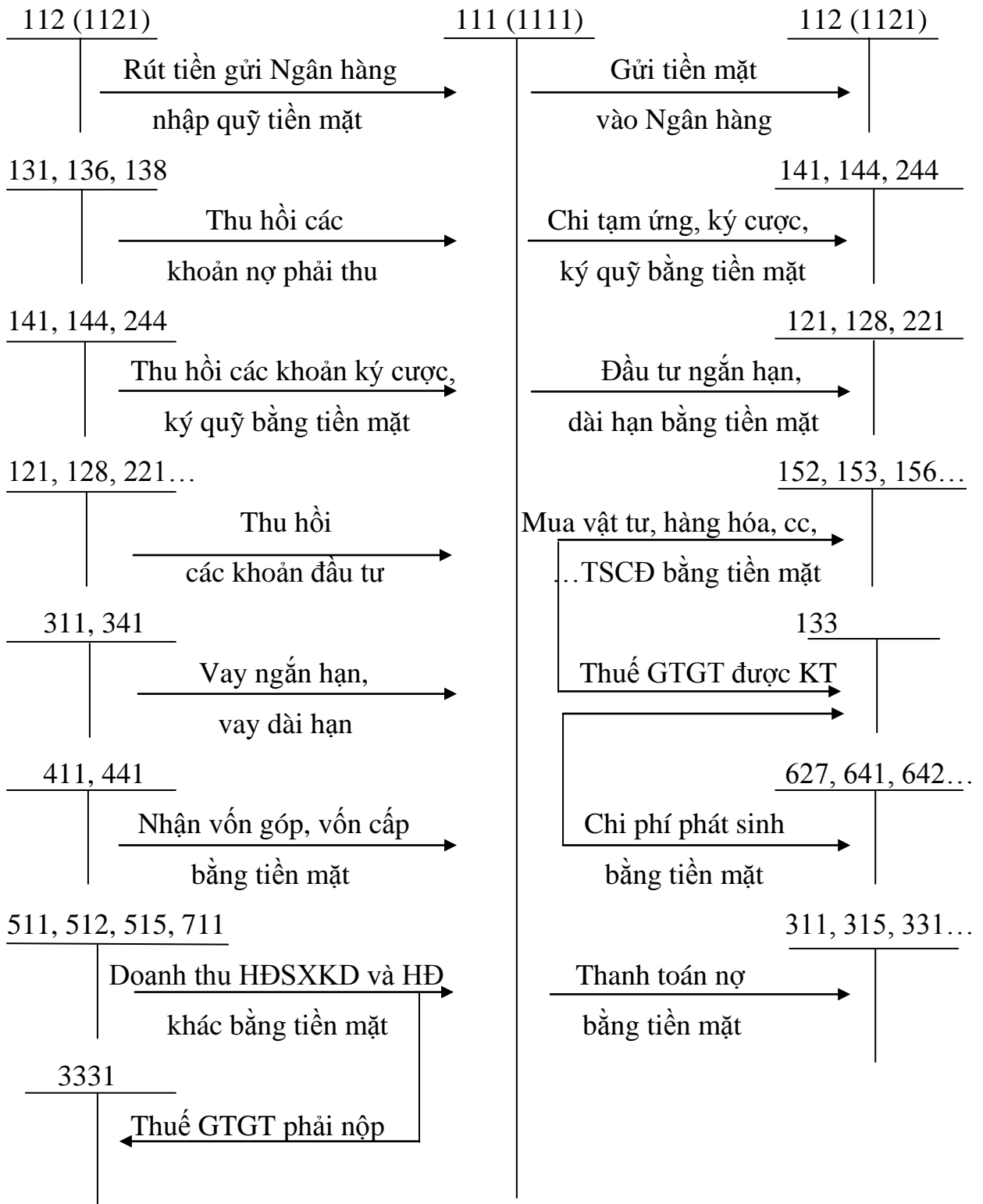

**Hoàn thiện công tác kế toán vốn bằng tiền tại công ty TNHH SX&KD  
Mút xấp Việt Thắng**

---

*1.2.4.2. Kế toán tiền mặt là tiền Ngoại tệ.*

***Nguyên tắc hạch toán:***

- Việc hạch toán ngoại tệ phải quy đổi ra đồng Việt Nam hoặc đơn vị tiền tệ chính thức được sử dụng trong kế toán ( nếu được chấp thuận) về nguyên tắc Doanh nghiệp phải căn cứ vào tỷ giá giao dịch thực tế của các nghiệp vụ kinh tế phát sinh hoặc tỷ giá giao dịch bình quân trên thị trường ngoại tệ liên Ngân hàng do Ngân hàng Nhà Nước công bố tại thời điểm phát sinh nghiệp vụ kinh tế ( gọi tắt là tỷ giá giao dịch) để ghi sổ kế toán.
- Đối với các tài khoản thuộc loại chi phí , doanh thu, thu nhập, vật tư, hàng hóa, TSCĐ, bên Nợ các tài khoản Vốn bằng tiền, các tài khoản Nợ phải thu hoặc bên Có các tài khoản Nợ phải trả. Khi có các nghiệp vụ kinh tế phát sinh bằng ngoại tệ phải ghi sổ kế toán theo tỷ giá giao dịch.
- Đối với bên Có của các tài khoản Vốn bằng tiền, các tài khoản Nợ phải thu và bên Nợ của các tài khoản Nợ phải trả khi có các nghiệp vụ kinh tế phát sinh bằng ngoại tệ phải được ghi sổ kế toán theo tỷ giá trên ghi sổ kế toán (tỷ giá xuất quỹ tính theo một trong các phương pháp: Bình quân gia quyền, Nhập trước Xuất trước, Nhập sau Xuất trước, ..., tỷ giá nhận nợ, ...).
- Cuối năm tài chính, Doanh nghiệp phải đánh giá lại các khoản mục tiền tệ có gốc ngoại tệ theo tỷ giá giao dịch bình quân trên thị trường ngoại tệ liên Ngân hàng do Ngân hàng Nhà Nước Việt Nam công bố tại thời điểm lập Bảng cân đối kế toán.
- Trường hợp mua bán ngoại tệ bằng đồng Việt Nam thì hạch toán theo tỷ giá thực tế mua bán.

Kế toán tiền mặt ngoại tệ được phản ánh qua sơ đồ sau: (Sơ đồ 1.2)

**Hoàn thiện công tác kế toán vốn bằng tiền tại công ty TNHH SX&KD  
Mút xốp Việt Thắng**

**Sơ đồ 1.2. Kế toán tiền mặt (Ngoại tệ)**

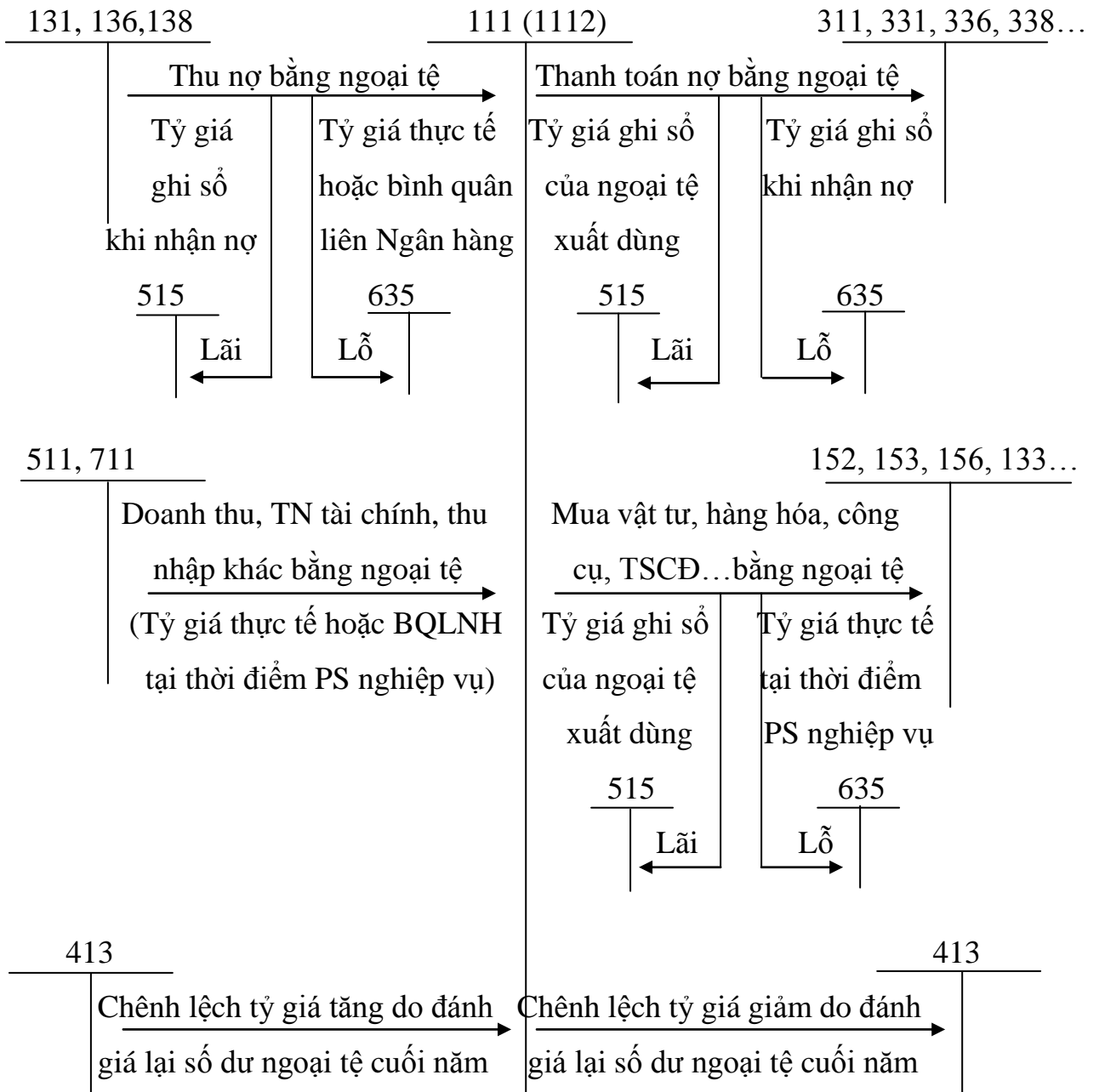

Tất cả các nghiệp vụ trên đều phải đồng thời ghi đơn TK 007 - Ngoại tệ các loại.

007

Thu nợ bằng ngoại tệ	Thanh toán nợ bằng ngoại tệ
Doanh thu, TN tài chính, TN khác bằng ngoại tệ	Mua vật tư, hàng hóa, công cụ, TSCĐ... bằng ngoại tệ

**Hoàn thiện công tác kế toán vốn bằng tiền tại công ty TNHH SX&KD  
Mút xốp Việt Thắng**

---

*1.2.4.3. Kế toán tiền mặt là vàng, bạc, đá quý.*

Đối với các doanh nghiệp không có chức năng kinh doanh vàng bạc, đá quý, khi có nghiệp vụ phát sinh liên quan đến các tài sản này thì phản ánh vào TK 111(1113). Do vàng bạc, đá quý có giá trị cao nên khi mua cần có đầy đủ các thông tin như: Ngày mua, mẫu mã, độ tuổi, giá thanh toán... Các loại vàng, bạc, đá quý được ghi sổ theo giá thực tế mua vào và tính giá vốn thực tế bán theo các phương pháp như: phương pháp giá đơn vị bình quân; nhập trước, xuất trước; nhập sau, xuất trước hay phương pháp đặc điểm riêng. Song từng loại vàng bạc, đá quý lại có những đặc điểm riêng và giá trị khác nhau nên sử dụng phương pháp đặc điểm riêng để tính giá vàng bạc, đá quý xuất dùng là chính xác nhất.

Kế toán vàng, kim khí quý, đá quý tại quỹ được thể hiện qua sơ đồ: (Sơ đồ 1.3)

**Hoàn thiện công tác kế toán vốn bằng tiền tại công ty TNHH SX&KD  
Mút xộp Việt Thắng**

**Sơ đồ 1.3: Kế toán vàng bạc, kim khí quý, đá quý**

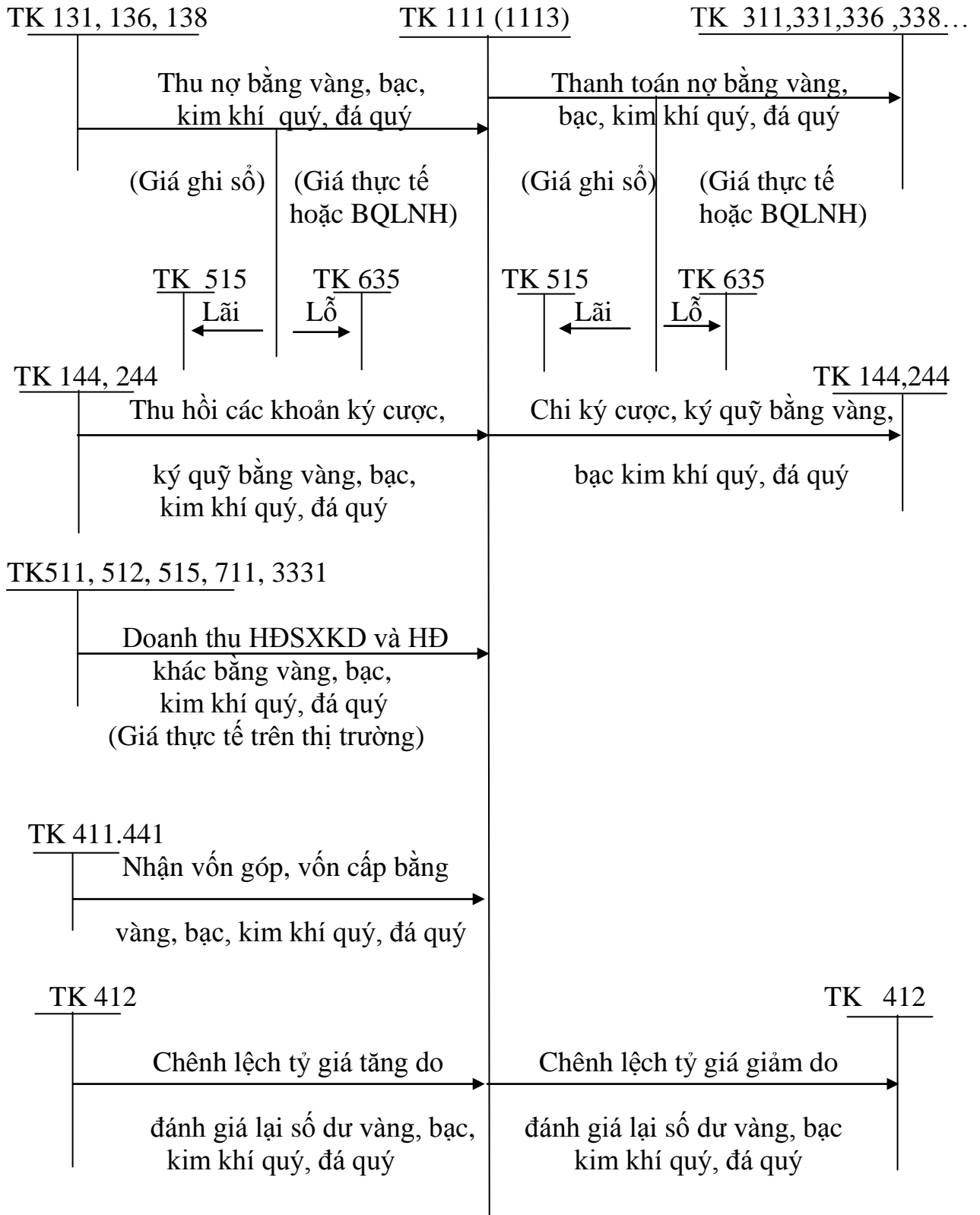

**Hoàn thiện công tác kế toán vốn bằng tiền tại công ty TNHH SX&KD  
Mút xấp Việt Thắng**

---

**1.3. Tổ chức kế toán tiền gửi ngân hàng:**

**1.3.1. Một số quy định trong việc hạch toán tiền gửi ngân hàng**

Trong quá trình sản xuất kinh doanh, các khoản thanh toán giữa doanh nghiệp với các cơ quan, tổ chức kinh tế khác được thực hiện chủ yếu qua Ngân hàng, đảm bảo cho việc thanh toán vừa an toàn, vừa thuận tiện, vừa chấp hành nghiêm chỉnh kỷ luật thanh toán.

Theo chế độ quản lý tiền mặt và chế độ thanh toán không dùng tiền mặt, toàn bộ số tiền của doanh nghiệp trừ số được giữ tại quỹ tiền mặt (theo thoả thuận của doanh nghiệp với Ngân hàng) đều phải gửi vào tài khoản tại Ngân hàng. Các khoản tiền của doanh nghiệp tại Ngân hàng bao gồm: tiền Việt Nam, ngoại tệ, vàng, bạc, kim khí quý, đá quý, trên các tài khoản tiền gửi chính, tiền gửi chuyên dùng cho các hình thức thanh toán không dùng tiền mặt như séc bảo chi, séc định mức, séc chuyên tiền, thư tín dụng. Để chấp hành tốt kỷ luật thanh toán đòi hỏi doanh nghiệp phải theo dõi chặt chẽ tình hình biến động và số dư của từng loại tiền gửi.

*Quy định về kế toán tiền gửi ngân hàng:*

- Khi phát hành các chứng từ tài khoản tài khoản Ngân hàng, các doanh nghiệp chỉ được phép phát hành trong phạm vi số dư tiền gửi của mình. Nếu phát hành quá số dư là doanh nghiệp vi phạm kỷ luật thanh toán và phải chịu phạt theo chế độ quy định. Chính vì vậy, kế toán trưởng phải thường xuyên phản ánh được số dư tài khoản phát hành các chứng từ thanh toán.
- Khi nhận được chứng từ của Ngân hàng gửi đến, kế toán phải kiểm tra đối chiếu với chứng từ gốc kèm theo. Nếu có sự chênh lệch giữa số liệu trên sổ kế toán của đơn vị, số liệu ở chứng từ gốc với số liệu trên chứng từ của Ngân hàng thì đơn vị phải thông báo cho Ngân hàng để cùng đối chiếu, xác minh và xử lý kịp thời. Cuối tháng, chưa xác định được nguyên nhân chênh lệch thì kế toán ghi sổ theo số liệu của Ngân hàng trên giấy báo Nợ, báo Có hoặc bản sao kê. Số chênh lệch (nếu có) ghi vào bên Nợ TK 138 - Phải thu khác (1388) (nếu số liệu của kế toán lớn hơn số liệu của Ngân hàng) hoặc được ghi vào bên Có TK 338 - Phải trả, phải nộp khác

## **Hoàn thiện công tác kế toán vốn bằng tiền tại công ty TNHH SX&KD Mút xộp Việt Thắng**

---

(3388) (nếu số liệu của kế toán nhỏ hơn số liệu của Ngân hàng). Sang tháng sau, tiếp tục kiểm tra, đối chiếu, xác định nguyên nhân để điều chỉnh số liệu ghi sổ.

- Tại những đơn vị có những tổ chức, bộ phận phụ thuộc, có thể mở tài khoản chuyên thu, chuyên chi, mở tài khoản thanh toán phù hợp để thuận tiện cho công tác giao dịch, thanh toán. Kế toán phải mở sổ chi tiết theo từng loại tiền gửi (tiền Việt Nam đồng, ngoại tệ các loại).

- Phải tổ chức hạch toán chi tiết theo từng tài khoản ở ngân hàng để tiện cho việc kiểm tra, đối chiếu.

- Trường hợp gửi tiền vào ngân hàng bằng ngoại tệ thì phải được quy đổi ra đồng Việt Nam theo tỷ giá giao dịch thực tế hoặc giao dịch bình quân trên thị trường tiền tệ liên Ngân hàng do Ngân hàng Nhà nước Việt Nam công bố tại thời điểm phát sinh. Trường hợp mua ngoại tệ gửi vào Ngân hàng được phản ánh theo tỷ giá mua thực tế phải trả.

Trường hợp rút tiền gửi từ Ngân hàng bằng ngoại tệ thì được quy đổi ra đồng Việt Nam theo tỷ giá đang phản ánh trên sổ kế toán TK 1122 theo một trong các phương pháp: bình quân gia quyền, nhập trước xuất trước, nhập sau xuất trước, thực tế đích danh.

- Trong giai đoạn sản xuất kinh doanh (kể cả hoạt động đầu tư xây dựng cơ bản của doanh nghiệp sản xuất kinh doanh) các nghiệp vụ kinh tế phát sinh liên quan đến tiền gửi ngoại tệ nếu có phát sinh chênh lệch tỷ giá hối đoái thì các khoản chênh lệch này được hạch toán vào bên có TK 515 “Doanh thu hoạt động tài chính” (lãi tỷ giá) hoặc vào bên nợ TK 635 “Chi phí tài chính” (lỗ tỷ giá).

- Các nghiệp vụ kinh tế phát sinh trong giai đoạn đầu tư xây dựng cơ bản (giai đoạn trước hoạt động) nếu có phát sinh chênh lệch tỷ giá hối đoái thì các khoản chênh lệch tỷ giá liên quan đến tiền gửi ngoại tệ này được hạch toán vào TK 413 “Chênh lệch tỷ giá hối đoái”.

### **1.3.2. Chứng từ sử dụng.**

- Giấy báo nợ, giấy báo có của Ngân hàng.



## **Hoàn thiện công tác kế toán vốn bằng tiền tại công ty TNHH SX&KD Mút xốp Việt Thắng**

---

- Bản sao kê của Ngân hàng (kèm theo các chứng từ gốc có liên quan như: séc chuyển khoản, uỷ nhiệm chi, uỷ nhiệm thu...)

Kế toán chịu trách nhiệm mở sổ chi tiết để theo dõi từng loại tiền gửi: Việt Nam đồng, ngoại tệ hay vàng, bạc, kim khí quý, đá quý và chi tiết theo từng Ngân hàng để tiện cho việc kiểm tra đối chiếu.

### ***1.3.3. Tài khoản sử dụng***

Để hạch toán tiền gửi ngân hàng, kế toán sử dụng TK112-“Tiền gửi ngân hàng”. Tài khoản này dùng để phản ánh số hiện có và tình hình biến động tăng, giảm các khoản tiền gửi của doanh nghiệp tại ngân hàng, kho bạc Nhà nước hoặc công ty tài chính.

TK112- Tiền gửi ngân hàng có 3 tài khoản cấp 2:

- TK1121- Tiền Việt Nam: Phản ánh số tiền gửi vào, rút ra và hiện đang gửi tại ngân hàng bằng Đồng Việt Nam
- TK 1122-Ngoại tệ: Phản ánh số tiền gửi vào, rút ra và hiện đang gửi tại ngân hàng bằng ngoại tệ các loại đã quy đổi ra Đồng Việt Nam.
- TK 1123-Vàng, bạc, kim khí quý, đá quý: phản ánh giá trị vàng, bạc, kim khí quý, đá quý gửi vào, rút ra và hiện đang gửi tại ngân hàng.

Kết cấu và nội dung phản ánh của tài khoản 112 -Tiền gửi ngân hàng

- Bên Nợ:
  - Các khoản tiền Việt Nam, ngoại tệ, vàng bạc, kim khí quý, đá quý gửi vào ngân hàng.
  - Chênh lệch tăng tỷ giá hối đoái do đánh giá lại số dư tiền gửi ngoại tệ cuối kỳ.
- Bên Có:
  - Các khoản tiền Việt Nam, ngoại tệ, vàng bạc, kim khí quý, đá quý rút ra từ ngân hàng.
  - Chênh lệch giảm tỷ giá hối đoái do đánh giá lại số dư tiền gửi ngoại tệ cuối kỳ.
- Số dư bên Nợ:

Số tiền Việt Nam, ngoại tệ, vàng bạc, kim khí quý, đá quý hiện còn gửi tại ngân hàng.

**Hoàn thiện công tác kế toán vốn bằng tiền tại công ty TNHH SX&KD  
Mút xốp Việt Thắng**

**1.3.4. Phương pháp hạch toán một số nghiệp vụ chủ yếu.**

**1.3.4.1. Kế toán tiền gửi Ngân hàng là đồng Việt Nam.**

Kế toán tiền gửi Ngân hàng bằng tiền Việt Nam được thể hiện qua sơ đồ 1.4 như sau:

**Sơ đồ 1.4. Kế toán tiền gửi Ngân hàng (VNĐ)**

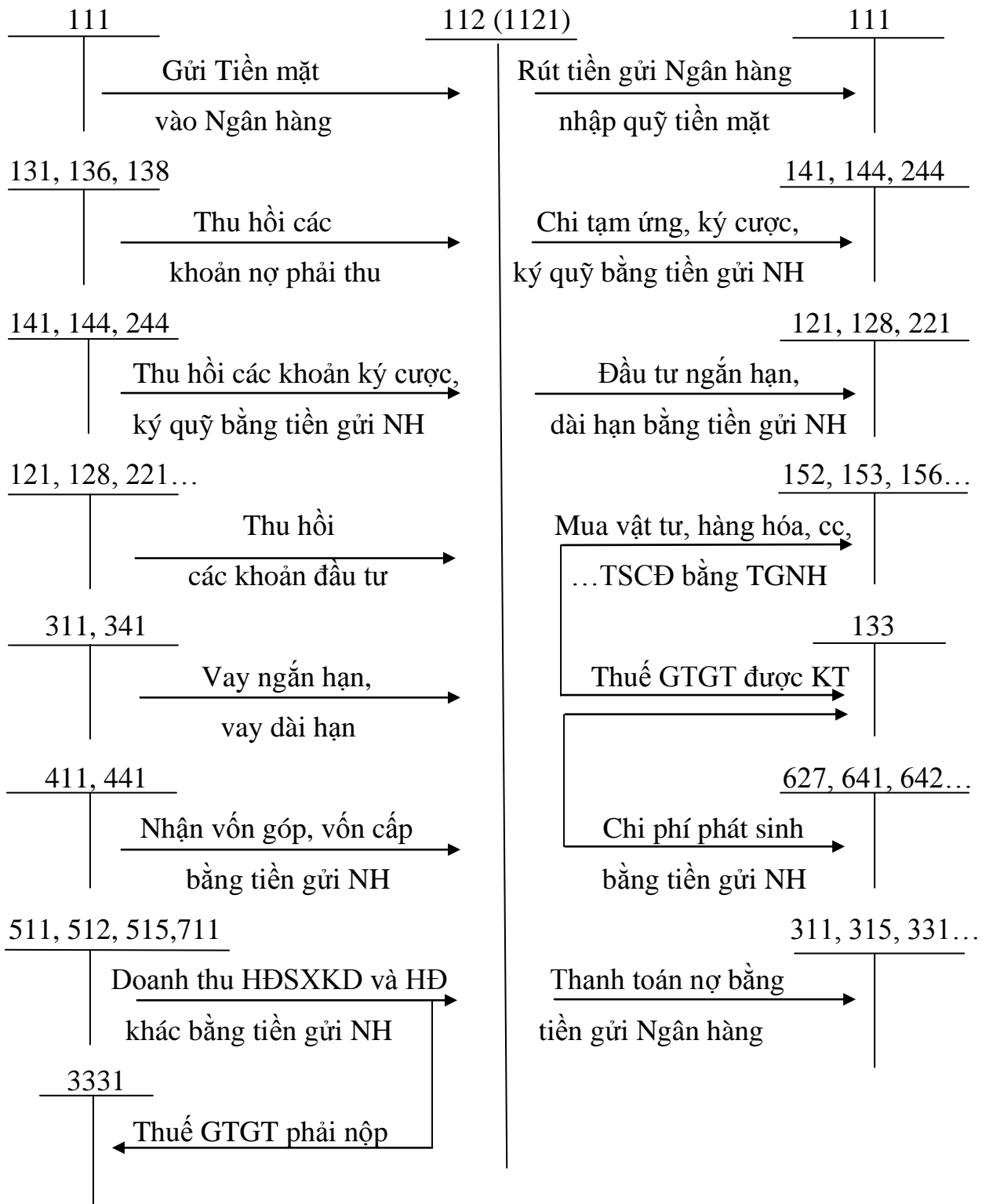

**Hoàn thiện công tác kế toán vốn bằng tiền tại công ty TNHH SX&KD  
Mút xốp Việt Thắng**

---

**1.3.4.2. Kế toán tiền gửi Ngân hàng là ngoại tệ.**

Kế toán thực hiện tương tự phần kế toán tiền mặt bằng ngoại tệ.

☞ Kế toán tiền gửi Ngân hàng là ngoại tệ được thể hiện qua sơ đồ 1.5 như sau:

**Sơ đồ 1.5. Kế toán tiền gửi Ngân hàng (Ngoại tệ)**

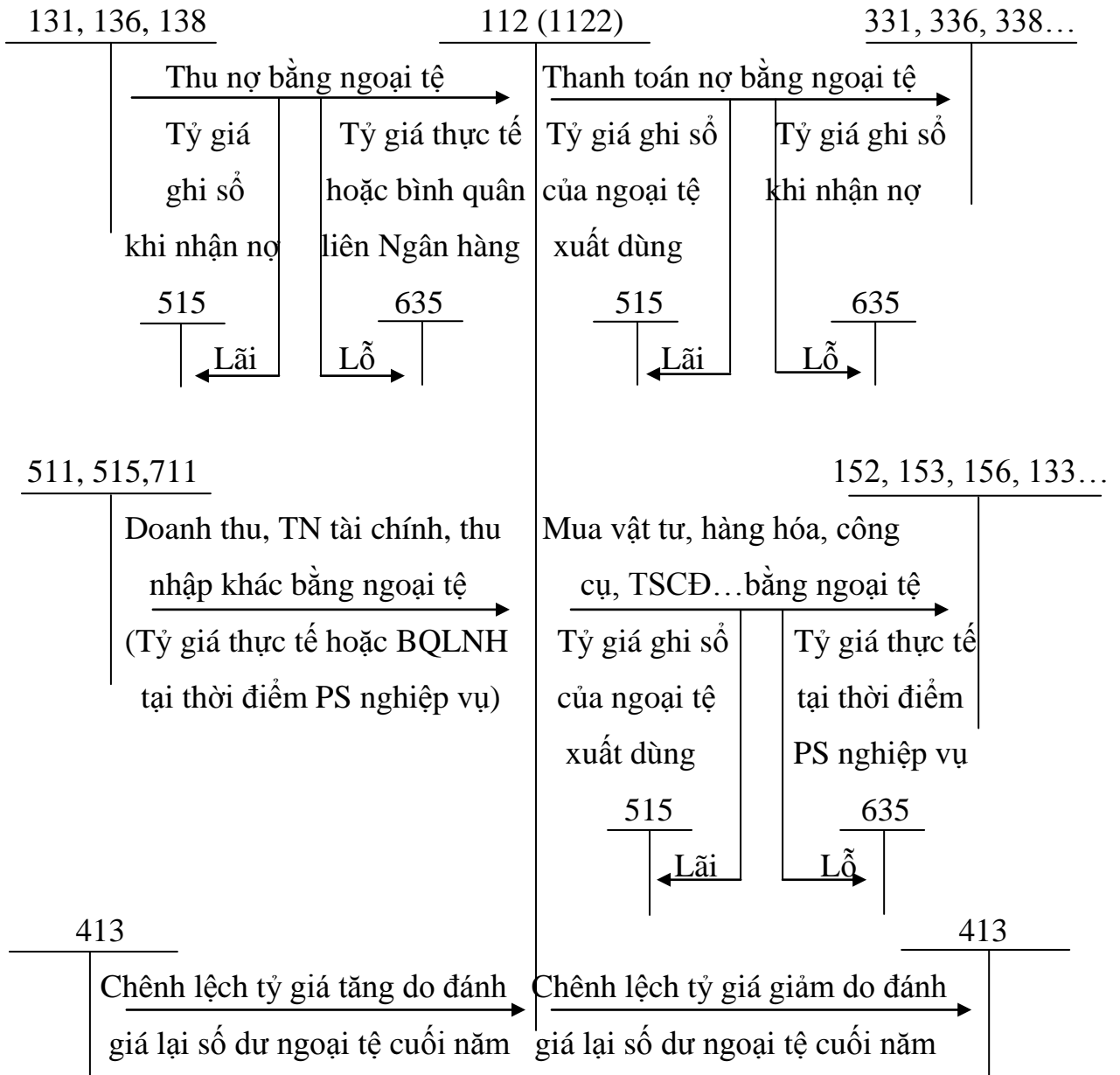

Tất cả các nghiệp vụ trên đều phải đồng thời ghi đơn TK 007 - Ngoại tệ các loại.

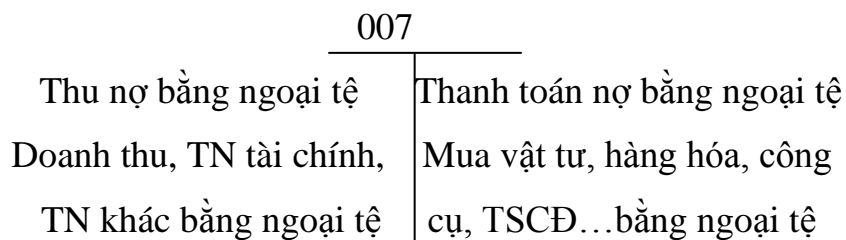

#### **1.4. Tổ chức kế toán tiền đang chuyển**

##### **1.4.1. Nội dung chủ yếu của kế toán tiền đang chuyển.**

Tiền đang chuyển là các khoản tiền của doanh nghiệp như tiền mặt, séc, tiền giao tay ba... đã nộp vào ngân hàng, kho bạc Nhà nước; đã gửi bưu điện, các tổ chức tài chính trung gian có thực hiện dịch vụ chuyển tiền để chuyển cho ngân hàng nhưng chưa nhận được giấy báo Có của ngân hàng, trả cho đơn vị khác hay đã làm thủ tục chuyển tiền từ tài khoản tại ngân hàng để trả cho đơn vị khác nhưng chưa nhận được giấy báo Nợ hay bản sao kê của ngân hàng.

Tiền đang chuyển gồm tiền Việt Nam và ngoại tệ đang chuyển trong các trường hợp sau đây:

- Thu tiền mặt hoặc séc nộp thẳng vào ngân hàng chưa nhận được tiền.
- Chuyển tiền qua bưu điện để trả cho đơn vị khác chưa nhận được tiền .

Tiền đang chuyển là tài sản bằng tiền, thuộc quyền sở hữu của doanh nghiệp, đang nằm trong quá trình trung gian khi những nghiệp vụ kinh tế chính chưa hoàn thành. Đây là một trong những nội dung cần quản lý chặt chẽ để nhằm thực hiện tốt những trách nhiệm khác, không để sai sót khi những nghiệp vụ kinh tế cuối cùng chưa hoàn thành.

##### **1.4.2. Chứng từ sử dụng**

Chứng từ sử dụng để hạch toán kế toán tiền đang chuyển là:

- Giấy nộp tiền
- Biên lai thu tiền
- Phiếu chuyển tiền
- Một số chứng từ có liên quan khác.

##### **1.4.3. Tài khoản sử dụng**

Kế toán tiền đang chuyển sử dụng TK 113 “ Tiền đang chuyển”, Tài khoản 113 dùng để phản ánh tình hình và sự biến động tiền đang chuyển của doanh nghiệp. Kết cấu của TK 113 như sau:

- Bên Nợ:

**Hoàn thiện công tác kế toán vốn bằng tiền tại công ty TNHH SX&KD  
Mút xộp Việt Thắng**

---

- Các khoản tiền mặt hoặc séc bằng tiền Việt Nam, ngoại tệ đã nộp vào ngân hàng hoặc đã gửi bưu điện để chuyển vào ngân hàng nhưng chưa nhận được giấy báo có.
- Chênh lệch tăng tỷ giá hối đoái do đánh giá lại số dư ngoại tệ tiền đang chuyển cuối kỳ.
  - Bên có:
    - Số kết chuyển vào tài khoản 112 – Tiền gửi ngân hàng, hoặc tài khoản có liên quan.
    - Chênh lệch giảm tỷ giá hối đoái do đánh giá lại số dư ngoại tệ tiền đang chuyển cuối kỳ.
  - Số dư bên nợ: các khoản tiền còn đang chuyển cuối kỳ.
    - TK 113 được chi tiết thành 2 tài khoản cấp hai:
      - TK 1131: Tiền Việt Nam.
      - TK 1132: Ngoại tệ.

**Hoàn thiện công tác kế toán vốn bằng tiền tại công ty TNHH SX&KD  
Mút xốp Việt Thắng**

---

**1.4.4. Phương pháp hạch toán một số nghiệp vụ kinh tế chủ yếu.**

Kế toán tiền đang chuyển được thể hiện qua sơ đồ 1.6 như sau:

**Sơ đồ 1.6. Kế toán tiền đang chuyển**

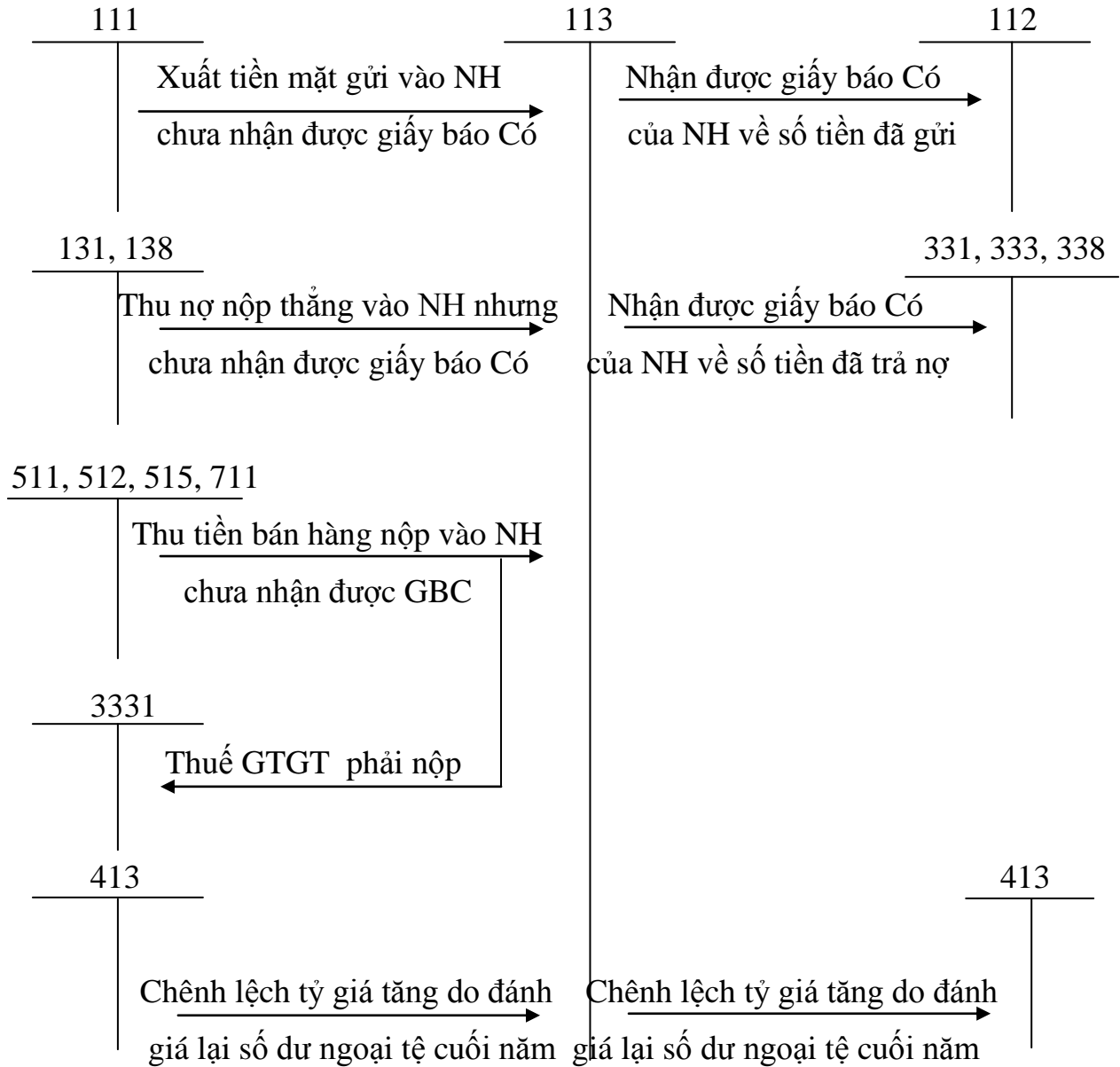

### **1.5. Tổ chức vận dụng hệ thống sổ sách kế toán vào tổ chức công tác kế toán vốn bằng tiền.**

Hình thức ghi sổ kế toán trong doanh nghiệp bao gồm: Số lượng các mẫu sổ, kết cấu từng loại sổ, trình tự và phương pháp ghi chép từng loại sổ, mối quan hệ giữa các loại sổ kế toán với nhau và giữa sổ kế toán và báo cáo kế toán.

Việc lựa chọn nội dung và hình thức ghi sổ kế toán cho phù hợp với doanh nghiệp phụ thuộc vào một số điều kiện sau:

➤ Đặc điểm của từng loại hình hoạt động sản xuất kinh doanh của doanh nghiệp, tính chất phức tạp của hoạt động tài chính, quy mô doanh nghiệp lớn hay nhỏ, khối lượng nghiệp vụ kinh tế phát sinh nhiều hay ít.

- Yêu cầu của công tác quản lý, trình độ của cán bộ quản lý.
- Trình độ nghiệp vụ và năng lực công tác của nhân viên kế toán.
- Điều kiện và phương tiện vật chất phục vụ cho công tác kế toán.

Hiện nay, theo chế độ quy định có 5 hình thức ghi sổ kế toán sau: Nhật ký chung, nhật ký - sổ cái, nhật ký chứng từ, chứng từ ghi sổ và kế toán máy.

- ***Hình thức Nhật ký chung***

Đặc trưng cơ bản của hình thức kế toán Nhật ký chung: Tất cả các nghiệp vụ kinh tế phát sinh đều phải ghi vào nhật ký mà trọng tâm là sổ Nhật ký chung, theo trình tự thời gian phát sinh và theo nội dung kinh tế của nghiệp vụ đó. Sau đó lấy số liệu trên sổ Nhật ký chung để ghi vào Sổ cái theo từng nghiệp vụ phát sinh.

Hình thức kế toán Nhật ký chung gồm các loại sổ chủ yếu sau:

- Sổ Nhật ký chung, Sổ Nhật ký đặc biệt
- Sổ Cái
- Các sổ, thẻ kế toán chi tiết.

**Hoàn thiện công tác kế toán vốn bằng tiền tại công ty TNHH SX&KD  
Mút xốp Việt Thắng**

---

*Sơ đồ 1.7. Trình tự ghi sổ kế toán theo hình thức Nhật ký chung*

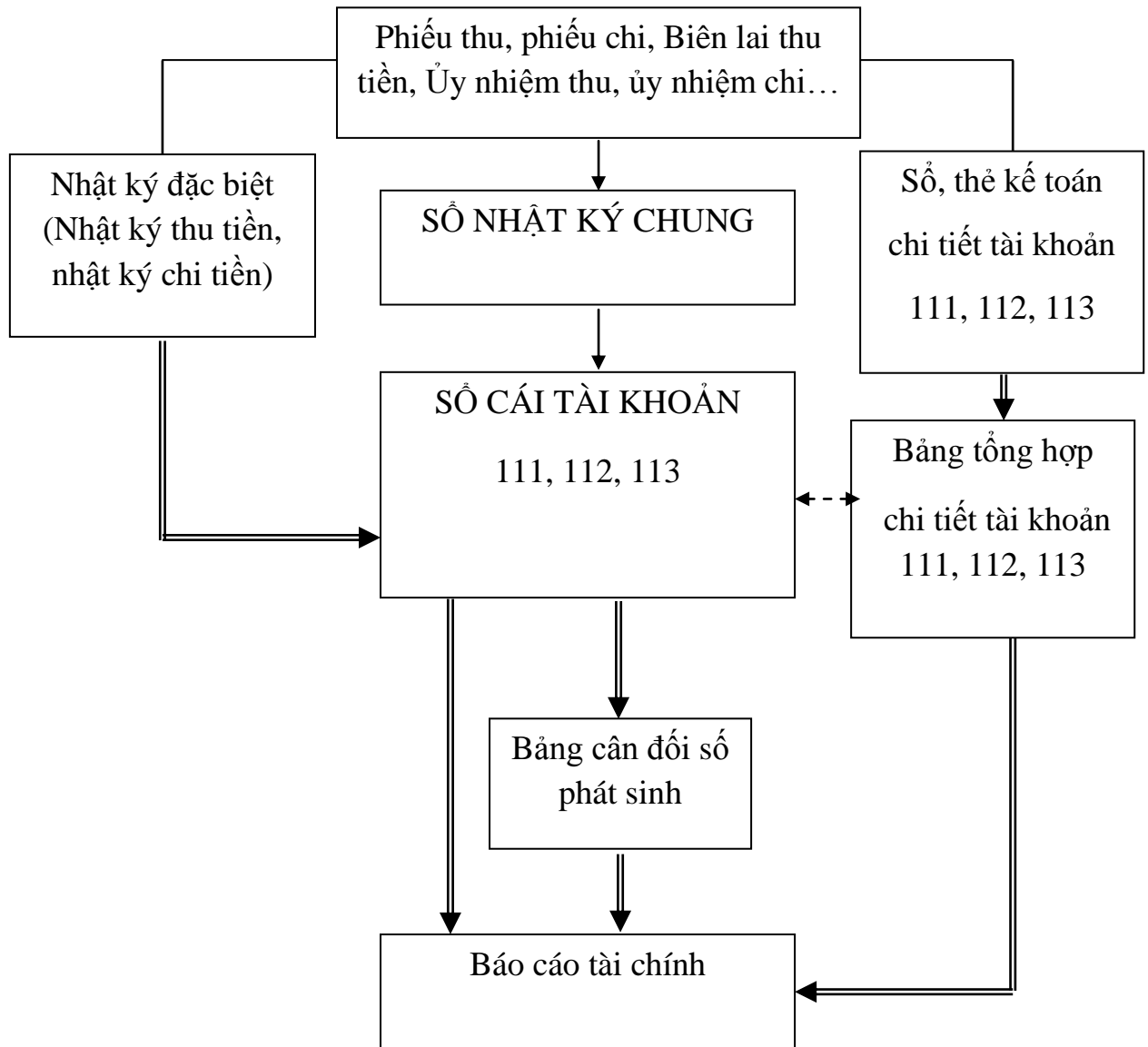

- > Ghi hàng ngày
- ←-----> Quan hệ đối chiếu
- =====> Ghi cuối tháng



## **Hoàn thiện công tác kế toán vốn bằng tiền tại công ty TNHH SX&KD Mút xốp Việt Thắng**

---

Hằng ngày, căn cứ vào các chứng từ đã kiểm tra được dùng làm căn cứ ghi sổ, trước hết ghi nghiệp vụ phát sinh vào sổ Nhật ký chung, sau đó căn cứ số liệu đã ghi trên sổ Nhật ký chung để ghi vào Sổ Cái theo các tài khoản kế toán phù hợp. Nếu đơn vị có mở sổ, thẻ kế toán chi tiết thì đồng thời với việc ghi sổ nhật ký chung, các nghiệp vụ phát sinh được ghi vào các sổ, thẻ kế toán chi tiết liên quan.

Trường hợp đơn vị mở các sổ Nhật ký đặc biệt thì hàng ngày căn cứ vào các chứng từ được dùng làm căn cứ ghi sổ, ghi nghiệp vụ phát sinh vào sổ Nhật ký đặc biệt liên quan. Định kỳ (3, 5, 10...ngày) hoặc cuối tháng, tùy khối lượng nghiệp vụ phát sinh, tổng hợp từng sổ Nhật ký đặc biệt, lấy số liệu để ghi vào các tài khoản phù hợp trên Sổ Cái, sau khi đã loại trừ số trùng lặp do một nghiệp vụ được ghi đồng thời vào nhiều sổ Nhật ký đặc biệt (nếu có).

(2) Cuối tháng, cuối quý, cuối năm, cộng số liệu trên Sổ Cái, lập Bảng cân đối số phát sinh.

Sau khi đã kiểm tra đối chiếu khớp đúng, số liệu ghi trên Sổ Cái và bảng tổng hợp chi tiết (được lập từ các sổ, thẻ kế toán chi tiết) được dùng để lập các Báo cáo tài chính.

Về nguyên tắc, Tổng số phát sinh nợ và Tổng số phát sinh Có trên Bảng cân đối số phát sinh phải bằng Tổng số phát sinh Nợ và Tổng số phát sinh Có trên sổ Nhật ký chung (hoặc sổ Nhật ký chung và các sổ Nhật ký đặc biệt sau khi đã loại trừ số trùng lặp trên các sổ nhật ký đặc biệt) cùng kỳ.

*Ngoài ra:*

- ***Hình thức Nhật ký - sổ cái***

Đặc trưng cơ bản của hình thức Nhật ký - sổ cái: Các nghiệp vụ kinh tế, tài chính phát sinh được kết hợp ghi chép theo trình tự thời gian và theo nội dung kinh tế (theo tài khoản kế toán) trên cùng một quyển sổ kế toán tổng hợp duy nhất là Nhật ký - sổ cái. Căn cứ để ghi vào sổ Nhật ký - sổ cái là các chứng từ kế toán hoặc bảng tổng hợp chứng từ kế toán cùng loại.

- ***Hình thức Chứng từ ghi sổ***

## **Hoàn thiện công tác kế toán vốn bằng tiền tại công ty TNHH SX&KD Mút xấp Việt Thắng**

---

Đặc trưng cơ bản của hình thức Chứng từ ghi sổ: Căn cứ trực tiếp để ghi sổ kế toán tổng hợp là Chứng từ ghi sổ. Việc ghi sổ kế toán tổng hợp bao gồm:

- Ghi theo trình tự thời gian trên sổ đăng ký chứng từ ghi sổ
- Ghi theo nội dung kinh tế trên sổ cái
- Chứng từ ghi sổ do kế toán lập trên cơ sở từng chứng từ kế toán hoặc bảng tổng hợp chứng từ kế toán cùng loại có cùng nội dung kinh tế.

Chứng từ ghi sổ được đánh số hiệu liên tục trong từng tháng hoặc cả năm (theo thứ tự trong sổ đăng ký chứng từ) và có chứng từ kế toán đính kèm, phải được kế toán trưởng duyệt trước khi ghi sổ kế toán.

- ***Hình thức Nhật ký chứng từ***

Đặc trưng cơ bản của hình thức Nhật ký chứng từ: Tập hợp và hệ thống hóa các nghiệp vụ kinh tế phát sinh theo bên có của các loại tài khoản kết hợp với việc phân tích các nghiệp vụ kinh tế đó theo các tài khoản đối ứng nợ.

- Kết hợp chặt chẽ với việc ghi chép các nghiệp vụ kinh tế phát sinh theo trình tự thời gian với việc hệ thống hóa các nghiệp vụ theo nội dung kinh tế (theo tài khoản)

- Kết hợp rộng rãi việc hạch toán tổng hợp với việc hạch toán chi tiết trên cùng một sổ kế toán và trong cùng một quá trình ghi chép.

- ***Hình thức Kế toán máy***

Đặc trưng cơ bản của hình thức kế toán máy là công việc kế toán được thực hiện theo một chương trình phần mềm trên máy vi tính. Phần mềm kế toán được thiết kế theo một trong bốn hình thức kế toán hoặc kết hợp các hình thức kế toán được quy định trên đây. Phần mềm kế toán không hiển thị đầy đủ quy trình ghi sổ kế toán, nhưng phải in được đầy đủ sổ kế toán và báo cáo tài chính theo quy định.

## CHƯƠNG II

### THỰC TRẠNG TỔ CHỨC CÔNG TÁC KẾ TOÁN VỐN BẰNG TIỀN TẠI CÔNG TY TNHH SẢN XUẤT VÀ KINH DOANH MÚT XỐP VIỆT THẮNG

#### **2.1. Khái quát chung:**

##### ***2.1.1. Quá trình hình thành và phát triển***

###### ***Giới thiệu về công ty***

**Tên Tiếng Việt : Công ty TNHH Sản xuất & Kinh Doanh Mút xốp Việt Thắng**

**Tên Tiếng Anh : Viet Thang Manufacturing and Trading Foam Company Limited .**

**Tên giao dịch : Viet Thang Foam Co., LT**

Trụ sở chính : Số 80 Quang Trung, Phường Phan Bội Châu, Quận Hồng Bàng,  
Thành phố Hải Phòng.

Mã số thuế : 0200727018

Điện thoại: 031.3838713, Fax: 031.3520308

Email: vietthangpu@vnn.vn , Website: <http://www.vietthangpu.vn>

***Địa chỉ nhà máy sản xuất:***

**Tên: Công ty TNHH Sản Xuất & Kinh Doanh Mút xốp Việt Thắng.**

**Địa chỉ: Tổ 3 xã Lê Lợi, Thị Trấn An Dương, huyện An Dương, TP. Hải Phòng.**

Công ty TNHH Sản xuất và kinh doanh Mút xốp Việt Thắng đăng ký giấy phép kinh doanh số 0202004475, do sở Kế hoạch và Đầu tư tỉnh Hải Phòng cấp ngày ngày 12 tháng 1 năm 2007.

Công ty có tư cách pháp nhân và có mở tài khoản tại ngân hàng Vietcombank Hải phòng với tài khoản số 0031000692191.

###### ***Quá trình hình thành và phát triển của công ty.***

Những năm đầu thập kỷ XXI với xu thế hội nhập kinh tế toàn cầu, kết hợp chủ trương cải cách, đổi mới, mở cửa của Đảng và Nhà nước nền kinh tế nước ta đã có bước nhảy vọt và thu hút được nhiều đối tác đầu tư vào Việt Nam.

Hòa vào khí thế chung của cả nước – Hải Phòng một trong ba đỉnh của tam giác kinh tế trọng điểm khu vực phía Bắc đã và đang trên đường phát triển, từng

## **Hoàn thiện công tác kế toán vốn bằng tiền tại công ty TNHH SX&KD Mút xộp Việt Thắng**

---

bước tự khẳng định mình xứng danh “Thành phố trung dũng và quyết thắng”. Với chủ trương mở rộng các thành phần kinh tế cùng chung sức đẩy mạnh sự phát triển nền kinh tế, tạo điều kiện thuận lợi cho các doanh nghiệp phát triển.

Công ty TNHH sản xuất và kinh doanh Mút Xộp Việt Thắng góp sức nhỏ bé của mình vào sự nghiệp xây dựng quê hương đất nước.

Công ty TNHH Sản xuất và kinh doanh mút xộp Việt Thắng tiền thân là một xưởng sản xuất mút và gia công đồ gỗ quy mô rất nhỏ hộ kinh doanh cá thể thành lập năm 1995. Trong những ngày đầu thành lập xưởng chỉ có một lượng tài sản vật chất ban đầu khá khiêm tốn với 02 dây chuyền may cùng số lượng công nhân viên là 20 người.

Sau 5 năm khi đi vào hoạt động, xưởng đã tìm được thị trường và một số lượng khách quen thuộc. Để phục vụ nhu cầu sản xuất, năm 1995 xưởng mở rộng sản xuất thêm 02 dây chuyền may nâng tổng số lên 04 dây chuyền cùng với số lượng công nhân viên lên đến 80 người. Cùng năm đó, thành lập xưởng mút Trường Thành chuyên sản xuất mút cho ngành nội thất và cho thể thao.

Năm 2000 bước sang thế kỷ mới, cùng với sự đổi mới nhanh chóng của đất nước và nền kinh tế thị trường, xưởng đã thành lập doanh nghiệp tư nhân mút xộp Việt Thắng chuyên sản xuất mút và các loại đệm lò xo cao cấp. Số lượng công nhân viên cũng đã tăng lên gấp 2,7 lần so với năm 1995 thành 250 người.

Tháng 2 năm 2007, doanh nghiệp tư nhân mút xộp Việt Thắng đã chính thức đổi tên thành Công ty TNHH Sản xuất và kinh doanh mút xộp Việt Thắng và đăng ký thêm một số ngành kinh doanh khác.

Đến nay công ty tiếp tục mở rộng và thêm 06 dây chuyền may nữa, hiện tại công ty gồm có 10 dây chuyền may với số lượng công nhân viên toàn nhà máy xấp xỉ 500 người. Sau gần 15 năm khi đi vào hoạt động, công ty TNHH SX&KD mút xộp Việt Thắng đã từng bước khẳng định chỗ đứng trên thương trường trong cơ chế thị trường đầy cạnh tranh và sôi động.

Với những nhận thức sản phẩm của công ty sẽ góp một phần nhỏ vào sự ấm cúng của gia đình, nòng nân hơn cho hạnh phúc lứa đôi, êm ái hơn cho giấc

## **Hoàn thiện công tác kế toán vốn bằng tiền tại công ty TNHH SX&KD Mút xóp Việt Thắng**

---

ngủ sau một ngày lao động mệt mỏi, sang trọng hơn cho những căn phòng. Công ty đã không ngừng cải tiến nhằm thoả mãn ngày càng tốt hơn nhu cầu khách hàng. Với hệ thống quản lý chất lượng ISO 9001: 2000 do tổ chức quản lý chất lượng quốc tế có trụ sở tại Gionevò – Thụy Sĩ uỷ quyền cho bộ khoa học công nghệ cấp chứng nhận và độc quyền thương hiệu do cục sở hữu trí tuệ cấp.

Bên cạnh đó, Công ty TNHH SX&KD mút xóp Việt Thắng không quên nghĩa vụ của mình đối với nhà nước, công ty luôn chấp hành nộp đủ các loại thuế theo luật thuế của nhà nước và tích cực tham gia vào các công tác xã hội như: Làm từ thiện, đóng góp quỹ ủng hộ các đối tượng chính sách, các hộ nghèo trên địa bàn đơn vị đang thi công. Công ty rất chăm lo đến đời sống của cán bộ công nhân viên, đã tổ chức mua bảo hiểm xã hội, bảo hiểm y tế cho 100% cán bộ công nhân viên hợp đồng dài hạn. Tổ chức công đoàn thành lập nhằm động viên thúc đẩy phong trào sản xuất đồng thời cũng là tổ chức quan tâm chăm lo đời sống cán bộ công nhân viên và bênh vực quyền lợi của người lao động.

Trong thực tế Công ty TNHH SX&KD Mút xóp Việt Thắng đã phát huy được những thuận lợi và khắc phục khó khăn để thực hiện các mục tiêu đề ra. Công ty xác định nhiệm vụ mở rộng sản xuất, nâng cao chất lượng sản phẩm. Khẳng định chỗ đứng trên thị trường truyền thống đồng thời mở rộng thị trường sang các nước có nhu cầu về sản phẩm. Không ngừng cải tiến công nghệ, cải tiến quản lý, tăng năng suất đào tạo, nâng cao hiệu quả sản xuất kinh doanh.

Với những thành công đạt được Doanh nghiệp ngày càng vững bước đi lên được các đối tác tin tưởng quan hệ hợp tác kinh doanh và hiệu quả hơn, lợi nhuận hơn, đời sống cán bộ công nhân viên công ty ngày càng được cải thiện và yên tâm công tác vì cuộc sống và phát triển của công ty

### ***2.1.2. Những thuận lợi và khó khăn của công ty.***

- ***Thuận lợi:***

Thế mạnh của công ty là có đội ngũ công nhân lành nghề, chuyên gia giàu kinh nghiệm, được tu nghiệp tại: Đức, Hàn, Nhật, Trung Quốc, cùng với đội ngũ quản lý giỏi về chuyên môn, tinh thông về nghiệp vụ cùng với sự nhiệt tình năng

## **Hoàn thiện công tác kế toán vốn bằng tiền tại công ty TNHH SX&KD Mút xốp Việt Thắng**

---

nổ. Kết hợp với máy móc thiết bị và công nghệ tiên tiến nguyên liệu cao cấp nhập khẩu từ Đức, Nhật, Hàn, Mỹ. Công ty đã sản xuất và cung ứng ra thị trường những sản phẩm chất lượng cao, phong phú về chủng loại, đa dạng về kiểu dáng, màu sắc và hoa văn. Nhà máy được xây dựng tại vị trí thuận lợi nơi có nguồn lao động đông đảo, nguyên vật liệu đầu vào đạt chất lượng với giá cả hợp lý, giao thông thuận lợi góp phần không nhỏ trong việc tiết kiệm chi phí đầu vào, hạ giá thành sản phẩm. Nhờ vậy mà công ty đã đứng ngày càng vững hơn và tăng trưởng liên tục.

- ***Khó khăn***

Bên cạnh những thuận lợi đó công ty cũng gặp không ít những khó khăn. Công ty sản xuất mặt hàng mút xốp, đệm mút, đệm lò xo là những mặt hàng có nhu cầu cao của người tiêu dùng nên có nhiều đối thủ cạnh tranh cả trong và ngoài nước là điều không tránh khỏi. Nhất là đối với những sản phẩm đã có thương hiệu nổi tiếng nhiều năm như: Kim Đan ở trong nước và các hãng của Hàn quốc đã được ưa chuộng rất nhiều như : Everon...Không những vậy, hàng hoá của công ty lại xuất sang thị trường rất khó tính đòi hỏi yêu cầu cao về chất lượng và phải qua qui trình kiểm tra nghiêm ngặt. Đồng thời doanh nghiệp cũng ở trong tình trạng chung của các doanh nghiệp Việt Nam hiện nay là qui mô sản xuất nhỏ, chịu cước phí của các dịch vụ có giá cao, năng lực tài chính còn chưa đủ mạnh. Thêm vào đó hệ thống pháp luật, chính sách chế độ quản lý còn nhiều bất cập, đặc biệt các cơ quan quản lý còn chưa quan tâm đúng mức đến việc hỗ trợ, tháo gỡ khó khăn giúp cho các doanh nghiệp nâng cao khả năng cạnh tranh về cơ chế vốn và thị trường. Đặc biệt trong vài năm gần đây, chịu sự ảnh hưởng của cuộc khủng hoảng kinh tế toàn cầu đã tác động tiêu cực tới hoạt động sản xuất kinh doanh của công ty.



**Hoàn thiện công tác kế toán vốn bằng tiền tại công ty TNHH SX&KD  
Mút xốp Việt Thắng**

---

**2.1.3 Đặc điểm hoạt động kinh doanh của công ty.**

- **Ngành nghề kinh doanh.**

\* Các ngành kinh doanh chính của công ty theo đăng ký kinh doanh:

<b>STT</b>	<b>Tên ngành</b>	<b>Mã ngành</b>
1.	Sản xuất da và các sản phẩm có liên quan.	15
2.	Sản xuất giường, tủ, bàn, ghế bằng vật liệu khác: mút, xốp	31009
3.	Bán buôn vải.	46411
4.	Bán buôn thảm, đệm, chăn, màn, rèm, ga trải giường, gối và hàng dệt khác.	46412
5.	Bán buôn vali, cặp, túi, ví, hàng giả da khác.	46491
6.	Bán buôn giường, tủ, bàn ghế, và đồ dùng nội thất tương tự.	46496
7.	Bán buôn hoá chất khác (trừ loại sử dụng trong nông nghiệp).	46692
8.	Bán buôn chuyên doanh khác còn lại chưa được phân vào đâu: - Vật tư, phụ liệu ngành mút xốp.	46699
9.	Vận tải hành khách đường bộ trong nội thành, ngoại thành (trừ vận tải bằng xe buýt).	4931
10.	Vận tải hành khách bằng xe khách nội tỉnh, liên tỉnh.	49321
11.	Vận tải hàng hoá bằng đường bộ.	4933
12.	Vận tải đường thuỷ.	50
13.	Hoạt động dịch vụ hỗ trợ trực tiếp cho vận tải đường bộ.	52219
14.	Hoạt động dịch vụ hỗ trợ trực tiếp cho vận tải đường thuỷ.	5222

- Danh mục sản phẩm chính :
  - ✓ Bộ chăn – ga – gối – đệm
  - ✓ Đệm bông ép: Vikomat, Đệm bông gấp đôi đủ màu.
  - ✓ Đệm lò xo : Max, Milan, Lò xo Vimat, La Bed, Hankang
  - ✓ Đệm mút: Mút Smi, Mút Hawill, Mút Dremlan, Mút vỏ thun
  - ✓ Đệm gấp
  - ✓ Các sản phẩm khác.

**Hoàn thiện công tác kế toán vốn bằng tiền tại công ty TNHH SX&KD  
Mút xấp Việt Thắng**

• *Quy trình sản xuất tại công ty.*

*Quy trình sản xuất nút.*

STT	Công đoạn	Tài liệu hướng dẫn / hồ sơ ghi chép	Trách nhiệm thông qua sản phẩm
1	Chuẩn bị nguyên vật liệu	<ul style="list-style-type: none"> <li>▪ Quy định kiểm tra nguyên vật liệu</li> <li>▪ Sổ theo dõi xuất nhập tồn</li> <li>▪ Thẻ kho</li> </ul>	<ul style="list-style-type: none"> <li>▪ Nhân viên quản lý vật tư</li> </ul>
2	Đổ nút	<ul style="list-style-type: none"> <li>▪ Hướng dẫn đổ nút thủ công</li> <li>▪ Hướng dẫn đổ nút dàn</li> <li>▪ Phiếu theo dõi thiết bị sản xuất</li> </ul>	<ul style="list-style-type: none"> <li>▪ Tổ trưởng sản xuất</li> </ul>
3	KCS	<ul style="list-style-type: none"> <li>▪ Hướng dẫn vận hành máy đổ nút</li> <li>▪ Phiếu theo dõi thiết bị sản xuất</li> <li>▪ Nhật ký sản xuất</li> </ul>	<ul style="list-style-type: none"> <li>▪ Tổ trưởng sản xuất</li> </ul>
4	Cắt nút	<ul style="list-style-type: none"> <li>▪ Hướng dẫn cắt nút</li> <li>▪ Hướng dẫn vận hành máy cắt nút</li> <li>▪ Nhật ký sản xuất</li> </ul>	<ul style="list-style-type: none"> <li>▪ Tổ trưởng sản xuất</li> </ul>
5	KCS	<ul style="list-style-type: none"> <li>▪ Hướng dẫn kiểm tra cắt nút / Kiểm soát SP không phù hợp</li> <li>▪ Hướng dẫn vận hành máy cắt nút</li> <li>▪ Tem KCS</li> </ul>	<ul style="list-style-type: none"> <li>▪ Tổ trưởng sản xuất</li> </ul>
6	Đóng gói	<ul style="list-style-type: none"> <li>▪ Hướng dẫn đóng gói</li> <li>▪ Nhật ký sản xuất</li> <li>▪ Giấy bảo hành</li> </ul>	<ul style="list-style-type: none"> <li>▪ Tổ trưởng sản xuất</li> </ul>



**Hoàn thiện công tác kế toán vốn bằng tiền tại công ty TNHH SX&KD  
Mút xóp Việt Thắng**

**Quy trình sản đệm lò xo.**

STT	Công đoạn	Tài liệu hướng dẫn / hồ sơ ghi chép	Trách nhiệm thông qua sản phẩm
1	Chuẩn bị nguyên vật liệu	<ul style="list-style-type: none"> <li>▪ Sổ theo dõi tồn kho nguyên vật liệu, bán thành phẩm</li> </ul>	<ul style="list-style-type: none"> <li>▪ Nhân viên quản lý vật tư</li> </ul>
2	Làm lò xo, làm khung, bắn ghim	<ul style="list-style-type: none"> <li>▪ Hướng dẫn đan lò xo / làm khung</li> <li>▪ Quy định vận hành máy</li> <li>▪ Phiếu theo dõi thiết bị sản xuất</li> </ul>	<ul style="list-style-type: none"> <li>▪ Nhân viên KCS</li> </ul>
3	<b>KCS</b>	<ul style="list-style-type: none"> <li>▪ Hướng dẫn đan lò xo / làm khung</li> <li>▪ QT kiểm soát sản phẩm không phù hợp</li> <li>▪ Nhật ký sản xuất / Phiếu KCS</li> </ul>	<ul style="list-style-type: none"> <li>▪ Tổ trưởng sản xuất</li> </ul>
4	<b>Trần vải</b>	<ul style="list-style-type: none"> <li>▪ Hướng dẫn chần vải</li> <li>▪ Nhật ký sản xuất</li> </ul>	<ul style="list-style-type: none"> <li>▪ Tổ trưởng sản xuất</li> </ul>
5	<b>May</b>	<ul style="list-style-type: none"> <li>▪ Hướng dẫn may mặt đệm lò xo</li> <li>▪ Hướng dẫn may viền đệm</li> <li>▪ Nhật ký sản xuất</li> </ul>	<ul style="list-style-type: none"> <li>▪ Tổ trưởng sản xuất</li> </ul>
7	<b>KCS</b>	<ul style="list-style-type: none"> <li>▪ Hướng dẫn may mặt đệm lò xo</li> <li>▪ Hướng dẫn may viền đệm</li> <li>▪ QT kiểm soát sản phẩm không phù hợp</li> <li>▪ Nhật ký sản xuất / Phiếu KCS</li> </ul>	<ul style="list-style-type: none"> <li>▪ Nhân viên KCS</li> </ul>
6	<b>Đóng gói</b>	<ul style="list-style-type: none"> <li>▪ Hướng dẫn bọc đệm</li> <li>▪ Nhật ký sản xuất</li> </ul>	<ul style="list-style-type: none"> <li>▪ Tổ trưởng sản xuất</li> </ul>
7	<b>KCS</b>	<ul style="list-style-type: none"> <li>▪ Hướng dẫn bọc đệm</li> <li>▪ QT kiểm soát sản phẩm không phù hợp</li> <li>▪ Nhật ký sản xuất / Phiếu KCS</li> </ul>	<ul style="list-style-type: none"> <li>▪ Nhân viên KCS</li> </ul>

**Hoàn thiện công tác kế toán vốn bằng tiền tại công ty TNHH SX&KD  
Mút xốp Việt Thắng**

*Quy trình sản xuất đệm mút.*

STT	Công đoạn	Tài liệu hướng dẫn / hồ sơ ghi chép	Trách nhiệm thông qua sản phẩm
1	<div style="border: 1px solid black; padding: 5px; width: fit-content; margin: 0 auto;">Mút khối</div>	<ul style="list-style-type: none"> <li>▪ Sổ theo dõi tồn kho nguyên vật liệu, bán thành phẩm</li> </ul>	<ul style="list-style-type: none"> <li>▪ Nhân viên quản lý kho</li> </ul>
2	<div style="text-align: center;">↓</div> <div style="border: 1px solid black; padding: 5px; width: fit-content; margin: 0 auto;">Cắt mút</div>	<ul style="list-style-type: none"> <li>▪ Hướng dẫn cắt mút</li> <li>▪ Hướng dẫn vận hành máy cắt mút</li> <li>▪ Nhật ký sản xuất</li> </ul>	<ul style="list-style-type: none"> <li>▪ Tổ trưởng sản xuất</li> </ul>
4	<div style="text-align: center;">↓</div> <div style="border: 1px solid black; padding: 5px; width: fit-content; margin: 0 auto;">Trần vải</div>	<ul style="list-style-type: none"> <li>▪ Hướng dẫn chần vải</li> <li>▪ Nhật ký sản xuất</li> </ul>	<ul style="list-style-type: none"> <li>▪ Tổ trưởng sản xuất</li> </ul>
5	<div style="text-align: center;">↓</div> <div style="border: 1px solid black; padding: 5px; width: fit-content; margin: 0 auto;">May</div>	<ul style="list-style-type: none"> <li>▪ Hướng dẫn may mặt đệm</li> <li>▪ Nhật ký sản xuất</li> </ul>	<ul style="list-style-type: none"> <li>▪ Tổ trưởng sản xuất</li> </ul>
7	<div style="text-align: center;">↓</div> <div style="border: 1px solid black; padding: 5px; width: fit-content; margin: 0 auto;">Đóng gói</div>	<ul style="list-style-type: none"> <li>▪ Hướng dẫn đóng gói</li> <li>▪ Nhật ký sản xuất</li> <li>▪ Giấy bảo hành</li> </ul>	<ul style="list-style-type: none"> <li>▪ Tổ trưởng sản xuất</li> </ul>
6	<div style="text-align: center;">↓</div> <div style="border: 1px solid black; padding: 5px; width: fit-content; margin: 0 auto; color: blue;">KCS</div>	<ul style="list-style-type: none"> <li>▪ Hướng dẫn may viền đệm</li> <li>▪ Hướng dẫn bọc đệm</li> <li>▪ QT kiểm soát sản phẩm không phù hợp</li> <li>▪ Nhật ký sản xuất / Phiếu KCS</li> </ul>	<ul style="list-style-type: none"> <li>▪ Nhân viên KCS</li> </ul>

**Hoàn thiện công tác kế toán vốn bằng tiền tại công ty TNHH SX&KD  
Mút xộp Việt Thắng**

---

**2.1.4. Đặc điểm tổ chức bộ máy quản lý của công ty.**

Để đáp ứng yêu cầu và nhiệm vụ của công ty và phù hợp với cơ chế kinh doanh hiện nay, công ty tổ chức bộ máy theo mô hình trực tuyến chức năng gồm có : giám đốc, các phòng ban chức năng hoạt động một cách linh hoạt trong nền kinh tế thị trường.

*Sơ đồ 1.8: Tổ chức bộ máy quản lý của công ty TNHH Sản xuất và kinh doanh mút xộp Việt Thắng*

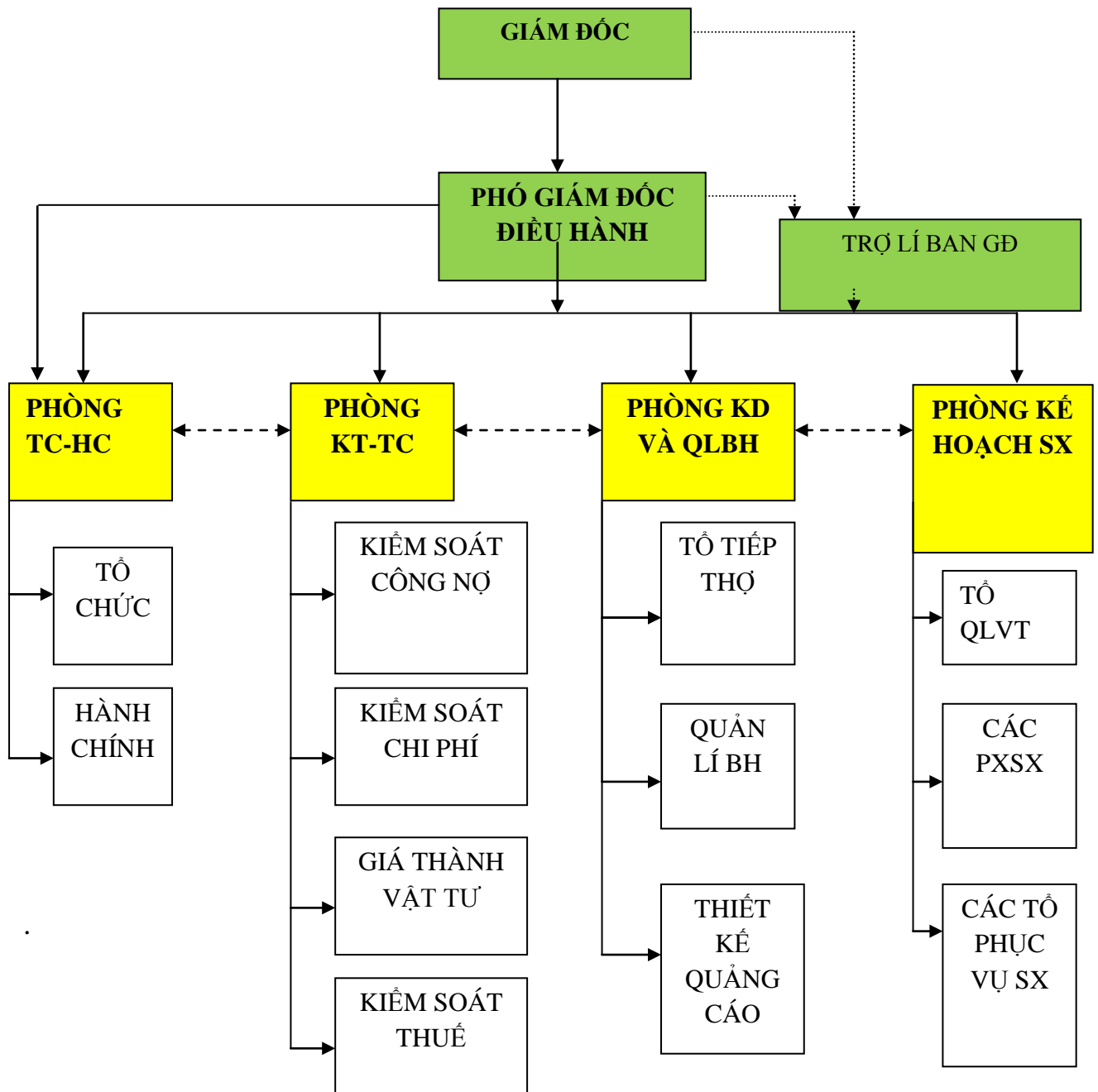

**Hoàn thiện công tác kế toán vốn bằng tiền tại công ty TNHH SX&KD  
Mút xấp Việt Thắng**

---

**Chức năng, nhiệm vụ của các phòng ban.**

❖ **Giám đốc.**

**Trách nhiệm:**

- Là đại diện pháp nhân của Công ty, là người đứng đầu Công ty chịu trách nhiệm trước Hội đồng Quản trị và các cơ quan hữu quan về bảo toàn và phát triển vốn được giao về kết quả hoạt động sản xuất kinh doanh của Công ty.
- Xây dựng và điều hành hệ thống chất lượng đảm bảo các sản phẩm và dịch vụ do Công ty thực hiện đạt chất lượng theo các yêu cầu của khách hàng, cải tiến không ngừng nâng cao chất lượng phù hợp và đáp ứng yêu cầu ngày càng cao của thị trường.
- Xây dựng và công bố chính sách, mục tiêu chất lượng của Công ty, đảm bảo quán triệt đầy đủ tới mỗi CBCNV trong toàn Công ty, phân phối bố trí các nguồn lực cần thiết đảm bảo Hệ thống QLCL của Công ty hoạt động ổn định, hiệu quả. Phân công cụ thể các trách nhiệm và quyền hạn tới từng vị trí trong công ty.
- Xây dựng chiến lược phát triển, kế hoạch dài hạn và hàng năm, chương trình hoạt động, các phương án bảo vệ và khai thác tiềm năng của Công ty, các dự án mới, dự án đầu tư chiều sâu, đầu tư liên doanh liên kết với các đơn vị trong và ngoài nước, kế hoạch đào tạo, bồi dưỡng, điều động, bổ nhiệm cán bộ trong Công ty, đảm bảo cho Công ty phát triển liên tục và bền vững.

**Quyền hạn:**

- Ra quyết định và điều hành các hoạt động sản xuất kinh doanh trong toàn Công ty,
- Phê duyệt các văn bản trong Hệ thống Quản lý chất lượng,
- Phê duyệt và kiểm soát toàn bộ các chi phí trong toàn công ty,
- Ký kết các hợp đồng kinh tế và hoá đơn bán hàng,
- Là chủ tịch Hội đồng khen thưởng, Kỷ luật của Công ty, ra các quyết định khen thưởng và kỷ luật đối với CBCNV có thành tích hoặc vi phạm kỷ luật.

**Hoàn thiện công tác kế toán vốn bằng tiền tại công ty TNHH SX&KD  
Mút xộp Việt Thắng**

---

❖ **Phó Giám đốc.**

**Trách nhiệm:**

- Nghiên cứu, đề xuất với Giám đốc các giải pháp sản xuất, kinh doanh, củng cố hoàn thiện các mặt quản lý SXKD và phát triển doanh nghiệp.
- Chịu trách nhiệm xây dựng kế hoạch liên quan đến công tác hành chính quản trị. Chịu trách nhiệm về các hoạt động điều hành tại Xưởng sản xuất, bao gồm: Các hoạt động sản xuất, bán hàng, các hoạt động vận chuyển, bảo hành sản phẩm.
- Phụ trách các bộ phận: Điều hành Phòng phát triển kinh doanh, Phòng hành chính kế toán, kho hàng, Vận chuyển lắp đặt, Bộ phận sửa chữa bảo hành.
- Chịu trách nhiệm báo cáo hàng ngày về kế hoạch sản xuất, bán hàng, doanh thu bán hàng cho Giám đốc. Chịu trách nhiệm xử lý các khiếu nại về sản phẩm đối với khách hàng. Chịu trách nhiệm thiết lập các kế hoạch đào tạo kỹ thuật cho công nhân.
- Bảo đảm hệ thống chất lượng tại công ty được thiết lập hoạt động và duy trì thường xuyên.
- Tập hợp các báo cáo các nguồn lực cần thiết cho hệ thống chất lượng.

**Quyền hạn**

- Được quyền phân công công việc và nhiệm vụ cho nhân viên thuộc bộ phận Sản xuất, kinh doanh.
- Được quyền ra quyết định dừng quá trình giao hàng, hoặc có quyền ra quyết định đổi sản phẩm thay thế cho khách hàng khi phát hiện ra sản phẩm lỗi hoặc các sự cố ảnh hưởng tới chất lượng sản phẩm hoặc dịch vụ.
- Được quyền kiểm tra và là người quyết định cuối cùng đối với sản phẩm trước khi giao hàng cho khách hàng.
- Được quyền chỉ đạo, kiểm tra công tác chế độ tiền lương, chính sách đối với người lao động đang làm việc tại công ty.
- Chỉ đạo, kiểm tra công tác bảo vệ quân sự, PCCN, ATLĐ, VSMT, PCBL Và BHLĐ.
- Chỉ đạo, kiểm tra công tác thi đua khen thưởng, kỷ luật.
- Chỉ đạo kiểm tra công tác Kế toán.

**Hoàn thiện công tác kế toán vốn bằng tiền tại công ty TNHH SX&KD  
Mút xộp Việt Thắng**

---

- Chỉ đạo, tổ chức thực hiện và duy trì mối quan hệ với bên ngoài theo sự uỷ quyền của Giám đốc.
- Tiếp nhận uỷ quyền, thực hiện uỷ quyền.
- Các quyền hạn khác do Giám đốc phân công.

**❖ Phòng TC - HC**

**Trách nhiệm:**

- Chịu trách nhiệm quản lý nhân sự toàn Công ty.
- Chịu trách nhiệm lập kế hoạch tuyển dụng nhân viên văn phòng, công nhân sản xuất.
- Chịu trách nhiệm lập kế hoạch đào tạo công nhân mới và nâng cao tay nghề cho công nhân.
- Chịu trách nhiệm thăm hỏi, động viên kịp thời các CBCNV khi có các việc hiếu, hỷ, ốm đau...
- Chịu trách nhiệm ban hành các quy trình, quy phạm, nội quy an toàn lao động, PCCN.
- Lập kế hoạch và tổ chức thực hiện các biện pháp thực hành tiết kiệm, sáng kiến cải tiến kỹ thuật, nâng cao năng suất chất lượng... sản phẩm.

**Quyền hạn:**

- Được quyền phân công công việc và nhiệm vụ cho các nhân viên thuộc Phòng Nhân sự.
- Được quyền yêu cầu các bộ phận cộng tác, cung cấp nhân sự, tài liệu, hồ sơ và số liệu cần thiết cho công việc.
- Các quyền hạn khác do Giám đốc phân công.

**❖ Phòng Kế Hoạch - Sản Xuất**

**Trách nhiệm:**

- Là người chịu trách nhiệm trước Giám đốc về tình hình sản xuất của Công ty.
- Chịu trách nhiệm đôn đốc các bộ phận sản xuất thực hiện kế hoạch sản xuất đúng tiến độ đạt tiêu chuẩn chất lượng sản phẩm đã quy định.
- Chịu trách nhiệm trước Giám đốc về chất lượng sản phẩm.

**Hoàn thiện công tác kế toán vốn bằng tiền tại công ty TNHH SX&KD  
Mút xộp Việt Thắng**

---

- Chịu trách nhiệm lập kế hoạch bảo dưỡng, bảo trì thiết bị sản xuất đảm bảo thiết bị hoạt động an toàn, hiệu quả.
- Chịu trách nhiệm đôn đốc các bộ phận sản xuất thực hiện tốt các quy trình sản xuất, quy trình an toàn lao động, an toàn PCCN.
- Chịu trách nhiệm lập kế hoạch huấn luyện công tác PCCN cho các đơn vị sản xuất.
- Chịu trách nhiệm quản lý nhân lực của bộ phận sản xuất, bố trí, sắp xếp nhân lực cân đối, hợp lý.
- Kế hợp cùng Phòng nhân sự đào tạo công nhân mới, nâng cao tay nghề cho công nhân cũ.

**Quyền hạn:**

- Được quyền phân công công việc và nhiệm vụ cho các nhân viên thuộc Phòng sản xuất.
- Được quyền tạm thời chuyển công nhân từ bộ phận này sang bộ phận khác.
- Được quyền bổ nhiệm các tổ trưởng tổ sản xuất sao cho phù hợp với yêu cầu quản lý.
- Được quyền tạm đình chỉ công việc đối với những công nhân vi phạm nội quy Công ty.
- Được quyền tạm dừng sản xuất nếu phát hiện các nguy cơ mất an toàn, nguy cơ cháy nổ...
- Các quyền hạn khác do Giám đốc phân công.

**❖ Bộ phận sản xuất**

**Trách nhiệm:**

- Là người chịu trách nhiệm trước Trưởng phòng Sản xuất về tình hình sản xuất của phân xưởng:
- Chịu trách nhiệm đôn đốc các tổ sản xuất thực hiện kế hoạch sản xuất đúng tiến độ đạt tiêu chuẩn chất lượng.

**Hoàn thiện công tác kế toán vốn bằng tiền tại công ty TNHH SX&KD  
Mút xốp Việt Thắng**

---

- Chịu trách nhiệm đôn đốc các tổ sản xuất thực hiện tốt các quy trình sản xuất, quy trình an toàn lao động, an toàn PCCN.

**Quyền hạn:**

- Được quyền phân công công việc và nhiệm vụ cho các công nhân thuộc phân xưởng sản xuất.
- Được quyền tạm thời chuyển công nhân từ tổ này sang tổ khác.
- Được quyền đề xuất với Trưởng phòng Sản xuất tạm đình chỉ công việc đối với những công nhân vi phạm nội quy Công ty.
- Các quyền hạn khác do Giám đốc phân công

**❖ Bộ phận giám sát sản xuất.**

**Trách nhiệm:**

- Là người chịu trách nhiệm theo dõi tiến độ sản xuất để đáp ứng kịp thời tiến độ giao hàng.
- Chịu trách nhiệm đôn đốc tổ cắt mút thực hiện kế hoạch sản xuất đúng tiến độ giao hàng.
- Chịu trách nhiệm triển khai kế hoạch sản xuất nệm gấp.
- Chịu trách nhiệm chuẩn bị hàng hoá xuất kho theo nhu cầu lấy hàng.

**Quyền hạn:**

- Được quyền phân công công việc và nhiệm vụ cho các công nhân thuộc tổ cắt mút, tổ bóc vác.
- Được quyền kiểm tra tiến độ sản xuất của các tổ sản xuất.
- Được quyền đề xuất với Trưởng phòng sản xuất thay đổi kế hoạch sản xuất để đáp ứng nhu cầu giao hàng.
- Các quyền hạn khác do Trưởng phòng sản xuất phân công.

**❖ Bộ phận kiểm tra chất lượng sản phẩm (KCS).**

**Trách nhiệm:**

- Chịu trách nhiệm trước Trưởng phòng sản xuất về chất lượng sản phẩm.
- Chịu trách nhiệm triển khai kế hoạch sản xuất cho từng tổ sản xuất.



**Hoàn thiện công tác kế toán vốn bằng tiền tại công ty TNHH SX&KD  
Mút xấp Việt Thắng**

---

- Chịu trách nhiệm kiểm tra bán thành phẩm trước khi chuyển sang công đoạn tiếp theo.
- Chịu trách nhiệm kiểm tra sản phẩm trước khi nhập kho.
- Chịu trách nhiệm đôn đốc công nhân sản xuất sửa chữa hành bảo hành.
- Chịu trách nhiệm kiểm tra, đôn đốc công nhân thực hiện công tác vệ sinh công nghiệp, an toàn lao động và PCCN hàng ngày.

**Quyền hạn:**

- Được quyền giao việc cho các tổ sản xuất.
- Được quyền yêu cầu các tổ sản xuất phải sửa chữa hoặc làm lại những bán thành phẩm hoặc sản phẩm không đạt chỉ tiêu chất lượng.
- Được quyền loại bỏ bán thành phẩm, sản phẩm nếu bán thành phẩm, sản phẩm đó không phù hợp với tiêu chuẩn chất lượng mà không sửa chữa được.
- Được quyền đề xuất với Trưởng phòng sản xuất đình chỉ tạm thời công việc của các công nhân vi phạm nội quy lao động của Công ty.
- Các quyền hạn khác do Trưởng phòng sản xuất phân công.

**❖ Tổ trưởng tổ sản xuất**

**Trách nhiệm:**

- Chịu trách nhiệm đôn đốc công nhân trong tổ thực hiện đúng các nội quy, quy định của Công ty.
- Chịu trách nhiệm quản lý, điều hành công nhân trong tổ sản xuất thực hiện sản xuất đúng tiến độ kế hoạch đề ra.
- Chịu trách nhiệm giám sát công nhân thực hiện đúng quy trình sản xuất đảm bảo chất lượng sản phẩm do tổ mình sản xuất ra.
- Chịu trách nhiệm đôn đốc công nhân thực hiện tốt công tác vệ sinh công nghiệp, an toàn lao động, an toàn PCCN.
- Chịu trách nhiệm chia lương sản phẩm cho các công nhân một cách công bằng hợp lý.

**Hoàn thiện công tác kế toán vốn bằng tiền tại công ty TNHH SX&KD  
Mút xộp Việt Thắng**

---

**Quyền hạn:**

- Được quyền phân công công việc cho công nhân thuộc tổ mình quản lý.
- Được quyền đề xuất thay đổi nhân lực trong tổ sản xuất với quản đốc phân xưởng.
- Các quyền hạn khác do Trưởng Phòng phân công.

**❖ Công nhân tổ sản xuất**

**Trách nhiệm:**

- Chịu trách nhiệm trước Trưởng phòng sản xuất về chất lượng sản phẩm.
- Thực hiện đúng các nội quy, quy định của Công ty.
- Thực hiện sản xuất đúng tiến độ kế hoạch đề ra.
- Thực hiện đúng quy trình sản xuất đảm bảo chất lượng sản phẩm.
- Thực hiện tốt công tác vệ sinh công nghiệp, an toàn lao động, an toàn PCCN.

**Quyền hạn:**

- Được quyền yêu cầu các công nhân khác thực hiện đúng các công đoạn sản xuất để đáp ứng tốt công việc của mình.
- Được quyền đề xuất ý kiến của mình lên Tổ trưởng sản xuất.
- Được quyền từ chối sản xuất khi thấy nguy cơ mất an toàn nếu tiến hành sản xuất.

Các quyền hạn khác do Tổ trưởng phân công.

**Hoàn thiện công tác kế toán vốn bằng tiền tại công ty TNHH SX&KD  
Mút xối Việt Thắng**

---

**2.1.5. Tổ chức công tác kế toán tại công ty**

**2.1.5.1 Tổ chức bộ máy kế toán tại công ty**

Đề phù hợp với quy mô, đặc điểm sản xuất kinh doanh và quản lý, phù hợp với chức năng và trình độ của nhân viên kế toán, đồng thời xây dựng bộ máy kế toán đầy đủ về số lượng nhằm làm cho bộ máy kế toán là một tổ chức thực hiện tốt mọi nhiệm vụ công tác kế toán doanh nghiệp, công ty đã lựa chọn hình thức tổ chức bộ máy kế toán tập chung. Theo phương pháp này, toàn bộ công tác kế toán đều tiến hành tại phòng kế toán, dưới sự kiểm tra trực tiếp của kế toán trưởng.

Bộ máy kế toán kế toán của công ty gồm 05 người, mỗi người đảm nhận các nhiệm vụ khác nhau. Mỗi nhân viên kế toán chịu trách nhiệm theo dõi ghi chép các nghiệp vụ kinh tế phát sinh liên quan đến phần hành của mình. Cuối kỳ, kế toán tổng hợp sẽ tập hợp các chi phí và xác định kết quả kinh doanh.

Cơ cấu bộ máy kế toán của doanh nghiệp.

**Sơ đồ 1.9. Tổ chức bộ máy kế toán của doanh nghiệp**

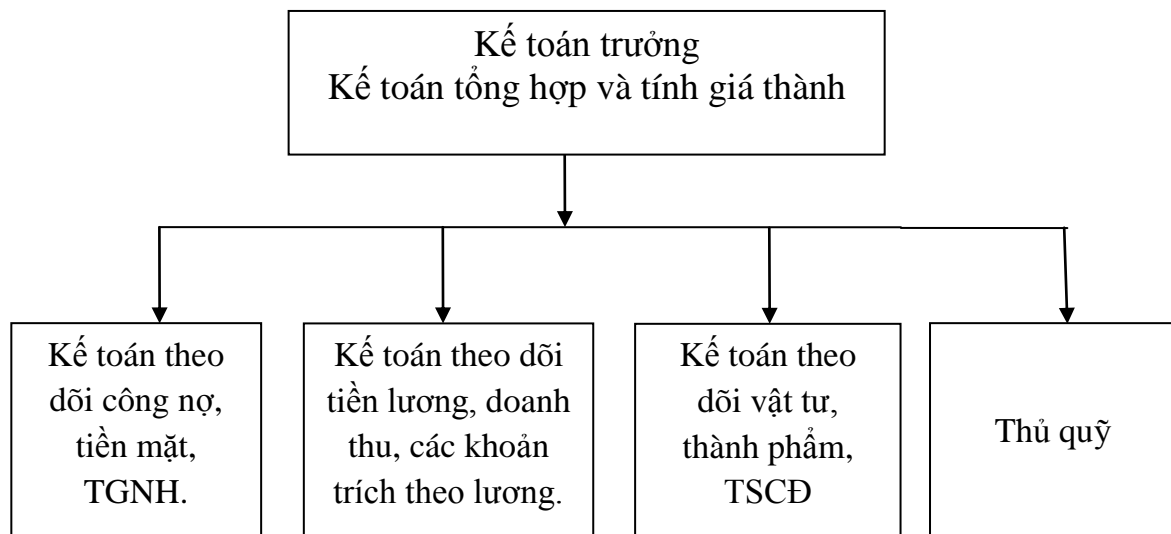

**Quyền hạn và trách nhiệm của phòng kế toán**

**❖ Kế toán trưởng kiêm kế toán tổng hợp:**

- Người lãnh đạo cao nhất trong phòng kế toán, có quyền kiểm tra tính đúng đắn của các chứng từ kế toán trước khi tổng giám đốc duyệt.

**Hoàn thiện công tác kế toán vốn bằng tiền tại công ty TNHH SX&KD  
Mút xốp Việt Thắng**

---

- Giúp tổng giám đốc chỉ đạo toàn bộ công tác tài chính, kế toán thống kê, thông tin kinh tế trong toàn công ty.
- Thiết lập tổ chức quản lý bộ máy kế toán phù hợp với tổ chức sản xuất kinh doanh của toàn công ty
- Chịu trách nhiệm kiểm tra số liệu do kế toán viên ghi chép. Thu thập xử lý ghi chép và cung cấp thông tin tổng quát về hoạt động kinh tế tài chính của công ty. Và chịu trách nhiệm ghi chép theo dõi tập hợp chi phí giá thành sản phẩm, theo dõi nguồn vốn, các loại thuế.
- Tổ chức bảo quản các dữ liệu tài liệu kế toán, giữ bí mật tài liệu sổ sách kế toán, lập báo cáo quyết toán tài chính trình lên tổng giám đốc.

❖ **Kế toán công nợ và tiền mặt, tiền gửi Ngân hàng:**

- Người phụ trách theo dõi các khoản nợ phải thu, phải trả, tiền mặt và tiền gửi ngân hàng. Kết hợp chặt chẽ cùng phòng kinh doanh theo dõi đơn đốc thu hồi công nợ khách hàng kịp thời.
- Mở sổ theo dõi chi tiết cho từng ngân hàng bao gồm tài khoản tiền gửi, tài khoản tiền vay theo hướng dẫn của kế trưởng.

❖ **Kế toán tiền lương:**

Hàng tháng tính ra tiền lương, tiền thưởng và lập bảng thanh toán tiền lương trên cơ sở danh sách công nhân viên và bậc lương của công ty, trích lập BHXH, BHYT, KPCĐ theo đúng quy định.

❖ **Kế toán các vật tư, thành phẩm và TSCĐ**

- Mở sổ sách theo dõi chi tiết CCDC, TSCĐ, thành phẩm của từng kho hàng.
- Ghi chép sổ sách và cập nhập thường xuyên chứng từ hàng ngày phản ánh các nghiệp vụ phát sinh một cách kịp thời.
- Thường xuyên kiểm kê kho hàng và tài sản đối chiếu số liệu trên sổ sách với số liệu thực tế để có biện pháp xử lý kịp thời với các bộ phận liên quan.

**Hoàn thiện công tác kế toán vốn bằng tiền tại công ty TNHH SX&KD  
Mút xộp Việt Thắng**

---

❖ **Kế toán Thủ quỹ:**

- Người phụ trách thu chi và quản lý quỹ tại công ty.
- Phải tuyệt đối đảm bảo nguyên tắc thu, chi tiền trong kết quỹ theo chế độ hiện hành, đảm bảo tính cân đối giữa tiền tồn trong kết quỹ theo chế độ hiện hành, đảm bảo tính cân đối giữa tiền trong kết với số dư trên sổ sách có liên quan.
- Thực hiện thu, chi tiền mặt theo các chứng từ hợp lệ, kiểm tra các chứng từ hợp lệ để ghi sổ quỹ hàng ngày và thường xuyên đối chiếu số dư kế toán tiền mặt
- Cuối tháng lập biên bản kiểm kê quỹ đối chiếu giữa số tồn quỹ thực tế và tồn quỹ trên sổ sách kế toán. Nếu phát hiện ra sai sót phải báo cáo ngay cho lãnh đạo giải quyết.

**2.1.5.2. Tổ chức vận dụng chế độ kế toán tại công ty**

Chế độ kế toán Công ty TNHH Sản xuất và kinh doanh mút xộp Việt Thắng áp dụng là chế độ kế toán theo quyết định số 15/2006 – BTC ngày 20/03/2006 của Bộ trưởng Bộ Tài chính.

- + Niên độ kế toán: Bắt đầu từ ngày 01/01 đến ngày 31/12 năm dương lịch.
- + Đơn vị tiền tệ sử dụng: đồng Việt Nam, đơn vị tính: đồng.
- + Nguyên tắc và phương pháp quy đổi các đồng tiền khác: Theo tỷ giá hối đoái của Ngân hàng Ngoại Thương Việt Nam
- + Hình thức kế toán áp dụng: Nhật ký chung

❖ **Phương pháp hạch toán Tài sản cố định:**

+ Nguyên tắc đánh giá TSCĐ: theo giá gốc.

+ Khấu hao TSCĐ: phương pháp khấu hao theo đường thẳng

❖ **Phương pháp hạch toán hàng tồn kho: Theo phương pháp kê khai thường xuyên.**

+ Phương pháp tính giá hàng xuất kho: Theo phương pháp bình quân gia quyền cả kỳ.

+ Phương pháp tính thuế GTGT: áp dụng tính thuế theo phương pháp khấu trừ.

❖ **Cuối năm kế toán tập hợp và lập báo cáo tài chính.**

**Hoàn thiện công tác kế toán vốn bằng tiền tại công ty TNHH SX&KD  
Mút xốp Việt Thắng**

---

**2.1.5.3 Tổ chức hệ thống chứng từ, tài khoản kế toán.**

Hệ thống chứng từ của công ty được áp dụng đúng theo các biểu mẫu thuộc chế độ kế toán hiện hành, đồng thời sử dụng các chứng từ đặc trưng riêng để phù hợp với các đặc điểm sản xuất kinh doanh của công ty. Bao gồm:

- Lao động tiền lương: bảng chấm công, bảng thanh toán tiền lương, bảng thanh toán BHXH, bảng tạm ứng lương, Hợp đồng lao động, biên bản thanh lý hợp đồng....
- Hàng tồn kho: phiếu xuất kho, phiếu nhập kho, biên bản giao nhận hàng
- Bán hàng: hóa đơn GTGT, bảng kê mua hàng...
- Tiền tệ: phiếu thu, phiếu chi, phiếu đề nghị tạm ứng, phiếu đề nghị thanh toán, giấy thanh toán tạm ứng, bảng kê nộp (lĩnh) tiền mặt. giấy thanh toán.
- Tài sản cố định: biên bản giao nhận TSCĐ, biên bản thanh lý TSCĐ.

Công ty áp dụng hệ thống tài khoản kế toán hiện hành theo quyết định số 15/2006 QĐ-BTC. Tùy theo hoạt động của từng ban, công ty áp dụng các tài khoản cấp 2, cấp 3 để phù hợp với các đặc điểm kinh doanh của từng ban.

**2.1.5.4. Tổ chức hệ thống sổ kế toán và hình thức kế toán.**

Hệ thống sổ kế toán sử dụng để ghi chép và tổng hợp số liệu, các chứng từ kế toán theo một trình tự và phương pháp ghi chép nhất định.

Để phù hợp với tình hình thực tế hoạt động kinh doanh và thuận tiện cho công tác quản lý Công ty áp dụng hình thức kế toán Nhật ký Chung để hạch toán. Hình thức kế toán này kết hợp chặt chẽ với việc ghi chép các nghiệp vụ kinh tế phát sinh theo thời gian với hệ thống hoá các nghiệp vụ theo nội dung kinh tế.

**Hoàn thiện công tác kế toán vốn bằng tiền tại công ty TNHH SX&KD  
Mút xốp Việt Thắng**

---

**Biểu 2.1: Mô hình tổ chức hạch toán sổ kế toán theo hình thức Nhật ký chung**

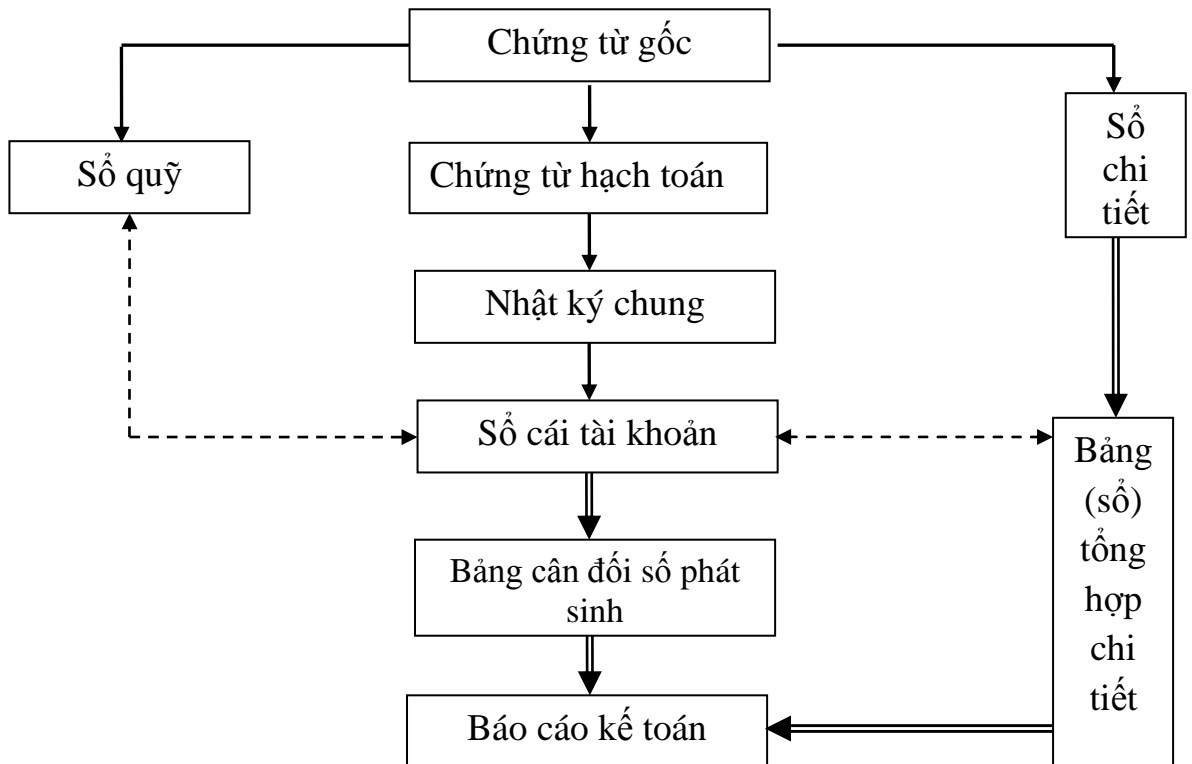

Ghi chú:       $\longrightarrow$  Ghi hàng ngày  
                  $\Longrightarrow$  Ghi định kỳ  
                  $\longleftrightarrow$  Quan hệ đối chiếu

Hàng ngày, căn cứ vào chứng từ gốc kế toán ghi vào sổ Nhật ký chung, đồng thời ghi vào các sổ kế toán chi tiết, Thủ quỹ ghi vào Sổ quỹ tiền mặt. Căn cứ Nhật ký chung ghi vào sổ cái các tài khoản có liên quan.

Cuối kỳ, căn cứ căn cứ vào sổ kế toán chi tiết, kế toán chi tiết lập bảng tổng hợp chi tiết theo tài khoản.

Căn cứ vào Sổ cái tài khoản lập Bảng cân đối số phát sinh, sau khi đã kiểm tra, đối chiếu tính chính xác số lượng kế toán. Căn cứ vào Bảng cân đối số phát sinh, Bảng tổng hợp chi tiết kế toán lập Bảng báo cáo kế toán.

**Hoàn thiện công tác kế toán vốn bằng tiền tại công ty TNHH SX&KD  
Mút xốp Việt Thắng**

---

**2.1.5.5. Tổ chức hệ thống báo cáo kế toán.**

Báo cáo kế toán của công ty theo niên độ kế toán từ ngày 01/01 đến 31/12 năm báo cáo.

Báo cáo bao gồm:

- Bảng cân đối kế toán (B01-DN)
- Báo cáo kết quả kinh doanh (B02-DN)
- Báo cáo lưu chuyển tiền tệ (B0-DN)

Nơi nộp báo cáo: cơ quan thuế.

**2.2. Thực trạng tổ chức công tác vốn bằng tiền của công ty**

**2.2.1. Tổ chức kế toán tiền mặt tại quỹ của công ty**

**2.2.1.1. Chứng từ sử dụng**

- Phiếu thu (MS 01 – TT)

Phiếu thu của Công ty được lập nhằm xác định số tiền mặt, ngoại tệ,... thực tế nhập quỹ và làm căn cứ để thủ quỹ thu tiền, ghi sổ quỹ, kế toán ghi sổ các khoản thu có liên quan. Mọi khoản tiền Việt Nam, ngoại tệ, nhập quỹ tại Công ty đều phải có Phiếu thu.

Đối với ngoại tệ trước khi nhập quỹ phải được kế toán Công ty kiểm tra và nhập “Bảng kê ngoại tệ” đính kèm với Phiếu thu.

*Phương pháp và trách nhiệm ghi:*

- Góc bên trái của phiếu thu phải ghi rõ tên đơn vị và địa chỉ đơn vị.
- Phiếu thu của Công ty được đóng thành quyển và ghi số từng quyển dùng trong một năm. Trong mỗi Phiếu thu của Công ty phải ghi rõ số quyển và số của từng phiếu thu. Số Phiếu thu phải đánh liên tục trong một kỳ kế toán. Từng Phiếu thu của Công ty đều phải ghi rõ ngày, tháng, năm lập phiếu, ngày, tháng, năm thu tiền.
- Ghi rõ họ, tên, và địa chỉ người nộp tiền.
- Dòng “lý do nộp” ghi rõ nội dung nộp tiền như: thu tiền bán hàng, sản phẩm, thu tiền tạm ứng còn thừa ...



**Hoàn thiện công tác kế toán vốn bằng tiền tại công ty TNHH SX&KD  
Mút xấp Việt Thắng**

---

- Dòng “số tiền”: Ghi bằng số và bằng chữ số tiền nộp quỹ, ghi rõ đơn vị tính là đồng Việt Nam hay là USD...

- Dòng tiếp theo ghi số lượng chứng từ gốc kèm theo Phiếu thu.

Phiếu thu do kế toán Công ty lập thành 3 liên, ghi đầy đủ các nội dung trên phiếu và ký vào Phiếu thu, sau đó chuyển cho kế toán trưởng soát xét và giám đốc ký duyệt, chuyển cho thủ quỹ làm thủ tục nhập quỹ. Sau khi đã nhận đủ số tiền, thủ quỹ ghi số tiền thực tế nhập quỹ (bằng chữ) vào phiếu thu trước khi ký tên và ghi rõ họ tên.

Thủ quỹ giữ lại 1 liên để ghi sổ quỹ, 1 liên giao cho người nộp tiền, 1 liên lưu ở nơi lập phiếu. Cuối ngày toàn bộ phiếu thu kèm theo chứng từ gốc chuyển cho kế toán để ghi sổ kế toán.

- Nếu là thu ngoại tệ, kế toán Công ty phải ghi rõ tỷ giá tại thời điểm nhập quỹ để tính ra tổng số tiền theo đơn vị đồng để ghi sổ.

- Liên phiếu thu gửi ra ngoài doanh nghiệp phải đóng dấu.

• Phiếu chi (MS 02 – TT)

Phiếu chi của Công ty được lập nhằm xác định các khoản tiền mặt, ngoại tệ thực tế xuất quỹ và làm căn cứ để thủ quỹ xuất quỹ, ghi sổ quỹ, và kế toán ghi sổ kế toán.

*Phương pháp và trách nhiệm ghi:*

- Góc trên bên trái của chứng từ ghi rõ tên đơn vị và địa chỉ đơn vị.

- Phiếu chi của Công ty đóng thành quyển, trong mỗi phiếu chi phải ghi số quyển và số của từng phiếu chi. Số Phiếu chi phải đánh liên tục trong một kỳ kế toán. Từng Phiếu chi phải ghi rõ ngày, tháng, năm lập phiếu, ngày, tháng, năm chi tiền.

- Ghi rõ họ, tên, và địa chỉ người nộp tiền.

- Dòng “lý do chi” ghi rõ nội dung chi tiền.

- Dòng “số tiền”: Ghi bằng số và bằng chữ số tiền xuất quỹ, ghi rõ đơn vị tính là đồng Việt Nam hay là USD...

- Dòng tiếp theo ghi số lượng chứng từ gốc kèm theo Phiếu chi.

- Phiếu chi do kế toán Công ty lập thành 3 liên, và chỉ sau khi có đủ chữ ký (ký theo từng liên) của người lập phiếu, kế toán trưởng, giám đốc, thủ quỹ mới

**Hoàn thiện công tác kế toán vốn bằng tiền tại công ty TNHH SX&KD  
Mút xộp Việt Thắng**

---

được xuất quỹ. Sau khi đã nhận đủ số tiền, người nhận tiền phải ghi rõ số tiền đã nhận bằng chữ, ký tên và ghi rõ họ tên vào phiếu chi.

Liên 1: Lưu ở nơi lập phiếu.

Liên 2: Thủ quỹ dung để ghi sổ quỹ và chuyển cho kế toán cùng với chứng từ gốc để vào sổ kế toán.

Liên 3: Giao cho người nhận tiền.

- Nếu là chi ngoại tệ kế toán Công ty phải ghi rõ tỷ giá, đơn giá tại thời điểm xuất quỹ để tính ra tổng số tiền theo đơn vị đồng để ghi sổ.

- Liên phiếu chi gửi ra ngoài doanh nghiệp phải đóng dấu.

Các chứng từ gốc này phải được kế toán trưởng và thủ quỹ duyệt thu, chi. Khi kiểm tra chứng từ kế toán thấy đầy đủ và hợp lệ thì mới được viết phiếu, sau khi thủ quỹ nhận được các chứng từ thu, chi sẽ nhập tiền vào quỹ hoặc xuất quỹ và vào sổ theo dõi riêng đối với quỹ tiền mặt. Thủ quỹ sẽ chuyển các chứng từ thu và chi tới kế toán vốn bằng tiền và kế toán tổng hợp để vào sổ chi tiết và vào nhật ký chung và sổ cái. Hằng ngày thủ quỹ đối chiếu giữa sổ quỹ và sổ chi tiết tiền mặt với tiền thực tế của quỹ. Nếu phát hiện chênh lệch thì phải báo ngay với kế toán trưởng, kế toán trưởng để tìm nguyên nhân có biện pháp xử lý kịp thời. Cuối mỗi quý kế toán tiền mặt và thủ quỹ sẽ tiến hành theo chỉ đạo của kế toán trưởng kiểm quỹ đối chiếu số tiền thực tế của quỹ với sổ sách có liên quan tới quỹ tiền mặt, đồng thời lập biên bản kiểm kê quỹ.

*Ngoài ra còn có các chứng từ:*

- Giấy đề nghị tạm ứng (MS 03 – TT)
- Giấy thanh toán tiền tạm ứng (MS 04 – TT)
- Giấy đề nghị thanh toán (MS 05 – TT)
- Biên lai thu tiền (MS 06 – TT)

*Các sổ dùng để hạch toán tiền mặt tại quỹ.*

- Sổ Nhật ký chung
- Sổ Quỹ tiền mặt
- Sổ cái TK 111

**Hoàn thiện công tác kế toán vốn bằng tiền tại công ty TNHH SX&KD  
Mút xốp Việt Thắng**

---

**2.2.1.2. Tài khoản sử dụng**

Kế toán tiền mặt tại quỹ tại công ty sử dụng tài khoản 111 –“1111” Tiền mặt tại quỹ để phản ánh tình hình thu, chi tiền mặt tại công ty. Công ty không sử dụng ngoại tệ để thanh toán trong giao dịch bằng tiền mặt nên TK 111 không có tài khoản cấp 2.

Ngoài ra, kế toán còn sử dụng các tài khoản liên quan khác như: TK 112, TK 331, TK 333, TK 141...

**2.2.1.3. Quy trình hạch toán.**

Biểu 2.2. Quy trình hạch toán kế toán tiền mặt tại quỹ.

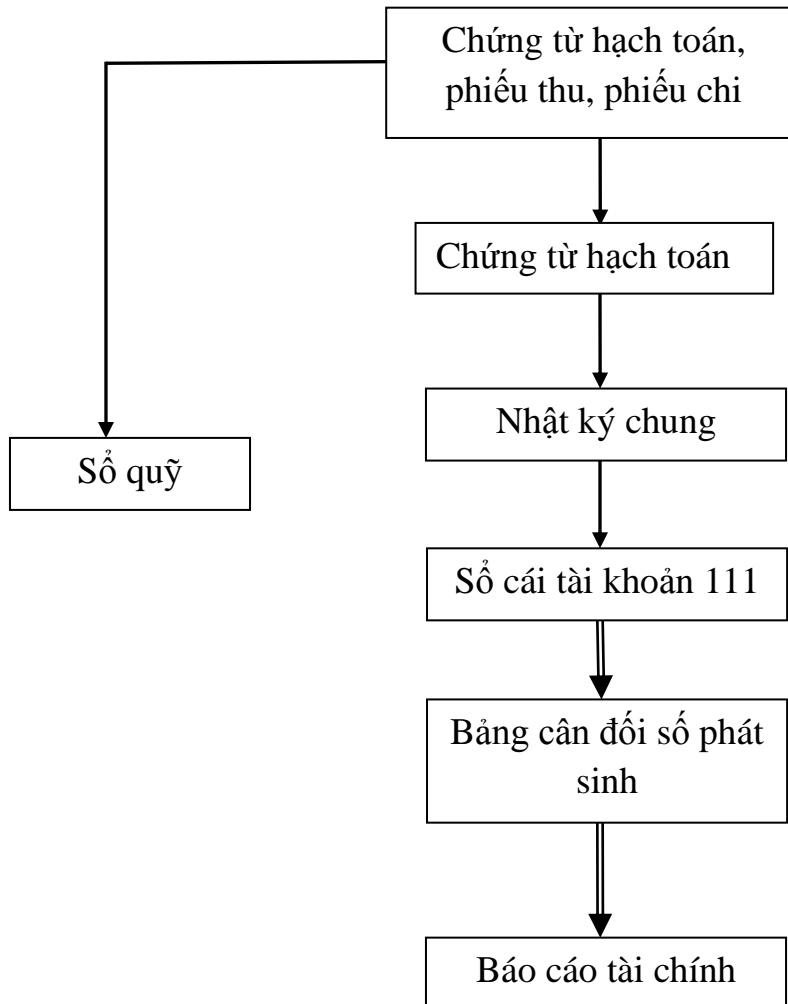

Ghi chú:       $\longrightarrow$  Ghi hàng ngày  
                  $\Longrightarrow$  Ghi cuối năm  
                  $\longleftarrow \text{---} \longrightarrow$  Quan hệ đối chiếu

**Hoàn thiện công tác kế toán vốn bằng tiền tại công ty TNHH SX&KD  
Mút xốp Việt Thắng**

---

Hằng ngày, căn cứ vào phiếu thu, phiếu chi và các chứng từ có liên quan kế toán lập chứng từ hạch toán và định khoản nghiệp vụ kinh tế phát sinh liên quan đến tiền mặt. Từ chứng từ hạch toán kế toán ghi vào nhật ký chung. Từ nhật ký chung ghi vào sổ cái 111 và tài khoản có liên quan. Từ phiếu thu, phiếu chi thủ quỹ ghi vào sổ quỹ tiền mặt. Cuối năm tập hợp số liệu phát sinh trên sổ cái TK 111 vào các tài khoản có liên quan lập bảng cân đối số phát sinh vào báo cáo tài chính.

**Ví dụ 1:**

*Ngày 03/12/2010 thu tiền bán hàng của công ty TNHH Minh Khôi theo  
HD GTGT số 0025575 với số tiền là: 87.334.500 đồng.*

- Căn cứ vào hóa đơn GTGT số 0025575 – Bản sao (biểu 2.4) và các chứng từ có liên quan kế toán lập phiếu thu tiền bán hàng cho công ty PT07/12 (Biểu số 2.5).
- Từ chứng từ trên kế toán lập chứng từ hạch toán số 223/12 định khoản nghiệp vụ kinh tế phát sinh liên quan đến tiền mặt.

Nợ TK 1111: 87.334.500

Có TK 131: 87.334.500

- Từ chứng từ hạch toán số 223/12 kế toán ghi vào nhật ký chung (Biểu số 2.11) Từ nhật ký chung ghi vào sổ cái 111 (Biểu số 2.12) và từ phiếu thu thủ quỹ ghi vào sổ quỹ tiền mặt (Biểu số 2.13).
- Cuối năm tập hợp số liệu phát sinh trên sổ cái TK 111 vào các tài khoản có liên quan lập bảng cân đối số phát sinh và báo cáo tài chính.

**Hoàn thiện công tác kế toán vốn bằng tiền tại công ty TNHH SX&KD  
Mút xốp Việt Thắng**

---

**Biểu 2.3**

Công ty TNHH SX & KD Mút Xốp Việt Thắng  
Số 80 Quang Trung – Hồng Bàng – Hải Phòng

SỐ: 223/12/TCKT

**CHỨNG TỪ HẠCH TOÁN**

**Tháng 12 năm 2010**

- Căn cứ quy chế tài chính của công ty TNHH sản xuất và kinh doanh Mút Xốp Việt Thắng.
- Căn cứ vào HĐ 0025575 ngày 03 tháng 12 năm 2010 bán hàng cho Công ty.
- Căn cứ vào phiếu thu PT07/12 ngày 03 tháng 12 năm 2010.

**Nay phòng tài chính Công ty hạch toán như sau:**

Nợ TK 1111: 87.334.500

Có TK 131: 87.334.500

Ngày 03 tháng 12 năm 2010

Người lập

Kế toán trưởng

**Hoàn thiện công tác kế toán vốn bằng tiền tại công ty TNHH SX&KD  
Mút xốp Việt Thắng**

Biểu 2.4

<b>HÓA ĐƠN</b>		Mẫu số: 01 GTKT-3LL			
<b>GIÁ TRỊ GIA TĂNG</b>		EV/2010B			
Liên 3: Nội bộ		0025575			
<i>Ngày 03 tháng 12 năm 2010</i>					
Đơn vị bán hàng: Công ty TNHH SX và KD Mút Xốp Việt Thắng					
Địa chỉ: Số 80 Quang Trung, Hồng Bàng, HP					
Số tài khoản:					
Điện thoại:			MST: 0200727018		
Đơn vị mua hàng: Công ty TNHH Minh khôi					
Địa chỉ: : Số 24 – Lê Lợi – Hải Phòng					
Số tài khoản:					
Hình thức thanh toán: Tiền mặt			MST: 0200570463		
STT	Tên hàng hóa dịch vụ	Đơn vị tính	Số lượng	Đơn giá	Thành tiền
A	B	C	1	2	3=1×2
1	Vải may ga	mét	5.000	15.879	79.395.000
Cộng tiền hàng					79.395.000
Thuế suất GTGT: 10%		Tiền thuế GTGT		7.939.500	
Tổng cộng tiền thanh toán					87.334.500
Số tiền viết bằng chữ: <i>Tám mươi bảy triệu ba trăm ba mươi bốn nghìn năm trăm đồng</i>					
Người mua hàng <i>(Ký, ghi rõ họ tên)</i>		Người bán hàng <i>(ký, ghi rõ họ tên)</i>		Thủ trưởng đơn vị <i>(Ký, đóng dấu, ghi rõ họ tên)</i>	

**Hoàn thiện công tác kế toán vốn bằng tiền tại công ty TNHH SX&KD  
Mút xộp Việt Thắng**

---

Biểu 2.5

Công ty TNHH SX và KD mút xộp Việt Thắng

Mẫu số 01 – TT

Địa chỉ : Số 80 Quang Trung, Hồng Bàng, HP

ban hành theo QĐ số 15/2006/QĐ

BTC ngày 20/03/2006 của BTC

**PHIẾU THU**

Quyển số: 01

*Ngày 03 tháng 12 năm 2010*

Số: 07/12

Họ tên người nộp tiền : Nguyễn Thị Hạnh

Địa chỉ : Công ty TNHH Minh Khôi

Lý do nộp: thu tiền bán hàng.

Số tiền: **87.334.500** (viết bằng chữ): ***Tám mươi bảy triệu ba trăm ba mươi bốn nghìn năm trăm đồng***

Kèm theo: 01 chứng từ gốc

Đã nhận đủ số tiền (viết bằng chữ): ***Tám mươi bảy triệu ba trăm ba mươi bốn nghìn năm trăm đồng*** .....

Ngày 03 tháng 12 năm 2010

Thủ trưởng đơn vị	Kế toán trưởng	Người lập phiếu	Người nộp tiền	Thủ quỹ
(ký, họ tên)	(ký, họ tên)	(ký, họ tên)	(ký, họ tên)	(ký, họ tên)

**Hoàn thiện công tác kế toán vốn bằng tiền tại công ty TNHH SX&KD  
Mút xộp Việt Thắng**

---

**Ví dụ 2:**

*Ngày 15 tháng 12 năm 2010 Rút tiền gửi ngân hàng về nhập quỹ chuẩn bị trả lương cho công nhân viên số tiền 750.000.000.*

- Căn cứ vào số tiền thực tế và các chứng từ có liên quan kế toán lập phiếu thu rút tiền gửi Ngân hàng về nhập quỹ cho công ty PT21/12 (Biểu số 2.6).
- Từ chứng từ trên kế toán lập chứng từ hạch toán số 328/12 định khoản nghiệp vụ kinh tế phát sinh liên quan đến tiền mặt.

Nợ TK 1111: 750.000.000

Có TK 1121: 750.000.000

- Từ chứng từ kế toán kế toán ghi vào nhật ký chung (Biểu số 2.11). Từ nhật ký chung ghi vào sổ cái 111 (Biểu số 2.12) và từ phiếu thu thủ quỹ ghi vào sổ quỹ tiền mặt TK111 (Biểu số 2.13).
- Cuối năm tập hợp số liệu phát sinh trên sổ cái TK 111 vào các tài khoản có liên quan lập bảng cân đối số phát sinh và báo cáo tài chính.



**Hoàn thiện công tác kế toán vốn bằng tiền tại công ty TNHH SX&KD  
Mút xộp Việt Thắng**

---

Biểu 2.6

Công ty TNHH SX và KD mút xộp Việt Thắng

Mẫu số 01 – TT

Địa chỉ : Số 80 Quang Trung, Hồng Bàng, HP

ban hành theo QĐ số 15/2006/QĐ

BTC ngày 20/03/2006 của BTC

**PHIẾU THU**

Quyển số: 01

Ngày 15 tháng 12 năm 2010

Số: 21/12

Họ tên người nộp : Trần Thuỳ Trang

Địa chỉ : **Phòng kế toán**

Lý do nộp: Rút tiền gửi ngân hàng về nhập quỹ.

Số tiền: **750.000.000** (viết bằng chữ): **Bảy trăm năm mươi triệu đồng chẵn.**

Kèm theo                      01                      chứng từ gốc

Đã nhận đủ số tiền (viết bằng chữ) **Bảy trăm năm mươi triệu đồng chẵn**

Ngày 15 tháng 12 năm 2010

Thủ trưởng đơn vị	Kế toán trưởng	Người lập phiếu	Người nộp tiền	Thủ quỹ
(ký, họ tên)	(ký, họ tên)	(ký, họ tên)	(ký, họ tên)	(ký, họ tên)

**Hoàn thiện công tác kế toán vốn bằng tiền tại công ty TNHH SX&KD  
Mút xốp Việt Thắng**

---

**Ví dụ 3:**

*Ngày 07 tháng 12 năm 2010 công ty thanh toán tiền mua hoá chất cho chị Nguyễn Nhật Vân của công ty hoá chất Thạch An bằng tiền mặt, tổng tiền thanh toán là 17.050.000 đ (VAT 10%).*

- Căn cứ vào hóa đơn GTGT số 0026235 (Biểu 2.7) và các chứng từ có liên quan kế toán lập phiếu chi tiền trả cho công ty PC10/12 (Biểu số 2.8).

- Từ chứng từ trên kế toán lập chứng từ hạch toán số 260/12 định khoản nghiệp vụ kinh tế phát sinh liên quan đến tiền mặt.

Nợ TK 152: 15.500.000

Nợ TK 1331: 1.550.00

Có TK 111: 17.050.000

- Từ chứng từ hạch toán kế toán ghi vào nhật ký chung (Biểu số 2.11). Từ nhật ký chung ghi vào sổ cái 111 (Biểu số 2.12) và từ phiếu thu thủ quỹ ghi vào sổ quỹ tiền mặt TK111 (Biểu số 2.13).

- Cuối năm tập hợp số liệu phát sinh trên sổ cái TK 111 vào các tài khoản có liên quan lập bảng cân đối số phát sinh và báo cáo tài chính

**Hoàn thiện công tác kế toán vốn bằng tiền tại công ty TNHH SX&KD  
Mút xộp Việt Thắng**

Biểu 2.7

<b>HÓA ĐƠN</b>		Mẫu số: 01 GTKT-3LL			
<b>GIÁ TRỊ GIA TĂNG</b>		EV/2010B			
Liên 2: Giao khách hàng		0026235			
Ngày 07 tháng 12 năm 2010					
Đơn vị bán hàng :					
Địa chỉ:			CÔNG TY HÓA CHẤT THẠCH AN 11/132 Mai Dịch- Cầu Giấy- Hà Nội MST: 0200570463		
Số tài khoản:					
Điện thoại:		MST:			
Họ tên người mua hàng:					
Tên đơn vị: Công ty TNHH SX và KD mút xộp Việt Thắng					
Địa chỉ: số 80 Quang Trung Hồng Bàng Hải Phòng					
Số tài khoản:					
Hình thức thanh toán: Tiền mặt			MST: 0200727018		
STT	Tên hàng hóa dịch vụ	Đơn vị tính	Số lượng	Đơn giá	Thành tiền
A	B	C	1	2	3=1×2
1	Hoá chất	Lít	1000	15.500	15.500.000
Cộng tiền hàng					15.500.000
Thuế suất GTGT: 10%		Tiền thuế GTGT			1.550.000
Tổng cộng tiền thanh toán					17.050.000
Số tiền viết bằng chữ: <i>Mười bảy triệu không trăm năm mươi ngàn đồng chẵn.</i>					
Người mua hàng (Ký, ghi rõ họ tên)		Người bán hàng (ký, ghi rõ họ tên)		Thủ trưởng đơn vị (Ký, đóng dấu, ghi rõ họ tên)	

**Hoàn thiện công tác kế toán vốn bằng tiền tại công ty TNHH SX&KD  
Mút xộp Việt Thắng**

---

Biểu số 2.8

Công ty TNHH SX và KD mút xộp Việt Thắng

Mẫu số 01 – TT

Địa chỉ : Số 80 Quang Trung, Hồng Bàng, HP

ban hành theo QĐ số 15/2006/QĐ

BTC ngày 20/03/2006 của BTC

**PHIẾU CHI**

Quyển số: 01

*Ngày 07 tháng 12 năm 2010*

Số: PC 10/12

Người nhận tiền : Nguyễn Nhật Vân

Địa chỉ : Cầu Giấy – Hà Nội

Về khoản : Thanh toán tiền hoá chất

Số tiền: **17.050.000** (viết bằng chữ) *Mười bảy triệu không trăm năm mươi ngàn đồng chẵn.*

Kèm theo 01 chứng từ gốc

Đã nhận đủ số tiền (viết bằng chữ): *Mười bảy triệu không trăm năm mươi ngàn đồng chẵn*

Ngày 07 tháng 12 năm 2010

Thủ trưởng đơn vị	Kế toán trưởng	Người lập phiếu	Người nhận tiền	Thủ quỹ
(ký, họ tên)	(ký, họ tên)	(ký, họ tên)	(ký, họ tên)	(ký, họ tên)

**Hoàn thiện công tác kế toán vốn bằng tiền tại công ty TNHH SX&KD  
Mút xốp Việt Thắng**

---

**Ví dụ 4**

**Ngày 10 tháng 12 năm 2010 thanh toán tiền chi phí tiếp khách với số tiền là 1.260.000 đồng**

- Hàng ngày căn cứ vào giấy đề nghị thanh toán (biểu 2.9) và các chứng từ có liên quan kế toán lập phiếu chi thanh toán tiền chi phí tiếp khách cho công ty PC12/12 (Biểu số 2.10).

- Từ chứng từ trên kế toán lập chứng từ hạch toán số 285/12 định khoản nghiệp vụ kinh tế phát sinh liên quan đến tiền mặt.

Nợ TK 6428: 1.260.000

Có TK 1111: 1.260.000

- Từ chứng từ hạch toán kế toán ghi vào nhật ký chung (Biểu số 2.11). Từ nhật ký chung ghi vào sổ cái 111 (Biểu số 2.12) và từ phiếu thu thủ quỹ ghi vào sổ quỹ tiền mặt (Biểu số 2.13).

- Cuối năm tập hợp số liệu phát sinh trên sổ cái TK 111 vào các tài khoản có liên quan lập bảng cân đối số phát sinh và báo cáo tài chính

**Hoàn thiện công tác kế toán vốn bằng tiền tại công ty TNHH SX&KD  
Mút xộp Việt Thắng**

---

.Biểu 2.9

Công ty TNHH SX và KD mút xộp Việt Thắng

Mẫu số 05 – TT

Địa chỉ : Số 80 Quang Trung, Hồng Bàng, HP

ban hành theo QĐ số 15/2006/QĐ

BTC ngày 20/03/2006 của BTC

**GIẤY ĐỀ NGHỊ THANH TOÁN**

*Ngày 10 tháng 12 năm 2010*

Kính gửi: Giám đốc doanh nghiệp

Họ tên người đề nghị thanh toán: Nguyễn Văn Anh

Bộ phận : **Phòng tổ chức**

Nội dung thanh toán: Thanh toán tiền chi phí tiếp khách

Số tiền: **1.260.000** (viết bằng chữ): ***Một triệu hai trăm sáu mươi ngàn đồng.***

Kèm theo                      01                      chứng từ gốc

Ngày 10 tháng 12 năm 2010

Người duyệt

Kế toán trưởng

Người đề nghị thanh toán

(ký, họ tên)

(ký, họ tên)

(ký, họ tên)

**Hoàn thiện công tác kế toán vốn bằng tiền tại công ty TNHH SX&KD  
Mút xộp Việt Thắng**

---

Biểu 2.10

Công ty TNHH SX và KD mút xộp Việt Thắng

Mẫu số 01 – TT

Địa chỉ : Số 80 Quang Trung, Hồng Bàng, HP

ban hành theo QĐ số 15/2006/QĐ

BTC ngày 20/03/2006 của BTC

**PHIẾU CHI**

Quyển số: 01

*Ngày 10 tháng 12 năm 2010*

Số: PC 12/12

Người nhận tiền : Nguyễn Văn Anh

Địa chỉ : **Phòng tổ chức**

Về khoản : Thanh toán tiền chi phí tiếp khách

Số tiền : **1.260.000** (viết bằng chữ): *Một triệu hai trăm sáu mươi ngàn đồng*

Kèm theo                      01                      chứng từ gốc

Đã nhận đủ số tiền (viết bằng chữ): *Một triệu hai trăm sáu mươi ngàn đồng*

Ngày 10 tháng 12 năm 2010

Thủ trưởng đơn vị	Kế toán trưởng	Người lập phiếu	Người nhận tiền	Thủ quỹ
(ký, họ tên)	(ký, họ tên)	(ký, họ tên)	(ký, họ tên)	(ký, họ tên)

**Căn cứ vào những chứng từ gốc kế toán ghi vào Nhật Ký Chung, sổ quỹ tiền mặt và ghi vào sổ cái các tài khoản có liên quan.**

Biểu số 2.11

**Hoàn thiện công tác kế toán vốn bằng tiền tại công ty TNHH SX&KD  
Mút xốp Việt Thắng**

Công ty TNHH SX và KD mút xốp Việt Thắng  
Địa chỉ : Số 80 Quang Trung, Hồng Bàng, HP

Mẫu số 01 – TT  
ban hành theo QĐ số 15/2006/QĐ  
BTC ngày 20/03/2006 của BTC

**SỔ NHẬT KÝ CHUNG**  
Tháng 12 năm 2010

Đơn vị tính: Đồng

NT	Chứng từ		Diễn giải	TK ĐU	Số tiền	
	SH	NT			Nợ	Có
			Phát sinh trong kỳ			
			.....			
02/12	PK215/12	02/12	Mua hóa chất TDI nhập kho	152	48.375.000	
				1331	4.837.500	
				331		53.212.500
			.....			
03/12	PK223/12	03/12	Thu tiền bán hàng	1111	87.334.500	
				131		87.334.500
			.....			
05/12	PK242/12	05/12	Khách hàng thanh toán tiền nợ bằng TGNH	1121	642.114.800	
				511		583.768.000
				3331		58.376.800
			.....			
07/12	PK260/12	07/12	Công ty thanh toán tiền mua hoá chất	152	15.500.000	
				1331	1.550.000	
				111		17.050.000
			.....			
10/12	PK285/12	10/12	Thanh toán tiền chi phí tiếp khách	6428	1.260.000	
				1111		1.260.000
			.....			
15/12	PK328/12	15/12	Rút tiền gửi ngân hàng về nhập quỹ	1111	750.000.000	
				1121		750.000.000
			.....			
15/12	PK330/12	15/12	Hỗ trợ quỹ người nghèo	1388	30.000.000	
				1111		30.000.000
			.....			
17/12	PK346/12	17/12	Thu tiền thuế thu nhập cá nhân	1111	440.240	
				1388		440.240
			.....			
			<b>Cộng phát sinh</b>		<b>119.890.794.756</b>	<b>119.890.794.756</b>

Ngày.....tháng.....năm

Người ghi sổ  
(Ký, họ tên, đóng dấu)

Kế toán trưởng  
(Ký, họ tên)

Giám đốc  
(Ký, họ tên, đóng dấu)



**Hoàn thiện công tác kế toán vốn bằng tiền tại công ty TNHH SX&KD  
Mút xộp Việt Thắng**

Biểu số 2.12

Công ty TNHH SX và KD mút xộp Việt Thắng  
Địa chỉ : Số 80 Quang Trung, Hồng Bàng, HP

Mẫu số 01 – TT  
ban hành theo QĐ số 15/2006/QĐ  
BTC ngày 20/03/2006 của BTC

**SỔ CÁI**

Tên TK: Tiền mặt

Số hiệu: 111

Tháng 12 năm 2010

Đơn vị tính: Đồng

NT	Chứng từ		Diễn giải	TK ĐƯ	Số tiền	
	SH	NT			Nợ	Có
			<b>Số dư đầu kỳ</b>		<b><u>1.387.871.557</u></b>	
			Phát sinh trong kỳ			
			.....			
<b>03/12</b>	<b>PK223/12</b>	<b>03/12</b>	<b>Thu tiền bán hàng</b>	<b>131</b>	<b>87.334.500</b>	
			.....			
<b>07/12</b>	<b>PK260/12</b>	<b>07/12</b>	<b>Thanh toán tiền mua hoá chất</b>	<b>152</b>		<b>15.500.000</b>
				<b>1331</b>		<b>1.550.000</b>
			.....			
<b>10/12</b>	<b>PK285/12</b>	<b>10/12</b>	<b>Thanh toán tiền chi phí tiếp khách</b>	<b>6428</b>		<b>1.260.000</b>
			.....			
<b>15/12</b>	<b>PK328/12</b>	<b>15/12</b>	<b>Rút tiền gửi ngân hàng về nhập quỹ</b>	<b>1121</b>	<b>750.000.000</b>	
			.....			
16/12	PK336/12	16/12	Thu tiền bán hàng	5112	16.200.000	
				33311	1.620.000	
17/12	PK339/12	17/12	Thu tiền thuế thu nhập cá nhân	1388	440.240	
			.....			
			<b>Cộng phát sinh</b>		<b>2.602.964.376</b>	<b>3.339.181.493</b>
			<b>Số dư cuối kỳ</b>		<b><u>651.654.440</u></b>	

Người ghi sổ  
(Ký, họ tên, đóng dấu)

Kế toán trưởng  
(Ký, họ tên)

Ngày..... tháng.....năm....  
Giám đốc  
(Ký, họ tên, đóng dấu)

**Hoàn thiện công tác kế toán vốn bằng tiền tại công ty TNHH SX&KD  
Mút xộp Việt Thắng**

Biểu số 2.13

Công ty TNHH SX và KD mút xộp Việt Thắng

Mẫu số 01 – TT

Địa chỉ : Số 80 Quang Trung, Hồng Bàng, HP

ban hành theo QĐ số 15/2006/QĐ

BTC ngày 20/03/2006 của BTC

**SỔ QUỸ TIỀN MẶT**

Tháng 12 năm 2010

Loại quỹ: VNĐ

Đơn vị tính: Đồng

NT	Số phiếu		Diễn giải	Số tiền		Tồn quỹ
	Thu	Chi		Thu	Chi	
			<b>Số dư đầu kỳ</b>			<b><u>1.387.871.557</u></b>
			Số phát sinh			
02/12		PC04/12	Mua vải phin hoa		18.935.400	368.936.157
			.....			
<b>03/12</b>	<b>PT07/12</b>		<b>Thu tiền bán hàng</b>	<b>87.334.500</b>		<b>569.520.757</b>
			.....			
<b>07/12</b>		<b>PC10/12</b>	<b>Công ty thanh toán tiền mua hoá chất</b>		<b>17.050.000</b>	<b>852.470.687</b>
			.....			
<b>10/12</b>		<b>PC12/12</b>	<b>Thanh toán tiền chi phí tiếp khách</b>		<b>1.260.000</b>	<b>1.453.538.634</b>
			.....			
12/12		PC18/12	Chi tạm ứng		3.000.000	
			.....			
<b>15/12</b>	<b>PT21/12</b>		<b>Rút tiền gửi ngân hàng về nhập quỹ</b>	<b>750.000.000</b>		<b>1.203.538.656</b>
			.....			
17/12	PT24/12		Thu tiền thuế thu nhập cá nhân	440.240		2.203.978.862
			.....			
			<b>Cộng PS</b>	<b>2.602.964.376</b>	<b>3.339.181.493</b>	
			<b>Dư cuối kỳ</b>			<b><u>651.654.440</u></b>

Ngày.....tháng.....năm

Người ghi sổ  
(Ký, họ tên, đóng dấu)

Kế toán trưởng  
(Ký, họ tên)

Giám đốc  
(Ký, họ tên, đóng dấu)

**Hoàn thiện công tác kế toán vốn bằng tiền tại công ty TNHH SX&KD  
Mút xốp Việt Thắng**

---

**2.2.2. Tổ chức kế toán tiền gửi ngân hàng tại Công ty.**

**2.2.2.1. Chứng từ sử dụng**

Các chứng từ gốc dùng để hạch toán tiền gửi ngân hàng tại Công ty bao gồm:

- Ủy nhiệm chi
- ủy nhiệm thu
- giấy báo nợ, giấy báo có
- sổ phụ ngân hàng

**2.2.2.2. Tài khoản sử dụng**

Để hạch toán tiền gửi ngân hàng, Công ty sử dụng tài khoản 112” tiền gửi ngân hàng”. Tài khoản này dùng để phản ánh tình hình hiện có, tình hình biến động tất cả các loại tiền của đơn vị gửi tại Ngân hàng.

Công ty có mở tài khoản tại ngân hàng Vietcombank Hải phòng với tài khoản số 0031000692191.

**Sổ sách kế toán sử dụng**

- Sổ Nhật Ký Chung
- Sổ tiền gửi Ngân hàng
- Sổ cái TK 112

**Hoàn thiện công tác kế toán vốn bằng tiền tại công ty TNHH SX&KD  
Mút xấp Việt Thắng**

---

**2.2.2.3. Quy trình hạch toán**

Biểu 2.14. Trình tự kế toán ghi sổ hạch toán tiền gửi ngân hàng

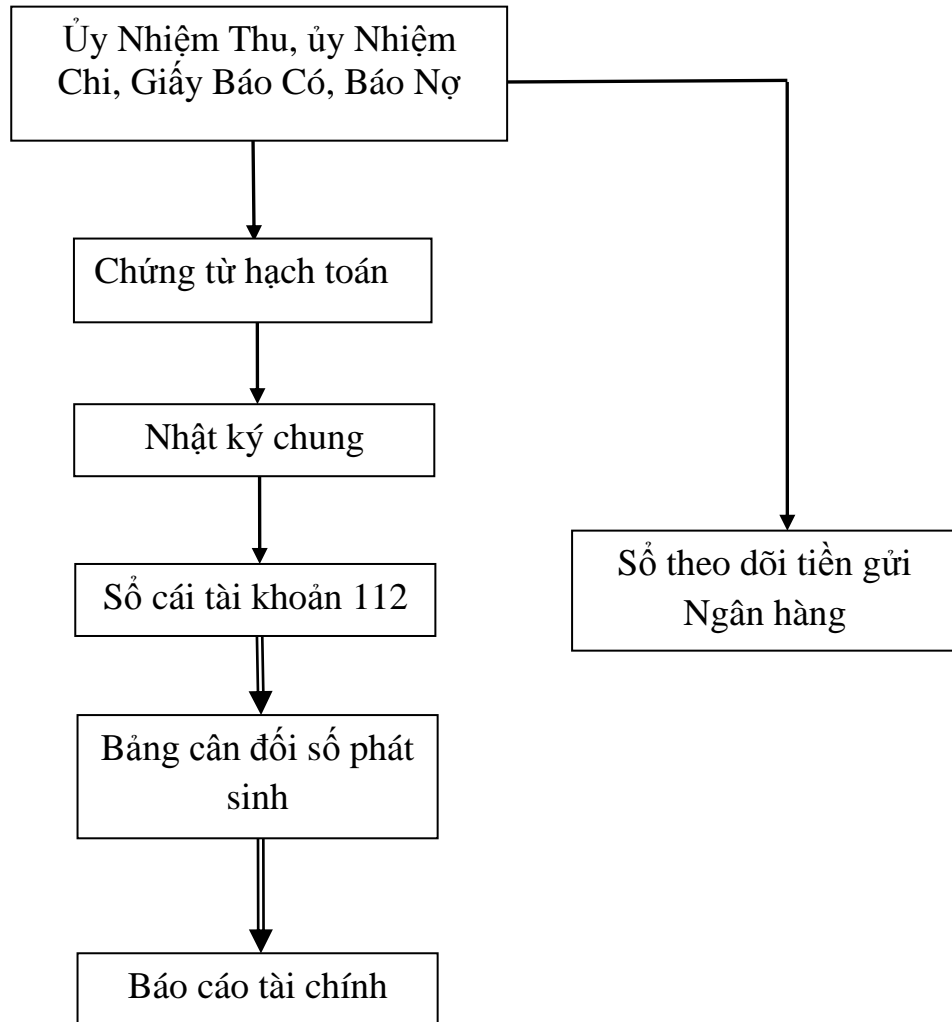

Ghi chú :

—————> : Ghi hàng ngày

←————— : Quan hệ đối chiếu

=====> : Ghi cuối năm

Các nghiệp vụ kinh tế phát sinh liên quan đến tiền gửi Ngân hàng rất nhiều, nhưng trình tự hạch toán đều tương tự như nhau. Hàng ngày sau khi nhận được các giấy báo nợ, báo có của Ngân hàng chuyển đến, kế toán tiền gửi Ngân hàng sẽ vào sổ gửi chi tiết tiền gửi Ngân hàng sau khi đã đối chiếu với các chứng từ gốc kèm theo. Đồng thời với việc vào sổ chi tiết tiền gửi thì hàng ngày kế toán căn cứ vào

**Hoàn thiện công tác kế toán vốn bằng tiền tại công ty TNHH SX&KD  
Mút xấp Việt Thắng**

---

chứng từ đó để phản ánh vào nhật ký chung, từ nhật ký chung vào sổ cái TK 112, sau đó cộng số liệu trên sổ cái để lập bảng cân đối phát sinh. Và cuối cùng là đối chiếu giữa sổ chi tiết tiền gửi Ngân hàng với sổ cái xem có khớp đúng rồi tiến hành lập báo cáo tài chính.

Nếu có sai sót sẽ báo ngay cho Ngân hàng cùng xác định được nguyên nhân để có biện pháp xử lý kịp thời.

**Ví dụ 1:**

***Ngày 04 tháng 12 năm 2010, Doanh nghiệp tư nhân Quốc Vũ thanh toán tiền hàng bằng chuyển khoản, tổng số tiền thanh toán là: 18.425.000***

- Căn cứ vào giấy báo có của Ngân hàng VIETCOMBANK – Hải Phòng (Biểu 2.16) và sổ phụ kèm theo (Biểu 2.17) và các chứng từ có liên quan. Kế toán lập chứng từ hạch toán số 229/12. Định khoản nghiệp vụ kinh tế phát sinh liên quan đến tiền gửi Ngân hàng.

Nợ TK 1121: 18.425.000

Có TK 1311: 18.425.000

- Từ chứng từ kế toán kế toán ghi vào nhật ký chung (Biểu số 2.24). Từ nhật ký chung ghi vào sổ cái 112 (Biểu số 2.25) và đồng thời ghi vào sổ tiền gửi Ngân hàng (Biểu số 2.26).

- Cuối năm tập hợp số liệu phát sinh trên sổ cái TK 112 vào các tài khoản có liên quan lập bảng cân đối số phát sinh và báo cáo tài chính

**Hoàn thiện công tác kế toán vốn bằng tiền tại công ty TNHH SX&KD  
Mút xốp Việt Thắng**

---

Biểu 2.15

Công ty TNHH SX & KD Mút Xốp Việt Thắng  
Số 80 Quang Trung – Hồng Bàng – Hải Phòng

SỐ: 229/12 TCKT

**CHỨNG TỪ HẠCH TOÁN**

**Tháng 12 năm 2010**

- Căn cứ quy chế tài chính của công ty TNHH sản xuất và kinh doanh Mút Xốp Việt Thắng.
- Căn cứ vào GBC 134 và sổ phụ kèm theo.

**Nay phòng tài chính Công ty hạch toán như sau:**

Nợ TK 1121: 18.425.000

Có TK 1311: 18.425.000

Ngày 04 tháng 12 năm 2010

Người lập

Kế toán trưởng

**Hoàn thiện công tác kế toán vốn bằng tiền tại công ty TNHH SX&KD  
Mút xộp Việt Thắng**

---

Biểu 2.16

Ngân hàng VIETCOMBANK – Hải Phòng

Mã GDV:

Mã KH:

Số: 134

**GIẤY BÁO CÓ**

Ngày 04 tháng 12 năm 2010

Kính gửi: Công ty TNHH sản xuất và kinh doanh Mút Xộp Việt Thắng

Hôm nay, chúng tôi xin báo đã ghi Có tài khoản của quý khách với nội dung sau:

Số tài khoản ghi Nợ: 0031000692191

Số tiền bằng số: **18.425.000**

Số tiền bằng chữ: *Mười tám triệu bốn trăm hai mươi năm nghìn đồng.*

Nội dung: Thu tiền hàng của *Doanh nghiệp tư nhân Quốc Vũ*

GIAO DỊCH VIÊN

KIỂM SOÁT

Biểu 2.17

Ngân hàng VIETCOMBANK - Hải Phòng

**SỔ PHỤ**

Ngày 04/12/2010

Tài khoản: 0031000692191

Công ty TNHH sản xuất và kinh doanh Mút Xộp Việt Thắng

Diễn giải

GHI NỢ

GHI CÓ

Số dư đầu ngày

135.565.715

Thu tiền bán hàng

18.425.000

Tổng phát sinh

18.425.000

Số dư cuối ngày

153.990.715

SỔ PHỤ

KIỂM SOÁT

**Hoàn thiện công tác kế toán vốn bằng tiền tại công ty TNHH SX&KD  
Mút xộp Việt Thắng**

---

**Ví dụ 2**

**Ngày 06 tháng 12 năm 2010 Giám đốc yêu cầu cho kế toán Trần Thùy Trang đi nộp tiền vào tài khoản Ngân hàng để đăng ký khí giao dịch đảm bảo.**

- Căn cứ vào giấy nộp tiền (Biểu 2.18) và các chứng từ có liên quan. Kế toán lập chứng từ hạch toán số 248/12 định khoản nghiệp vụ kinh tế phát sinh liên quan đến tiền gửi Ngân hàng.

Nợ TK 112: 5.000.000

Có TK 111: 5.000.000

- Từ chứng từ kế toán kế toán ghi vào nhật ký chung (Biểu số 2.24). Từ nhật ký chung ghi vào sổ cái 112 (Biểu số 2.25) và đồng thời ghi vào sổ tiền gửi Ngân hàng (Biểu số 2.26).

- Cuối năm tập hợp số liệu phát sinh trên sổ cái TK 112 vào các tài khoản có liên quan lập bảng cân đối số phát sinh và báo cáo tài chính

**Biểu 2.18**

VIETCOMBANK                      **GIẤY NỘP TIỀN**                      Biên lai thu giao cho người nộp  
*Nộp để ghi vào tài khoản*                      Số:

Người nộp: Trần Thùy Trang

Địa chỉ: Công ty TNHH sản xuất và kinh doanh Mút Xộp Việt Thắng.

Người nhận: Ngân hàng VIETCOMBANK - Hải Phòng

Nội dung nộp: Nộp tiền vào tài khoản                      Số tiền: **5.000.000**

Tổng số tiền bằng chữ: **Năm triệu đồng chẵn**

Người nộp tiền ( đã ký)	Thủ quỹ ( đã ký)	Sổ phụ ( đã ký)	Kiểm soát ( đã ký)	GĐ ngân hàng ( đã ký)
----------------------------	---------------------	--------------------	-----------------------	--------------------------



**Hoàn thiện công tác kế toán vốn bằng tiền tại công ty TNHH SX&KD  
Mút xốp Việt Thắng**

---

**Ví dụ 3:**

***Ngày 25 tháng 12 công ty thanh toán tiền hàng cho công ty TNHH  
Phượng Hoài bằng tiền gửi ngân hàng, tổng số tiền thanh toán là: 76.764.600***

- Căn cứ vào hóa đơn 0063807 – Bản sao (Biểu 2.19) công ty gửi ủy nhiệm chi số 216 (Biểu 2.20) ngày 25/12 tới Ngân hàng thanh toán tiền cho Công ty TNHH Phượng Hoài.

- Ngân hàng sau khi thanh toán tiền sẽ gửi Giấy báo nợ về công ty (Biểu 2.21). Từ chứng từ trên kế toán lập chứng từ hạch toán số 408/12. Định khoản nghiệp vụ kinh tế phát sinh liên quan đến tiền gửi Ngân hàng.

Nợ TK 331: 76.764.600

Có TK 112: 76.764.600

- Từ chứng từ hạch toán kế toán ghi vào sổ nhật ký chung (Biểu số 2.24). Từ nhật ký chung ghi vào sổ cái 112 (Biểu số 2.25) và đồng thời ghi vào sổ tiền gửi Ngân hàng (Biểu số 2.26).

- Cuối năm tổng hợp số liệu lập bảng cân đối số phát sinh và báo cáo tài chính.

**Hoàn thiện công tác kế toán vốn bằng tiền tại công ty TNHH SX&KD  
Mút xộp Việt Thắng**

Biểu 2.19

<b>HÓA ĐƠN</b>		Mẫu số: 01 GTKT-3LL			
<b>GIÁ TRỊ GIA TĂNG</b>		EV/2010B			
Liên 2: Giao khách hàng		0063807			
Ngày 25 tháng 12 năm 2010					
Đơn vị bán hàng :					
Địa chỉ:					
Số tài khoản:		CÔNG TY TNHH PHƯƠNG HOÀI Đ/C: SỐ 30-KIEN AN -HẢI PHÒNG MST: 0200570463			
Điện thoại:		MST:			
Họ tên người mua hàng:					
Tên đơn vị: Công ty TNHH sản xuất và kinh doanh Mút Xộp Việt Thắng					
Địa chỉ:: Số 80 – Quang Trung - Hải Phòng					
Số tài khoản: 0031000692191					
Hình thức thanh toán: Tiền gửi Ngân hàng			MST: 0200727018		
STT	Tên hàng hóa dịch vụ	Đơn vị tính	Số lượng	Đơn giá	Thành tiền
A	B	C	1	2	3=1×2
1	Viên may ga	mét	9.000	7.754	69.786.000
Cộng tiền hàng					69.786.000
Thuế suất GTGT: 10%		Tiền thuế GTGT		6.978.600	
Tổng cộng tiền thanh toán					<b>76.764.600</b>
Số tiền viết bằng chữ: <b><i>Bảy mươi sáu triệu bảy trăm sáu mươi bốn ngàn sáu trăm đồng.</i></b>					
Người mua hàng (Ký, ghi rõ họ tên)		Người bán hàng (ký, ghi rõ họ tên)		Thủ trưởng đơn vị (Ký, đóng dấu, ghi rõ họ tên)	

**Hoàn thiện công tác kế toán vốn bằng tiền tại công ty TNHH SX&KD  
Mút xốp Việt Thắng**

---

Biểu 2.20

<b>ỦY NHIỆM CHI Số 216</b> Chuyển khoản, chuyển tiền điện tử Lập ngày 25/12/2010		Phân do ngân hàng ghi
Tên đơn vị nhận tiền: công ty TNHH Phương Hoài Số TK: 0034567899871 Tại Ngân hàng: VIETCOMBANK - Hải Phòng		Tài khoản Nợ: 0034567899871
Tên đơn vị trả tiền: công ty TNHH SX và KD Mút Xốp Việt Thắng. Số TK: 0031000692191 Tại Ngân hàng: VIETCOMBANK - Hải Phòng		Tài khoản Có: 0031000692191
Số tiền bằng chữ: Bảy mươi sáu triệu bảy trăm sáu mươi bốn ngàn sáu trăm đồng. Nội dung thanh toán: thanh toán tiền hàng cho công ty TNHH Phương Hoài		Số tiền bằng số: <b>76.764.600</b>
Đơn vị trả tiền	Ngân hàng ....	Ngân hàng ....
	Ghi sổ ngày: .../.../...	Ghi sổ ngày: .../.../....
Kế toán                      Chủ TK	Kế toán                      KT trưởng	Kế toán                      KT trưởng

**Hoàn thiện công tác kế toán vốn bằng tiền tại công ty TNHH SX&KD  
Mút xộp Việt Thắng**

---

Biểu 2.21

Ngân hàng VIETCOMBANK – Hải Phòng

Mã GDV:

Mã KH:

Số: 412

**GIẤY BÁO NỢ**

Ngày 25 tháng 12 năm 2010

Kính gửi: Công ty TNHH sản xuất và kinh doanh Mút Xộp Việt Thắng

Hôm nay, chúng tôi xin báo đã ghi Nợ tài khoản của quý khách với nội dung sau:

Số tài khoản ghi Có: 0031000692191

Số tiền bằng số: **76.764.600**

Số tiền bằng chữ: ***Bảy mươi sáu triệu bảy trăm sáu mươi bốn ngàn sáu trăm đồng.***

Nội dung: thanh toán tiền hàng cho công ty TNHH Phụng Hoài

GIAO DỊCH VIÊN

KIỂM SOÁT

Ví dụ 4:

***Ngày 27 tháng 12 công ty rút tiền gửi Ngân hàng Công Thương Hải Phòng về nhập quỹ tiền mặt, số tiền là: 350.000.000***

- Ngân hàng sau khi thanh toán tiền sẽ gửi Giấy báo nợ (Biểu 2.22) và sổ phụ về công ty (Biểu 2.23). Từ chứng từ trên kế toán lập chứng từ hạch toán số 424/12. Định khoản nghiệp vụ kinh tế phát sinh liên quan đến tiền gửi Ngân hàng.

Nợ TK 1111: 350.000.000

Có TK 112: 350.000.000

- Từ chứng từ hạch toán kế toán ghi vào sổ nhật ký chung (Biểu số 2.24). Từ nhật ký chung ghi vào sổ cái 112 (Biểu số 2.25) và đồng thời ghi vào sổ tiền gửi Ngân hàng (Biểu số 2.26).

- Cuối năm tổng hợp số liệu lập bảng cân đối số phát sinh và báo cáo tài chính.

**Hoàn thiện công tác kế toán vốn bằng tiền tại công ty TNHH SX&KD  
Mút xốp Việt Thắng**

---

Biểu số 2.22

Ngân hàng Công Thương Hải Phòng

Mã GD:

Mã KH:

Số: 494

**GIẤY BÁO NỢ**

Ngày 27 tháng 12 năm 2010

**Kính gửi:** Công ty TNHH sản xuất và kinh doanh Mút Xốp Việt Thắng

Hôm nay chúng tôi xin báo đã ghi Nợ tài khoản của quý khách hàng với nội dung sau:

Số TK ghi Có: 0031000692191

Số tiền bằng số: **350.000.000** (Số tiền bằng chữ): **Ba trăm năm mươi triệu đồng chẵn.**

Nội dung: Rút tiền gửi Ngân hàng về nhập quỹ.

GIAO DỊCH VIÊN

KIỂM SOÁT

Biểu 2.23

Ngân hàng VIETCOMBANK - Hải Phòng

**SỔ PHỤ**

Ngày 27/12/2010

Tài khoản: 0031000692191

Công ty TNHH sản xuất và kinh doanh Mút Xốp Việt Thắng

Diễn giải	GHI NỢ	GHI CÓ
Số dư đầu ngày		679.118.000
Rút nhập quỹ	350.000.000	
Tổng phát sinh	350.000.000	0
Số dư cuối ngày		329.118.000

SỔ PHỤ

KIỂM SOÁT

**Hoàn thiện công tác kế toán vốn bằng tiền tại công ty TNHH SX&KD  
Mút xộp Việt Thắng**

Biểu 2.24

Công ty TNHH SX và KD mút xộp Việt Thắng  
Địa chỉ : Số 80 Quang Trung, Hồng Bàng, HP

Mẫu số 01 – TT  
ban hành theo QĐ số  
15/2006/QĐ BTC ngày  
20/03/2006 của BTC

**SỔ NHẬT KÝ CHUNG**  
Tháng 12 năm 2010

Đơn vị tính: Đồng

NT	Chứng từ		Diễn giải	TK ĐƯ	Số tiền	
	SH	NT			Nợ	Có
			Phát sinh trong kỳ			
			.....			
03/12	PK223/12	03/12	Thu tiền bán hàng	1111	174.669.000	
				131		174.669.000
			.....			
<b>04/12</b>	<b>PK229/12</b>	<b>04/12</b>	<b>Thu tiền bán hàng</b>	<b>112</b>	<b>18.425.000</b>	
				<b>1311</b>		<b>18.425.000</b>
			.....			
05/12	PK242/12	05/12	Khách hàng thanh toán tiền nợ bằng TGNH	1121	642.114.800	
				511		583.768.000
				3331		58.376.800
			.....			
<b>06/12</b>	<b>PK248/12</b>	<b>06/12</b>	<b>Nộp tiền vào tài khoản</b>	<b>112</b>	<b>5.000.000</b>	
				<b>111</b>		<b>5.000.000</b>
			.....			
14/12	PK316/12	14/12	Thu tiền bán hàng	112	43.000.000	
				131		43.000.000
			.....			
22/12	PK381/12	22/12	Thu lãi tiền gửi ngân hàng	1121	1.854.181	
				515		1.854.181
			.....			
<b>25/12</b>	<b>PK408/12</b>	<b>25/12</b>	<b>Thanh toán tiền hàng</b>	<b>331</b>	<b>76.764.600</b>	
				<b>112</b>		<b>76.764.600</b>
			.....			
<b>27/12</b>	<b>PK424/12</b>	<b>27/12</b>	<b>Rút tiền gửi về nhập quỹ</b>	<b>111</b>	<b>350.000.000</b>	
				<b>112</b>		<b>350.000.000</b>
			.....			
			<b>Cộng phát sinh</b>		<b>119.890.794.756</b>	<b>119.890.794.756</b>

Ngày.....tháng.....năm

Người ghi sổ  
(Ký, họ tên, đóng dấu)

Kế toán trưởng  
(Ký, họ tên)

Giám đốc  
(Ký, họ tên, đóng dấu)

**Hoàn thiện công tác kế toán vốn bằng tiền tại công ty TNHH SX&KD  
Mút xốp Việt Thắng**

Biểu số 2.25

Công ty TNHH SX & KD mút xốp Việt Thắng  
Số 80 Quang trung-Hồng Bàng-Hải Phòng

Mẫu số 01- TT ban hành  
theo QĐ số 15/2006/QĐ BTC  
ngày 20/03/2006 của BTC

**SỔ CÁI**

Tên TK: Tiền gửi Ngân hàng  
Số hiệu: 112  
Tháng 12 năm 2010

Đơn vị tính: Đồng

NT	Chứng từ		Diễn giải	TK ĐƯ	Số tiền		
	SH	NT			Nợ	Có	
			<b>Số dư đầu kỳ</b>			<b><u>244.394.383</u></b>	
			Phát sinh trong kỳ				
			.....				
<b>04/12</b>	<b>PK229/12</b>	<b>04/12</b>	<b>Thu tiền bán hàng</b>	<b>1311</b>		<b>18.425.000</b>	
			.....				
05/12	PK242/12	05/12	Khách hàng thanh toán tiền nợ bằng TGNH	511 3331		583.768.000 58.376.800	
			.....				
<b>06/12</b>	<b>PK248/12</b>	<b>06/12</b>	<b>Nộp tiền vào tài khoản</b>	<b>111</b>		<b>5.000.000</b>	
			.....				
14/12	PK316/12	14/12	Thu tiền bán hàng	131		43.000.000	
			.....				
22/12	PK381/12	22/12	Thu lãi tiền gửi ngân hàng	515		1.854.181	
			.....				
<b>25/12</b>	<b>PK408/12</b>	<b>25/12</b>	<b>Thanh toán tiền hàng</b>	<b>331</b>			<b>76.764.600</b>
			.....				
<b>27/12</b>	<b>PK424/12</b>	<b>27/12</b>	<b>Rút tiền gửi Ngân hàng về nhập quỹ</b>	<b>111</b>			<b>350.000.000</b>
			.....				
			<b>Cộng phát sinh</b>			<b>4.214.443.571</b>	<b>4.207.040.460</b>
			<b>Số dư cuối kỳ</b>				<b><u>251.797.494</u></b>

Ngày..... tháng .....năm....

Người ghi sổ  
(Ký, họ tên, đóng dấu)

Kế toán trưởng  
(Ký, họ tên)

Giám đốc  
(Ký, họ tên, đóng)

**Hoàn thiện công tác kế toán vốn bằng tiền tại công ty TNHH SX&KD  
Mút xộp Việt Thắng**

Biểu số 2.26

Công ty TNHH SX & KD mút xộp Việt Thắng  
Số 80 Quang trung-Hồng Bàng-Hải Phòng

Mẫu số 08- TT ban hành  
theo QĐ số 15/2006/QĐ BTC  
ngày 20/03/2006 của BTC

**SỔ TIỀN GỬI NGÂN HÀNG**

Số hiệu tài khoản: TK 112

Tháng 12 năm 2010

Ngân hàng: VIETCOMBANK

Đơn vị tính: Đồng

NT	Chứng từ		Diễn giải	TKĐ Ư	Số tiền		
	SH	NT			Thu	Chi	Tồn
			<b>Số dư đầu kỳ</b>				<b><u>244.394.383</u></b>
			Số phát sinh				
			.....				
<b>04/12</b>	<b>GBC134</b>	<b>04/12</b>	<b>Thu tiền bán hàng</b>	<b>1311</b>	<b>18.425.000</b>		<b>462.819.469</b>
			.....				
05/12	GBC168	05/12	Khách hàng thanh toán tiền nợ bằng TGNH	511	583.768.000		1.046.605.652
				3331	58.376.800		1.104.982.452
			.....				
<b>06/12</b>	<b>GBC226</b>	<b>06/12</b>	<b>Trả phí ngân hàng</b>	<b>111</b>	<b>5.000.000</b>		<b>1.120.742.918</b>
			.....				
14/12	GBC275	14/12	Thu tiền bán hàng	131	43.000.000		2.215.102.385
			.....				
21/12	GBN121	21/12	Trả nợ gốc vay dài hạn	341		30.000.000	3.174.753.107
22/12	GBC401	22/12	Thu lãi tiền gửi ngân hàng	515	1.854.181		<b>2.173.585.468</b>
			.....				
<b>25/12</b>	<b>GBN412</b>	<b>25/12</b>	<b>Thanh toán tiền hàng</b>	<b>331</b>		<b>76.764.600</b>	<b>2.096.820.868</b>
			.....				
<b>27/12</b>	<b>GBN494</b>	<b>27/12</b>	<b>Rút tiền gửi Ngân hàng về nhập quỹ</b>	<b>111</b>		<b>350.000.000</b>	<b>1.746.820.409</b>
			.....				
			<b>Cộng PS</b>		<b>4.214.443.571</b>	<b>4.207.040.460</b>	
			<b>Dư cuối kỳ</b>				<b><u>251.797.494</u></b>

Ngày.....tháng.....năm

Người ghi sổ  
(Ký, họ tên, đóng dấu)

Kế toán trưởng  
(Ký, họ tên)

Giám đốc  
(Ký, họ tên, đóng dấu)



**CHƯƠNG III**

**MỘT SỐ BIỆN PHÁP NHẪM HOÀN THIỆN TỔ CHỨC CÔNG TÁC KẾ  
TOÁN VỐN BẰNG TIỀN TẠI CÔNG TY TNHH SẢN XUẤT VÀ KINH  
DOANH MÚT XỐP VIỆT THẮNG**

**3.1.Đánh giá chung về công tác kế toán vốn bằng tiền tại công ty TNHH sản xuất và kinh doanh Mút Xốp Việt Thắng.**

Cùng với nhịp độ phát triển của đất nước, vận động trong cơ chế thị trường, qua nhiều năm hoạt động và phát triển, đã không ngừng vươn lên tự khẳng định mình là một doanh nghiệp kinh doanh hoạt động có hiệu quả. Để đạt được những thành quả như những năm qua là nhờ công ty có định hướng đúng đắn trong chiến lược phát triển kinh doanh, coi thị trường là mục tiêu vươn tới, không ngừng thỏa mãn khách hàng, từng bước nâng cao trình độ đội ngũ lãnh đạo và quản lý, đồng thời quán triệt trong tổ chức quản lý tài chính. Đặc biệt là trong công tác hạch toán kế toán Công ty vận dụng một cách triệt để và không ngừng hoàn thiện. Việc đánh giá tình hình thực hiện hạch toán kế toán vốn bằng tiền và các nghiệp vụ thanh toán trong công ty là hết sức cần thiết, nó còn là một trong những căn cứ làm đòn bẩy cho đội ngũ kế toán Công ty thể hiện trình độ và năng lực chuyên môn của mình.

Trong nền kinh tế thị trường Công ty tham gia và hoạt động sản xuất kinh doanh với tư cách là một chủ thể kinh tế, được pháp luật đảm bảo, luôn lấy tiêu chí lợi nhuận làm mục tiêu hàng đầu, nên sự cạnh tranh giữa các doanh nghiệp khác là không thể tránh khỏi. Đứng trước những thách thức đó bên cạnh việc nâng cao hiệu quả hoạt động kinh doanh, Công ty còn luôn phải tìm các biện pháp hạch toán vốn bằng tiền, nhằm đạt hiệu quả cao nhất thúc đẩy hoạt động kinh doanh của Công ty.

Qua thời gian tìm hiểu thực trạng công tác kế toán vốn bằng tiền tại công ty TNHH sản xuất và kinh doanh Mút Xốp Việt Thắng tại Hải Phòng. Em nhận thấy công tác kế toán nói chung và công tác kế toán vốn bằng tiền nói riêng Công ty có những ưu điểm và hạn chế sau:

**Hoàn thiện công tác kế toán vốn bằng tiền tại công ty TNHH SX&KD  
Mút xộp Việt Thắng**

---

**3.1.1. Ưu điểm về công tác kế toán vốn bằng tiền tại Công ty TNHH sản xuất và kinh doanh Mút Xộp Việt Thắng**

❖ **Về tổ chức bộ máy kế toán của Công ty:**

Nhìn chung bộ máy kế toán của Công ty tổ chức phù hợp với yêu cầu quản lý và đặc điểm của Công ty. Riêng đối với phòng kế toán tổ chức bộ máy kế toán là phù hợp, công ty là doanh nghiệp có nghiệp vụ kinh tế phát sinh nhiều, với đội ngũ kế toán có trình độ vững vàng, đồng đều, phòng kế toán của công ty luôn hoàn thành tốt nhiệm vụ được giao. Công tác tổ chức sắp xếp các nhân viên trong phòng là phù hợp với năng lực và trình độ chuyên môn của từng người.

Đối với phần hành kế toán vốn bằng tiền được bố trí một cách trình tự và hệ thống từ khi phát sinh các nghiệp vụ cho đến khi kết thúc các nghiệp vụ, thủ quỹ giữ tiền là một người, kế toán vào sổ của vốn bằng tiền là một người, kế toán tổng hợp một người do đó mà không có sự lạm dụng quỹ tiền mặt xảy ra, tạo điều kiện cho việc lưu chuyển vốn bằng tiền một cách nhanh chóng và hiệu quả, đồng thời tạo được niềm tin và các đối tác trực tiếp hay gián tiếp tham gia các hoạt động sản xuất của công ty thể hiện qua các hình thức kế toán của Công ty.

❖ **Về công tác hệ thống chứng từ:**

Để phục vụ cho hạch toán kế toán vốn bằng tiền đạt hiệu quả thuận tiện thì ngay từ đầu Công ty đã xây dựng hệ thống các loại chứng từ kế toán quy định cho từng loại nghiệp vụ kinh tế và phản ánh vào đó, đầy đủ các nội dung kinh tế, đảm bảo đầy đủ tính giá trị pháp lý, việc luân chuyển các loại chứng từ này được bố trí tuần tự, khoa học tiện cho việc ghi chép phản ánh các loại sổ kế toán liên quan, tăng cường thu nhập và xử lý thông tin kế toán phục vụ yêu cầu quản lý và hạch toán kế toán vốn bằng tiền.

Cùng với đó các loại chứng từ sổ sách trên đều được sử dụng đầy đủ theo đúng mẫu biểu do bộ tài chính ban hành, bảo đảm các nội dung kinh tế được thống nhất. Đồng thời Công ty còn sử dụng các loại chứng từ kế toán mang tính hướng dẫn, theo yêu cầu quản lý riêng trong Công ty. Các chứng từ sau khi tổng hợp ghi chép được bảo quản theo đúng chế độ lưu trữ chứng từ tài liệu kế toán của Nhà Nước.

## **Hoàn thiện công tác kế toán vốn bằng tiền tại công ty TNHH SX&KD Mút xốp Việt Thắng**

---

### **❖ Về hệ thống sổ sách kế toán và hình thức kê toán.**

Kế toán tổng hợp đã mở đầy đủ các sổ sách cần thiết để theo dõi thu chi tiền mặt, tiền gửi ngân hàng như: Sổ quỹ tiền mặt, sổ tiền gửi ngân hàng, sổ cái tiền mặt, sổ cái tiền gửi ngân hàng. Các số liệu trên sổ sách có tính đối chiếu cao, đáp ứng kịp thời và đầy đủ nhu cầu về vốn cho sản xuất và kinh doanh.

Việc áp dụng đúng đắn chế độ kế toán đã góp phần nâng cao việc hạch toán vốn bằng tiền trong công ty, đảm bảo đúng yêu cầu của nhà nước đặt ra đối với vốn bằng tiền.

### **❖ Về tổ chức kế toán tiền mặt tại quỹ:**

Vốn bằng tiền là mạch máu lưu thông của doanh nghiệp, đó là vật ngang giá chung trong quá trình quản lý rất dễ xảy ra tham ô, lãng phí. Nếu một nhà lãnh đạo không quản lý chặt chẽ nguồn vốn này dễ dẫn đến sự phá sản của doanh nghiệp. Vì vậy, để hạch toán vốn bằng tiền có hiệu quả Công ty phân công việc rõ ràng.

- Việc thực hiện phân tách công việc kế toán của những người liên quan đến vốn bằng tiền giảm thiểu được sự thất thoát Vốn bằng tiền. Đây là một trong những khâu kiểm soát chặt chẽ Vốn bằng tiền. Đặc biệt là giữa thủ quỹ và kế toán tiền mặt. Nếu không tách biệt người làm hai công việc này thì khả năng biến thủ công quỹ là rất lớn.

Nhận thức được tầm quan trọng của vấn đề đó, công tác kế toán Vốn bằng tiền của Công ty được tiến hành khá nề nếp theo một quy trình luân chuyển chứng từ chặt chẽ, các số liệu trên sổ sách có tính đối chiếu cao, chấp hành các quy định quản lý và lưu thông tiền mặt hiện hành của Nhà nước.

- Mọi biến động về Vốn bằng tiền đều làm đầy đủ thủ tục, phải có chứng từ gốc hợp lệ.

- Việc sử dụng chi tiêu vốn bằng tiền đúng mục đích, đúng chế độ.

+ Về kế toán tiền mặt tại quỹ: Công ty thực hiện theo chế độ kế toán hiện hành về nguyên tắc quản lý tiền mặt: mọi khoản thu, chi, bảo quản tiền mặt đều do thủ quỹ thực hiện. Tất cả các khoản thu, chi đều có chứng từ hợp lệ và chữ ký của kế toán

## **Hoàn thiện công tác kế toán vốn bằng tiền tại công ty TNHH SX&KD Mút xốp Việt Thắng**

---

trưởng, thủ trưởng đơn vị, thủ quỹ và kế toán tiền mặt độc lập với nhau, chỉ thực hiện đối chiếu tất quả.

+ Về kế toán tiền gửi ngân hàng: Kế toán liên hệ chặt chẽ và có quan hệ tốt với phía ngân hàng. Tập hợp, theo dõi đầy đủ các chứng từ và đối chiếu với ngân hàng. Tiền gửi ngân hàng được hạch toán chi tiết trên tài khoản tiền gửi Việt Nam Đồng: TK 1121

+ Kế toán vốn bằng tiền còn được sự theo dõi, kiểm tra, giám sát chặt chẽ của kế toán trưởng.

- Về công tác thu hồi công nợ phải thu: Công ty thực hiện khá tốt. Đến cuối năm Công ty đã thu hồi được gần hết công nợ phải thu tránh được tình trạng bị chiếm dụng vốn nâng cao hiệu quả kinh doanh.

- Công ty hạch toán hàng tồn kho theo phương pháp kê khai thường xuyên phù hợp với tình hình nhập, xuất vật tư diễn ra tại Công ty. Phương pháp này đảm bảo cung cấp thông tin thường xuyên, chính xác về tình hình biến động của nguyên vật liệu trên các mặt: xuất dùng và dự trữ...tạo ra sự quản lý và bảo quản tốt cả về số lượng và giá trị.

### **❖ Công tác tài chính kế toán:**

Công tác tài chính kế toán của Công ty luôn được duy trì và thực hiện tốt chế độ hạch toán kế toán Báo Cáo Tài chính đầy đủ, đúng hạn. Quan sát và quản lý công tác chi phí phát sinh đảm bảo đúng pháp luật, đúng quy định của đơn vị, đồng thời đảm bảo tuân thủ nghiêm túc các chế độ chính sách chế độ, luật kế toán, chuẩn mực kế toán do Nhà Nước ban hành.

### **3.1.2. Nhược điểm về công tác kế toán vốn bằng tiền tại Công ty TNHH sản xuất và kinh doanh Mút Xốp Việt Thắng.**

Bên cạnh những ưu điểm, việc tổ chức công tác kế toán vốn bằng tiền của Công ty vẫn còn tồn tại một số hạn chế cần được hoàn thiện. Công ty cần thiết phải phân tích làm sang tỏ những hạn chế, để từ đó có những biện pháp thiết thực để khắc phục kịp thời và để công tác kế toán của Công ty ngày càng hoàn thiện hơn. Đồng thời có thể cung cấp thông tin được đầy đủ, kịp thời, giúp cho ban lãnh đạo

## **Hoàn thiện công tác kế toán vốn bằng tiền tại công ty TNHH SX&KD Mút xộp Việt Thắng**

---

Công ty có thể đưa ra được những quyết định phù hợp về hoạt động quản lý và sử dụng vốn bằng tiền sao cho tiết kiệm nhất, hiệu quả nhất.

- Về công tác kiểm kê quỹ: Hàng tháng, Công ty chưa thường xuyên tiến hành kiểm kê quỹ tiền mặt để xác định số tiền tồn quỹ thực tế và số thừa thiếu so với sổ quỹ, trên cơ sở đó có biện pháp tăng cường quản lý quỹ, tìm ra nguyên nhân của sự chênh lệch đó, tránh được thất thoát về tiền, đưa ra những biện pháp quản lý quỹ tốt và đạt hiệu quả cao hơn.

- Về sử dụng tiền lương thanh toán: Việc thanh toán thông qua hệ thống ngân hàng chưa được tận dụng một cách triệt để, đồng thời Công ty vẫn sử dụng nhiều tiền mặt trong thanh toán, việc sử dụng nhiều tiền mặt trong thanh toán sẽ làm cho Công ty gặp nhiều rủi ro có thể xảy ra như: tiền giả, mất mát trong quá trình bảo quản, không hiệu quả trong quá trình thanh toán...

- Về tổ chức bộ máy kế toán: Trình độ tổ chức quản lý của Công ty chưa theo kịp yêu cầu thị trường nên khó khai thác đúng mức tiềm năng của ngành và việc sắp xếp bố trí các nhân viên trong phòng chưa hợp lý. Trình độ của công nhân chưa cao, chưa đào tạo chuyên sâu. Đồng thời trình độ học vấn ban đầu của người lao động còn thấp nên tiếp thu khoa học kỹ thuật mới còn hạn chế thiếu sáng tạo. Điều này gây thiệt hại cho Công ty cả về kinh tế và uy tín đối với khách hàng.

- Về công tác ghi chép sổ sách kế toán: Kế toán công ty nhiều khi chưa hạch toán được kịp thời tình hình biến động tăng, giảm vốn bằng tiền từ đó dẫn đến thiếu sót, không chính xác. Mặc dù đã cố gắng rất lớn trong việc giảm bớt khối lượng tính toán và hệ thống sổ sách nhưng việc ghi chép vẫn thực hiện thủ công, máy tính chỉ giúp phân tính toán nên khối lượng công việc mà kế toán phải làm là rất vất vả và ảnh hưởng đến tiến độ công việc.

**3.2. Một số kiến nghị nhằm hoàn thiện tổ chức công tác kế toán vốn bằng tiền tại Công ty TNHH sản xuất và kinh doanh Mút Xộp Việt thắng.**

Ngày nay, kế toán không chỉ làm công việc tính toán ghi chép đơn thuần về tài sản và sự vận động của tài sản, mà nó còn là một bộ phận chủ yếu của hệ thống thông tin, là công cụ quản lý thiết yếu. Dựa trên những thông tin trung thực, chính xác nhà quản trị mới có thể đưa ra được những quyết định kinh doanh hữu hiệu nhất. Như vậy về mặt sử dụng thông tin, kế toán là một công cụ không thể thiếu trong công cụ quản lý kinh doanh có hiệu quả, giúp nhà quản lý đánh giá được các hoạt động của mọi tổ chức, mọi doanh nghiệp.

Đối với doanh nghiệp, yếu tố thị trường và cơ chế quản lý có ảnh hưởng rất lớn tới tổ chức công tác kế toán, do vậy cần phải thấy được những đặc trưng của nền kinh tế thị trường và sự tác động của các nhân tố khác tới việc tổ chức công tác kế toán để tìm ra các biện pháp nhằm hoàn thiện tổ chức công tác kế toán, đáp ứng được các yêu cầu của quản lý doanh nghiệp mà thực tiễn đặt ra. Muốn vậy, việc hoàn thiện tổ chức công tác kế toán trong doanh nghiệp nói chung và tổ chức công tác kế toán vốn bằng tiền nói riêng cần phải tuân theo các yêu cầu sau:

- Phải tuân thủ chế độ tài chính và chế độ kế toán hiện hành.

Hoạt động trong nền kinh tế thị trường, các doanh nghiệp phải chịu sự quản lý, điều hành và kiểm soát của Nhà nước bằng pháp luật và các biện pháp hành chính, các công cụ quản lý kinh tế. Chính vì vậy, các biện pháp nhằm hoàn thiện công tác tổ chức kế toán phải dựa trên chế độ quản lý tài chính và chế độ kế toán hiện hành, có như vậy kế toán mới thực sự là công cụ quản lý không chỉ trong phạm vi doanh nghiệp mà của cả Nhà nước đối với các doanh nghiệp trong nền kinh tế quốc dân. Việc tuân thủ chế độ kế toán hiện hành thể hiện từ việc tuân thủ tài khoản sử dụng, phương pháp và trình tự kế toán đến việc sử dụng hệ thống sổ kế toán, lập báo cáo.

- Phải phù hợp với đặc điểm kinh doanh của Công ty.

Nền kinh tế nước ta hiện nay là nền kinh tế nhiều thành phần, mỗi doanh nghiệp có những đặc điểm sản xuất kinh doanh cũng như yêu cầu quản lý riêng.



## **Hoàn thiện công tác kế toán vốn bằng tiền tại công ty TNHH SX&KD Mút xộp Việt Thắng**

---

Nhà nước ban hành các chính sách, các quy định chung cho tất cả các doanh nghiệp chỉ mang tính chất định hướng, hướng dẫn cho các doanh nghiệp, các doanh nghiệp phải biết vận dụng một cách linh hoạt, phù hợp cũng cần đảm bảo sự thống nhất về phương pháp đánh giá, về việc sử dụng chứng từ, tài khoản cũng như hệ thống sổ sách báo cáo.

- Phải đáp ứng việc cung cấp thông tin kịp thời, chính xác

Đây là yêu cầu không thể thiếu được trong tổ chức công tác kế toán nói chung và kế toán vốn bằng tiền nói riêng. Kế toán là khoa học thu nhận, xử lý thông tin phục vụ cho yêu cầu quản lý của các nhà quản trị doanh nghiệp. Do vậy hoàn thiện công tác kế toán phải đáp ứng được yêu cầu đối với thông tin là phải kịp thời, chính xác, phù hợp giúp việc ra quyết định đạt kết quả tối ưu.

- Tổ chức công tác kế toán phải đảm bảo nguyên tắc tiết kiệm, hiệu quả.

Mục đích hoạt động của các doanh nghiệp là tối đa hoá lợi nhuận. Để đạt được mục tiêu này, cùng với việc không ngừng tăng doanh thu các doanh nghiệp cần phải có các biện pháp hữu hiệu hạ thấp chi phí có thể được, đây là một yêu cầu tất yếu đặt ra với các doanh nghiệp trong nền kinh tế thị trường.

Qua thời gian thực tập tại Công ty TNHH sản xuất và kinh doanh Mút Xộp Việt Thắng tại Hải Phòng căn cứ vào những tồn tại và khó khăn hiện nay trong công tác tổ chức kế toán của Công ty, căn cứ vào Quy định của Nhà nước và Bộ Tài chính. Đồng thời với sự giúp đỡ nhiệt tình của giáo viên hướng dẫn và Phòng kế toán Công ty, kết hợp với lý luận đã học tại trường. Em xin đề xuất một số ý kiến sau đây hi vọng sẽ góp phần hoàn thiện hơn tổ chức công tác kế toán và nâng cao hiệu quả sử dụng vốn bằng tiền tại Công ty.

- **Hoàn thiện về quản lý quỹ tiền mặt:**

Công ty phải tiến hành việc kiểm kê quỹ thường xuyên cho từng loại tiền trong quỹ của Công ty để biết số tiền thực tế có trong quỹ và số tiền ghi trên sổ tại thời điểm kiểm kê.

Việc kiểm kê quỹ được tiến hành định kỳ vào cuối tháng, cuối quý, cuối năm hoặc khi cần thiết có thể kiểm kê đột xuất hoặc khi bàn giao quỹ. Khi tiến

**Hoàn thiện công tác kế toán vốn bằng tiền tại công ty TNHH SX&KD  
Mút xộp Việt Thắng**

---

hành kiểm kê phải lập bản kiểm kê, trong đó, thủ quỹ và kế toán tiền mặt là các thành viên. Biên bản kiểm kê phải ghi rõ số hiệu chứng từ và thời điểm kiểm kê (...giờ...ngày...tháng ... năm...). Trước khi kiểm kê quỹ, thủ quỹ phải ghi sổ quỹ tất cả các phiếu thu, phiếu chi và số dư tồn quỹ đến thời điểm kiểm kê.

Khi tiến hành kiểm kê phải tiến hành kiểm kê riêng từng loại tiền có trong quỹ. Khi có sự chênh lệch phải ghi rõ nguyên nhân gây ra thừa thiếu và báo cáo giám Công ty xem xét và giải quyết.

Bảng kiểm kê quỹ phải được lập thành hai bản: Một bản lưu ở thủ quỹ, một bản phải lưu ở kế toán quỹ tiền mặt hoặc kế toán thanh toán.

Việc kiểm kê quỹ cho từng loại tiền trong quỹ có ưu điểm: Giúp cho các nhà quản lý nắm bắt được số tiền quỹ thực tế, số tiền thừa thiếu so với sổ quỹ để có biện pháp tốt hơn trong việc tăng cường quản lý quỹ làm cơ sở quy trách nhiệm vật chất, ghi sổ kế toán số chênh lệch.

Dưới đây là mẫu bảng kiểm kê quỹ (mẫu số 08a – TT) dùng cho VNĐ



**Hoàn thiện công tác kế toán vốn bằng tiền tại công ty TNHH SX&KD  
Mút xấp Việt Thắng**

---

Biểu 2.29

Đơn vị: ..... Mẫu số 08a-TT

Địa chỉ: ..... Theo QĐ số 15/2006/QĐ-BTC

Ngày 20/03/2006 của Bộ trưởng BTC

**BẢNG KIỂM KÊ QUỸ**

(Dùng cho VNĐ)

Hôm nay, vào ....ngày....giờ....tháng....năm....

Chúng tôi gồm:

Ông/bà: ..... Đại diện kế toán

Ông/bà ..... Đại diện thủ quỹ

Ông/bà ..... Đại diện.....

Cùng tiến hành kiểm kê quỹ tiền mặt, kết quả như sau:

STT	Diễn giải	Số lượng(Tờ)	Số tiền
A	B	1	2
I	Số dư theo sổ quỹ	X	....
II	Số kiểm kê thực tế	X	....
1	Trong đó:- Loại		
2	- Loại		
3	- Loại		
4	- Loại		
5	....		
III	Chênh lệch(III=I-II)	X	

Lý do: + Thừa.....

+ Thiếu .....

Kết luận kiểm kê quỹ: .....

Kế toán trưởng

Thủ quỹ

Người chịu trách nhiệm kiểm kê quỹ

(Ký, họ tên)

(Ký, họ tên)

(Ký, họ tên)

**Hoàn thiện công tác kế toán vốn bằng tiền tại công ty TNHH SX&KD  
Mút xộp Việt Thắng**

---

*Ví dụ: Bảng kiểm kê quỹ tháng 12 năm 2010.*

Biểu 2.30

Công ty TNHH SX & KD mút xộp Việt Thắng  
Số 80 Quang trung-Hồng Bàng-Hải Phòng

Mẫu số 08a- TT ban hành  
Theo QĐ số 15/2006/QĐ BTC  
Ngày 20/03/2006 của BTC

**BẢNG KIỂM KÊ QUỸ**

(Dùng cho VNĐ)

Hôm nay, vào 16h30 giờ ngày 31 tháng 12 năm 2010

Chúng tôi gồm:

Ông/bà: Trần Thủy Trang

Đại diện kế toán

Ông/bà: Đồng Lan Hương

Đại diện thủ quỹ

Cùng tiến hành kiểm kê quỹ tiền mặt, kết quả như sau:

STT	Diễn giải	Số lượng(Tờ)	Số tiền
A	B	1	2
I	Số dư theo sổ quỹ	X	651.654.440
II	Số kiểm kê thực tế	X	651.654.000
1	Trong đó:- Loại		
2	- Loại 500.000	942	471.000.000
3	- Loại 200.000	210	42.000.000
4	- Loại 100.000	1131	131.100.000
5	- Loại 50.000	100	5.000.000
	.....		
	- loại 2.000	2	4.000
III	Chênh lệch(III=I-II)	X	440

Lý do: + Thừa: Tiền lẻ .....

+ Kết luận kiểm kê quỹ: .....

Kế toán trưởng

Thủ quỹ

Kế toán tiền mặt

(Ký, họ tên)

(Ký, họ tên)

(Ký, họ tên)

## **Hoàn thiện công tác kế toán vốn bằng tiền tại công ty TNHH SX&KD Mút xốp Việt Thắng**

---

- ***Hoàn thiện việc sử dụng tiền trong thanh toán***

Việc sử dụng tiền trong thanh toán, kế toán nên sử dụng thông qua hệ thống Ngân hàng và sử dụng một cách triệt để bởi việc thanh toán các khoản tiền lớn qua Ngân hàng có các ưu điểm sau:

- Hiện nay hệ thống Ngân hàng phát triển trên toàn quốc và quốc tế, không chỉ các Ngân hàng Nhà nước mà còn có các Ngân hàng tư nhân. Với công nghệ hiện đại tiên tiến, việc chuyển tiền giữa các Ngân hàng rất nhanh chóng và thuận lợi. Hơn nữa các doanh nghiệp đều có mở tài khoản tại các Ngân hàng.

- Thanh toán qua các Ngân hàng sẽ đảm bảo an toàn cho quỹ tiền mặt, an toàn cho đồng tiền trong quá trình vận chuyển, tránh xảy ra mất cắp, gian lận, sai sót trong quá trình thanh toán.

- Mặt khác lượng tiền gửi Ngân hàng còn đảm bảo khả năng sinh lời của tiền.

Ví dụ: Trong ngày 29/12/2010 Công ty trả tiền hàng bằng tiền mặt với số tiền là 210.000.000 đồng. Với khoản tiền này Công ty nên thanh toán bằng chuyển khoản.

Thực hiện sử dụng thông qua hệ thống Ngân hàng:

- + Xây dựng quy chế thanh toán rõ ràng, hợp lý với những khoản tiền có giá trị lớn bắt buộc phải thanh toán qua Ngân hàng.

- + Công ty nhất định không chỉ những khoản tiền đã phát sinh mà sử dụng bằng tiền mặt.

- + Mở tài khoản ở các Ngân hàng khác nhau nhằm phục vụ tốt cho công tác thanh toán.

- + Từng bước chuyển sang tiến hành thanh toán các khoản tiền mà có thể sử dụng tiền gửi Ngân hàng như thanh toán lương, ... Công ty nên làm thẻ ATM để trả lương cho công nhân viên nhằm giảm được áp lực cho thủ quỹ và kế toán tiền lương tránh được nhầm lẫn, sai sót đáng tiếc và tiền mặt được đảm bảo an toàn hơn.

- **Hoàn thiện tổ chức bộ máy kế toán:**

Hiện nay, trong nền kinh tế thị trường, các doanh nghiệp lao vào cuộc cạnh tranh nhau để chứng tỏ mình là một doanh nghiệp có tiềm năng nhằm thu hút vốn đầu tư tạo ra lợi nhuận cao nhất. Muốn làm được điều này, thì các nhà quản lý cần phải có chiến lược cạnh tranh, nghiên cứu thị trường để khai thác một cách có hiệu quả nhất để đạt được lợi nhuận trong kinh doanh. Một biện pháp quan trọng đó là

## **Hoàn thiện công tác kế toán vốn bằng tiền tại công ty TNHH SX&KD Mút xốp Việt Thắng**

---

nâng cao công tác kế toán. Tại Công ty, ban lãnh đạo Công ty cần chú trọng tới vấn đề này. Phòng kế toán cần chú trọng công tác đào tạo bồi dưỡng nghiệp vụ cho các cán bộ kế toán, tất cả các cán bộ đều phải có trình độ đại học. Đó là điều kiện hết sức thuận lợi. Đồng thời ban lãnh đạo Công ty phải phân công, phân nhiệm rõ ràng cho từng người để tạo lên bộ máy hoàn chỉnh. Phòng kế toán sẽ làm việc ăn khớp nhịp nhàng, có hiệu quả, cung cấp số liệu cụ thể, chính xác, chi tiết và tổng hợp cho những nhà quản lý một cách đầy đủ, kịp thời nhằm thực hiện tốt nhất công tác kế toán nói chung và công tác kế toán vốn bằng tiền nói riêng.

Công ty phải quan tâm hơn nữa đến việc đào tạo, bồi dưỡng nâng cao trình độ nghiệp vụ của cán bộ công nhân viên trong toàn Công ty nói chung và phòng kế toán nói riêng nhằm đáp ứng yêu cầu, nhiệm vụ của kế toán trong giai đoạn mới bằng cách gửi nhân viên đi học các lớp đào tạo nâng cao trình độ chuyên môn nghiệp vụ mở rộng tầm hiểu biết đáp ứng kịp thời những thay đổi chuyên môn nghiệp vụ mở rộng tầm hiểu biết đáp ứng kịp thời những thay đổi của chế độ kế toán hiện hành. Nhờ đó, Công ty sẽ tạo ra được một đội ngũ kế toán có năng lực, trình độ, kinh nghiệm, làm việc với tinh thần trách nhiệm cao, yêu nghề.

- **Hoàn thiện về công tác ghi chép sổ sách kế toán**

Cùng với sự phát triển ngày càng cao của khoa học kỹ thuật, xu hướng phát triển nhanh chóng trên toàn thế giới, việc áp dụng công nghệ thông tin vào kế toán là rất cần thiết.

Việc áp dụng tiên bộ của khoa học kỹ thuật vào trong công tác kế toán có chi phí đầu vào không cao nhưng hiệu quả mang lại rất lớn. Nó giúp giảm nhẹ rất nhiều khối lượng công việc của kế toán viên, nâng cao độ tin cậy, độ chính xác của con số trong kế toán.

Công ty lên sử dụng phần mềm kế toán vì hiện nay trên thị trường có rất nhiều phần mềm kế toán hiện đại, tiện lợi, dễ sử dụng, hiệu quả mà giá cả phải chăng. Công ty nên lựa chọn phần mềm kế toán sao cho phù hợp với hình thức kế toán của Công ty bằng cách tìm đối tác cung cấp phần mềm, có thể mua sẵn hoặc nhờ người viết. Ngoài ra, còn phải mời chuyên gia về đào tạo tay nghề kế toán sử dụng.

❖ *Giải pháp chung về công tác kế toán tại Công ty:*

## **Hoàn thiện công tác kế toán vốn bằng tiền tại công ty TNHH SX&KD Mút xối Việt Thắng**

---

Bên cạnh các biện pháp trên để nhằm hoàn thiện tổ chức kế toán vốn bằng tiền, em xin đưa ra một số ý kiến về quản lý cũng như tổ chức hay phương thức hạch toán tại Công ty hy vọng sẽ nâng cao chất lượng quản lý và công tác kế toán nói chung, kế toán vốn bằng tiền nói riêng.

+ Việc đầu tư đổi mới máy móc thiết bị hiện đại thường là giải pháp tối ưu đối với các doanh nghiệp để thu hút các khách hàng trong nước nói chung và khách hàng quốc tế nói riêng. Chính điều đó cũng làm tăng lợi nhuận cho Công ty. Nhưng việc đầu tư phải dựa trên hợp đồng, đơn hàng đã ký với khách hàng. Công ty phải tính toán một cách hợp lý sao cho có hiệu quả nhất, đồng thời khai thác triệt để máy móc hiện có tránh lãng phí, không cần thiết.

+ Củng cố bộ máy quản lý hoạt động kinh doanh của Công ty sao cho gọn nhẹ mà vẫn hoạt động có hiệu quả nhất. Quản lý điều hành cần có độ tập trung cao, các quyết định đưa ra phải có sự thống nhất thực hiện từ trên xuống dưới, các vướng mắc cần phải được xử lý một cách kịp thời.

+ Đẩy mạnh công tác nghiên cứu thị trường: Công ty cần quan tâm xây dựng bộ phận làm công tác thị trường sao cho mạnh về chuyên môn, hoạt động hiệu quả hơn, cụ thể hơn. Đồng thời phải thiết lập được các mối quan hệ với các cơ quan hữu quan, các tổ chức thương mại trong và ngoài nước nhằm tranh thủ giúp đỡ của họ về thông tin, về biện pháp xúc tiến thương mại. Từ đó tạo điều kiện để Công ty có thể thu hút được những đơn hàng gia công lớn, có giá trị cao, hợp đồng lâu dài, khách hàng có tiềm lực kinh tế, có khả năng thanh toán tốt.

+ Trong điều kiện nào đó, Công ty đã có thể chiếm dụng vốn một cách hợp pháp đối với các nhà cung cấp bằng cách khất nợ để không phải trả tiền ngay. Muốn làm như vậy Công ty phải tạo uy tín cao, có quan hệ thường xuyên đối với các bạn hàng và tạo điều kiện trả nợ đúng hạn cho phép.

Trên đây là một số phương hướng hoàn thiện công tác kế toán vốn bằng tiền nói riêng mà em mạnh dạn nêu ra, mong rằng đó là những phương hướng đem lại hiệu quả nào đó cho Công ty.

## **KẾT LUẬN**

Trong nền kinh tế thị trường hiện nay, vốn bằng tiền đóng vai trò quan trọng không thể phủ nhận được đối với các doanh nghiệp. Vấn đề hoàn thiện và nâng cao hiệu quả sử dụng vốn là yêu cầu số một và ngày càng trở nên bức thiết, trong đó công tác kế toán đóng một vai trò rất quan trọng. Công tác kế toán vốn bằng tiền có tốt thì doanh nghiệp mới quản lý được nguồn vốn của mình và từ đó phát triển và nâng cao hiệu quả sản xuất kinh doanh.

Ban lãnh đạo của Công ty TNHH sản xuất và kinh doanh Mút Xộp Việt Thắng luôn ý thức được tầm quan trọng của công tác kế toán vốn bằng tiền và với sự cố gắng của mình, Công ty đang từng bước hoàn thiện và nâng cao hiệu quả sử dụng vốn thông qua công tác kế toán.

“Hoàn thiện công tác kế toán vốn bằng tiền” là một đề tài rất có ý nghĩa cả về thực tiễn lẫn lý luận. Với sự vận dụng vào tình hình thực tế tại Công ty TNHH sản xuất và kinh doanh Mút Xộp Việt Thắng, em đã trình bày về thực trạng công tác hạch toán kế toán vốn bằng tiền của Công ty và đưa ra một số ý kiến nhằm hoàn thiện công tác hạch toán kế toán vốn bằng tiền tại Công ty.

Một lần nữa em xin chân thành cảm ơn giáo viên hướng dẫn và các cán bộ công nhân viên Công ty TNHH sản xuất và kinh doanh Mút Xộp Việt Thắng đã giúp em hoàn thành bài khóa luận này. Em mong nhận được những nhận xét của các thầy cô giáo trong khoa, cũng như của Ban lãnh đạo Công ty TNHH sản xuất và kinh doanh Mút Xộp Việt Thắng để bài khóa luận của em được hoàn thiện hơn và đóng góp phần nhỏ nào vào công cuộc thúc đẩy hoạt động kinh doanh của Công ty TNHH sản xuất và kinh doanh Mút Xộp Việt Thắng nói riêng và nền kinh tế nước ta nói chung.

Sinh viên  
Cao Thị Huyền

## **DANH MỤC TÀI LIỆU THAM KHẢO**

- 1) Chế độ kế toán doanh nghiệp (quyển 1) – Hệ thống tài khoản kế toán – NXB tài chính.
- 2) Chế độ kế toán doanh nghiệp (quyển 2) – Báo cáo tài chính chứng từ và sổ kế toán, sơ đồ kế toán – NXB tài chính.
- 3) Kế toán doanh nghiệp vừa và nhỏ - PGS.TS Nguyễn Văn Công
- 4) Hướng dẫn thực hành kế toán doanh nghiệp theo chế độ kế toán mới hiện hành – TS. Võ Văn Nhị.
- 5) Tài liệu, sổ sách kế toán do Công ty TNHH sản xuất và kinh doanh Mút Xốp Việt Thắng cung cấp.

**Hoàn thiện công tác kế toán vốn bằng tiền tại công ty TNHH SX&KD  
Mút xốp Việt Thắng**

---