

## LỜI MỞ ĐẦU

### 1. Tính cấp thiết của đề tài nghiên cứu.

Trong nền kinh tế kế hoạch hoá, Nhà nước cấp phát vốn cho các doanh nghiệp Nhà nước để thực hiện các hoạt động kinh doanh căn cứ vào chức năng, nhiệm vụ mà các doanh nghiệp được giao.

Từ khi nền kinh tế Việt Nam chuyển sang cơ chế thị trường, đặc biệt là từ sau khi Nhà nước thực hiện “quy chế giao vốn” cho các doanh nghiệp Nhà nước (chi thị 138CT ngày 25/4/1991 của HĐBT) thì Nhà nước không tiến hành cấp phát thêm vốn cho các doanh nghiệp Nhà nước nữa. Trên cơ sở vốn được giao, các doanh nghiệp phải có trách nhiệm bảo toàn vốn, thường xuyên bổ sung vốn để đầu tư mở rộng, đổi mới công nghệ để phát triển sản xuất kinh doanh của doanh nghiệp mình.

Hiện nay, tại các đơn vị sản xuất kinh doanh công tác kế toán ngày càng đóng vai trò quan trọng trong doanh nghiệp đặc biệt là công tác kế toán thuế nói chung và thuế GTGT nói riêng. Hàng năm nguồn thu từ khoản thuế này chiếm một tỷ trọng khá lớn trong tổng ngân sách nhà nước. Công tác thuế GTGT liên quan tới hầu hết các phần hành kế toán, từ hạch toán vốn bằng tiền, vật tư hàng hóa, TSCĐ, công cụ phải thu, phải trả, ... từ việc sử dụng chứng từ, hóa đơn đến nội dung và phương pháp hạch toán và lập báo cáo tài chính. Đặc biệt là việc lập bảng kê và tờ khai thuế. Chính vì vậy việc giải quyết sai sót, hạn chế trong việc hạch toán và kê khai thuế GTGT là mối quan tâm cho cả doanh nghiệp và cơ quan thuế. Hiện tại công tác kế toán thuế GTGT tại chi nhánh còn hạn chế, chưa thực hiện đầy đủ theo chế độ kế toán. Xuất phát từ thực tiễn đó việc nghiên cứu công tác kế toán thuế GTGT có ý nghĩa quan trọng đối với các doanh nghiệp và cơ quan thuế. Thực hiện tốt kế toán thuế GTGT giúp cho doanh nghiệp xác định đúng số thuế GTGT phải nộp vào ngân sách Nhà nước từ đó doanh nghiệp có kế hoạch chủ động nộp thuế, thực hiện nghĩa vụ đối với Nhà nước, tránh được tình trạng chậm trễ trong việc tính toán thuế dẫn tới tình trạng chậm nộp thuế ảnh hưởng đến mối quan hệ giữa doanh nghiệp với cơ quan Nhà nước.

Nhận thức đầy đủ và đúng đắn vai trò, ý nghĩa của việc tổ chức kế toán thuế GTGT. Sau một thời gian tìm hiểu thực tế công tác kế toán tại Chi nhánh và kết hợp với những kiến thức đã được học, em đã chọn đề tài "**Hoàn thiện công tác kế toán**

**thuế giá trị gia tăng nhằm giải quyết những sai sót trong công tác kế toán thuế giá trị gia tăng tại chi nhánh số 1 Công ty cổ phần thép và vật tư Hải Phòng – Nhà máy cán thép FCT và dây hàn điện”** cho đề tài nghiên cứu khoa học của mình.

## **2. Mục đích nghiên cứu của đề tài**

- Hệ thống hóa lý luận chung về tổ chức công tác kế toán thuế giá trị gia tăng.
- Mô tả và phân tích thực trạng tổ chức công tác kế toán thuế GTGT tại chi nhánh số 1 công ty cổ phần Thép và vật tư Hải Phòng – Nhà máy cán thép FCT và dây hàn điện.
- Đề xuất một số kiến nghị nhằm giải quyết những sai sót trong công tác kế toán thuế GTGT tại chi nhánh số 1 công ty cổ phần Thép và vật tư Hải Phòng – Nhà máy cán thép FCT và dây hàn điện.

## **3. Đối tượng và phạm vi nghiên cứu của đề tài**

\* *Đối tượng nghiên cứu:* Kế toán thuế GTGT tại chi nhánh số 1 công ty cổ phần Thép và vật tư Hải Phòng – Nhà máy cán thép FCT và dây hàn điện.

\* *Phạm vi nghiên cứu:*

- Về không gian: đề tài được thực hiện tại chi nhánh số 1 công ty cổ phần Thép và vật tư Hải Phòng – Nhà máy cán thép FCT và dây hàn điện.
- Về thời gian: đề tài được thực hiện từ ngày 10/04/2012 đến ngày 20/06/2012
- Việc phân tích được lấy từ số liệu của năm 2011.

## **4. Phương pháp nghiên cứu**

- Các phương pháp kế toán. (phương pháp chứng từ, phương pháp tài khoản, phương pháp tính giá, phương pháp tổng hợp cân đối).
- Phương pháp hỏi ý kiến chuyên gia.
- Phương pháp điều tra.
- Phương pháp nghiên cứu tài liệu để kế thừa thành tựu.

## **5. Kết cấu của đề tài.**

Ngoài phần mở đầu và kết luận, đề tài bao gồm 3 chương chính :

***Chương I : Lý luận chung về thuế GTGT và kế toán thuế GTGT.***

***Chương II: Thực trạng công tác kế toán thuế GTGT tại chi nhánh số 1 công ty cổ phần Thép và vật tư Hải Phòng – Nhà máy cán thép FCT và dây hàn điện.***

***Chương III : Một số kiến nghị hoàn thiện công tác kế toán thuế GTGT nhằm giải quyết những sai sót trong công tác kế toán thuế GTGT tại chi nhánh số 1 công ty cổ phần Thép và vật tư Hải Phòng – Nhà máy cáp thép FCT và dây hàn điện.***

## CHƯƠNG I

# LÝ LUẬN CHUNG VỀ THUẾ GIÁ TRỊ GIA TĂNG VÀ KẾ TOÁN THUẾ GIÁ TRỊ GIA TĂNG (GTGT)

### 1. Lý luận chung về thuế giá trị gia tăng .

#### 1.1. Khái niệm.

**\* Khái niệm GTGT:**

GTGT là giá trị tăng thêm của một sản phẩm, hàng hoá dịch vụ do cơ sở sản xuất, chế biến, thương mại hoặc dịch vụ ( gọi chung là cơ sở kinh doanh) tác động vào nguyên vật liệu thô hay hàng hoá, dịch vụ mua vào làm cho giá trị của chúng tăng thêm. Nói cách khác, đây là số chênh lệch giữa giá đầu ra và giá đầu vào do cơ sở kinh doanh tạo ra trong quá trình sản xuất kinh doanh. Hay đó là phần giá trị tăng thêm của sản phẩm, hàng hoá, dịch vụ phát triển trong quá trình từ sản xuất, lưu thông đến tiêu dùng. Đối với một số ngành nghề kinh doanh, GTGT được xác định như sau:

- Đối với ngành xây dựng là tiền thu thù lao xây dựng, lắp đặt công trình, hạng mục công trình trừ chi phí về vật tư, động lực... và các chi phí khác để phục vụ cho xây dựng, lắp đặt công trình, hạng mục công trình đó.

- Đối với kinh doanh ăn uống là số chênh lệch giữa các khoản thu về tiêu thụ và các khoản thu khác trừ tiền mua hàng hoá, chi phí dịch vụ mua ngoài dùng cho kinh doanh ăn uống.

- Đối với hoạt động kinh doanh khác là số chênh lệch giữa các khoản thu về tiêu thụ trừ chi phí hàng hoá, dịch vụ mua ngoài để thực hiện hoạt động kinh doanh đó.

$$\text{Giá trị gia tăng} = \text{Giá đầu ra} - \text{Giá đầu vào}$$

**\* Khái niệm Thuế GTGT:**

Theo quy định của Luật Thuế giá trị gia tăng thì Thuế giá trị gia tăng là một loại Thuế gián thu đánh trên khoản giá trị tăng thêm của hàng hoá, dịch vụ phát sinh trong quá trình từ sản xuất, lưu thông đến tiêu dùng và được nộp vào Ngân sách Nhà nước theo mức độ tiêu thụ hàng hoá, dịch vụ.

#### 1.2. Vai trò của Thuế giá trị gia tăng trong lưu thông hàng hoá

Luật Thuế doanh thu quy định doanh thu phát sinh là cơ sở để thực hiện chế độ thu nộp Thuế. Do đó Nhà nước đánh Thuế trên toàn bộ doanh thu phát sinh của sản phẩm qua mỗi lần dịch chuyển từ khâu sản xuất, lưu thông đến tiêu dùng. Nếu các sản phẩm, hàng hoá chịu Thuế càng qua nhiều khâu thì số Thuế Nhà nước thu được cũng tăng thêm qua các khâu nên việc áp dụng Thuế doanh thu dẫn đến tình trạng Thuế thu trùng lặp đối với phần doanh thu đã chịu Thuế ở công đoạn trước. Điều đó mang tính bất hợp lý, tác động tiêu cực đến sản xuất và lưu thông hàng hoá. Với tính ưu điểm của Thuế giá trị gia tăng là Nhà nước chỉ thu Thuế đối với phần giá trị tăng thêm của các sản phẩm ở từng khâu sản xuất lưu thông mà không thu Thuế đối với toàn bộ doanh thu phát sinh như mô hình Thuế doanh thu.

### **1.3. Vai trò của Thuế giá trị gia tăng trong quản lý Nhà nước về kinh tế**

Thuế là công cụ rất quan trọng để Nhà nước thực hiện chức năng quản lý vĩ mô đối với nền kinh tế. Nền kinh tế nước ta đang trong quá trình vận hành theo cơ chế thị trường có sự quản lý của Nhà nước, do đó Thuế giá trị gia tăng có vai trò rất quan trọng và được thể hiện như sau :

- Thuế giá trị gia tăng thuộc loại Thuế gián thu và được áp dụng rộng rãi đối với mọi tổ chức, cá nhân có tiêu dùng sản phẩm hàng hoá hoặc được cung ứng dịch vụ, nên tạo được nguồn thu lớn và tương đối ổn định cho Ngân sách Nhà nước.

- Thuế tính trên giá bán hàng hóa hoặc dịch vụ nên không phải đi sâu xem xét, phân tích về tính hợp lý, hợp lệ của các khoản chi phí, làm cho việc tổ chức quản lý tương đối dễ dàng hơn các loại Thuế trực thu.

- Đối với hàng xuất khẩu không những không nộp Thuế giá trị gia tăng mà còn được khấu trừ hoặc được hoàn lại số Thuế giá trị gia tăng đầu vào nên có tác dụng giảm chi phí, hạ giá thành sản phẩm, đẩy mạnh xuất khẩu, tạo điều kiện cho hàng xuất khẩu có thể cạnh tranh thuận lợi trên thị trường quốc tế.

- Thuế giá trị gia tăng cùng với Thuế nhập khẩu làm tăng giá vốn đối với hàng nhập khẩu, có tác dụng tích cực bảo hộ sản xuất kinh doanh hàng nội địa.

- Tạo điều kiện thuận lợi cho việc chống thất thu Thuế đạt hiệu quả cao. Tuy vậy, ở khâu bán lẻ cuối cùng giá trị tăng thêm thường không lớn, số Thuế thu ở khâu này không nhiều.

- Thuế giá trị gia tăng thường có ít Thuế suất, bảo đảm sự đơn giản, rõ ràng.
- Nâng cao tính tự giác trong việc thực hiện đầy đủ nghĩa vụ của người nộp Thuế. Việc kiểm tra Thuế giá trị gia tăng cũng có mặt thuận lợi vì đã buộc người mua, người bán phải nộp và lưu trữ chứng từ, hoá đơn đầy đủ nên việc thu Thuế tương đối sát với hoạt động kinh doanh từ đó tập trung được nguồn thu Thuế giá trị gia tăng vào Ngân sách Nhà nước ngay từ khâu sản xuất và thu Thuế ở khâu sau, còn kiểm tra được việc tính Thuế, nộp Thuế ở khâu trước nên hạn chế được thất thu về Thuế.
- Tăng cường công tác hạch toán kế toán và thúc đẩy việc mua bán hàng hoá có hoá đơn chứng từ; việc tính Thuế đầu ra được khấu trừ số Thuế đầu vào là biện pháp kinh tế góp phần thúc đẩy cả người mua và người bán cùng thực hiện tốt hơn chế độ hoá đơn, chứng từ.
- Việc khấu trừ Thuế đã nộp ở đầu vào còn có tác dụng khuyến khích hiện đại hoá, chuyên môn hoá sản xuất, tăng cường đầu tư mua sắm trang thiết bị mới để hạ giá thành sản phẩm.
- Thuế giá trị gia tăng được ban hành gắn liền với việc sửa đổi, bổ sung một số loại Thuế khác như Thuế tiêu thụ đặc biệt, Thuế xuất nhập khẩu ... góp phần làm cho hệ thống chính sách Thuế của Việt Nam ngày càng hoàn thiện, phù hợp với sự vận động và phát triển của nền kinh tế thị trường, tương đồng với hệ thống Thuế trong khu vực và trên thế giới, góp phần đẩy mạnh việc mở rộng hợp tác kinh tế và thu hút vốn đầu tư nước ngoài vào Việt Nam.

Nhìn chung trong các loại Thuế gián thu, Thuế giá trị gia tăng được coi là phương pháp thu tiến bộ nhất hiện nay, được đánh giá cao do đạt được các mục tiêu lớn của chính sách Thuế, như tạo được nguồn thu lớn cho Ngân sách Nhà nước, đơn giản, trung lập.

#### **1.4. Cơ chế hoạt động của thuế giá trị gia tăng .**

Cơ sở của thuế giá trị gia tăng chính là phần giá trị tăng thêm của sản phẩm do cơ sở sản xuất, kinh doanh mới sáng tạo ra chưa bị đánh thuế. Nói cách khác, cơ sở của thuế giá trị gia tăng là khoản chênh lệch giữa giá mua và giá bán hàng hoá, cung ứng dịch vụ. Do đó cơ chế hoạt động của thuế giá trị gia tăng được quy định như sau :

Một trong những nguyên tắc cơ bản của thuế giá trị gia tăng là sản phẩm, hàng hoá dù qua nhiều khâu hay ít khâu từ sản xuất đến tiêu dùng đều chịu thuế như nhau.

- Thuế giá trị gia tăng có điểm cơ bản khác với thuế doanh thu là chỉ có người bán hàng ( dịch vụ ) lần đầu phải nộp thuế giá trị gia tăng trên toàn bộ doanh thu bán hàng ( cung ứng dịch vụ ). Còn người bán hàng ( dịch vụ ) ở các khâu tiếp theo đối với hàng hoá ( dịch vụ ) đó, chỉ phải nộp thuế trên phần giá trị tăng thêm.

- Thuế giá trị gia tăng không chịu ảnh hưởng bởi kết quả sản xuất kinh doanh của đối tượng nộp thuế, không phải là yếu tố của chi phí mà đơn thuần là một khoản được cộng thêm vào giá bán của đối tượng cung cấp hàng hoá, dịch vụ.

- Thuế giá trị gia tăng do người tiêu dùng chịu nhưng không phải do người tiêu dùng trực tiếp nộp mà là do người bán sản phẩm (hoặc dịch vụ) nộp thay vào kho bạc Nhà nước, do trong giá bán hàng hoá (hoặc trong dịch vụ) có cả thuế giá trị gia tăng. Vì qua từng công đoạn, thuế giá trị gia tăng đã được người bán đưa vào giá hàng hóa, dịch vụ; cho nên thuế này được chuyển toàn bộ cho người mua hàng hoá hoặc người sử dụng dịch vụ cuối cùng chịu.

#### **2. Các quy định về thuế giá trị gia tăng .**

##### **2.1. Đối tượng nộp thuế GTGT.**

Người nộp Thuế GTGT là tổ chức, cá nhân sản xuất, kinh doanh hàng hoá, dịch vụ chịu Thuế GTGT ở Việt Nam, không phân biệt ngành nghề, hình thức, tổ chức kinh doanh (sau đây gọi là cơ sở kinh doanh) và tổ chức, cá nhân nhập khẩu hàng hoá, mua dịch vụ từ nước ngoài chịu Thuế GTGT (sau đây gọi là người nhập khẩu).

##### **2.2. Đối tượng chịu thuế GTGT.**

Đối tượng chịu Thuế giá trị gia tăng (GTGT) là hàng hoá, dịch vụ dùng cho sản xuất, kinh doanh và tiêu dùng ở Việt Nam (bao gồm cả hàng hóa, dịch vụ mua của tổ chức, cá nhân ở nước ngoài), trừ các đối tượng không chịu Thuế GTGT nêu tại

Mục II, Phần A Thông tư số 129/2008/TT-BTC ngày 26 tháng 12 năm 2008 của Bộ trưởng Bộ tài chính.

### **2.3. Đối tượng không chịu thuế GTGT.**

Có 25 loại hàng hoá dịch vụ thuộc đối tượng không chịu Thuế GTGT được phân làm các nhóm sau :

- **Nhóm 1** : Hàng hoá dịch vụ thiết yếu phục vụ nhu cầu của cộng đồng.

Ví dụ : Dịch vụ phục vụ công cộng về vệ sinh, thoát nước đường phố và khu dân cư; duy trì vườn thú, vườn hoa, công viên, cây xanh đường phố, chiếu sáng công cộng; dịch vụ tang lễ. Các dịch vụ nêu tại điểm này không phân biệt nguồn kinh phí chi trả.

- **Nhóm 2** : Hàng hoá dịch vụ đang khuyến khích hoặc cần được khuyến khích.

Ví dụ 2 : Xuất bản, nhập khẩu, phát hành báo, tạp chí, bản tin chuyên ngành, sách chính trị, sách giáo khoa, giáo trình, sách văn bản pháp luật, sách khoa học-kỹ thuật, sách in bằng chữ dân tộc thiểu số và tranh, ảnh, áp phích tuyên truyền cổ động, kể cả dưới dạng băng hoặc đĩa ghi tiếng, ghi hình, dữ liệu điện tử; in tiền.

Báo, tạp chí, bản tin chuyên ngành, bao gồm cả hoạt động truyền trang báo, tạp chí, bản tin chuyên ngành.

- **Nhóm 3** : Đối tượng nộp Thuế chuyển quyền sử dụng đất.

Ví dụ : Nhà ở thuộc sở hữu nhà nước do Nhà nước bán cho người đang thuê. Chuyển quyền sử dụng đất.

- **Nhóm 4** : Khoáng sản khai thác chưa chế biến đem xuất khẩu

Ví dụ : Sản phẩm xuất khẩu là tài nguyên, khoáng sản khai thác chưa chế biến.

### **2.4. Căn cứ và phương pháp tính thuế.**

*Căn cứ tính Thuế GTGT là giá tính Thuế và Thuế suất.*

#### **2.4.1. Giá tính TGTGT**

*Giá tính Thuế của hàng hoá, dịch vụ được xác định cụ thể như sau:*

*( Nguyên tắc: giá tính Thuế là giá chưa có Thuế GTGT )*

Đối với HHDV do CS SXKD bán ra hoặc cung ứng cho đối tượng khác: Giá tính Thuế = giá chưa có Thuế GTGT ghi trên hoá đơn



2. Đối với HH nhập khẩu:

Giá tính Thuế = giá NK+ Thuế NK + Thuế TTĐB (nếu có)

3. Đối với HHDV chịu Thuế TTĐB:

Giá tính Thuế = giá chưa có Thuế GTGT + Thuế TTĐB

4. Đối với HH bán theo phương thức trả góp, trả chậm:

Giá tính Thuế = giá bán trả 1 lần chưa VAT (không bao gồm lãi trả góp, trả chậm)

5. Đối với DV đại lý tàu biển, môi giới, ủy thác XNK và Dịch vụ khác hưởng tiền công, hoa hồng :

Giá tính Thuế = giá tiền công (hoa hồng) được hưởng chưa có VAT

6. Đối với HHDV dùng để trao đổi biểu tặng hoặc trả thay lương

Giá tính Thuế = giá tính Thuế của HHDV cùng loại hoặc tương đương tại cùng thời điểm phát sinh hoạt động

7. Đối với DV cho thuê tài sản:

Giá tính Thuế = số tiền thuê từng kỳ hoặc thu trước

8. Đối với HHDV cơ sở KD xuất để tiêu dùng, không phục vụ SXKD hoặc dùng SXKD HHDV không chịu VAT:

Giá tính Thuế = giá bán HHDV cùng loại hoặc tương đương tại cùng thời điểm phát sinh việc tiêu dùng.

9. Đối với hoạt động in

Giá tính Thuế = tiền công in (có thể gồm cả tiền giấy in)

10. Đối với hoạt động kinh doanh bất động sản:

Giá tính Thuế = giá bán – tiền sử dụng đất

11. Đối với DV du lịch theo hình thức lữ hành, trọn gói (ăn, ở, đi lại)

Giá tính Thuế = (giá trọn gói – chi phí thuộc đối tượng không chịu Thuế GTGT) / (1 + Thuế suất)

12. Đối với các HHDV sử dụng hoá đơn đặc thù:

Giá tính Thuế = giá bán/(1+ Thuế suất)

#### **2.4.2.Thuế suất TGTGT**

Mức Thuế suất TGTGT được áp dụng như sau:

a. Thuế suất 0% : Được áp dụng đối với hàng hoá xuất khẩu. Cụ thể được quy định như sau :

Được áp dụng đối với hàng hoá xuất khẩu, bao gồm xuất khẩu ra nước ngoài, kể cả uỷ thác xuất khẩu, bán cho các doanh nghiệp chế xuất và các trường hợp được coi là xuất khẩu.. Hàng hoá dịch vụ xuất khẩu bao gồm cả hàng gia công xuất khẩu, hàng hoá dịch vụ không thuộc diện chịu TGTGT Xuất Khẩu ( trừ một số dịch vụ theo quy định của thông tư 120/2003/TTBTC ngày 12/12/2003 ).

- Dịch vụ xuất khẩu và dịch vụ cung cấp cho doanh nghiệp chế xuất để sử dụng cho sản xuất kinh doanh của doanh nghiệp, trừ các dịch vụ sử dụng cho tiêu dùng cá nhân (Dịch vụ vận chuyển đưa đón cán bộ công nhân viên, cung cấp xuất ăn cho cán bộ công nhân viên của doanh nghiệp chế xuất...)

- Vận tải quốc tế.

b. Thuế suất 5% : Được áp dụng cho hàng hoá dịch vụ mang tính chất là nhu cầu thiết yếu của con người hoặc phục vụ những ngành nghề phát triển còn gặp nhiều khó khăn như :

1. Nước sạch phục vụ sản xuất và sinh hoạt, không bao gồm các loại nước uống đóng chai, đóng bình và các loại nước giải khát khác thuộc diện áp dụng mức Thuế suất 10%.

2. Phân bón; quặng để sản xuất phân bón; thuốc phòng trừ sâu bệnh và chất kích thích tăng trưởng vật nuôi, cây trồng.

3. Thức ăn gia súc, gia cầm và thức ăn cho vật nuôi khác.

4. Dịch vụ đào đắp, nạo vét kênh, mương, ao hồ phục vụ sản xuất nông nghiệp; nuôi trồng, chăm sóc, phòng trừ sâu bệnh cho cây trồng; sơ chế, bảo quản sản phẩm nông nghiệp.

5. Sản phẩm trồng trọt, chăn nuôi, thủy sản, hải sản chưa qua chế biến hoặc chỉ

qua sơ chế làm sạch, phơi, sấy khô, bóc vỏ, tách hạt, cắt lát, ướp muối, bảo quản lạnh và các hình thức bảo quản thông thường khác ở khâu kinh doanh thương mại.

6. Mủ cao su sơ chế như mủ cờ rếp, mủ tờ, mủ bún, mủ cốm; nhựa thông sơ chế; lưới, dây giềng và sợi để đan lưới đánh cá .

7. Thực phẩm tươi sống; lâm sản chưa qua chế biến ở khâu kinh doanh thương mại, trừ gỗ, măng.

8. Đường; phụ phẩm trong sản xuất đường, bao gồm gỉ đường, bã mía, bã bùn.

. Sản phẩm bằng đay, cói, tre, song, mây, nứa, lá, rơm, vỏ dừa, sọ dừa, bèo tây và các sản phẩm thủ công khác sản xuất bằng nguyên liệu tận dụng từ nông nghiệp.

10. Máy móc, thiết bị chuyên dùng phục vụ cho sản xuất nông nghiệp.

11. Thiết bị, dụng cụ y tế gồm máy móc và dụng cụ chuyên dùng cho y tế như: các loại máy soi, chiếu, chụp dùng để khám, chữa bệnh; các thiết bị, dụng cụ chuyên dùng để mổ ...

12. Giáo cụ dùng để giảng dạy và học tập bao gồm các loại mô hình, hình vẽ, bảng, phấn, thước kẻ, com-pa và các loại thiết bị, dụng cụ chuyên dùng cho giảng dạy, nghiên cứu, thí nghiệm khoa học.

13. Hoạt động văn hoá, triển lãm, thể dục, thể thao; biểu diễn nghệ thuật; sản xuất phim; nhập khẩu, phát hành và chiếu phim.

14. Đồ chơi cho trẻ em; Sách các loại, trừ sách không chịu TGTGT nêu tại phần trên.

15. Dịch vụ khoa học và công nghệ là các hoạt động phục vụ việc nghiên cứu khoa học và phát triển công nghệ; các hoạt động liên quan đến sở hữu trí tuệ; các dịch vụ về thông tin, tư vấn, đào tạo, bồi dưỡng, phổ biến, ứng dụng tri thức khoa học và công nghệ và kinh nghiệm thực tiễn, không bao gồm trò chơi trực tuyến và dịch vụ giải trí trên Internet.

c. Thuế suất 10% : Được áp dụng đối với hàng hoá dịch vụ thông thường phổ biến trong đời sống xã hội còn lại như : Dầu mỡ ,khí đốt ,sản phẩm điện tử , hoá chất,

hàng may mặc, vàng bạc đá quý do cơ sở sxkd mua vào bán ra...

## **2.5. Đăng ký nộp TGTGT**

Cơ sở sxkd kể cả cơ sở trực thuộc cơ sở đó phải đi đăng ký nộp TGTGT với cơ quan Thuế trực tiếp quản lý theo sự hướng dẫn của cơ quan Thuế. Đối với cơ sở sxkd mới thành lập, thời gian đăng ký chậm nhất là 10 ngày, kể từ ngày được cấp giấy chứng nhận đăng ký kinh doanh. Trong trường hợp sát nhập, hợp nhất, chia tách, giải thể, phá sản hoặc thay đổi sxkd, cơ sở sxkd phải khai báo với cơ quan Thuế chậm nhất là 5 ngày trước khi xảy ra các trường hợp trên.

Cơ sở sxkd nộp Thuế theo phương pháp trực tiếp trên giá trị gia tăng của hàng hoá dịch vụ nếu thực đầy đủ chế độ chứng từ HĐ, sổ sách, tự nguyện đăng ký áp dụng nộp Thuế theo phương pháp khấu trừ Thuế thì cơ quan Thuế xem xét để thực hiện.

## **2.6. kê Khai TGTGT**

- Các cơ sở kinh doanh hàng hoá dịch vụ chịu thuế GTGT thì phải có trách nhiệm lập và gửi cho cơ quan thuế tờ khai tính thuế GTGT từng tháng kèm theo bảng kê hàng hoá dịch vụ mua vào, bán ra theo mẫu qui định.

- Đối với các cơ sở kinh doanh nhập khẩu, mỗi lần phát sinh hoạt động nhập khẩu, cơ sở phải có trách nhiệm kê khai, nộp tờ khai thuế GTGT theo từng lần nhập khẩu cùng với việc kê khai thuế nhập khẩu cho cơ quan hải quan thu thuế tại cửa khẩu nhập.

- Đối với các cơ sở kinh doanh buôn chuyên phải kê khai và nộp thuế GTGT theo từng chuyến hàng cho cơ quan thuế nơi mua hàng trước khi vận chuyển hàng đi tiêu thụ.

Cơ sở kinh doanh nhiều loại hàng hoá dịch vụ có mức thuế suất thuế GTGT khác nhau phải kê khai thuế GTGT theo từng mức thuế suất qui định đối với từng loại hàng hoá, dịch vụ, nếu cơ sở kinh doanh không xác định được theo từng mức thuế suất thì phải tính và nộp thuế theo mức thuế suất cao nhất của hàng hoá, dịch vụ mà cơ sở có sản xuất, kinh doanh.

## **2.7. Nộp thuế**

- Đối với các cơ sở kinh doanh thực hiện nộp thuế hàng tháng theo đúng thông báo của cơ quan thuế thì thời hạn nộp thuế của tháng chậm nhất không quá ngày 25

của tháng tiếp theo.

Đối với những cá nhân (hộ) kinh doanh (trừ đối tượng nộp thuế có kê khai) ở địa bàn xa kho bạc Nhà nước hoặc kinh doanh lưu động, không thường xuyên thì cơ quan thuế tổ chức thu thuế và nộp vào ngân sách Nhà nước. Thời hạn cơ quan thuế phải nộp tiền thuế đã thu vào ngân sách Nhà nước chậm nhất không quá 3 ngày (kể từ ngày thu được tiền thuế); riêng đối với vùng núi, hải đảo, vùng đi lại khó khăn chậm nhất không quá 6 ngày kể từ ngày thu được tiền thuế.

- Đối với cơ sở sxkd có hàng nhập khẩu, người nhập khẩu hàng hoá phải nộp TGTGT theo từng lần nhập khẩu. Thời hạn thông báo và thời hạn nộp TGTGT đối với hàng nhập khẩu thực hiện theo thời hạn thông báo và thời hạn nộp thuế nhập khẩu.

Đối với hàng hóa không phải nộp thuế nhập khẩu hoặc có thuế suất thuế nhập khẩu bằng 0% thì thời hạn phải kê khai, nộp thuế GTGT thực hiện như quy định đối với hàng hóa phải nộp thuế nhập khẩu.

Đối với hàng hoá nhập khẩu phi mậu dịch, nhập khẩu tiểu ngạch biên giới không áp dụng hình thức thông báo nộp thuế phải kê khai, nộp thuế GTGT ngay khi nhập khẩu.

Đối với hàng hóa nhập khẩu thuộc diện không phải nộp thuế GTGT khi nhập khẩu như: nguyên liệu nhập khẩu để sản xuất, gia công hàng xuất khẩu, quà biếu, quà tặng, hàng viện trợ nhân đạo, hàng hóa viện trợ không hoàn lại.v.v. nếu đem bán hoặc xuất dùng vào mục đích khác phải kê khai, nộp thuế GTGT với cơ quan thuế trực tiếp quản lý cơ sở như quy định đối với hàng hoá do cơ sở kinh doanh.

- Trong kỳ tính thuế, cơ sở sxkd nộp thuế theo phương pháp khấu trừ, nếu có số thuế đầu vào lớn hơn đầu ra thì được khấu trừ vào kỳ tiếp theo. Nếu kỳ trước nộp thiếu thì phải nộp đủ số thuế kỳ trước còn thiếu.

Cơ sở kinh doanh di chuyển đến địa phương khác (quận, huyện đối với đối tượng nộp thuế do chi cục thuế trực tiếp quản lý; tỉnh, thành phố trực thuộc Trung ương đối với đối tượng nộp thuế do cục thuế trực tiếp quản lý) phải nộp đủ số thuế GTGT còn thiếu và có xác nhận của cơ quan thuế trực tiếp quản lý trước khi chuyển trụ sở.

Đối với các cơ sở nộp thuế theo phương pháp khấu trừ thuế khi chuyển trụ sở nếu có số thuế GTGT đầu vào chưa được khấu trừ hết hoặc nộp thừa thuế thì được khấu

trừ hoặc bù trừ khi kê khai, nộp thuế với cơ quan thuế trực tiếp quản lý tại địa phương nơi cơ sở chuyển đến. Cơ sở kinh doanh phải lập bản tổng hợp về số thuế phát sinh, số thuế đã nộp, số thuế nộp thừa gửi cục thuế xác nhận làm căn cứ kê khai tính thuế, nộp thuế với cơ quan thuế nơi cơ sở kinh doanh chuyển đến.

Cơ sở kinh doanh thuộc đối tượng tính thuế GTGT theo phương pháp khấu trừ, nếu trong kỳ tính thuế có số thuế đầu vào được khấu trừ lớn hơn số thuế phải nộp đầu ra thì được kết chuyển số thuế đầu vào chưa khấu trừ hết vào kỳ tính thuế tiếp theo.

- Trong trường hợp cơ sở sxkd đầu tư mới tscđ, có số thuế đầu vào được khấu trừ lớn thì được trừ dần hoặc hoàn thuế theo quy định của Chính phủ.

- Đối với cơ sở kinh doanh có số thuế phải nộp hàng tháng lớn, ổn định từ 200tr/tháng trở lên thì cơ sở phải tạm nộp thuế theo định kỳ 5-10 ngày một lần và trong thời hạn quy định (Theo thông báo của cơ quan thuế) cơ sở phải nộp đủ số thuế phải nộp trong tháng.

- Thuế GTGT nộp vào ngân sách Nhà nước bằng Đồng Việt Nam. Trường hợp cơ sở kinh doanh có doanh số bán hoặc mua hàng hoá, dịch vụ thanh toán bằng ngoại tệ thì phải quy đổi ngoại tệ ra Đồng Việt Nam theo tỷ giá bình quân liên ngân hàng do Ngân hàng Nhà nước Việt Nam công bố tại thời điểm phát sinh doanh thu hoạt động mua, bán hàng hoá, dịch vụ bằng ngoại tệ để xác định thuế GTGT phải nộp.

## **2.8. Thủ tục kê khai TGTGT**

Thực hiện theo chế độ cơ sở sxkd tự kê khai, tính thuế và cơ quan thuế ra thông báo nộp thuế, cơ sở nộp thuế theo thông báo của cơ quan thuế và thời hạn quy định.

## **2.9. Miễn giảm TGTGT**

Có các trường hợp miễn giảm sau:

- Cơ sở sản xuất, vận tải, thương mại, du lịch, ăn uống những năm đầu áp dụng TGTGT mà bị thua lỗ do áp dụng TGTGT phải nộp lớn hơn số thuế tính theo mức doanh thu trước đây thì sẽ được xét giảm TGTGT.

- Mức giảm không vượt quá số lỗ phát sinh do nguyên nhân trên nhưng cũng không vượt quá 50% số TGTGT phía nộp trong năm.

- Một số sản phẩm hàng hoá dịch vụ gặp khó khăn được giảm 50% mức thuế suất trên giá bán hàng hoá dịch vụ như: hoạt động xây dựng lắp đặt, vận tải, bốc xếp, hàng

hoá chịu thuế tiêu thụ đặc biệt ở khâu thương mại...

## **2.10. Quyết toán TGTGT**

Cơ sở sxkd phải thực hiện quyết toán thuế hàng năm cho cơ quan thuế. Năm quyết toán được tính theo năm dương lịch. Trong thời hạn 60 ngày kể từ ngày kết thúc năm tài chính, cơ sở sxkd phải nộp báo cáo quyết toán thuế cho cơ quan thuế và phải nộp đủ số thuế còn thiếu vào Ngân sách Nhà nước trong thời hạn 10 ngày, kể từ ngày nộp báo cáo quyết toán thuế, nếu nộp thừa thì sẽ được khấu trừ vào số thuế phải nộp ở kỳ tiếp theo.

Trong trường hợp hợp nhất, chia tách, giải thể, phá sản, cơ sở sxkd phải thực hiện quyết toán thuế với cơ quan thuế và gửi báo cáo quyết toán thuế cho cơ quan nhà nước trong thời hạn 45 ngày, kể từ ngày có quyết định trên.

## **2.11. Hoàn TGTGT**

Theo Luật thuế GTGT thì các cơ sở sản xuất kinh doanh, người nhập khẩu được hoàn thuế GTGT trong các trường hợp sau:

a. Các cơ sở kinh doanh thuộc đối tượng nộp thuế GTGT theo phương pháp khấu trừ được hoàn thuế trong các trường hợp sau:

- Cơ sở kinh doanh trong 3 tháng trở lên có lũy kế số thuế GTGT đầu vào được khấu trừ lớn hơn số thuế đầu ra.

- Các cơ sở kinh doanh trong tháng có hàng hoá xuất khẩu, nếu có số thuế GTGT đầu vào chưa được khấu trừ từ 200 triệu đồng trở lên thì sẽ được xét hoàn thuế theo từng tháng.

b. Các cơ sở kinh doanh mới thành lập thuộc đối tượng đăng ký nộp thuế GTGT theo phương pháp khấu trừ nhưng chưa có doanh thu bán hàng, chưa có thuế GTGT đầu ra để khấu trừ với thuế GTGT đầu vào của tài sản cố định, vật tư, nếu thời gian đầu tư từ 1 năm trở lên thì sẽ được xem xét hoàn thuế đầu vào theo từng năm. Số thuế GTGT đầu vào của TSCĐ, vật tư được hoàn có giá trị lớn từ 200 triệu đồng trở lên thì sẽ được xét hoàn thuế theo từng quý.

c. Cơ sở kinh doanh quyết toán thuế khi sát nhập, giải thể, chia tách ... có số thuế GTGT nộp thừa thì có quyền đề nghị hoàn thuế.

d. Cơ sở kinh doanh có quyết định hoàn thuế của cơ quan Nhà Nước có thẩm

quyền.

e. Tổ chức cá nhân ở Việt Nam sử dụng tiền viện trợ nhân đạo, viện trợ không hoàn lại của tổ chức, cá nhân nước ngoài để mua hàng hoá dịch vụ tại Việt Nam.

### 3. Phương Pháp Tính TGTGT

Cơ sở kinh doanh nộp thuế GTGT theo một trong hai phương pháp: phương pháp khấu trừ thuế và phương pháp tính trực tiếp trên GTGT.

#### 3.1. Phương pháp khấu trừ

##### 3.1.1. Đối tượng:

Áp dụng đối với các đơn vị thực hiện tốt chế độ kế toán, sử dụng hoá đơn giá trị gia tăng và không thuộc đối tượng áp dụng tính thuế theo phương pháp trực tiếp.

##### 3.1.2. Công thức xác định :

**Thuế phải nộp = Thuế đầu ra - thuế đầu vào được khấu trừ**

- Thuế đầu ra = *Giá tính thuế của hàng hoá, dịch vụ chịu thuế bán ra x Thuế suất thuế giá trị gia tăng của hàng hoá, dịch vụ đó.*

- Thuế đầu vào được khấu trừ = *Giá tính thuế của hàng hoá dịch vụ mua vào chịu thuế x Thuế suất thuế giá trị gia tăng.*

##### a. Xác định thuế giá trị gia tăng đầu ra :

Cơ sở kinh doanh thuộc đối tượng tính thuế theo phương pháp khấu trừ khi bán hàng hoá dịch vụ, cơ sở kinh doanh phải tính và thu thuế giá trị gia tăng của hàng hoá dịch vụ bán ra. Khi lập hóa đơn bán hàng phải ghi rõ giá bán chưa thuế, thuế giá trị gia tăng, tổng số tiền người mua phải thanh toán

Trường hợp hóa đơn chỉ ghi giá thanh toán, không ghi giá chưa thuế và thuế giá trị gia tăng thì thuế giá trị gia tăng của hàng hoá dịch vụ bán ra phải tính trên giá thanh toán ghi trên hóa đơn chứng từ.

Trường hợp hóa đơn ghi sai mức thuế suất mà CSKD bán HHDV chưa tự điều chỉnh, cơ quan thuế phát hiện thì xử lý như sau:

- *Nếu mức thuế suất ghi trên HĐ > mức thuế suất quy định => DN phải kê khai nộp thuế theo mức thuế suất ghi trên HĐ*

- *Nếu mức thuế suất ghi trên HĐ < mức thuế suất quy định => DN phải kê khai*



*nộp thuế theo mức thuế suất quy định*

**b.Xác định thuế GTGT đầu vào được khấu trừ :**

Chỉ khấu trừ thuế giá trị gia tăng đầu vào của hàng hoá dịch vụ mua vào dùng để sản xuất kinh doanh hàng hoá dịch vụ thuộc đối tượng chịu thuế giá trị gia tăng.

Thuế giá trị gia tăng của hàng hoá dịch vụ mua vào dùng cho cả sản xuất kinh doanh hàng hoá dịch vụ chịu thuế giá trị gia tăng và không chịu thuế giá trị gia tăng => chỉ được khấu trừ số thuế giá trị gia tăng đầu vào của hàng hoá dịch vụ dùng cho sản xuất kinh doanh hàng hoá dịch vụ chịu thuế giá trị gia tăng.

Tài sản cố định dùng cho sản xuất kinh doanh hàng hoá dịch vụ thì được khấu trừ toàn bộ thuế giá trị gia tăng đầu vào.

Thuế giá trị gia tăng đầu vào của hàng hoá, tài sản cố định mua vào bị tổn thất, hỏng hóc do thiên tai, hoả hoạn ... nếu xác định được người phải bồi thường thì thuế giá trị gia tăng đầu vào của số hàng hoá này được tính vào giá trị hàng hoá tổn thất phải bồi thường, không được khấu trừ.

Thuế giá trị gia tăng của hàng hoá dịch vụ được khấu trừ phát sinh trong tháng nào được kê khai, khấu trừ khi xác định số thuế phải nộp của tháng đó, không phân biệt đã xuất dùng hay còn trong kho. Trong trường hợp chưa kịp kê khai trong tháng thì được khai khấu trừ vào các tháng tiếp theo, tối đa là 6 tháng kể từ thời điểm kê khai của tháng phát sinh.

Thuế giá trị gia tăng của hàng hoá (gồm cả mua ngoài và doanh nghiệp tự sản xuất ra) mà doanh nghiệp sử dụng để khuyến mại, quảng cáo dưới các hình thức phục vụ cho sản xuất kinh doanh hàng hoá chịu thuế giá trị gia tăng thì được khấu trừ thuế giá trị gia tăng đầu vào.

Không khấu trừ VAT đầu vào khi **hoá đơn GTGT không đúng quy định** (không ghi thuế GTGT, ghi sai tên, địa chỉ, mã số thuế của người bán, hóa đơn bị tẩy xóa, hóa đơn ghi không đúng giá trị thực của HHDV mua bán, trao đổi).

Nếu hàng hoá dịch vụ mua vào sử dụng đồng thời cho cả hoạt động sản xuất kinh doanh chịu thuế và không chịu thuế giá trị gia tăng thì được xử lý như sau :

- Nếu cơ sở sản xuất kinh doanh hạch toán riêng được thì chỉ khấu trừ thuế giá trị gia tăng đầu vào của hàng hoá dịch vụ dùng cho sản xuất kinh doanh hàng hoá dịch vụ

chịu thuế giá trị gia tăng .

- Nếu không hạch toán riêng được thì số thuế đầu vào được khấu trừ xác định theo tỷ lệ khấu trừ thuế giá trị gia tăng đầu vào :

*Tỷ lệ khấu trừ thuế GTGT đầu vào = Doanh thu chịu thuế GTGT / Tổng doanh thu tiêu thụ trong kỳ*

$\Rightarrow$  *Số thuế GTGT = Tổng số thuế GTGT x Tỷ lệ khấu trừ thuế GTGT*

### **3.1.3.Điều kiện khấu trừ thuế :**

a) Có hoá đơn giá trị gia tăng của hàng hoá, dịch vụ mua vào hoặc chứng từ nộp thuế giá trị gia tăng hàng hoá ở khâu nhập khẩu, chứng từ nộp thuế giá trị gia tăng đối với trường hợp mua dịch vụ

b) Có chứng từ thanh toán qua ngân hàng đối với hàng hóa, dịch vụ mua vào, trừ trường hợp tổng giá trị hàng hoá, dịch vụ mua vào từng lần có giá trị dưới 20 triệu đồng.

- Đối với hàng hoá, dịch vụ mua trả chậm, trả góp có giá trị trên 20 triệu đồng, cơ sở kinh doanh căn cứ vào hợp đồng mua hàng hoá, dịch vụ, hoá đơn giá trị gia tăng và chứng từ thanh toán qua ngân hàng của hàng hoá, dịch vụ mua trả chậm, trả góp để kê khai, khấu trừ thuế giá trị gia tăng đầu vào. Trường hợp chưa có chứng từ thanh toán qua ngân hàng do chưa đến thời điểm thanh toán theo hợp đồng thì cơ sở kinh doanh vẫn được kê khai, khấu trừ thuế giá trị gia tăng đầu vào. Đến thời điểm thanh toán theo hợp đồng nếu không có chứng từ thanh toán qua ngân hàng thì không được khấu trừ thuế giá trị gia tăng đầu vào, cơ sở kinh doanh phải kê khai, điều chỉnh lại số thuế giá trị gia tăng đầu vào đã khấu trừ.

- Hàng hoá, dịch vụ mua vào theo phương thức bù trừ giữa giá trị hàng hóa, dịch vụ mua vào với giá trị hàng hóa, dịch vụ bán ra cũng được coi là thanh toán qua ngân hàng; trường hợp sau khi bù trừ mà phần giá trị còn lại được thanh toán bằng tiền có giá trị từ 20 triệu đồng trở lên thì chỉ được khấu trừ thuế đối với trường hợp có chứng từ thanh toán qua ngân hàng.

- Trường hợp mua hàng hoá, dịch vụ của một nhà cung cấp có giá trị dưới 20 triệu đồng, nhưng mua nhiều lần trong cùng ngày có tổng giá trị trên 20 triệu đồng thì chỉ được khấu trừ thuế đối với trường hợp có chứng từ thanh toán qua ngân hàng.

### 3.2. Phương pháp tính trực tiếp trên giá trị gia tăng

#### 3.2.1. Phương pháp tính trực tiếp trên GTGT áp dụng đối với các đối tượng sau đây:

a) Cá nhân, hộ kinh doanh không thực hiện hoặc thực hiện không đầy đủ chế độ kế toán, hoá đơn, chứng từ theo quy định của pháp luật.

b) Tổ chức, cá nhân nước ngoài kinh doanh không theo Luật Đầu tư và các tổ chức khác không thực hiện hoặc thực hiện không đầy đủ chế độ kế toán, hoá đơn, chứng từ theo quy định của pháp luật.

c) Hoạt động kinh doanh mua bán, vàng, bạc, đá quý, ngoại tệ.

Trường hợp cơ sở kinh doanh thuộc đối tượng nộp thuế theo phương pháp khấu trừ thuế có hoạt động kinh doanh mua, bán vàng, bạc, đá quý và hoạt động chế tác sản phẩm vàng, bạc, đá quý thì phải hạch toán riêng được hoạt động kinh doanh mua, bán vàng, bạc, đá quý để áp dụng theo phương pháp tính trực tiếp trên GTGT.

#### 3.2.2. Xác định thuế GTGT phải nộp

$$\text{Số TGTGT phải nộp} = \frac{\text{Giá Trị gia tăng của hàng hoá dịch vụ chịu Thuế bán ra}}{\text{Thuế suất TGTGT của hàng hoá, dịch vụ đó}}$$

Trong đó :

$$\begin{aligned} \text{Giá trị gia tăng của hàng hoá, dịch vụ được tiêu thụ trong kì} &= \frac{\text{giá thanh toán của hàng hoá, dịch vụ bán ra Trong kì}}{\text{tiêu thụ trong kì}} - \frac{\text{giá thanh toán của hàng hoá, dịch vụ mua vào tương ứng.}}{\text{hàng hoá, dịch vụ mua vào tương ứng.}} \end{aligned} \quad \begin{matrix} (1) \\ (2) \end{matrix}$$

(1) : Giá thanh toán của hàng hoá, dịch vụ bán ra là giá thực tế bán ghi trên hoá đơn bán hàng hoá, dịch vụ, bao gồm cả thuế GTGT và các khoản phụ thu, phí thu thêm mà bên bán được hưởng, không phân biệt đã thu tiền hay chưa thu được tiền.

(2) : Giá thanh toán của hàng hoá, dịch vụ mua vào được xác định bằng giá trị hàng hoá, dịch vụ mua vào hoặc nhập khẩu, đã có thuế GTGT dùng cho sản xuất, kinh doanh hàng hoá, dịch vụ chịu thuế GTGT bán ra tương ứng.

Giá trị gia tăng xác định đối với một số ngành nghề kinh doanh như sau:

- Đối với hoạt động sản xuất, kinh doanh là số chênh lệch giữa doanh số bán với doanh số vật tư, hàng hoá, dịch vụ mua vào dùng cho sản xuất, kinh doanh. Trường hợp cơ sở kinh doanh không hạch toán được doanh số vật tư, hàng hoá, dịch vụ mua vào tương ứng với doanh số hàng bán ra thì xác định như sau:

Giá vốn hàng bán ra bằng (=) Doanh số tồn đầu kỳ, cộng (+) doanh số mua trong kỳ, trừ (-) doanh số tồn cuối kỳ.

- Đối với xây dựng, lắp đặt là số chênh lệch giữa tiền thu về xây dựng, lắp đặt công trình, hạng mục công trình trừ (-) chi phí vật tư nguyên liệu, chi phí động lực, vận tải, dịch vụ và chi phí khác mua ngoài để phục vụ cho hoạt động xây dựng, lắp đặt công trình, hạng mục công trình.

- Đối với hoạt động vận tải là số chênh lệch giữa tiền thu cước vận tải, bốc xếp trừ (-) chi phí xăng dầu, phụ tùng thay thế và chi phí khác mua ngoài dùng cho hoạt động vận tải.

- Đối với hoạt động kinh doanh ăn uống là số chênh lệch giữa tiền thu về bán hàng ăn uống, tiền phục vụ và các khoản thu khác trừ (-) giá vốn hàng hóa, dịch vụ mua ngoài dùng cho kinh doanh ăn uống.

- Đối với hoạt động kinh doanh vàng, bạc, đá quý, ngoại tệ, giá trị gia tăng là số chênh lệch giữa doanh số bán ra vàng, bạc, đá quý, ngoại tệ trừ (-) giá vốn của vàng, bạc, đá quý, ngoại tệ bán ra.

- Đối với cơ sở kinh doanh thuộc đối tượng tính thuế GTGT theo phương pháp khấu trừ thuế có kinh doanh mua, bán vàng, bạc, đá quý, ngoại tệ áp dụng phương pháp tính trực tiếp trên GTGT, cơ sở phải hạch toán riêng thuế GTGT đầu vào để kê khai thuế GTGT phải nộp của hàng hoá, dịch vụ theo từng hoạt động kinh doanh và phương pháp tính thuế riêng.

Trường hợp không hạch toán được riêng thì được xác định phân bổ thuế GTGT đầu vào được khấu trừ tương ứng với tỷ lệ doanh thu của hàng hoá, dịch vụ chịu thuế GTGT tính theo phương pháp khấu trừ thuế trên tổng doanh thu bán hàng phát sinh trong kỳ.

- Đối với các hoạt động kinh doanh khác là số chênh lệch giữa tiền thu về hoạt động kinh doanh trừ (-) giá vốn của hàng hóa, dịch vụ mua ngoài để thực hiện hoạt động kinh doanh đó.

- Cơ sở kinh doanh thuộc đối tượng nộp thuế GTGT theo phương pháp tính trực tiếp trên GTGT không được tính giá trị tài sản mua ngoài, đầu tư, xây dựng làm tài sản cố định vào doanh số hàng hóa, dịch vụ mua vào để tính giá trị gia tăng.

➤ Ngoài ra, đối với cơ sở kinh doanh bán hàng hóa, dịch vụ có đầy đủ hoá đơn của hàng hóa, dịch vụ bán ra theo chế độ quy định hoặc có đủ điều kiện xác định được đúng doanh thu bán hàng hóa, dịch vụ như hợp đồng và chứng từ thanh toán nhưng không có đủ hoá đơn mua hàng hóa, dịch vụ đầu vào thì :

Giá trị gia tăng của hàng  
hoá, dịch vụ được tiêu thụ      =      doanh thu thực tế hoặc      x      tỷ lệ (%) GTGT tính  
trong kì                doanh thu khoán                trên doanh thu.

Tỷ lệ (%) giá trị gia tăng tính trên doanh thu làm căn cứ xác định giá trị gia tăng được quy định như sau:

- Thương mại (phân phối, cung cấp hàng hóa): 10%.
- Dịch vụ, xây dựng (trừ xây dựng có bao thầu nguyên vật liệu): 50%.
- Sản xuất, vận tải, dịch vụ có gắn với hàng hóa, xây dựng có bao thầu nguyên vật liệu: 30%.

Hoạt động kinh doanh, hộ kinh doanh, cá nhân kinh doanh không thực hiện hoặc thực hiện không đầy đủ chế độ kế toán, hoá đơn, chứng từ theo quy định của pháp luật thì nộp thuế theo tỷ lệ (%) GTGT do Bộ Tài chính quy định.

#### **4. Yêu cầu quản lý và nhiệm vụ của kế toán thuế**

##### **4.1. Yêu cầu quản lý thuế GTGT.**

Thuế GTGT là một phần quan trọng và không ngừng vận động cùng với quá trình vận động của dòng vốn kinh doanh, do vậy việc quản lý thuế GTGT yêu cầu phải toàn diện trên các mặt sau:

- Quản lý thuế GTGT đầu vào: Đây là số tiền mà doanh nghiệp trả thay cho

người tiêu dùng, sẽ được khấu trừ với thuế GTGT đầu ra khi bán hàng hoá, dịch vụ. Nếu đủ tiêu chuẩn hoàn thuế theo qui định thì khoản thuế GTGT đầu vào này sẽ được Nhà Nước hoàn lại, do vậy phải quản lý chặt chẽ khoản thuế này để tránh thất thoát, thiệt hại cho doanh nghiệp.

- Quản lý thuế GTGT đầu ra: Đây là số tiền mà doanh nghiệp thu từ người tiêu dùng khi bán các sản phẩm hàng hoá, dịch vụ, số thuế này sẽ được khấu trừ với thuế GTGT đầu vào, nếu thuế GTGT đầu ra lớn hơn thuế GTGT đầu vào thì phần lớn hơn đó sẽ phải nộp vào Ngân sách. Do đó, khoản thuế này cũng phải được quản lý chặt chẽ để tránh trường hợp kê thiếu, kê sai nhằm trốn thuế gây thất thoát cho ngân sách.

- Quản lý số thuế GTGT được hoàn lại: Đây là số tiền mà Nhà Nước hoàn lại cho doanh nghiệp trong một số trường hợp như đã nêu ở phần I, trên thực tế thì đây là một vấn đề rất đáng nói, việc hoàn thuế theo qui định hiện nay đôi khi là một kẽ hở để một số doanh nghiệp lợi dụng, bòn rút Ngân sách.

Vì vậy yêu cầu quản lý khoản thuế này là vô cùng cần thiết và đòi hỏi phải được theo dõi thường xuyên, chặt chẽ và phải thực sự khách quan.

- Quản lý số thuế GTGT phải nộp Ngân sách: Đây là nguồn thu thường xuyên của Ngân sách cho nên việc quản lý nguồn thu này là đương nhiên và hết sức cần thiết.

## **4.2. Nhiệm vụ kế toán thuế GTGT.**

### **4.2.1. Mô tả công việc nhân viên kế toán thuế nói chung**

#### **4.2.1.1 Trách nhiệm :**

- Trực tiếp làm việc với cơ quan thuế khi có phát sinh.
- Kiểm tra đối chiếu hoá đơn GTGT với bảng kê thuế đầu vào, đầu ra của từng cơ sở.
- Kiểm tra đối chiếu bảng kê khai hồ sơ xuất khẩu.
- Hàng tháng lập báo cáo tổng hợp thuế GTGT đầu ra của toàn Công ty, phân loại theo thuế suất.
- Hàng tháng lập báo cáo tổng hợp thuế GTGT đầu vào của toàn Công ty theo tỉ lệ phân bổ đầu ra được khấu trừ.
- Theo dõi báo cáo tình hình nộp ngân sách, tồn đọng ngân sách, hoàn thuế của Công ty.

- Cùng phối hợp với kế toán tổng hợp đối chiếu số liệu báo cáo thuế của các cơ sở giữa báo cáo với quyết toán.

- Lập hồ sơ ưu đãi đối với dự án đầu tư mới, đăng ký phát sinh mới hoặc điều chỉnh giảm khi có phát sinh.

- Lập hồ sơ hoàn thuế khi có phát sinh.

- Lập báo cáo tổng hợp thuế theo định kỳ hoặc đột xuất ( nhóm thuế suất, đơn vị cơ sở ).

- Kiểm tra hoá đơn đầu vào ( sử dụng đèn cực tím ) đánh số thứ tự để dễ truy tìm, phát hiện loại hoá đơn không hợp pháp thông báo đến cơ sở có liên quan.

- Hàng tháng đóng chứng từ báo cáo thuế của cơ sở, toàn Công ty.

- Kiểm tra báo cáo tình hình sử dụng hoá đơn để báo cáo Cục thuế.

- Lập bảng kê danh sách lưu trữ, bảo quản hoá đơn thuế GTGT theo thời gian, thứ tự số quyển không để hư hỏng thất thoát.

- Kiểm tra đối chiếu biên bản trả, nhận hàng để điều chỉnh doanh thu báo cáo thuế kịp thời khi có phát sinh.

- Cập nhật kịp thời các thông tin về Luật thuế, soạn thông báo các nghiệp vụ quy định của Luật thuế có liên quan đến hoạt động sản xuất kinh doanh của Công ty để cơ sở biệt thực hiện.

- Lập kế hoạch thuế GTGT, thu nhập doanh nghiệp, nộp ngân sách.

- Yêu cầu chấp hành nguyên tắc bảo mật.

- Cập nhật theo dõi việc giao nhận hoá đơn ( mở sổ giao và ký nhận ).

- Theo dõi tình hình giao nhận hoá đơn các đơn vị cơ sở.

- Hàng tháng, quý, năm báo cáo tình hình sử dụng hoá đơn trong kỳ.

- Cập nhật và lập giấy báo công nợ các đơn vị cơ sở.

#### 4.2.1.2. Quyền hạn :

- Đề xuất hướng xử lý các trường hợp hoá đơn cần điều chỉnh, hoặc thanh huỷ theo quy định của Luật thuế hiện hành.

- Nhận xét đánh giá khi có chênh lệch số liệu giữa báo cáo thuế và quyết toán.

- Hướng dẫn kế toán cơ sở thực hiện việc kê khai báo cáo thuế theo đúng quy định.

- Các công việc khác có liên quan đến thuế.

#### 4.2.1.3. Mọi liên hệ công tác :

- Trực thuộc Phòng kế toán Công ty : nhận sự chỉ đạo, phân công, điều hành trực tiếp của phụ trách phòng.
- Khi cung cấp số liệu liên quan đến nghiệp vụ do mình phụ trách đều phải có sự đồng ý của Ban giám đốc hoặc Kế toán trưởng.
- Quan hệ với các Đơn vị nội bộ thuộc Công ty trong phạm vi trách nhiệm của mình đảm nhiệm để hoàn thành tốt công tác.
- Nhận hoặc trao đổi thông tin với kế toán cơ sở nội bộ.

#### 4.2.2 Nhiệm vụ của kế toán thuế giá trị gia tăng nói riêng :

- Thứ nhất: Theo dõi thuế GTGT đầu vào và đầu ra phát sinh trong tháng. Việc theo dõi 2 khoản thuế này đều phải căn cứ vào hoá đơn GTGT.
- Thứ hai: Lập bảng kê thuế hàng tháng, bao gồm:
  - + Bảng kê hoá đơn, chứng từ hàng hoá, dịch vụ mua vào
  - + Bảng kê hoá đơn, chứng từ hàng hoá, dịch vụ bán ra.Căn cứ để lập các bảng kê trên là hoá đơn GTGT
- Thứ ba: Kê khai thuế phải nộp hàng tháng.  
Hàng tháng, kế toán tổng hợp số thuế GTGT đầu vào, thuế GTGT đầu ra, xác định số thuế GTGT phải nộp hoặc chưa được khấu trừ, trên cơ sở đó lập tờ khai thuế GTGT, kèm với bảng kê hoá đơn, chứng từ hàng hoá, dịch vụ mua vào, bán ra để nộp cho cơ quan thuế.
- Thứ tư: Vào sổ kế toán và lập báo cáo thuế.

Hàng ngày, khi các nghiệp vụ kinh tế phát sinh, kế toán căn cứ vào hoá đơn GTGT hoặc bảng kê hoá đơn, chứng từ hàng hoá, dịch vụ mua vào, bán ra và các chứng từ gốc khác như phiếu thu, phiếu chi, giấy báo nợ, giấy báo có....đề vào các sổ chi tiết tài khoản 133 và 3331, đến cuối tháng kế toán tổng hợp số liệu trên các sổ chi tiết để lên sổ cái tài khoản 133 và sổ cái tài khoản 3331 hoặc tổng hợp số liệu trên sổ tổng hợp rồi lên sổ cái. Số liệu trên sổ cái được sử dụng để lên báo cáo thuế hàng năm.

Trên đây là toàn bộ nhiệm vụ của kế toán thuế GTGT, tuy nhiên trên thực tế, kế toán thuế GTGT còn phải làm nhiều nhiệm vụ khác như: lập giấy xin chi tiền ngân



hàng để nộp thuế, lập các báo cáo nội bộ gửi Ban Giám Đốc... Cho dù phải thực hiện toàn bộ công việc kế toán thuế GTGT hoặc chỉ làm một phần trong đó thì yêu cầu mỗi cán bộ kế toán phải có một trình độ chuyên môn vững vàng, có phẩm chất đạo đức tốt, khách quan, trung thực... bởi vì kế toán thuế GTGT rất khó nhưng cũng rất dễ, đòi hỏi cán bộ kế toán thuế phải biết dung hoà giữa chế độ và qui định của Nhà nước với yêu cầu của chủ doanh nghiệp.

## **5. Tổ Chức Kế Toán Thuế Tại Doanh Nghiệp**

Doanh nghiệp tính Thuế theo Phương Pháp khấu trừ

### **5.1. Tổ chức chứng từ sử dụng**

Các chứng từ được sử dụng trong kế toán thuế GTGT gồm có:

- Hoá đơn GTGT
- Bảng kê hoá đơn, chứng từ hàng hoá, dịch vụ mua vào
- Bảng kê hoá đơn, chứng từ hàng hoá, dịch vụ bán ra
- Tờ khai thuế GTGT
- Quyết toán thuế GTGT
- ...

Các hoá đơn chứng từ trên đều có mẫu thống nhất của Bộ Tài Chính, tuy nhiên các doanh nghiệp vẫn có thể đăng ký với cơ quan thuế để tự in hoá đơn theo mẫu của riêng mình cho phù hợp với hoạt động của đơn vị, các hoá đơn mà doanh nghiệp tự in gọi là hoá đơn đặc thù, không một doanh nghiệp nào giống doanh nghiệp nào.

### **5.2. Tài khoản kế toán**

Kế toán thuế GTGT được phản ánh trên tài khoản 133 “Thuế GTGT được khấu trừ” và tài khoản 3331 “Thuế GTGT phải nộp” kết cấu của 2 tài khoản này như sau:

#### **5.2.1. Tài Khoản 133 - Thuế Giá Trị Gia Tăng được khấu trừ.**

Tài khoản 133 dùng để phản ánh số TGTGT đầu vào được khấu trừ, đã khấu trừ, còn khấu trừ.

Kết cấu TK 133

Nợ	<b>TK133</b>	Có
<p><u>SDDK:</u></p> <p><u>SPS tăng:</u> Số thuế GTGT đầu vào được khấu trừ tăng trong kỳ.</p>		<p><u>SDDK:</u></p> <p><u>SPS giảm:</u> Số thuế GTGT đầu vào được khấu trừ giảm trong kỳ:</p> <ul style="list-style-type: none"> <li>- Khấu trừ thuế GTGT</li> <li>- Hoàn thuế GTGT</li> <li>- Phân bổ thuế GTGT</li> </ul>
<p><u>SDCK:-</u> Số thuế GTGT đầu vào còn được khấu trừ đến cuối kỳ.</p>		

*Sơ đồ 1.1: Sơ đồ chữ T thuế GTGT được khấu trừ*

TK 133 có 2 TK cấp II:

- TK 1331-Thuế GTGT đầu vào được khấu trừ của hàng hoá, dịch vụ: Phản ánh thuế GTGT đầu vào được khấu trừ của vật tư, hàng hoá, dịch vụ mua ngoài dùng cho hoạt động sản xuất kinh doanh hàng hoá, dịch vụ chịu thuế GTGT theo phương pháp khấu trừ.

- TK1332- Thuế GTGT đầu vào được khấu trừ của TSCĐ: Phản ánh thuế GTGT đầu vào được khấu trừ khi mua sắm TSCĐ dùng vào hoạt động sản xuất kinh doanh sản phẩm hàng hoá, dịch vụ chịu thuế GTGT theo phương pháp khấu trừ.

***\*Nguyên tắc hạch toán:***

- TK 133 chỉ được sử dụng cho đơn vị nộp thuế GTGT theo phương pháp khấu trừ.

- Vật tư, hàng hoá, tài sản mua vào sử dụng đồng thời cho hoạt động chịu thuế và không chịu thuế GTGT thì chỉ phản ánh thuế GTGT đầu vào được khấu trừ vào TK133 đối với vật tư, hàng hoá mua vào để sử dụng cho hoạt động chịu thuế GTGT.

Trong hợp không bóc tách được giá trị vật tư hàng hoá sử dụng cho hoạt động chịu thuế và không chịu thuế thì toàn bộ thuế GTGT đầu vào vẫn được phản ánh vào

TK133, cuối kỳ kế toán xác định số thuế GTGT đầu vào được khấu trừ theo tỷ lệ doanh thu chịu thuế GTGT trên tổng doanh thu bán hàng. Phần thuế GTGT đầu vào không được khấu trừ được phân bổ vào giá vốn bán hàng (nếu sản phẩm đã được tiêu thụ hết) hoặc phản ánh vào TK1421 “chi phí trả trước”.

- Thuế GTGT đầu vào phát sinh trong tháng nào thì được kê khai, khấu trừ với thuế GTGT đầu ra của tháng đó, nếu thuế GTGT đầu vào lớn hơn thuế GTGT đầu ra phải nộp thì khấu trừ theo số nhỏ hơn, số còn lại được khấu trừ tiếp ở kỳ sau. Nếu sau 3 kỳ liên tiếp không khấu trừ hết thì Ngân sách sẽ hoàn thuế.

- Nếu mua hàng hoá, dịch vụ không có hoá đơn GTGT theo qui định hoặc có hoá đơn nhưng không ghi rõ thuế GTGT hoặc hoá đơn không hợp lệ thì không được khấu trừ thuế GTGT đầu vào.

### **5.2.2 Tài khoản 3331 - Thuế GTGT phải nộp.**

Dùng để phản ánh số thuế GTGT đầu ra, thuế GTGT của hàng nhập khẩu phải nộp, số thuế GTGT đã được khấu trừ, đã nộp và còn phải nộp.

Kết cấu TK 3331:

Nợ	<b>TK3331</b>	Có
<p><u>SPS giảm</u>: Số TGTGT đầu vào đã được khấu trừ</p> <ul style="list-style-type: none"> <li>- Thuế GTGT được miễn giảm.</li> <li>- Số thuế GTGT đã nộp vào NSNN.</li> <li>- Số thuế GTGT hàng bị trả lại.</li> </ul>		<p><u>SPS tăng</u>: Số thuế GTGT đầu ra.</p> <ul style="list-style-type: none"> <li>- Số thuế GTGT đầu ra phải nộp trong kỳ của hàng hoá, dịch vụ đã tiêu thụ, hàng hoá dịch vụ dùng để trao đổi biếu tặng, sử dụng nội bộ, hàng nhập khẩu.</li> <li>- Số TGTGT phải nộp của thu nhập từ hoạt động tài chính.</li> </ul>
<p><u>SDCK</u>: Số thuế GTGT đã nộp thừa vào Ngân sách</p>		<p><u>SDCK</u>: Số thuế GTGT còn phải nộp đến cuối kỳ</p>

*Sơ đồ 1.2: Sơ đồ chữ T thuế GTGT phải nộp cho nhà nước*

TK 3331 có 2 TK cấp III:

- TK 33311- Thuế giá trị gia tăng đầu ra của hàng hóa, dịch vụ: Dùng để phản ánh số thuế giá trị gia tăng đầu ra phải nộp, số thuế giá trị gia tăng đã được khấu trừ, đã nộp và còn phải nộp của hàng hoá, dịch vụ tiêu thụ trong kỳ.

- TK 33312 - Thuế giá trị gia tăng phải nộp của hàng nhập khẩu: Dùng để phản ánh số thuế giá trị gia tăng của hàng nhập khẩu phải nộp, đã nộp và còn phải nộp vào Ngân sách.

**\* Nguyên tắc hạch toán:**

Doanh nghiệp chủ động tính thuế, kê khai thuế phải nộp hàng tháng và nộp thuế đúng thời gian qui định theo thông báo của cơ quan thuế.

5.3. Trình tự kế toán.

5.3.1. Đối với đơn vị nộp thuế theo phương pháp khấu trừ.

Kế toán thuế GTGT đầu vào:

Sơ đồ 1.3 KẾ TOÁN THUẾ GIÁ TRỊ GIA TĂNG ĐẦU VÀO

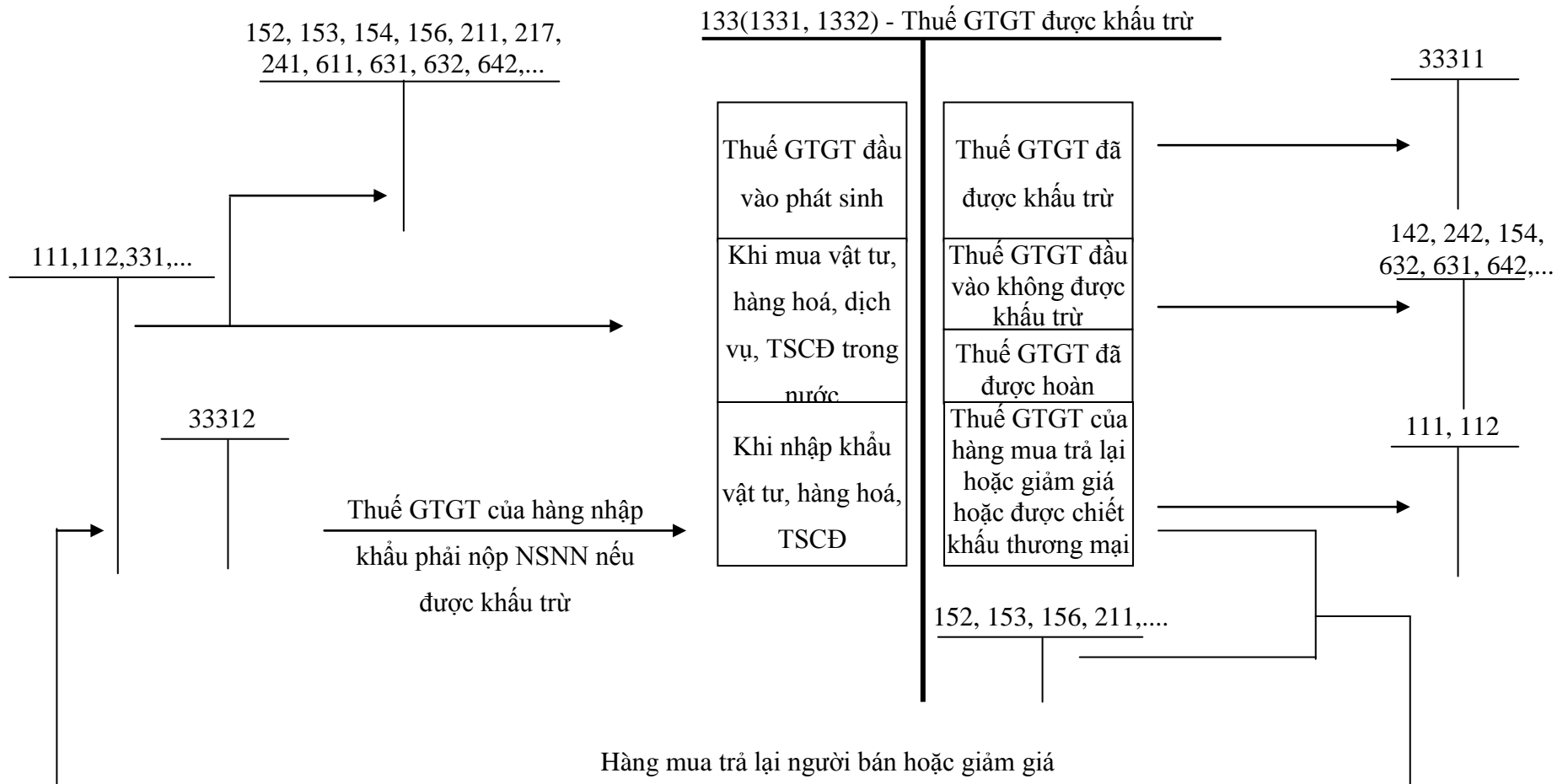

**KẾ TOÁN THUẾ GTGT ĐẦU VÀO**

**Sơ đồ 1.4. Kế toán thuế GTGT đầu vào của vật tư, hàng hoá mua nội địa:**

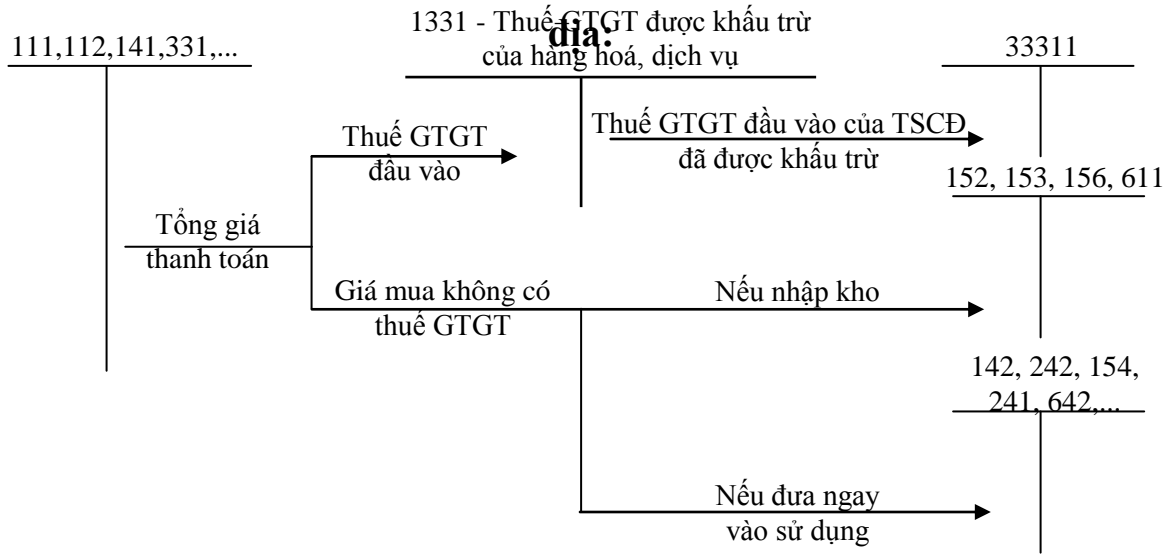

**Sơ đồ 1.5. Kế toán thuế GTGT đầu vào của lao vụ, dịch vụ mua ngoài:**

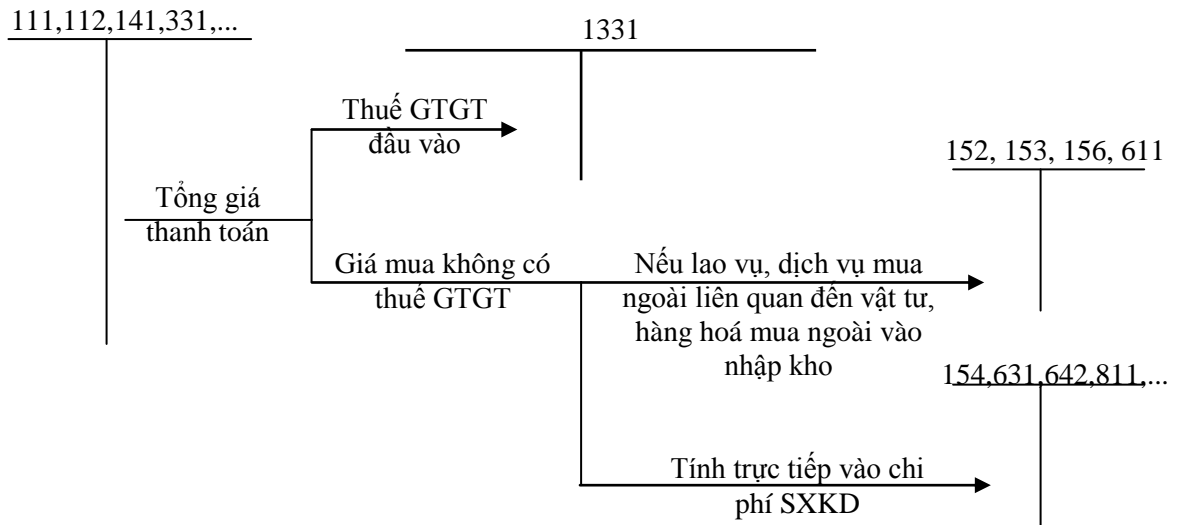

**Sơ đồ 1.6: KẾ TOÁN THUẾ GTGT ĐƯỢC HOÀN**

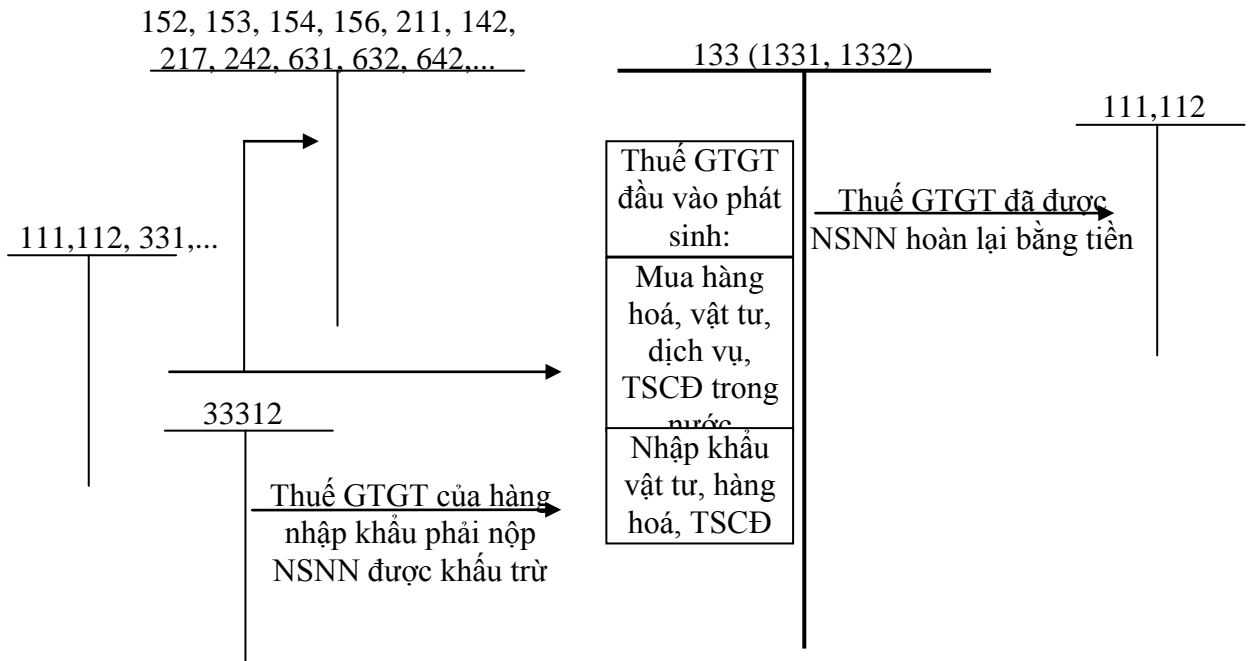

**Sơ đồ 1.7: KẾ TOÁN THUẾ GTGT CỦA HÀNG MUA TRẢ LẠI, ĐƯỢC GIẢM GIÁ HOẶC ĐƯỢC CHIẾT KHẤU THƯƠNG MẠI**

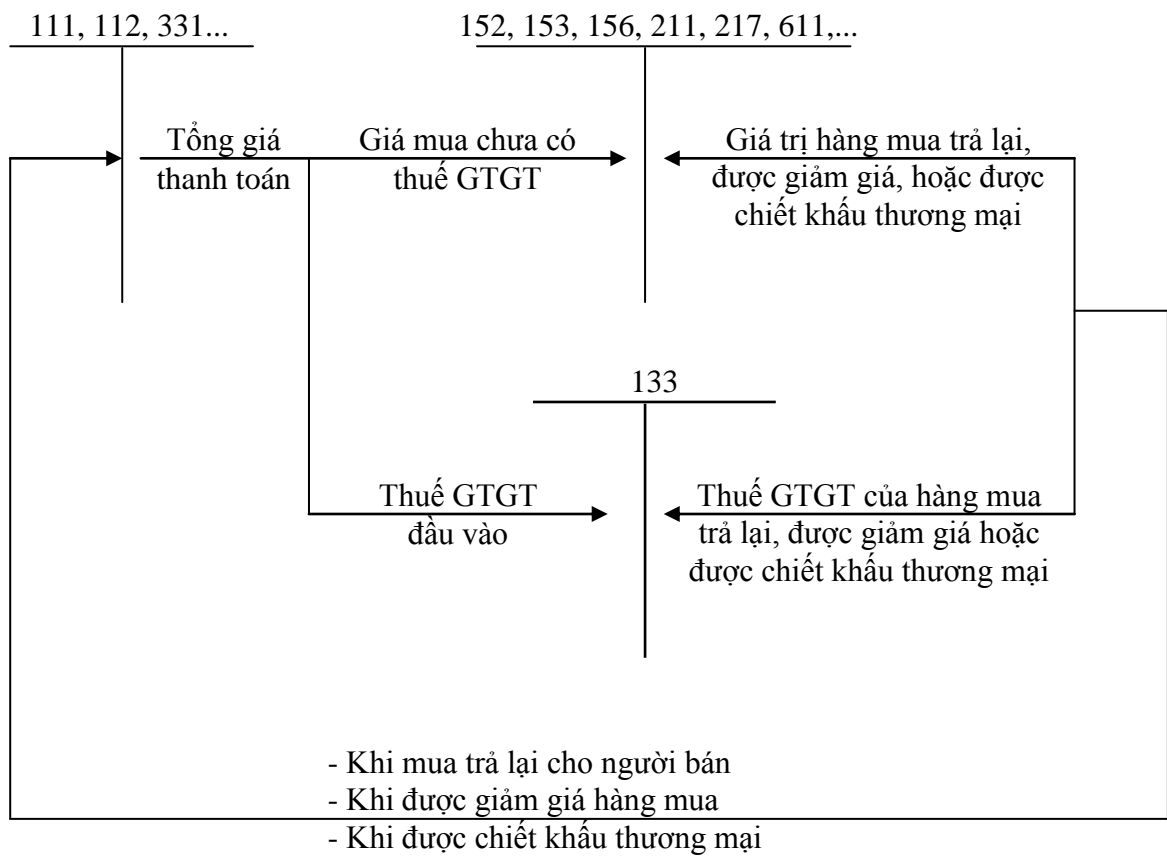

**Sơ đồ 1.8: KẾ TOÁN THUẾ GTGT ĐẦU RA**

(Doanh nghiệp áp dụng phương pháp khấu trừ)

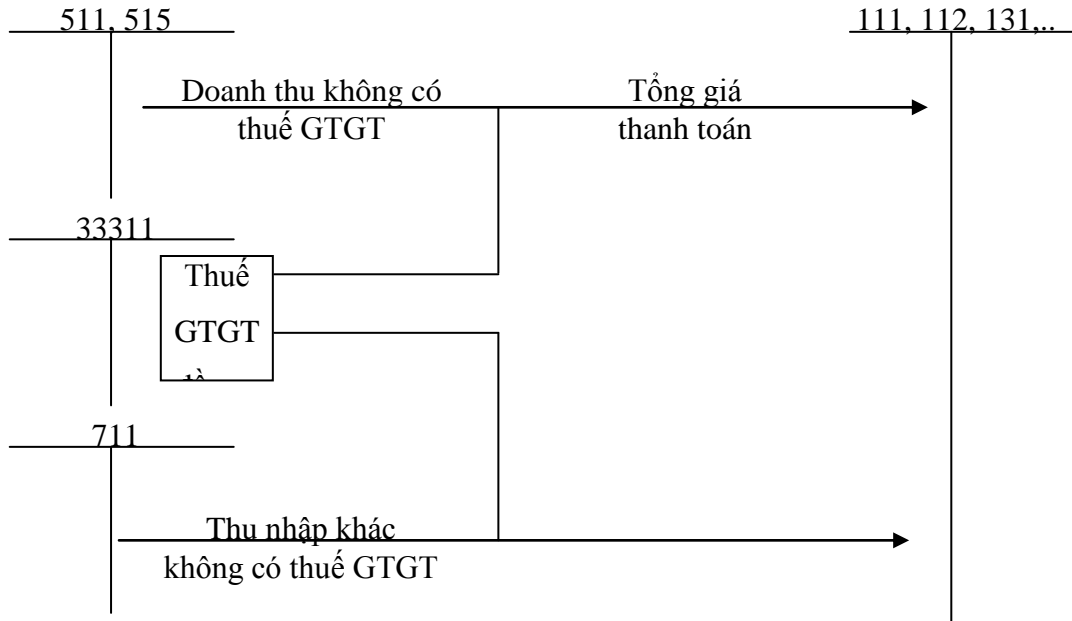

**Sơ đồ 1.9: KẾ TOÁN THUẾ GTGT ĐẦU RA CỦA HÀNG HOÁ, DỊCH VỤ CHỊU THUẾ TIÊU THỤ ĐẶC BIỆT Ở KHÂU SỬ DỤNG, KINH DOANH TRONG NƯỚC PHẢI NỘP NGÂN SÁCH NHÀ NƯỚC**

(Đơn vị áp dụng phương pháp khấu trừ)

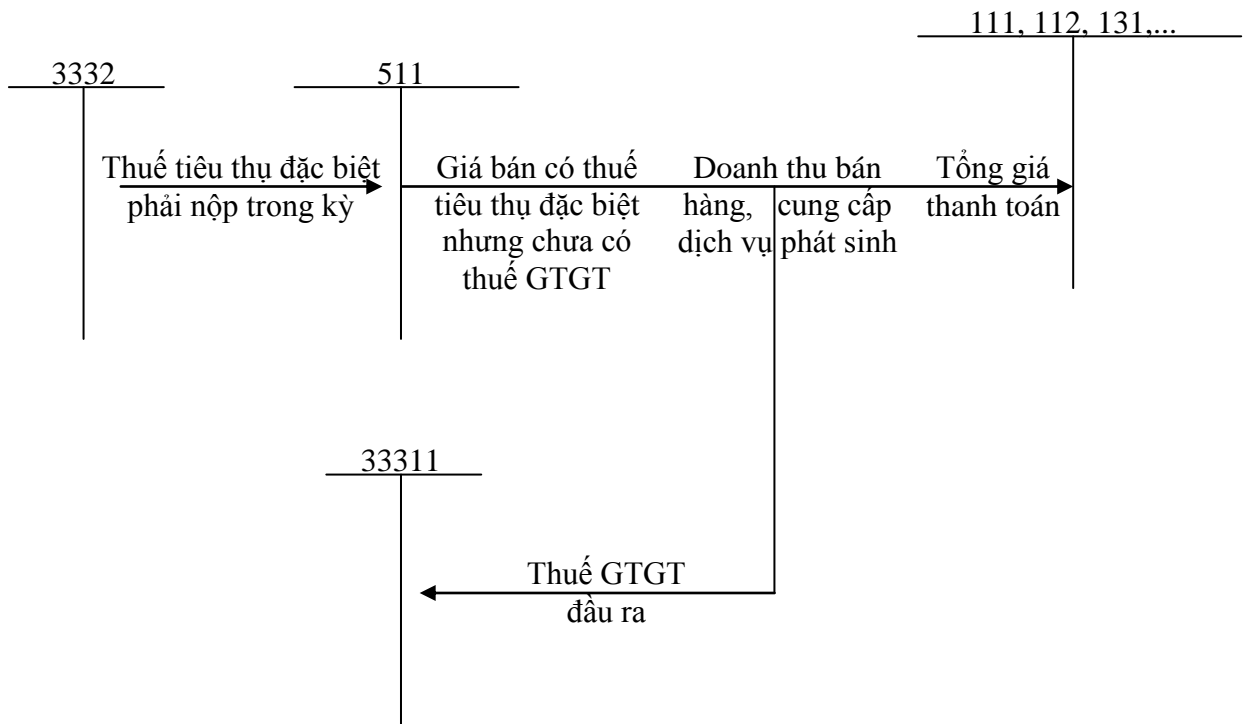



**Sơ đồ 1.10 : KẾ TOÁN THUẾ GTGT HÀNG BÁN BỊ TRẢ LẠI**

(Đơn vị áp dụng phương pháp khấu trừ)

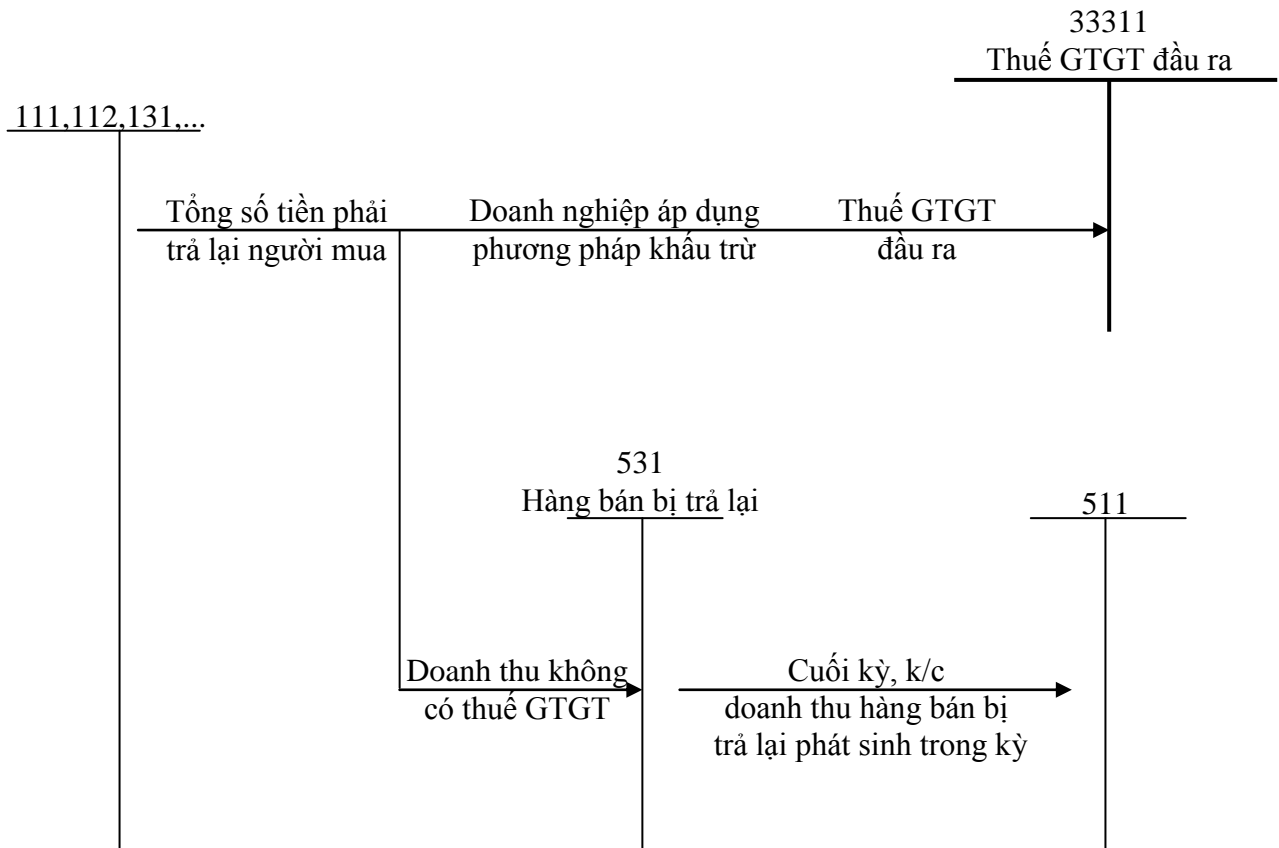

**KẾ TOÁN CHIẾT KHẤU THƯƠNG MẠI VÀ GIẢM GIÁ HÀNG BÁN**

(Đơn vị áp dụng phương pháp khấu trừ)

Sơ đồ 1.11: Chiết khấu thương mại

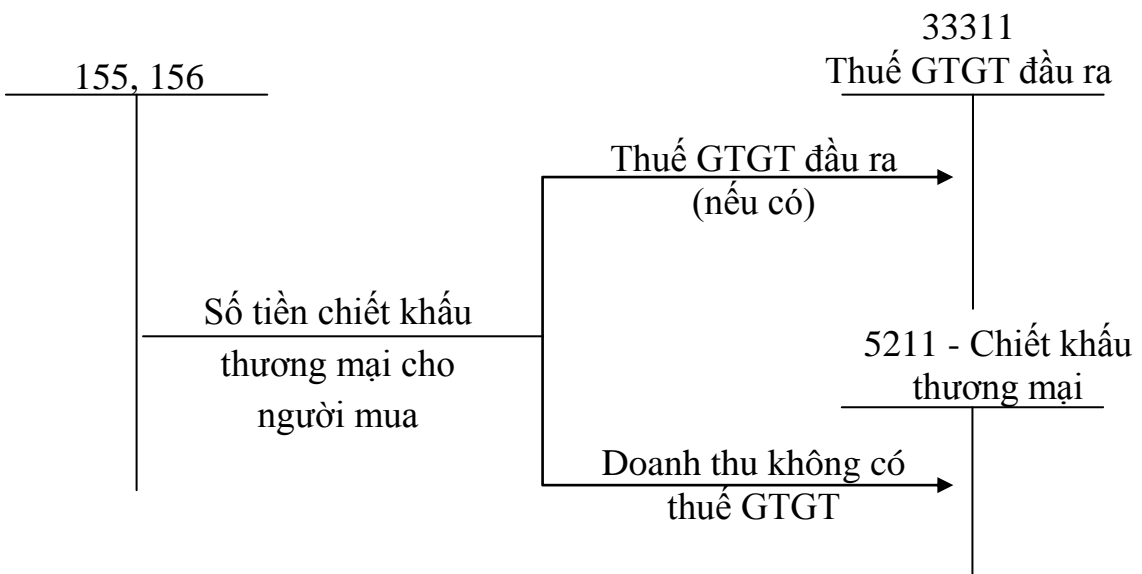

**Sơ đồ 1.12: Giảm giá hàng bán:**

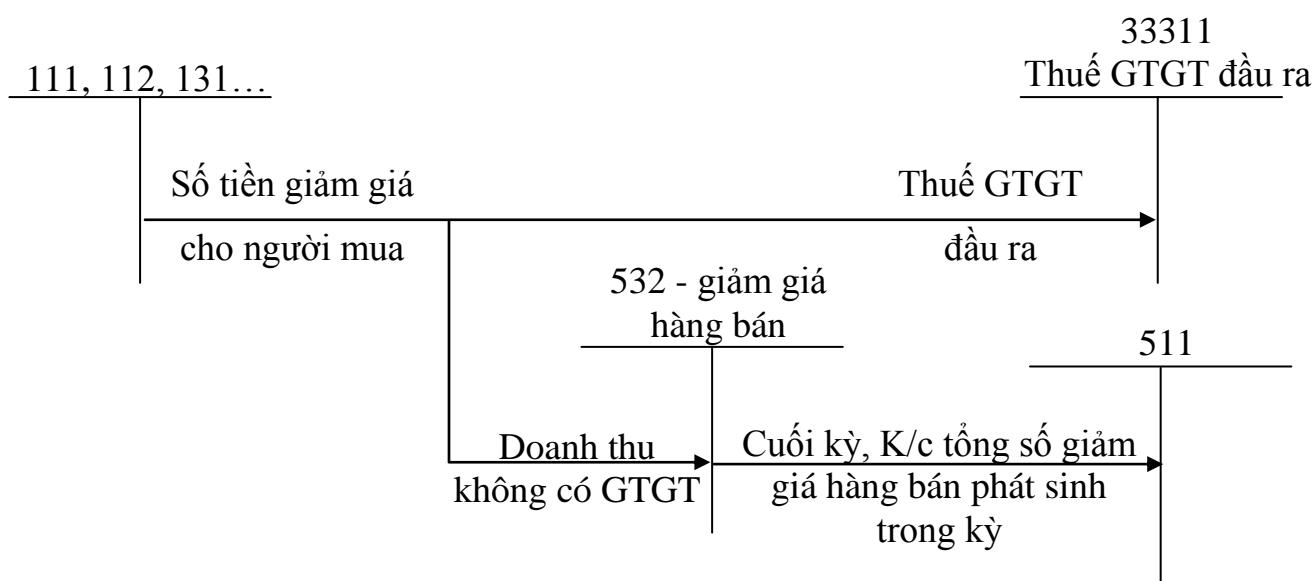

**Sơ đồ 1.13: KẾ TOÁN THUẾ GTGT ĐỐI VỚI SẢN PHẨM, HÀNG HOÁ DÙNG ĐỂ TRAO ĐỔI**

I. Đơn vị áp dụng phương pháp khấu trừ:

1. Trường hợp xuất thành phẩm, hàng hoá thuộc đối tượng chịu thuế GTGT trao đổi lấy TSCĐ, vật tư, hàng hoá không tương tự để dùng vào hoạt động SXKD hàng hoá, dịch vụ không thuộc đối tượng chịu thuế GTGT:

Trị giá hàng xuất kho đưa đi đổi:

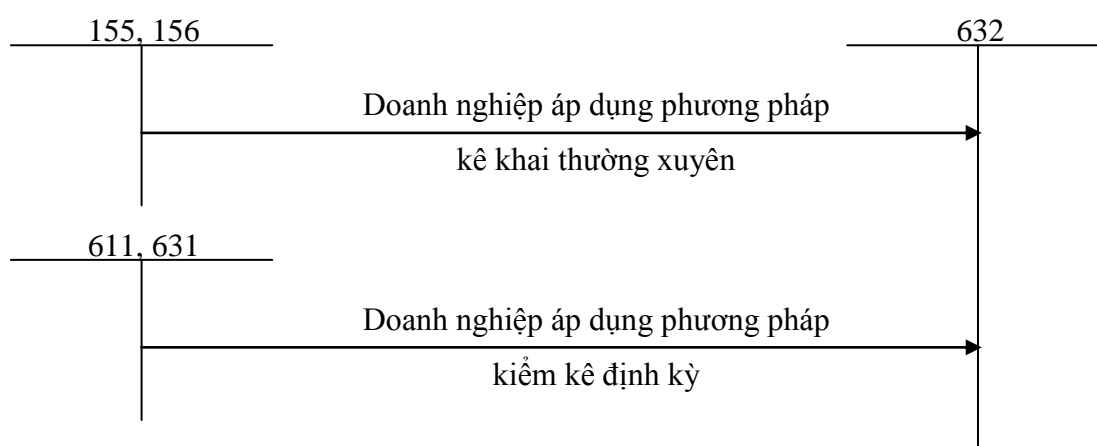

**Đồng thời ghi:**

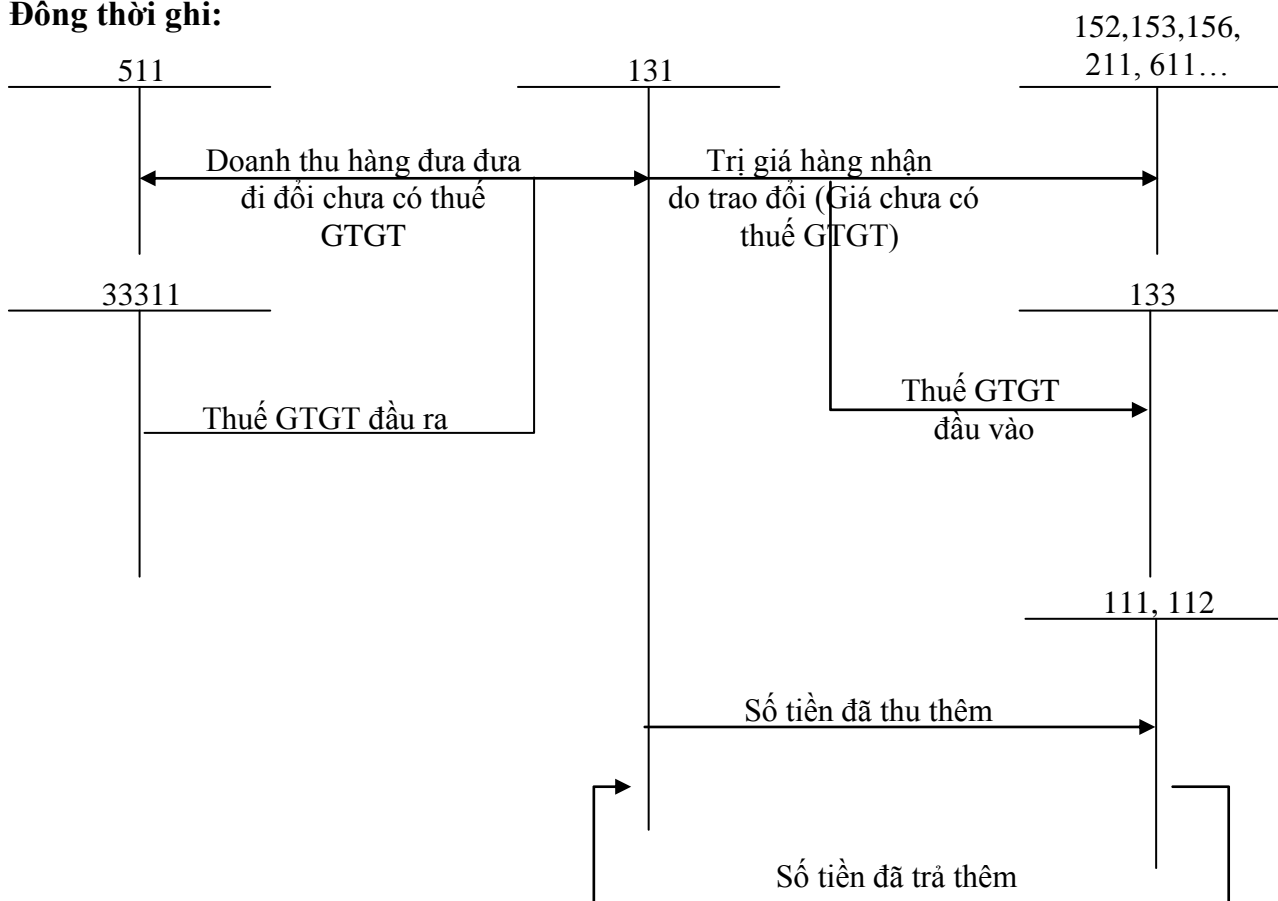

**Sơ đồ 1.14: KẾ TOÁN THUẾ GTGT ĐỐI VỚI SẢN PHẨM, HÀNG HOÁ DÙNG ĐỂ TRAO ĐỔI (Tiếp)**

1. Đơn vị áp dụng phương pháp khấu trừ:
2. Trường hợp xuất thành phẩm, hàng hoá thuộc đối tượng chịu thuế GTGT trao đổi lấy TSCĐ, vật tư, hàng hoá không tương tự để dùng vào hoạt động SXKD hàng hoá, dịch vụ không thuộc đối tượng chịu thuế GTGT:

Trị giá hàng xuất kho đưa đi đối:

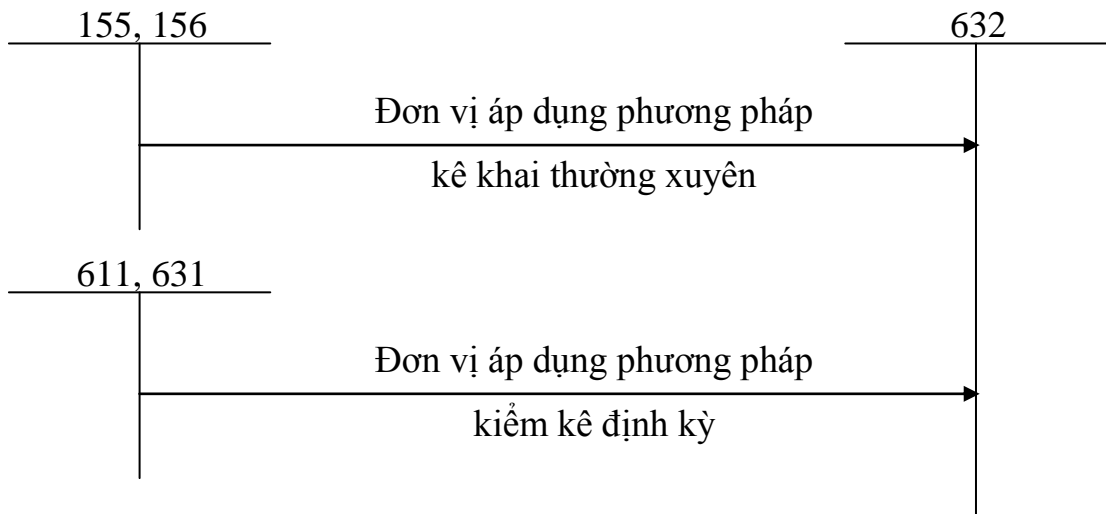

Đồng thời ghi:

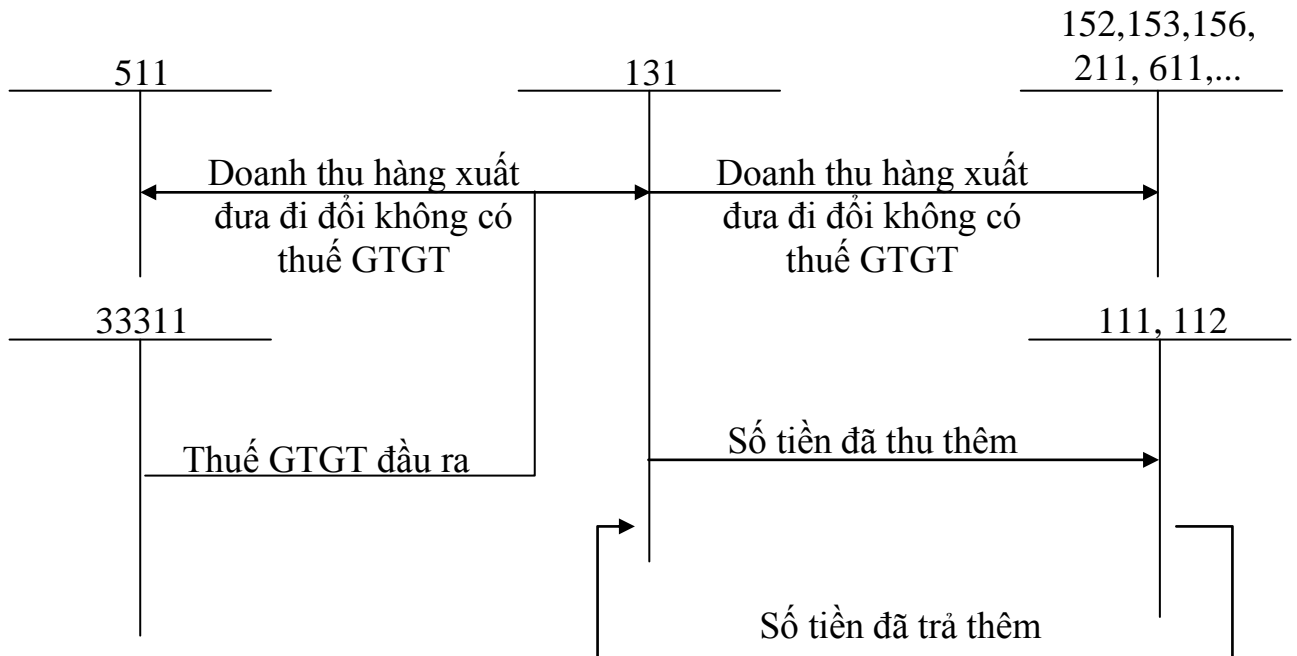

**Sơ đồ 1.15: KẾ TOÁN TỔNG HỢP THUẾ GTGT HÀNG BÁN NỘI ĐỊA PHẢI NỘP NGÂN SÁCH NHÀ NƯỚC**

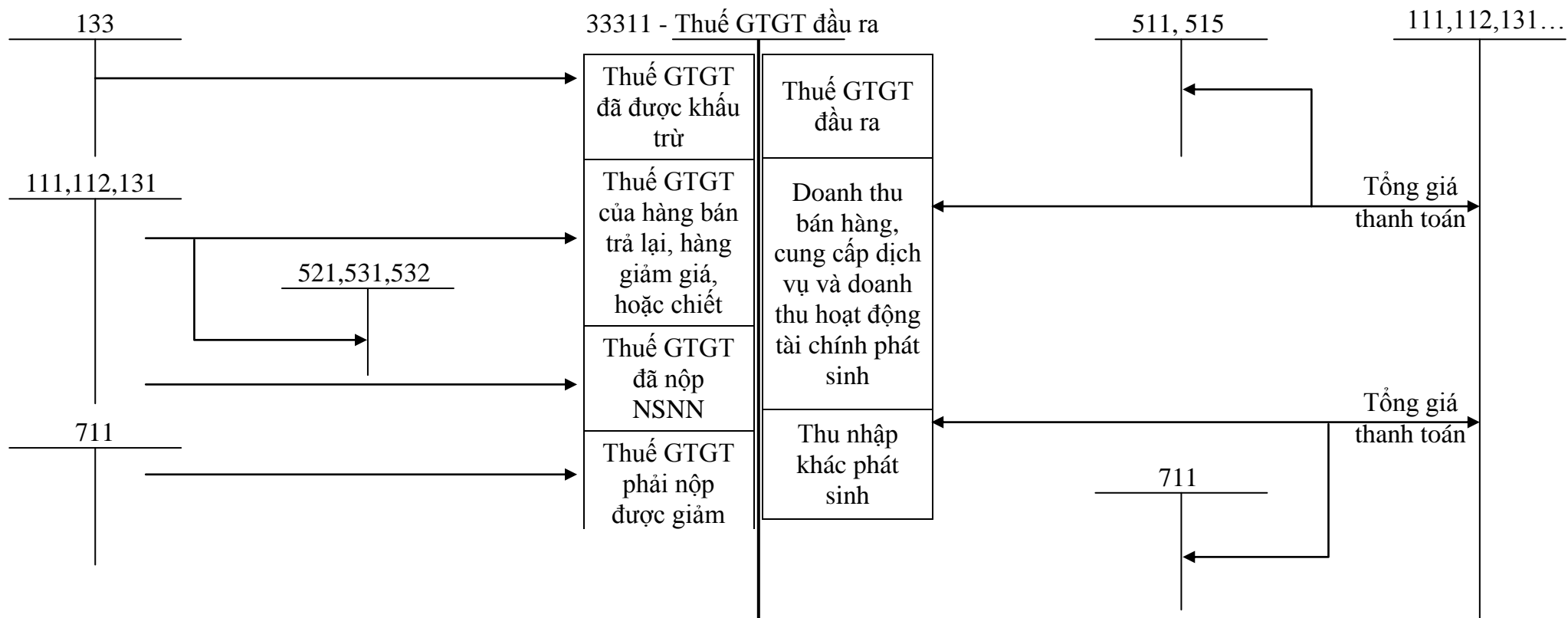

Sơ đồ 1.16: KẾ TOÁN GTGT HÀNG NHẬP KHẨU PHẢI NỘP NGÂN SÁCH NHÀ NƯỚC

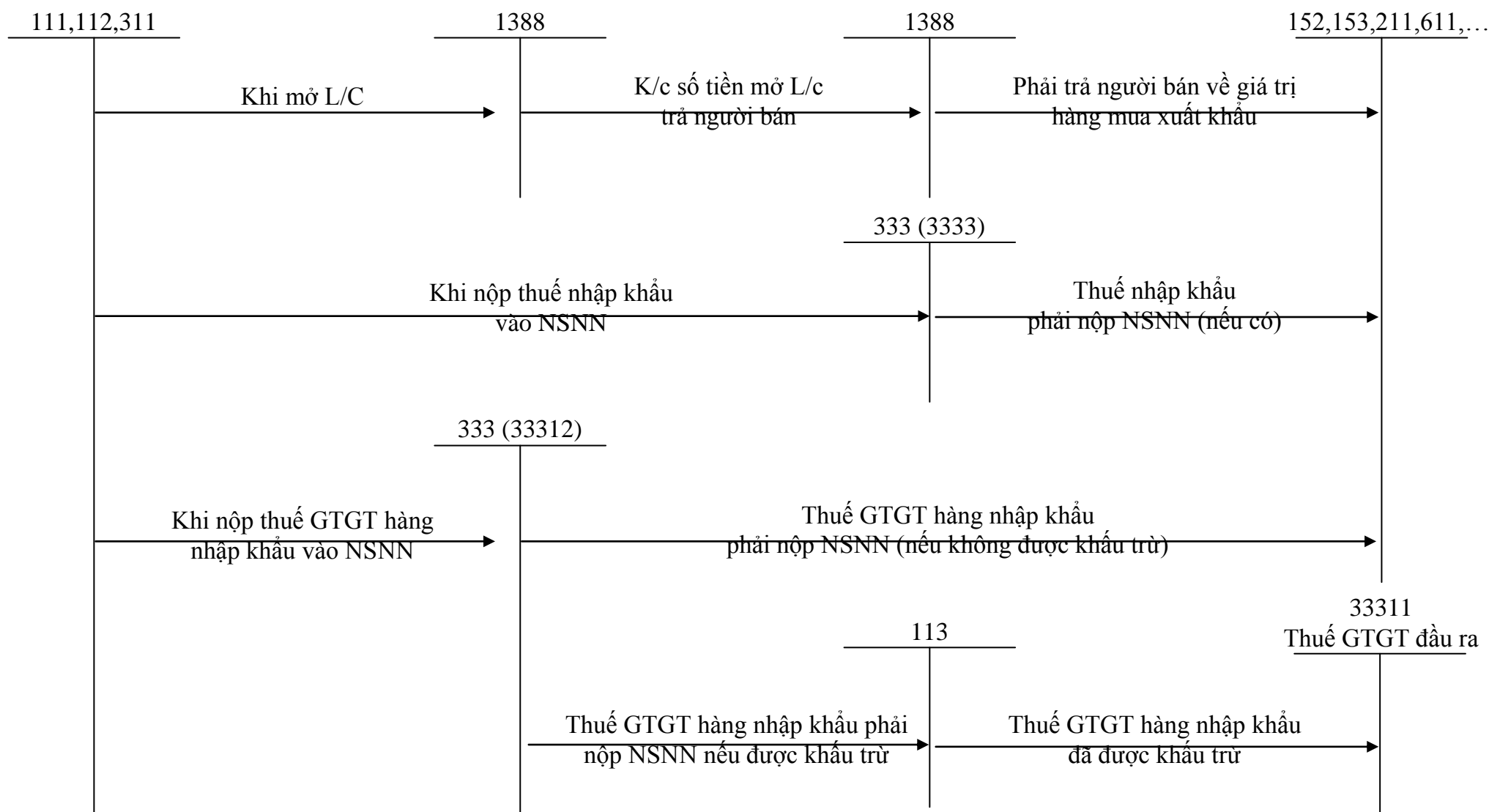

**Sơ đồ 1.17 : KẾ TOÁN THUẾ GTGT HÀNG NHẬP KHẨU PHẢI NỘP NSNN  
(Tiếp)**

**2. Đối với hàng nhập khẩu thuộc đối tượng đồng thời chịu 3 loại thuế: thuế nhập khẩu, thuế tiêu thụ đặc biệt và thuế GTGT:**

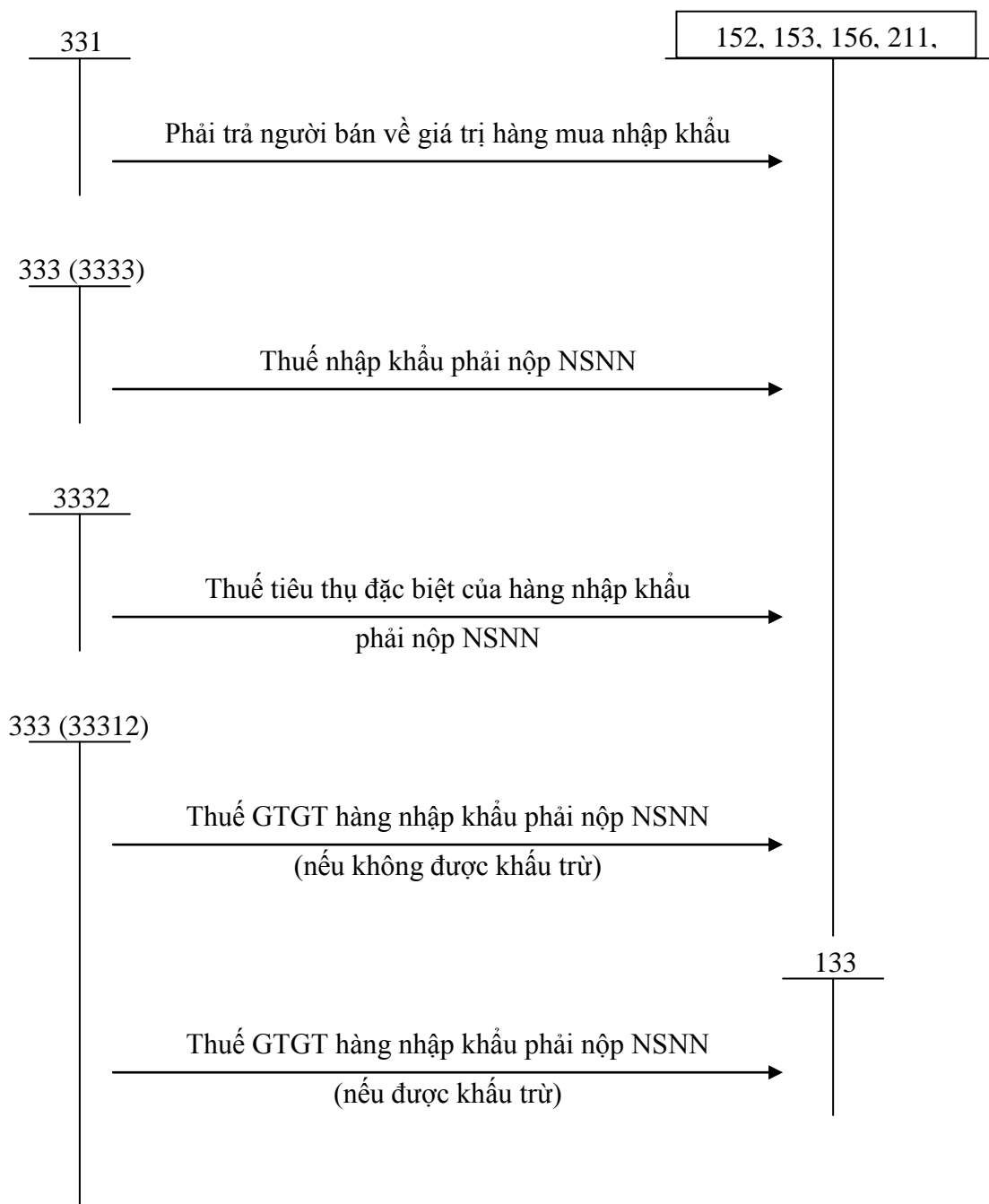

### 5.3.2. Đối với đơn vị nộp thuế theo phương pháp trực tiếp

Quá trình hạch toán vẫn thực hiện như đối với phương pháp thuế trừ thuế nhưng trong quá trình hạch toán không xuất hiện TK 133 và TK 33311 do đó giá trị hàng hóa phản ánh trên các tài khoản 156, 151, 157, 511, 512, 515, 711... là giá đã có thuế GTGT.

- Cuối kỳ sau khi xác định được số thuế phải nộp, kế toán ghi:

Nợ 511 : Số thuế GTGT phải nộp

Có 33311 : Số thuế giá trị gia tăng phải nộp

- Khi nhập khẩu vật tư, hàng hóa, TSCĐ... kế toán ghi:

Nợ 152, 153, 156, 211...Giá thực tế của vật tư, hàng hóa, TSCĐ.

Có 3333 : Thuế nhập khẩu phải nộp.

Có 33312 : Thuế GTGT phải nộp.

- Nếu được giảm thuế GTGT phải nộp, kế toán ghi:

Nợ 3331 : Số thuế được giảm trừ vào thuế phải nộp trong năm. Nợ

111, 112 : Số tiền thuế được trả lại.

Có 711 : Tổng số thuế được giảm.

- Khi nộp thuế GTGT:

Nợ 333 : Số thuế giá trị gia tăng phải nộp

Có 111, 112 : Số thuế giá trị gia tăng phải nộp



Quá trình hạch toán có thể được khái quát như sau:

**Sơ đồ 1.18: HẠCH TOÁN THUẾ GTGT THEO PP TRỰC TIẾP**

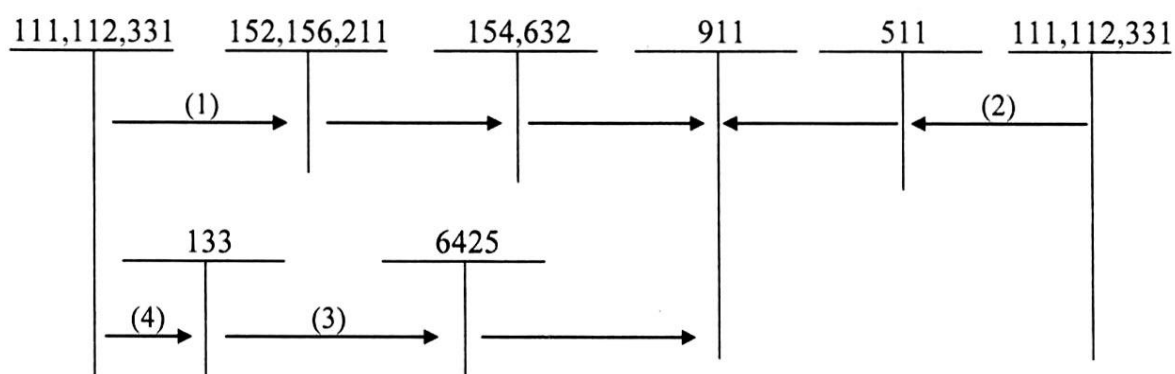

Giải thích:

- (1) Giá trị vật tư, hàng hoá thực tế nhập kho có thuế GTGT đầu vào
- (2) Doanh thu bán hàng, dịch vụ có thuế GTGT phải nộp
- (3) Kết chuyển thuế GTGT vào chi phí
- (4) Nộp thuế GTGT vào NSNN

#### 5.4. Tổ chức sổ kế toán:

Theo mỗi hình thức kế toán khác nhau, sổ sách kế toán sử dụng trong kế toán thuế giá trị gia tăng cũng khác nhau. Quy trình ghi sổ diễn ra như sau:

##### Theo hình thức Nhật ký chung

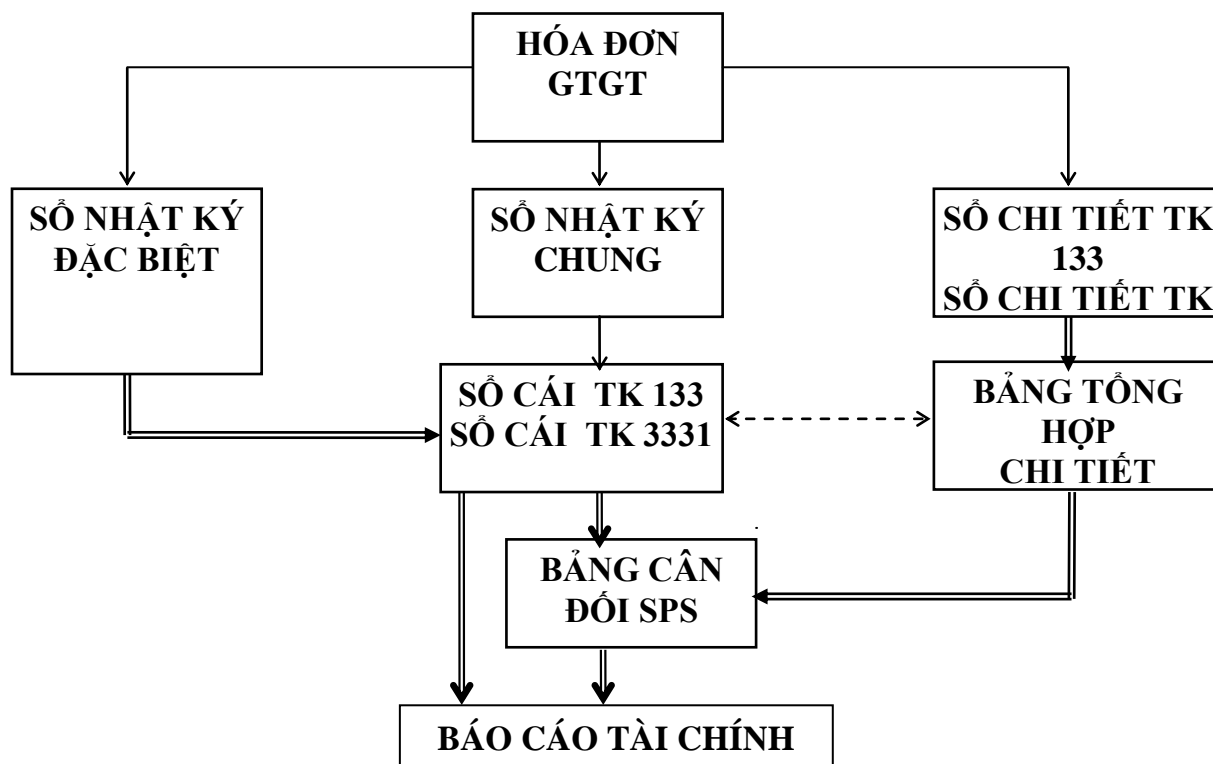

Sơ đồ 1.19 : Trình tự hạch toán kế toán thuế GTGT theo hình thức NKC

Ghi chú:

- Ghi theo ngày
- ⇒ Ghi theo tháng, hoặc định kỳ
- ⇄ Kiểm tra, đối chiếu

Tùy theo quy mô của từng doanh nghiệp cũng như tính phức tạp trong công tác kế toán, doanh nghiệp có thể mở thêm các sổ chi tiết liên quan đến kế toán thuế GTGT như sổ chi tiết theo dõi thuế đầu vào, sổ chi tiết theo dõi thuế đầu ra, sổ theo dõi thuế GTGT phải nộp, được khấu trừ... Tuy nhiên phải đảm bảo sự thống nhất và hợp lý trong tổ chức sổ kế toán để nâng cao hiệu quả trong việc tổ chức bộ máy kế toán và để công việc hạch toán kế toán thực sự là một công cụ quản lý kinh tế hữu hiệu của doanh nghiệp Việt Nam trong tiến trình hội nhập hiện nay.

## CHƯƠNG II

### THỰC TRẠNG CÔNG TÁC KẾ TOÁN THUẾ GIÁ TRỊ GIA TĂNG TẠI CHI NHÁNH SỐ 1 CÔNG TY CỔ PHẦN THÉP VÀ VẬT TƯ HẢI PHÒNG - NHÀ MÁY CẤP THÉP FCT VÀ DÂY HÀN ĐIỆN

**1. Tổng quan về chi nhánh số 1 Công ty cổ phần thép và vật tư Hải Phòng-Nhà máy cấp thép FCT và dây hàn điện.**

#### **1.1. Quá trình hình thành và phát triển của chi nhánh**

##### **Tên và địa chỉ của Công ty**

- Tên giao dịch: Công ty cổ phần thép và vật tư hải phòng
- Đăng ký kinh doanh: Sở Kế hoạch Đầu tư Thành phố Hải Phòng cấp: Số 020300060
  - Đơn vị quản lý: Sở Kế hoạch và đầu tư Hải phòng
  - Giám đốc công ty: Nguyễn Kim Tinh , kiêm Chủ tịch Hội đồng quản trị
  - Trụ sở chính: Km 92 đường 5 mới, phường Hùng Vương, Quận Hồng Bàng, Hải phòng
  - Tên giao dịch : Nhà máy cấp thép FCT và dây hàn điện
  - Địa chỉ: Khu công nghiệp Quốc Tuấn - Huyện An Lão - Hải phòng
  - Tel: 031- 3850185 Fax: 031- 3749017
  - Email: [htchaiphong@hn.vnn.vn](mailto:htchaiphong@hn.vnn.vn)

##### **Sơ lược quá trình hình thành và phát triển của Công ty- Nhà máy**

Công ty Cổ phần Thép và Vật tư Hải Phòng là doanh nghiệp cổ phần, được thành lập ngày 12 tháng 4 năm 2001 số 222 Sở kế hoạch đầu tư Thành Phố.

Công ty hiện có 2 chi nhánh:

Chi nhánh 1: Nhà máy cấp thép FCT và dây hàn điện Hải Phòng tại xã Quốc Tuấn – An Lão – Hải Phòng.

Chi nhánh 2: Chi nhánh kinh doanh vật tư kim khí tại Quảng Ninh tại 135 An Sơn – phường Cẩm Phả- thị xã Cẩm Phả- Quảng Ninh.

Năm 2006 Công ty thành lập Chi nhánh số 1-Nhà máy Sản xuất cấp thép và dây hàn điện Hải Phòng.

Công ty Cổ phần Thép và Vật tư Hải Phòng là đơn vị đầu tiên và cho đến nay là đơn vị duy nhất trong toàn quốc tiến hành sản xuất cáp thép chịu lực từ năm 2007. Công ty có phòng thử nghiệm đủ khả năng thử nghiệm tính năng cơ học, lớp mạ kẽm các loại dây thép, cáp thép.

Sau 10 tháng thi công với tinh thần khẩn trương, quyết tâm, đoàn kết của tập thể CBCNV, Công ty CP thép và vật tư Hải Phòng đã xây dựng xong Nhà máy sản xuất cáp thép FCT và que hàn điện, hoàn tất cơ sở hạ tầng kỹ thuật gồm 2 khu nhà xưởng với diện tích: 10.000m<sup>2</sup>; Nhà điều hành 3 tầng với diện tích sử dụng 1.500m<sup>2</sup>; nhà ở tập thể và nhà ăn 3 tầng diện tích sử dụng 1.800m<sup>2</sup> cùng với các cơ sở hạ tầng kỹ thuật của nhà máy đã được hoàn thiện trên diện tích 22.500m<sup>2</sup>. Đây chính là công trình chào mừng kỷ niệm 77 năm thành lập Đảng Cộng sản Việt Nam (3/2/1930 - 3/2/2007).

Với hai dây chuyền sản xuất của Nhà máy đã được thiết kế bởi công nghệ tiên tiến của thế giới đã được lắp đặt hoàn chỉnh, chạy thử đạt và vượt các thông số kỹ thuật đã được chuyên gia nước ngoài đánh giá cao. Cùng với bộ máy cán bộ, kỹ sư, công nhân kỹ thuật được biên chế gọn, nhẹ được đào tạo ở nước ngoài, đủ khả năng quản lý, vận hành và làm chủ dây chuyền đưa Nhà máy đi vào sản xuất chính thức.

Khi Nhà máy chính thức đi vào hoạt động, hàng năm tăng doanh thu cho công ty từ 30÷40%; nộp NSNN tăng 20÷25%; lợi nhuận tăng 30%; giải quyết thêm việc làm cho 70 lao động ÷ 100 lao động với trình độ kỹ thuật cao.

Các sản phẩm chính của Nhà máy: Dây cáp thép, thép cường độ cao, dây thép dự ứng lực, thép nan hoa, que hàn thép kết cấu.

Sản xuất kinh doanh ngày một phát triển, đời sống CBCNV ngày càng được cải thiện thu thập từ 3,5 – 5 triệu đồng/người/tháng.

Qua quá trình hoạt động, Nhà máy hiện đã có uy tín trên thị trường, có một lượng khách hàng lớn, doanh thu hàng năm đạt 300 tỷ đồng. Nhà máy cung cấp một lượng lớn thép cho các công trình xây dựng dân dụng và công nghiệp trong và ngoài thành phố Hải phòng.

## 1.2 Đặc điểm cơ cấu tổ chức bộ máy quản lý của Chi nhánh

Bộ máy quản lý của Chi nhánh bao gồm nhiều bộ phận, giữa các bộ phận có mối quan hệ chặt chẽ với nhau và được phân thành các khâu, các cấp quản lý với những chức năng và quyền hạn nhất định nhằm thực hiện mục tiêu đề ra.

Chức năng của các phòng ban như sau:

- *Giám đốc*: Là người đứng đầu bộ máy quản lý, là người chịu trách nhiệm cao nhất về hoạt động kinh doanh của Nhà máy và là người chỉ huy cao nhất, điều hành mọi hoạt động kinh doanh của Nhà máy. Giám đốc có nhiệm vụ đảm bảo hoạt động kinh doanh của Nhà máy có hiệu quả, việc làm cho cán bộ công nhân viên và sử dụng vốn có hiệu quả và thực hiện nghĩa vụ của Nhà máy đối với ngân sách nhà nước. Giám đốc nhà máy là người quản lý trực tiếp hoạt động của phòng kế toán, phòng sản xuất kinh doanh và phòng hành chính tổng hợp. Giám đốc có quyền quyết định bổ nhiệm, miễn nhiệm, khen thưởng, kỷ luật đối với cán bộ công nhân viên dưới quyền; ký kết các hợp đồng kinh tế theo luật định; Giám đốc có quyền tuyển dụng, thuê mướn và bố trí sử dụng lao động phù hợp với bộ luật lao động.

- *Phó giám đốc*: là người có trách nhiệm giúp đỡ Giám đốc trong việc phụ trách và điều hành một số lĩnh vực hoạt động cụ thể của nhà máy và chịu trách nhiệm trước Giám đốc với nhiệm vụ được phân công.

- *Phòng kinh doanh*: Phòng kinh doanh có nhiệm vụ tiến hành xây dựng triển khai thực hiện các kế hoạch kinh doanh, tổng hợp và phân tích kết quả hoạt động kinh doanh của nhà máy. Bên cạnh đó, phòng kinh doanh còn phụ trách giao dịch thương thảo, ký kết các hợp đồng với khách hàng. Tổ chức hoạt động Marketing để duy trì và mở rộng thị trường, đa dạng các hình thức dịch vụ, tăng hiệu quả kinh doanh.

- *Đội xe*: Đội xe có nhiệm vụ thực hiện việc vận chuyển hàng hoá cho Nhà máy từ kho của nhà máy đến kho của khách hàng khi phát sinh việc bán hàng hoặc vận chuyển nguyên vật liệu, hàng hoá từ kho của khách hàng về Nhà máy.

- *Kho/bãi*: là nơi để chứa nguyên vật liệu phục vụ cho quá trình sản xuất hoặc là nơi để chứa thành phẩm, bán thành phẩm do nhà máy sản xuất ra.

- *Phòng tài vụ (phòng kế toán)*: Thực hiện công tác kế toán, thống kê của nhà máy theo quy định của pháp lệnh kế toán thống kê hiện hành, quản lý toàn bộ vốn và

tài sản của nhà máy; Xây dựng và triển khai kế hoạch thu chi tài chính tháng, quý, năm; theo dõi, hạch toán việc mua bán, chi phí, kinh doanh của Nhà máy; hạch toán toàn bộ quá trình kinh doanh, dịch vụ của nhà máy; phân tích hoạt động kinh tế và tổng hợp báo cáo kết quả hoạt động tài chính kế toán theo quy định của Nhà nước; tổ chức kiểm kê định kỳ, kiểm kê đột xuất theo yêu cầu của cấp trên.

- *Phòng tổ chức hành chính*: Tham mưu giúp việc cho giám đốc về công tác cán bộ, sắp xếp bố trí cán bộ công nhân viên đáp ứng yêu cầu sản xuất kinh doanh đề ra. Đảm bảo cho các bộ phận, cá nhân trong nhà máy thực hiện đúng chức năng nhiệm vụ đạt hiệu quả trong công việc. Các bộ phận thực hiện đúng nhiệm vụ tránh chồng chéo. Đảm bảo tuyển dụng và xây dựng, phát triển đội ngũ CBCNV theo yêu cầu, chiến lược của nhà máy.

*Xưởng (thiết bị):* là hệ thống dây chuyền sản xuất được thực hiện từ khâu đưa nguyên vật liệu vào sản xuất cho đến khi ra thành phẩm cuối cùng.

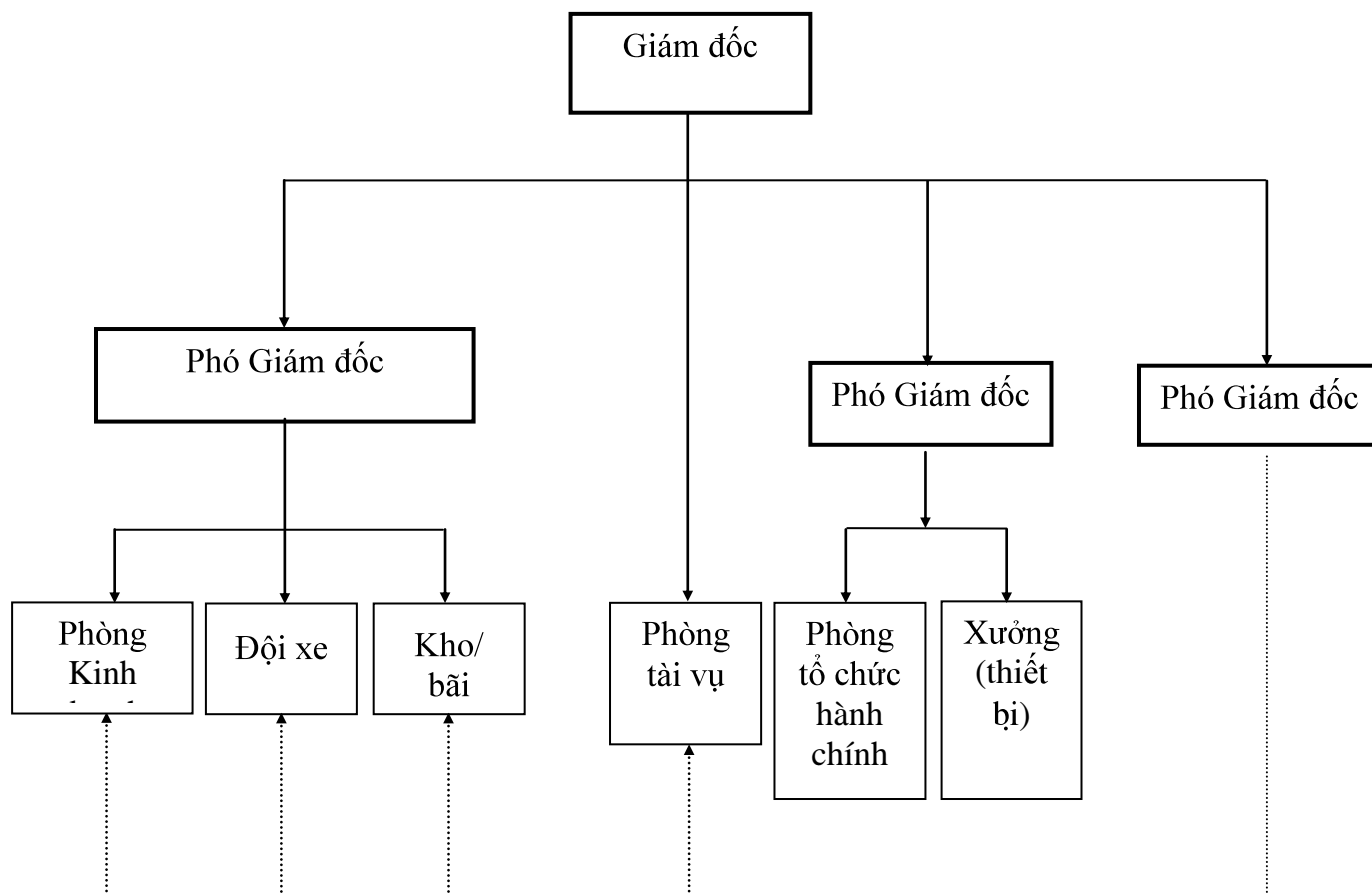

Sơ đồ 2.1: Cơ cấu tổ chức của chi nhánh số 1

Khối lượng công tác kế toán và phân hành kế toán là căn cứ để xây dựng bộ máy kế toán thích hợp. Xuất phát từ đặc điểm kinh doanh và tổ chức quản lý, Nhà máy đã áp dụng mô hình tổ chức bộ máy kế toán tập trung, nghĩa là kế toán trưởng trực tiếp điều hành các kế toán viên phân hành. Phòng kế toán được đặt dưới sự lãnh đạo của giám đốc Chi nhánh và toàn bộ nhân viên kế toán được đặt dưới sự lãnh đạo của kế toán trưởng. Hình thức này giúp tạo điều kiện thuận lợi cho việc kiểm tra chỉ đạo hạch toán các nghiệp vụ kế toán của kế toán trưởng đối với hoạt động sản xuất kinh doanh của Nhà máy nói chung và của công tác kế toán nói riêng.

### 1.3 Đặc điểm tổ chức kế toán tại Nhà máy cáp thép FCT và dây hàn điện

#### 1.3.1 .Đặc điểm bộ máy tổ chức kế toán tại Nhà máy cáp thép FCT và dây hàn điện

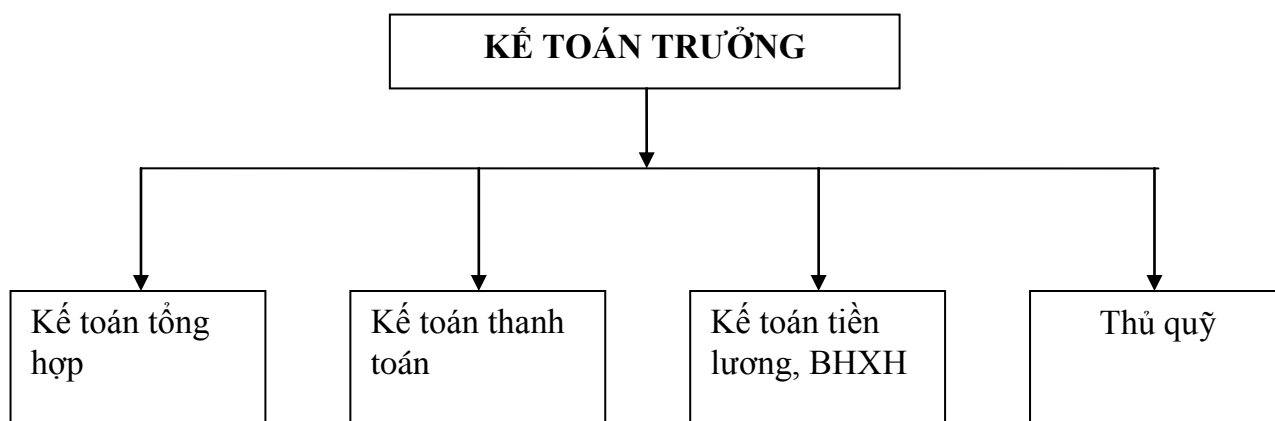

Sơ đồ 2.2: Mô hình tổ chức bộ máy kế toán tại chi nhánh

Trong đó:

**Kế toán trưởng:** phụ trách chung, chịu trách nhiệm trước Giám đốc mọi hoạt động của phòng cũng như các hoạt động khác của chi nhánh có liên quan đến công tác tài chính và theo dõi các hoạt động tài chính của Chi nhánh; Tổ chức công tác kế toán, thống kê trong chi nhánh phù hợp với chế độ quản lý tài chính và theo dõi các hoạt động tài chính của Nhà nước; kiểm tra tính pháp lý của các loại hợp đồng; thực hiện các chính sách chế độ về công tác tài chính kế toán; tổ chức công tác kiểm kê định kỳ theo quy định; trực tiếp chỉ đạo, kiểm tra, giám sát phần nghiệp vụ đối với cán bộ thống kê kế toán trong Chi nhánh; kế toán các khoản phải thanh toán với Nhà nước.

**Kế toán tổng hợp:** Kế toán tổng hợp chi phí giá thành; kế toán theo dõi tài sản cố định, hàng tháng tính khấu hao sửa chữa lớn, thực hiện kiểm kê đánh giá lại TSCĐ theo quy định; Đơn đốc các khoản công nợ trả chậm khó đòi; Xác định kết quả kinh doanh.

**Kế toán thanh toán:** kiểm tra tính hợp pháp của chứng từ trước khi lập phiếu thu chi; Cùng thủ quỹ kiểm tra, đối chiếu sử dụng tồn quỹ sổ sách và thực tế; giao dịch với ngân hàng về các khoản thanh toán qua ngân hàng của Chi nhánh; kiểm tra tính hợp pháp các chứng từ trước khi thanh toán tạm ứng.

**Kế toán tiền lương, BHXH, BHYT, KPCĐ, BHTN:** Thanh toán tiền lương, thưởng, phụ cấp cho đơn vị theo lệnh của Tổng Giám Đốc; Thanh toán BHXH, BHYT



cho người lao động theo quy định; Theo dõi việc trích lập và sử dụng quỹ tiền lương của Chi nhánh; theo dõi các khoản thu chi của công đoàn.

**Thủ quỹ:** Chịu trách nhiệm trong công tác thu chi tiền mặt và tồn quỹ của Chi nhánh; thực hiện việc kiểm kê đột xuất hoặc theo định kỳ theo quy định; quản lý các hồ sơ gốc của tài sản, các giấy tờ có giá trị như tiền, ngân phiếu.

### ***1.3.2. Tổ chức công tác kế toán và hình thức ghi sổ kế toán***

- Công tác kế toán của Chi nhánh số 1-Nhà máy cáp thép FCT và dây hàn điện tuân thủ theo đúng những quy định mà Bộ Tài Chính quy định.

- Công ty hạch toán hàng tồn kho theo phương pháp kê khai thường xuyên , tính giá hàng xuất kho theo phương pháp....

- Tính thuế GTGT theo phương pháp khấu trừ.

- Phương pháp khấu hao TSCĐ : Các TSCĐ khác nhau có tỷ lệ tính KH khác nhau tùy thuộc vào giá trị ,nhưng tất cả đều được áp dụng phương pháp tính KH nhất quán là phương pháp tính khấu hao theo đường thẳng.

- Hệ thống chứng từ và tài khoản kế toán của Nhà máy áp dụng theo chuẩn mực kế toán mới ban hành theo quyết định 15/2006/QĐ-BTC ngày 20 tháng 3 năm 2006 của Bộ trưởng BTC.

- Hình thức kế toán Nhà máy áp dụng là hình thức “ Nhật ký chung”. Đặc trưng cơ bản của hình thức kế toán nhật ký chung là : tất cả các nghiệp vụ kinh tế tài chính phát sinh đều được ghi vào sổ Nhật ký chung theo trình tự thời gian phát sinh và định khoản kế toán của nghiệp vụ đó. Sau đó lấy số liệu trên sổ Nhật ký chung ghi sổ Cái và sổ Chi tiết của các tài khoản , đối tượng có liên quan.

- Các loại sổ kế toán chủ yếu : Sổ Nhật ký chung, Sổ Cái, các sổ, Thẻ kế toán chi tiết

- Hàng ngày được căn cứ vào các chứng từ kế toán phát sinh, kế toán ghi nghiệp vụ phát sinh vào sổ Nhật ký chung. Sau đó từ Nhật ký chung chuyển từng số liệu để ghi vào Sổ Cái theo các tài khoản kế toán phù hợp. Nếu đơn vị có mở sổ kế toán chi tiết thì đồng thời với việc ghi sổ Nhật ký chung, các nghiệp vụ phát sinh được ghi vào sổ kế toán chi tiết liên quan. Cuối tháng, cuối quý, cuối năm công số liệu trên sổ cái lập Bảng cân đối số phát sinh. Sau khi đã kiểm tra đối chiếu khớp đúng số liệu trên sổ Cái và bảng Tổng hợp chi tiết (được lập từ các sổ kế toán chi tiết ) dùng để lập các BCTC.

Về Nguyên tắc tổng số phát sinh nợ và tổng số phát sinh có trên Bảng cân đối số phát sinh phải bằng tổng số phát sinh nợ và tổng số phát sinh có trên sổ Nhật ký chung cùng kỳ kế toán.

**- Trình tự ghi sổ kế toán tại Nhà máy cáp thép FCT và dây hàn điện**

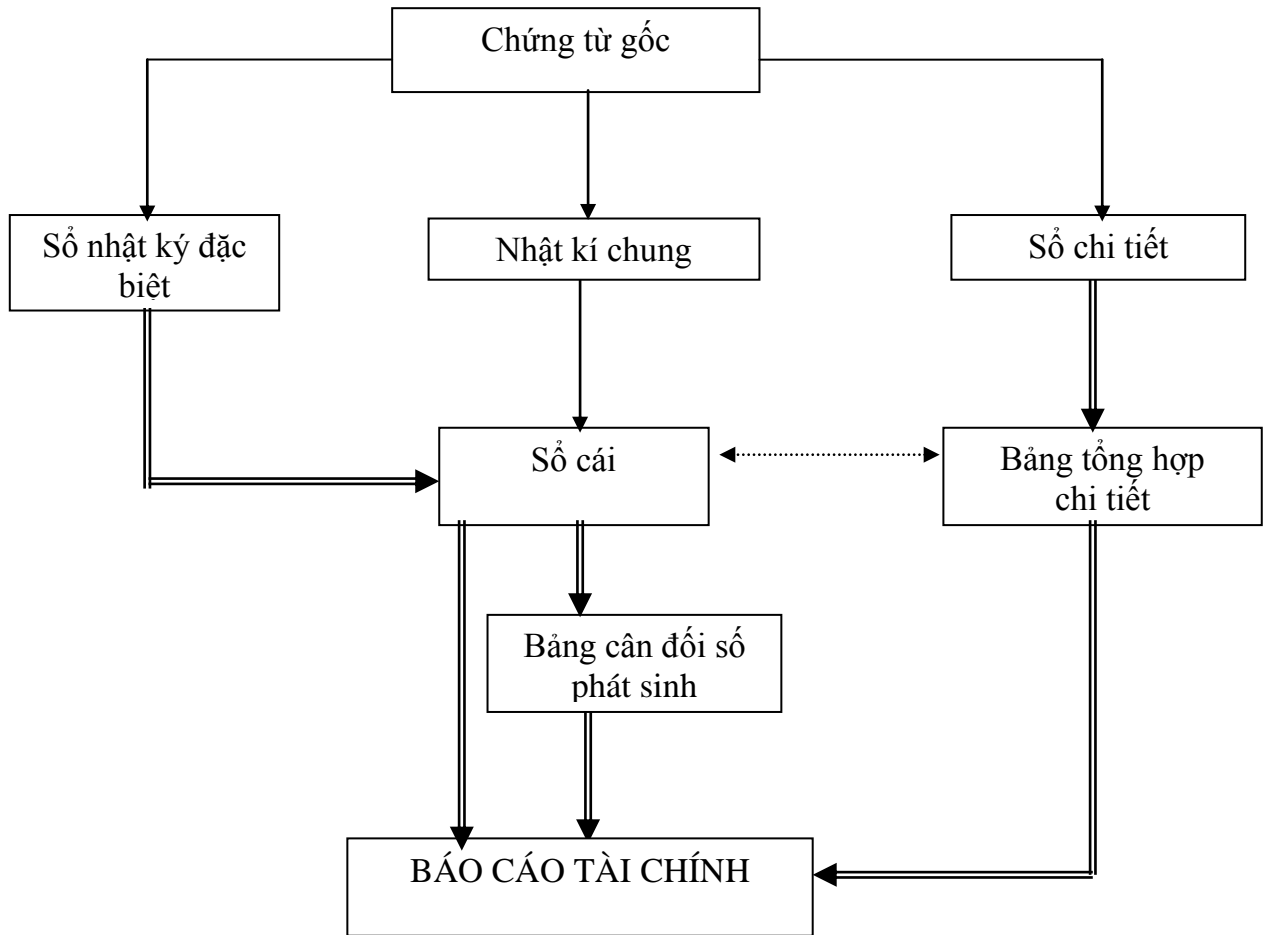

Sơ đồ 2.3 Hệ thống kế toán theo hình thức Nhật ký chung

Ghi chú:

- Ghi theo ngày
- ==> Ghi theo tháng, hoặc định kỳ
- ←-.-> Kiểm tra, đối chiếu

**2. Thực trạng công tác kế toán thuế giá trị gia tăng tại chi nhánh số 1 - Nhà máy cáp thép FCT và dây hàn điện.**

**2.1. Các mức thuế suất:**

Nhà máy cáp thép FCT và dây hàn điện hiện đang áp dụng mức Thuế suất 5%, 10%.

**2.1.1.Mức Thuế suất 5%:**

Nhà máy áp dụng mức Thuế suất 5% cho mặt hàng là : Nước, kim khí

**2.1.2.Mức Thuế suất 10%:**

Nhà máy áp dụng mức Thuế suất này cho hầu hết các mặt hàng mua vào bán ra còn lại của nhà máy.

Đối với hàng mua vào :

- Dầu diezen, mỡ kluberfluid, dầu RP7, dầu nhờn, dầu F0, dầu, vật tư, khí công nghiệp, thép các loại, hoá chất, sơn, các loại văn phòng phẩm....
- Các loại cước dịch vụ vận chuyên, dịch vụ viễn thông, dịch vụ môi trường...

Đối với hàng bán ra :

- Cáp chịu lực các loại, thép các loại, dây hàn, que hàn điện, kim khí....

**2.2 Tài khoản sử dụng,sổ sách kế toán và sơ đồ hạch toán:**

**2.2.1.Tài khoản sử dụng :**

TK 133 : Thuế giá trị gia tăng được khấu trừ

TK 3331 : Thuế GTGT phải nộp NSNN

**2.2.2.Sổ sách kế toán :**

- Hiện nay Công ty đang áp dụng hình thức kế toán nhật ký chung. Các loại sổ được sử dụng trong kế toán thuế GTGT gồm có:

- Sổ nhật ký chung, Sổ cái tài khoản TK 133, TK 333, Sổ chi tiết TK 133,

TK 333

- HĐGTGT, Bảng kê mua vào (mã số 03/GTGT), Bảng kê bán ra (mã số 02/GTGT), Tờ khai thuế...

**2.2.4. Ví dụ :**

**1. Chứng từ hàng bán ra:**

**Ví Dụ 1:**

Ngày 04/12/2011 Chi nhánh số 1 bán 1.775kg kim khí cho công ty CP điện cơ Hải Phòng với đơn giá 21.100đ/kg (thuế suất 5%), giá vốn là 33.458.750 theo HĐ số 0000883. Đã thu bằng chuyển khoản.

Kế toán ghi:

Nợ TK 632 : 33.458.750  
    Có TK 156- K : 33.458.750  
Nợ TK 112 : 39.325.125  
    Có TK 3331 : 1.872.625  
    Có TK 511 : 37.452.500

**Ví Dụ 2:**

Ngày 20/12/2011 Chi nhánh bán 15 kg dây hàn điện Bảo vệ khí CO<sub>2</sub>φ0.8÷φ2.4 ( Đăng kiểm Na Uy) cho Công ty chế tạo máy – TKV với đơn giá 42.857đ/kg, thuế suất 10%, theo HĐ 0000982. Giá vốn là 532.500đ. Đã thanh toán bằng tiền mặt.

Kế toán ghi:

Nợ TK 632 :532.500  
    Có TK 156-K :532.500  
Nợ TK 111 :707.141  
    Có TK 3331 :64.286  
    Có TK 511 :642.855

**Ví Du 3:**

Ngày 29/12/2011 Chi nhánh bán 192 kg cáp thép chịu lực mạ kẽm  $\varnothing 8-\varnothing 52$  (Đăng kiểm Nhật Bản) cho Doanh nghiệp tư nhân Tiến Độ theo HĐ 0001044, đơn giá 57.154đ/kg, thuế suất 10%. Giá vốn 7.681.498đ. Thu bằng chuyển khoản.

Kế toán ghi:

Nợ TK 632 : 7.681.498

Có TK 156-C : 7.681.498

Nợ TK 112 : 12.070.925

Có TK 3331 : 1.097.357

Có TK 511 : 10.973.568

ĐỀ TÀI NGHIÊN CỨU KHOA HỌC

Biểu 2.2

**HÓA ĐƠN  
GIÁ TRỊ GIA TĂNG**

Liên 3:Nội bộ

Ngày 04 tháng 12 năm 2011

Mẫu số:01GTKT3/001

Ký hiệu :AA/11P

Số:0000883

Đơn vị bán hàng :**NHÀ MÁY CÁP THÉP FCT VÀ DÂY HÀN ĐIỆN**

Mã số thuế:

0	2	0	0	4	2	1	6	9	3
---	---	---	---	---	---	---	---	---	---

Địa chỉ :**KHU CÔNG NGHIỆP XÃ QUỐC TUẤN – AN LÃO – HẢI PHÒNG**

Điện thoại :031.3527283

\* Fax: 031.3749017

Số tài khoản:..... Tại : .....

Họ và tên người mua hàng : .....

Tên đơn vị : **Công ty Cổ phần điện cơ Hải Phòng** .....

Mã số thuế:

0	2	0	0	5	8	0	1	1	8
---	---	---	---	---	---	---	---	---	---

Địa chỉ : .....

Hình thức thanh toán :Chuyển Khoản ... Số tài khoản:012010000223645

STT	Tên hàng hóa, dịch vụ	Đơn vị tính	Số lượng	Đơn giá	Thành tiền
1	2	3	4	5	6=4×5
1)	Thép ống $\varnothing 75,6 \times 5 \times 6000$ Hòa Phát	Kg	1.775	21.100	37.452.500
<b>Cộng tiền hàng:</b>					<b>37.452.500</b>
Thuế suất GTGT: 5%		Tiền thuế GTGT:			1.872.625
<b>Tổng cộng tiền thanh toán :</b>					<b>39.325.125</b>

Số tiền viết bằng chữ : *Ba mươi chín triệu, ba trăm hai mươi lăm nghìn, một trăm hai năm mươi lăm đồng chẵn./*

Người mua hàng  
(Ký, ghi rõ họ tên)

Người bán hàng  
(Ký, ghi rõ họ tên)

*(Cần kiểm tra, đối chiếu khi lập, giao, nhận hóa đơn)*

**HÓA ĐƠN**  
**GIÁ TRỊ GIA TĂNG**

Liên 3: Nội bộ

Ngày 20 tháng 12 năm 2011

Mẫu số 01GTKT3/001

Ký hiệu : AA/11P

Số: **0000982**

Đơn vị bán hàng : **NHÀ MÁY CẤP THÉP FCT VÀ DÂY HÀN ĐIỆN**

Mã số thuế:

0	2	0	0	4	2	1	6	9	3
---	---	---	---	---	---	---	---	---	---

Địa chỉ : **KHU CÔNG NGHIỆP XÃ QUỐC TUẤN – AN LÃO – HẢI PHÒNG**

Điện thoại : 031.3527283

\* Fax: 031.3749017

Số tài khoản: ..... Tại : .....

Họ và tên người mua hàng : .....

Tên đơn vị : **Công ty chế tạo máy – TKV** .....

Mã số thuế:

5	7	0	0	4	9	5	9	9	9
---	---	---	---	---	---	---	---	---	---

Địa chỉ : 734 Nguyễn văn Linh- Niệm Nghĩa – Lê Chân – Hải Phòng .....

Hình thức thanh toán : Tiền mặt ...Số tài khoản : .....

STT	Tên hàng hóa, dịch vụ	Đơn vị tính	Số lượng	Đơn giá	Thành tiền
1	2	3	4	5	6=4*5
1)	Dây hàn điện Bảo vệ khí CO <sub>2</sub> φ0.8÷φ2.4	Kg	15	42.857	642.855
Cộng tiền hàng:					642.855
Thuế suất GTGT: 10%		Tiền thuế GTGT:		64.286	
Tổng cộng tiền thanh toán :					707.141
Số tiền viết bằng chữ : <i>bảy trăm linh bảy nghìn, một trăm bốn mươi một đồng chẵn./</i>					
Người mua hàng (Ký, ghi rõ họ tên)			Người bán hàng (Ký, ghi rõ họ tên)		
<i>(Cần kiểm tra, đối chiếu khi lập, giao, nhận hóa đơn)</i>					

**HÓA ĐƠN**  
**GIÁ TRỊ GIA TĂNG**

Liên 3: Nội bộ

Ngày 29 tháng 12 năm 2011

Mẫu số: 01GTKT3/001

Ký hiệu: AA/11P

Số: 0001044

Đơn vị bán hàng : **NHÀ MÁY CÁP THÉP FCT VÀ DÂY HÀN ĐIỆN**

Mã số thuế:

0	2	0	0	4	2	1	6	9	3
---	---	---	---	---	---	---	---	---	---

Địa chỉ : **KHU CÔNG NGHIỆP XÃ QUỐC TUẤN – AN LÃO – HẢI PHÒNG**

Điện thoại : 031.3527283

\* Fax: 031.3749017

Số tài khoản: ..... Tại : .....

Họ và tên người mua hàng : .....

Tên đơn vị : **Doanh nghiệp tư nhân Tiến Độ** .....

Mã số thuế:

5	7	0	0	3	5	3	4	1	9
---	---	---	---	---	---	---	---	---	---

Địa chỉ : Mỹ Đồng – Thủy Nguyên – Hải Phòng .....

Hình thức thanh toán: Chuyển khoản..

Số tài khoản: 021001649706

ST T	Tên hàng hóa, dịch vụ	Đơn vị tính	Số lượng	Đơn giá	Thành tiền
1	2	3	4	5	6=4*5
1.	Cáp thép chịu lực mạ kẽm $\phi 8 \div \phi 52$	Kg	192	57.154	10.973.568

Cộng tiền hàng: 10.973.568

Thuế suất GTGT: 10%

Tiền thuế GTGT:

1.097.357

Tổng cộng tiền thanh toán :

12.070.925

Số tiền viết bằng chữ : Mười hai triệu không trăm bảy mươi nghìn chín trăm hai mươi lăm nghìn đồng chẵn./

Người mua hàng  
(Ký, ghi rõ họ tên)

Người bán hàng  
(Ký, ghi rõ họ tên)

(Cần kiểm tra, đối chiếu khi lập, nhận hóa đơn)



ĐỀ TÀI NGHIÊN CỨU KHOA HỌC

Đơn vị: Nhà máy cáp thép FCT và dây hàn điện  
Đại chỉ: Khu công nghiệp Quốc Tuấn-An Lão-  
Hải Phòng

Mẫu số: S03a-DNN  
(Ban hành theo QĐ số 15/2006/QĐ – BTC  
ngày 20/03/2006 của Bộ trưởng BTC)

**TRÍCH SỔ NHẬT KÝ CHUNG**

Năm 2011

Từ ngày 01/12/2011 đến 31/12/2011

*Đơn vị tính: đồng*

NT GS	Chứng từ		Diễn giải	Số hiệu TK	Số phát sinh	
	SH	NT			Nợ	Có
			<b>Số trang trước chuyển sang</b>		...	...
			.....			
01/12	39347	01/12	Mua kim khí Cty TNHH và vận tải HP	1561	21.071.964	
				133	1.053.598	
				331		22.125.562
			.....			
04/12	39347	04/12	Bán kim khí cho Cty CP điện cơ HP	131	39.325.125	
				632	33.458.750	
				1561		33.458.750
				33311		1.872.625
				511		37.452.500
			.....			
20/12	0000982	20/12	Bán dây hàn cho Công ty chế tạo máy - TKV	131	707.141	
				632	532.500	
				155		532.500
				33311		64.286
				5112		642.855
			.....			
29/12	0001044	29/12	Bán cáp thép chịu lực cho DNTN Tiến Độ	131	12.070.925	
				632	7.681.498	
				1561		7.681.498
				33311		1.097.357
				511		10.973.568
			.....			
08/12	0016985	08/12	Mua thép tấm của công ty TNHH Phúc Tiến HP	1331	16.019.589	
				152	160.195.893	
				331		176.215.482
			.....			

**ĐỀ TÀI NGHIÊN CỨU KHOA HỌC**

10/12	0010036	10/12	Mua dầu Diesel của Cty CP vận tải xăng dầu VIPCO	1331	2.340.250	
				152	23.402.500	
				331		25.742.750
			.....			
11/12	0026021	11/12	Mua dầu nhớt của Cty TNHH DV và CU xăng dầu đường thủy	1331	3.067.200	
				152	30.672.000	
				331		33.739.200
			.....			
31/12	PKTM1 01207	31/12	Kết chuyển thuế VAT Tháng 12/2011	33311	2.368.252.624	
			.....	1331		2.368.252.624
31/12	PKTT10 1209	31/12	Kết chuyển thuế GTGT hàng nhập khẩu	1331	2.107.825.290	
				33312		2.107.825.290
31/12	PKTT10 1209	31/12	Kết chuyển thuế GTGT hàng nhập khẩu	1331	111.046.557	
				33312		111.046.557
31/12	43563	31/12	Kết chuyển số chênh lệch cuối năm	6211	1	0
				1561	0	1
			.....			
			<b>Cộng lũy kế cuối tháng 12</b>		<b><u>987.341.605.712</u></b>	<b><u>987.341.605.712</u></b>

Ngày ...tháng...năm 2011

**Người lập sổ**  
(Ký, họ tên)

**Kế toán trưởng**  
(Ký, họ tên)

**Giám đốc**  
(Ký, họ tên)

(Nguồn dữ liệu: phòng kế toán chi nhánh số 1 công ty cổ phần Thép và vật tư Hải Phòng – Nhà máy cán thép FCT và dây hàn điện)

**2. Chứng từ mua vào :**

**Ví dụ 1:**

Ngày 08/12/2012 Nhà máy mua 11.869,2 kg thép tấm 3 – 50 ly của công ty TNHH phúc tiến Hải Phòng theo HĐGTGT 0016985, thanh toán bằng TGNH với đơn giá 13.497đ/kg chưa bao gồm thuế VAT 10%

*Kế toán định khoản:*

Nợ TK 1521 :160.195.893

Nợ TK 1331 :16.019.589

Có TK 112 : 176.215.482

**Ví dụ 2:**

Ngày 10/12/2011 Nhà máy mua 1.150 lít dầu Diezel của Công ty CP Vận tải xăng dầu VIPCO Hải Phòng theo HĐGTGT 0010036, thanh toán bằng TGNH, Đơn giá 20.350đ/lít chưa bao gồm thuế VAT 10% ( kế toán định khoản tương tự)

**Ví dụ 3:**

Ngày 11/12/2011 Nhà máy mua 2.160 lít Dầu nhớt của công ty TNHH dịch vụ và cung ứng xăng dầu đường thủy theo HĐGTGT 0026021, đơn giá 14.200đ/lít chưa bao gồm thuế VAT 10%( kế toán định khoản tương tự)

Biểu 2.6

**HÓA ĐƠN**  
**GIÁ TRỊ GIA TĂNG**  
 Liên 2: Giao khách hàng  
 Ngày 02 tháng 12 năm 2011

Mẫu số:01GTKT3/001  
 Ký hiệu:AA/11P  
 Số:0016985

Đơn vị bán hàng : **CÔNG TY TNHH PHÚC TIẾN HẢI PHÒNG**

Mã số thuế:

0	2	0	0	9	1	5	6	7	8
---	---	---	---	---	---	---	---	---	---

Địa chỉ: THÔN BẮC HÀ – XÃ BẮC SƠN – H. AN DƯƠNG - HP

Điện thoại : 031.3850073

\* Fax:

Số tài khoản:..... Tại : .....

Họ và tên người mua hàng : .....

Tên đơn vị : **Nhà máy cáp thép FCT và dây hàn điện.....**

Mã số thuế:

0	2	0	0	4	2	1	6	9	3
---	---	---	---	---	---	---	---	---	---

Địa chỉ :Khu công nghiệp Quốc Tuấn – An Lão – Hải Phòng.....

Hình thức thanh toán: TGNH

Số tài khoản:

ST T	Tên hàng hóa, dịch vụ	Đơn vị tính	Số lượng	Đơn giá	Thành tiền
1	2	3	4	5	6=4*5
1)	Thép tấm 3 – 50 ly	Kg	11.869,2	13.497	160.195.893
	/				

Cộng tiền hàng: 160.195.893

Thuế suất GTGT: 10%                      Tiền thuế GTGT: 16.019.589

Tổng cộng tiền thanh toán : 176.215.482

Số tiền viết bằng chữ : *Một trăm bảy mươi sáu , hai trăm mười lăm nghìn , bốn trăm tám mươi hai đồng chẵn./*

Người mua hàng  
(Ký, ghi rõ họ tên)

Người bán hàng  
(Ký, ghi rõ họ tên)

*(Cần kiểm tra, đối chiếu khi lập, nhận hóa đơn)*

**HÓA ĐƠN**  
**GIÁ TRỊ GIA TĂNG**

Liên 2: Giao khách hàng

Ngày 01 tháng 12 năm 2011

Mẫu số:01GTKT3/001

Ký hiệu:AA/11P

Số:0010036

Đơn vị bán hàng :**CÔNG TY CP VẬN TẢI XĂNG DẦU VIPCO HẢI PHÒNG**

Mã số thuế:

0	2	0	1	1	3	1	4	6	8
---	---	---	---	---	---	---	---	---	---

Địa chỉ: 37 Phan Bội Châu – Hồng Bàng – Hải Phòng

Điện thoại : 031.3838306

\* Fax: 031.3530977

Số tài khoản:102010000413394.....Tại : NH Công Thương Hồng Bàng HP

Họ và tên người mua hàng : .....

Tên đơn vị : **Nhà máy cáp thép FCT và dây hàn điện.....**

Mã số thuế:

0	2	0	0	4	2	1	6	9	3
---	---	---	---	---	---	---	---	---	---

Địa chỉ :Khu công nghiệp Quốc Tuấn – An Lão – Hải Phòng.....

Hình thức thanh toán: TGNH

Số tài khoản:

ST T	Tên hàng hóa, dịch vụ	Đơn vị tính	Số lượng	Đơn giá	Thành tiền
1	2	3	4	5	6=4*5
1)	Dầu Diezel	Lít	1.150	20.350	23.402.500

Cộng tiền hàng: 23.402.500

Thuế suất GTGT: 10% Tiền thuế GTGT: 2.340.250

Tổng cộng tiền thanh toán : 25.742.750

Số tiền viết bằng chữ : Hai mươi lăm triệu, bảy trăm bốn mươi hai nghìn, bảy trăm năm mươi đồng chẵn./

Người mua hàng  
(Ký, ghi rõ họ tên)

Người bán hàng  
(Ký, ghi rõ họ tên)

(Cần kiểm tra, đối chiếu khi lập, nhận hóa đơn)

**HÓA ĐƠN**  
**GIÁ TRỊ GIA TĂNG**

Liên 2: Giao khách hàng

Ngày 11 tháng 12 năm 2011

Mẫu số:01GTKT3/001

Ký hiệu:AA/11P

Số:0026021

Đơn vị bán hàng :**CÔNG TY TNHH DV VÀ CUNG ỨNG XĂNG DẦU ĐƯỜNG THỦY**

Mã số thuế:

0	1	0	0	1	0	7	5	4	6
---	---	---	---	---	---	---	---	---	---

Địa chỉ: 62 TÔ HIỆU – LÊ CHÂN – HẢI PHÒNG

Điện thoại : 031.3847119

\* Fax:

Số tài khoản:.....

Tại :

Họ và tên người mua hàng : .....

Tên đơn vị : **Nhà máy cáp thép FCT và dây hàn điện.....**

Mã số thuế:

0	2	0	0	4	2	1	6	9	3
---	---	---	---	---	---	---	---	---	---

Địa chỉ :Khu công nghiệp Quốc Tuấn – An Lão – Hải Phòng.....

Hình thức thanh toán: TGNH

Số tài khoản:

ST T	Tên hàng hóa, dịch vụ	Đơn vị tính	Số lượng	Đơn giá	Thành tiền
1	2	3	4	5	6=4*5
1)	Dầu Nhớt	Lít	2.160	14.200	30.672.000
<b>Cộng tiền hàng:</b>					<b>30.672.000</b>
Thuế suất GTGT: 10%			<b>Tiền thuế GTGT:</b>		<b>3.067.200</b>
<b>Tổng cộng tiền thanh toán :</b>					<b>33.739.200</b>
Số tiền viết bằng chữ : <i>ba mươi ba triệu, bảy trăm ba mươi chín nghìn, hai trăm đồng chẵn./</i>					
Người mua hàng (Ký, ghi rõ họ tên)			Người bán hàng (Ký, ghi rõ họ tên)		
<i>(Cần kiểm tra, đối chiếu khi lập, nhận hóa đơn)</i>					

### **2.3. Quy Trình Lập Tờ Khai Thuế GTGT bằng Phần Mềm**

Hiện nay Chi nhánh đang sử dụng phần mềm “ *Hỗ trợ kê khai thuế* “ do Tổng cục thuế xây dựng và cung cấp miễn phí cho các tổ chức và cá nhân có nghĩa vụ nộp thuế.

Phần mềm “ *Hỗ trợ kê khai thuế* “ cung cấp cho Chi nhánh các chức năng sau :

- Lập tờ khai thuế và điền thông tin trên các tờ khai thuế và các phụ lục kê khai theo đúng quy định tại các văn bản pháp luật thuế.

- Các nội dung hướng dẫn việc tính thuế, khai thuế đối với từng sắc thuế nhằm tạo điều thuận lợi cho doanh nghiệp kê khai thuế một cách chính xác và nhanh chóng.

Phần mềm này được xây dựng trên cơ sở công nghệ mã vạch 2 chiều ( mã hoá thông tin thành các mã vạch ) sẽ kết xuất và in các tờ khai thuế có mã vạch để doanh nghiệp gửi tờ khai đó cho cơ quan thuế. Thông qua các mã vạch đã mã hoá thông tin trên tờ khai, cơ quan Thuế đảm bảo sẽ ghi nhận, xử lý thông tin kê khai của tổ chức cá nhân nộp thuế đầy đủ, chính xác và nhanh chóng.

Sau khi kê khai cơ sở kinh doanh cần phải in tờ khai có mã vạch 2 chiều, ký tên đóng dấu và nộp cho cơ quan thuế theo đúng quy định hiện hành ( in thành ba bộ, cơ quan thuế sẽ lưu giữ lại 2 bộ, bộ còn lại sẽ lưu giữ tại Chi nhánh để phục vụ công tác thanh kiểm tra sau này ).

Tại thời điểm năm 2011 Chi nhánh đang sử dụng phần mềm Hỗ trợ kê khai phiên bản 2.5.4. Song hiện tại do yêu cầu của cơ quan thuế, Chi nhánh đã chuyển sang dùng phần mềm Hỗ trợ kê khai phiên bản 3.0.1.

*Dưới đây là những giới thiệu sơ bộ khi sử dụng phần mềm Hỗ trợ kê khai :*

Sau khi bật phần mềm lên, kế toán viên sẽ thấy giao diện như sau:

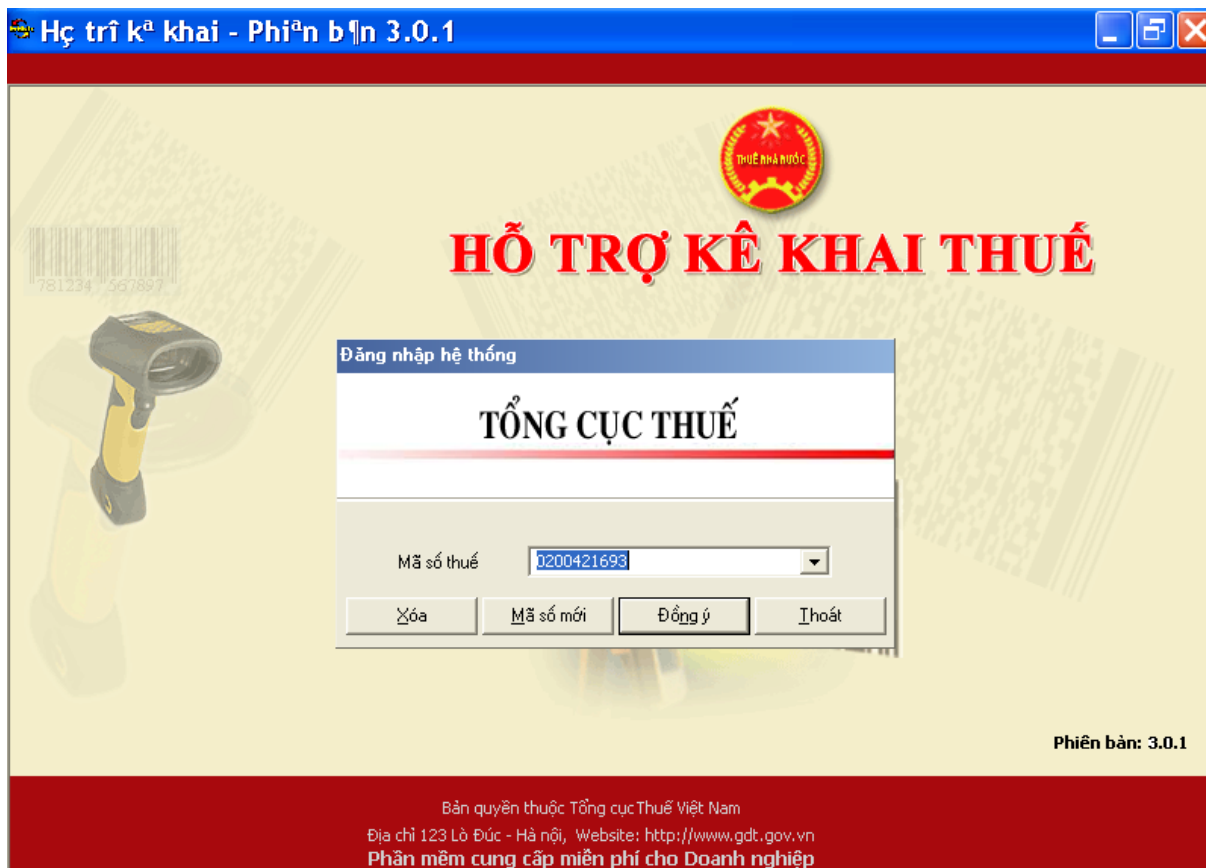

Kế toán sẽ điền mã số thuế của Chi nhánh vào phần “ Mã số thuế “. Sau đó kích chuột vào chữ “ Đồng ý”



Nếu như là lần đầu tiên sử dụng phần mềm Kế toán chọn mục “Hệ Thống” ,chọn “Thông tin Doanh Nghiệp/người nộp Thuế ”, Kế toán sẽ thấy giao diện như sau:

The screenshot shows a software window titled "Thông tin chung về người nộp thuế". The form contains the following fields:

- Mã số thuế: 0 2 0 0 4 2 1 6 9 3 - [ ] [ ] [ ]
- Người nộp thuế: \* Nhà máy cáp thép FCT và dây hàn điện
- Địa chỉ trụ sở: \* Khu công nghiệp Quốc Tuấn
- Quận/ huyện: \* An Lão
- Tỉnh/ Thành phố: \* Hải Phòng
- Điện thoại: 031.3527.283
- Fax: 031.3749.017
- Email: [ ] [ ] [ ] [ ] [ ] [ ] [ ] [ ] [ ] [ ]
- Ngành nghề kinh doanh: [ ] [ ] [ ] [ ] [ ] [ ] [ ] [ ] [ ] [ ]
- Số TK ngân hàng: [ ] [ ] [ ] [ ] [ ] [ ] [ ] [ ] [ ] [ ]
- Ngày bắt đầu năm tài chính (dd/mm): \* 01/01
- Người ký tờ khai: [ ] [ ] [ ] [ ] [ ] [ ] [ ] [ ] [ ] [ ]
- Cơ quan thuế cấp Cục: \* HPH - Cục Thuế TP Hải Phòng (dropdown) 10300 (dropdown)
- Cơ quan thuế quản lý: \* Chi cục Thuế Huyện An Lão (dropdown) 10315 (dropdown)
- Tên đơn vị chủ quản: [ ] [ ] [ ] [ ] [ ] [ ] [ ] [ ] [ ] [ ]
- Mã số thuế đơn vị chủ quản: [ ] [ ] [ ] [ ] [ ] [ ] [ ] [ ] [ ] [ ]
- Thông tin đại lý:
- Mã số thuế đại lý: \* [ ] [ ] [ ] [ ] [ ] [ ] [ ] [ ] [ ] [ ]
- Tên đại lý thuế: \* [ ] [ ] [ ] [ ] [ ] [ ] [ ] [ ] [ ] [ ]
- Địa chỉ trụ sở: \* [ ] [ ] [ ] [ ] [ ] [ ] [ ] [ ] [ ] [ ]
- Quận/ huyện: \* [ ] [ ] [ ] [ ] [ ] [ ] [ ] [ ] [ ] [ ]
- Tỉnh/ Thành phố: \* [ ] [ ] [ ] [ ] [ ] [ ] [ ] [ ] [ ] [ ]
- Điện thoại: [ ] [ ] [ ] [ ] [ ] [ ] [ ] [ ] [ ] [ ]
- Fax: [ ] [ ] [ ] [ ] [ ] [ ] [ ] [ ] [ ] [ ]

At the bottom, there are navigation buttons: "Ghi" and "Đóng". A footer note says "Ký hiệu \* là bắt buộc nhập."

Sau đó Kế toán sẽ điền đầy đủ thông tin về công ty .Một số thông tin bắt buộc có kí hiệu “ \* ”như :

- Người nộp thuế : ở đây phải điền là “ Nhà máy cáp thép FCT và dây hàn điện”
- Địa chỉ trụ sở : ở đây điền là “ Khu công nghiệp Quốc Tuấn ”
- Quận/ huyện : ở đây điền là “ An lão”
- Tỉnh/ thành phố : ở đây điền là “ Hải Phòng ”
- Điện thoại, fax, email, ngành nghề kinh doanh, số TK ngân hàng, người ký tờ khai có thể bỏ qua.
- Ngày bắt đầu năm tài chính : ở đây điền là “ 01/01 “
- Cơ quan thuế cấp Cục : sẽ có cho mình lựa chọn, tùy theo doanh nghiệp của mình ở tỉnh hay thành phố nào trên toàn quốc, ở đây ta chọn “ HPH- Cục thuế TP Hải Phòng “
- Cơ quan thuế quản lý : sẽ có chi cục thuế các quận và thành phố. Ví dụ như :

Chi cục thuế Huyện An Lão, Chi cục thuế Quận Hồng Bàng ... và cục thuế thành phố Hải Phòng. Kế toán chọn cục thuế TP Hải Phòng vì Chi nhánh do cục thuế quản lý.

Cuối cùng kế toán kích chuột vào chữ “ Ghi ” sau khi có dòng chữ “ Đã ghi dữ liệu thành công ”, kế toán đóng giao diện đó lại bằng cách kích vào chữ “ Đóng ”. Sau đó kế toán chọn mục “ Kê Khai”, chọn “Thuế Giá Trị Gia Tăng” màn hình sẽ hiện lên giao diện như sau:



Sau đó kế toán chọn “ Tờ khai Thuế GTGT khấu trừ (01/GTGT) ” Màn hình sẽ hiện lên một giao như sau :



Ở phần chọn phụ lục kê khai kế toán sẽ chọn “ PL 01-1/GTGT “ và “ PL 01-2/GTGT “ rồi kích chuột vào “ đồng ý “. Kế toán chỉ sử dụng “ PL 01-3/GTGT “ sau khi phát hiện Tờ khai thuế giá trị gia tăng mà mình nộp cho cơ quan thuế có sai sót, cần phải điều chỉnh hay bổ sung.

Ở giao diện mới xuất hiện ta sẽ thấy có dòng chữ nhỏ ở phía dưới cùng bên tay trái “ Tờ khai “ , “ PL 01-1/GTGT “ , “ PL 01-2/GTGT “.

Kế toán kích chuột vào “ PL 01-1/GTGT ‘ nếu như muốn kê khai hoá đơn chứng từ hàng hoá, dịch vụ bán ra.( như hình)

**BẢNG KÊ HOÁ ĐƠN, CHỨNG TỪ HÀNG HOÁ, DỊCH VỤ BÁN RA**

STT	Hoá đơn, chứng từ bán			Tên người mua	Mã số thuế người mua	Mặt hàng	Doanh số bán chưa có thuế	Th	
	Ký hiệu hoá đơn	Số hoá đơn	Ngày, tháng, năm phát hành						
(1)	(2)	(3)	(4)	(5)	(6)	(7)	(8)		
<b>1. Hàng hoá, dịch vụ không chịu thuế GTGT:</b>									
1								0	
	<b>Tổng</b>							<b>0</b>	
<b>2. Hàng hoá, dịch vụ chịu thuế suất thuế GTGT 0%:</b>									
1								0	
	<b>Tổng</b>							<b>0</b>	
<b>3. Hàng hoá, dịch vụ chịu thuế suất thuế GTGT 5%:</b>									
1								0	
	<b>Tổng</b>							<b>0</b>	
<b>4. Hàng hoá, dịch vụ chịu thuế suất thuế GTGT 10%:</b>									
1								0	
	<b>Tổng</b>							<b>0</b>	
<b>5. Hàng hóa, dịch vụ không phải tổng hợp trên tờ khai 01/GTGT:</b>									
1								0	
	<b>Tổng</b>							<b>0</b>	

Tổng doanh thu hàng hóa, dịch vụ bán ra : 0

Tổng thuế GTGT của hàng hóa, dịch vụ bán ra : 0

Tổng doanh thu hàng hóa, dịch vụ bán ra chịu thuế GTGT : 0

Tờ khai PL 01-1/GTGT

Bấm F5 - Thêm dòng  
Bấm F6 - Xóa dòng

Thêm phụ lục Nhập lại Ghi In Xóa Kết xuất Đóng

Tại đây kế toán bắt đầu kê khai các hoá đơn, chứng từ bán ra. Phần này có chia ra thành các phần như sau :

1. Hàng hoá, dịch vụ không chịu thuế GTGT
2. Hàng hoá, dịch vụ chịu thuế suất thuế GTGT 0%
3. Hàng hoá, dịch vụ chịu thuế suất thuế GTGT 5%
4. Hàng hoá, dịch vụ chịu thuế suất thuế GTGT 10%

Khi kê khai lưu ý cần phải điền cho thật chính xác thông tin.

Ví dụ như:

Ngày 04/12/2011 Chi nhánh bán 1.775kg kim khí cho công ty CP điện cơ Hải Phòng với đơn giá 21.100đ/kg (thuế suất 5%), giá vốn là 33.458.750 theo HĐ số 0000883. Đã thu bằng chuyển khoản.

**Kế toán kê khai như sau** : vào phần 3. Hàng hoá, dịch vụ chịu thuế suất GTGT 5%. Điền đầy đủ các thông tin như :

- Ký hiệu hoá đơn : là AA/11P

- Số hoá đơn : là 0000883

- Ngày, tháng năm phát hành : là ngày tháng ghi hoá đơn cho khách. Ở đây là 04/12/2011.

- Tên người mua : Công ty CP điện cơ Hải Phòng

- Mã số thuế người mua : 0200580118

- Mặt hàng : Kim khí

- Doanh số bán chưa có thuế : 37.452.500

- Thuế suất : 5%

- Thuế giá trị gia tăng : 1.872.625

Đến hoá đơn tiếp theo ta ấn F5 để thêm dòng kê khai. Nếu hết thì thôi.

Tương tự như trên ta sẽ kê khai các hoá đơn có thuế suất 10% tiếp theo.

Sau khi kê khai xong kế toán kích chuột vào chữ “ Ghi “. Tiếp đó hiện lên dòng chữ “ Đã ghi số liệu thành công “. Tiếp theo kế toán kích chuột vào chữ “ Đóng “. Hoàn thành việc kê khai hoá đơn, chứng từ bán ra.

Kích chuột vào “ PL 01-2/GTGT “, nếu như muốn kê khai hoá đơn, chứng từ từ hàng hoá, dịch vụ mua vào.( như hình)

Hệ trợ kê khai - Phiên bản 3.0.1  
Nhập tờ khai

Tải bảng kê

**BẢNG KÊ HOÁ ĐƠN, CHỨNG TỪ HÀNG HOÁ, DỊCH VỤ MUA VÀO**

STT	Hoá đơn, chứng từ, biên lai nộp thuế			Tên người bán	Mã số thuế người bán	Mặt hàng	Giá trị HHDV mua vào chưa có thuế	Thuế suất (%)	Thuế GTGT
	Ký hiệu hoá đơn	Số hoá đơn	Ngày, tháng, năm phát hành						
(1)	(2)	(3)	(4)	(5)	(6)	(7)	(8)	(9)	(10)
<b>1. Hàng hoá, dịch vụ dùng riêng cho SXKD chịu thuế GTGT đủ điều kiện khấu trừ thuế:</b>									
1							0	0	0
<b>Tổng</b>							<b>0</b>	<b>0</b>	<b>0</b>
<b>2. Hàng hoá, dịch vụ không đủ điều kiện khấu trừ:</b>									
1							0	0	0
<b>Tổng</b>							<b>0</b>	<b>0</b>	<b>0</b>
<b>3. Hàng hoá, dịch vụ dùng chung cho SXKD chịu thuế và không chịu thuế đủ điều kiện khấu trừ thuế:</b>									
1							0	0	0
<b>Tổng</b>							<b>0</b>	<b>0</b>	<b>0</b>
<b>4. Hàng hoá, dịch vụ dùng cho dự án đầu tư đủ điều kiện được khấu trừ thuế:</b>									
1							0	0	0
<b>Tổng</b>							<b>0</b>	<b>0</b>	<b>0</b>
<b>5. Hàng hoá, dịch vụ không phải tổng hợp trên tờ khai 01/GTGT:</b>									
1							0	0	0
<b>Tổng</b>							<b>0</b>	<b>0</b>	<b>0</b>

Tổng giá trị hàng hoá, dịch vụ mua vào:

Tổng thuế GTGT của hàng hoá, dịch vụ mua vào:

◀ ▶ 🔍 Tờ khai PL 01-2/GTGT ▶

Bấm F5 - Thêm dòng  
Bấm F6 - Xóa dòng

Thêm phụ lục Nhập lại Ghi In Xóa Kết xuất Đóng

Tại đây kế toán bắt đầu kê khai các hoá đơn, chứng từ mua vào. Phần này có chia ra thành các phần như sau :

1. Hàng hoá, dịch vụ dùng riêng cho SXKD chịu thuế GTGT.
2. Hàng hoá, dịch vụ dùng riêng cho SXKD không chịu thuế GTGT.
3. Hàng hoá, dịch vụ dùng chung cho SXKD chịu thuế GTGT và không chịu thuế GTGT.

Ví dụ như :

Ngày 10/12/2011 Nhà máy mua 1.150 lít dầu Diezel của Công ty CP Vận tải xăng dầu VIPCO Hải Phòng theo HĐGTGT 0010036, thanh toán bằng TGNH, Đơn giá 20.350đ/lít chưa bao gồm thuế VAT 10% .

**Kế toán kê khai như sau :** Vào phần 1. Hàng hoá, dịch vụ dùng riêng cho SXKD chịu thuế GTGT.

- Ký hiệu hoá đơn : AA/11P
- Số hoá đơn : 0010036
- Ngày, tháng năm phát hành : là ngày nhận được HĐ. Ở đây là 10/12/2011
- Tên người bán : Công ty CP Vận tải xăng dầu VIPCO Hải Phòng.
- Mã số thuế người bán : 0201131468.
- Mặt hàng : Dầu Diezel.
- Doanh số bán chưa có thuế : 23.402.500
- Thuế suất : 10%.
- Thuế giá trị gia tăng : 2.340.250.

Đến hoá đơn tiếp theo ta ấn F5 để thêm dòng kê khai. Nếu hết thì thôi.

Sau khi kê khai xong kế toán kích chuột vào chữ “ Ghi “. Tiếp đó hiện lên dòng chữ “ Đã ghi số liệu thành công “. Tiếp theo kế toán kích chuột vào chữ “ Đóng “. Hoàn thành việc kê khai hoá đơn, chứng từ mua vào.

Kế toán chỉ cần kê khai ở trong 2 phụ lục này, dữ liệu sẽ tự nhảy sang Tờ khai Thuế Giá Trị Gia Tăng.

**Hệ trợ kê khai - Phiên bản 3.0.1**

Nhập tờ khai

**TỜ KHAI THUẾ GIÁ TRỊ GIA TĂNG (Mẫu số 01/GTGT)**  
(Dành cho người nộp thuế khai thuế GTGT theo phương pháp khấu trừ)

Kỳ tính thuế: Tháng 12 năm 2011  
Lần đầu:     Bổ sung lần thứ:

Mã số thuế: 0200421693  
Tên người nộp thuế: Nhà máy cáp thép FCT và dây hàn điện  
Tên đại lý thuế (nếu có):  
Mã số thuế đại lý:

STT	CHỈ TIÊU	GIÁ TRỊ HHDV	THUẾ GTGT
A	Không phát sinh hoạt động mua, bán trong kỳ (đánh dấu "X") [21]	<input type="checkbox"/>	
B	Thuế GTGT còn được khấu trừ kỳ trước chuyển sang [22]		0
C	Kê khai thuế GTGT phải nộp Ngân sách nhà nước		
I	Hàng hóa, dịch vụ (HHDV) mua vào trong kỳ		
1	Giá trị và thuế GTGT của hàng hóa, dịch vụ mua vào [23]	0 [24]	0
2	Tổng số thuế GTGT được khấu trừ kỳ này [25]		0
II	Hàng hóa, dịch vụ bán ra trong kỳ		
1	Hàng hóa, dịch vụ bán ra không chịu thuế GTGT [26]	0	
2	Hàng hóa, dịch vụ bán ra chịu thuế GTGT ((27) = [29] + [30] + [32]; [28] = [31] + [33]) [27]	0 [28]	0
a	Hàng hóa, dịch vụ bán ra chịu thuế suất 0% [29]	0	
b	Hàng hóa, dịch vụ bán ra chịu thuế suất 5% [30]	0 [31]	0
c	Hàng hóa, dịch vụ bán ra chịu thuế suất 10% [32]	0 [33]	0
3	Tổng doanh thu và thuế GTGT của HHDV bán ra ((34) = [26] + [27]; [35] = [28]) [34]	0 [35]	0
III	Thuế GTGT phát sinh trong kỳ ((36) = [35] - [25]) [36]		0
IV	Điều chỉnh tăng, giảm thuế GTGT của các kỳ trước		
1	Điều chỉnh tăng thuế GTGT của các kỳ trước [37]		0
2	Điều chỉnh giảm thuế GTGT của các kỳ trước [38]		0
V	Tổng số thuế GTGT đã nộp của doanh thu kinh doanh xây dựng, lắp đặt, bán hàng vắng lai ngoại tỉnh [39]		0

K < > Tờ khai / PL 01-1/GTGT / PL 01-2/GTGT

Thêm phụ lục    Nhập lại    Ghi    In    Xóa    Kết xuất    Đóng

Ở phần này kế toán phải tự kê khai mục (14)-Giá trị hàng hóa dịch vụ mua vào trong nước, (16)-Giá trị hàng hóa dịch vụ nhập khẩu, (15)- Thuế GTGT hàng hóa dịch vụ mua vào trong nước, (17)- Thuế GTGT hàng hóa dịch vụ nhập khẩu. Và mục(23)- Thuế GTGT được khấu trừ kỳ này.

Sau đó kế toán nhấn nút “ Ghi ”. Tiếp đó hiện lên dòng chữ “ Đã ghi số liệu thành công ”. Tiếp theo kế toán kích chuột vào chữ “ Đóng ”. Kế toán đã hoàn thành việc kê khai Thuế GTGT thành công.

*Chú ý: Nếu sau khi kế toán nhấn nút “ Ghi ”. tiếp đó hiện lên dòng chữ “ Thông tin ghi sai, bạn có muốn ghi lại không ”. lúc đó kế toán nhấn nút “ Không ” và phần thông tin ghi sai sẽ hiện lên màu đỏ và cần phải chỉnh sửa lại cho đúng. Trường hợp nếu thông tin ghi sai là mã số thuế thì ô mã số thuế của người mua ( bán ) để trống và ghi lại mã số thuế mã số thuế mà kế toán đã kê khai lúc trước vào phần “ ghi chú ”.*



## **2.4. Một Số Quy Định Chung và Phương Pháp lập Tờ Khai Thuế GTGT**

### **2.4.1. Một số quy định chung**

2.4.1.1. Trong tờ khai thuế GTGT có sử dụng một số ký tự viết tắt như sau:

- “GTGT” là các ký tự viết tắt của cụm từ “giá trị gia tăng”
- “CSKD” là các ký tự viết tắt của cụm từ “cơ sở kinh doanh”
- “HHDV” là các ký tự viết tắt của cụm từ “hàng hóa, dịch vụ”.

2.4.1.2. Cơ sở kinh doanh phải ghi đầy đủ các thông tin cơ bản của kỳ kê khai thuế (tháng... năm...) và các thông tin đã đăng ký thuế với cơ quan thuế vào các mã số từ [01] đến [09] như:

- [01] : Kỳ tính thuế : tháng 12 năm 2011
- [02] : Người nộp thuế : Nhà máy cáp thép FCT và dây hàn điện.
- [03] : Mã số thuế :0200421693.
- [04] : Địa chỉ trụ sở : Xã Quốc Tuấn
- [05] : Quận/huyện : An Lão
- [06] : Tỉnh/thành phố : Hải Phòng
- [07] : Điện thoại : 031.3527283
- [08] : Fax : 031.39749017
- [09] : Email : [htchaiphong@hn.vnn.vn](mailto:htchaiphong@hn.vnn.vn)

2.4.1.3. Số tiền ghi trên tờ khai làm tròn đến đơn vị tiền là đồng Việt Nam. Không ghi số thập phân trên tờ khai thuế GTGT. Đối với các chỉ tiêu không có số liệu phát sinh trong kỳ tính thuế thì bỏ trống không ghi. Nếu các chỉ tiêu có kết quả tính toán nhỏ hơn không thì phần số ghi vào Tờ khai được để trong ngoặc (...). Các chỉ tiêu điều chỉnh trên tờ khai phải có Bảng giải trình đính kèm.

2.4.1.4. Tờ khai thuế GTGT gửi đến cơ quan thuế chỉ được coi là hợp pháp khi tờ khai được kê khai theo đúng mẫu quy định, các chỉ tiêu trong tờ khai được ghi đúng và đầy đủ theo các nguyên tắc nêu tại các điểm 1,2,3 mục I này và được người đại diện theo pháp luật của cơ sở kinh doanh ký tên, đóng dấu vào cuối tờ khai.

### **2.4.2. Nội dung và phương pháp lập tờ khai thuế giá trị gia tăng (mẫu số 01/GTGT)**

#### **A- Không phát sinh hoạt động mua, bán trong kỳ**

Nếu trong kỳ kê khai cơ sở kinh doanh không có các hoạt động mua, bán hàng

hoá dịch vụ thì đánh dấu “X” vào ô mã số [10], đồng thời không phải điền số liệu vào các chỉ tiêu phản ánh hàng hóa, dịch vụ mua vào, bán ra trong kỳ.

### **B- Thuế GTGT còn được khấu trừ kỳ trước chuyển sang**

Số thuế GTGT còn được khấu trừ kỳ trước chuyển sang được ghi vào mã số [11] :1.361.527.714.

-Doanh nghiệp còn số thuế khấu trừ kỳ trước chuyển sang nên phần này bỏ trống.

### **C- kê khai thuế GTGT phải nộp ngân sách Nhà nước**

#### **I- Hàng hoá dịch vụ (HHDV) mua vào**

Số liệu để kê khai vào các chỉ tiêu của mục này bao gồm hàng hoá dịch vụ mua vào trong kỳ dùng cho hoạt động sản xuất kinh doanh, không bao gồm thuế GTGT đầu vào của các Dự án đầu tư của cơ sở kinh doanh. Số thuế GTGT đầu vào của Dự án đầu tư được kê khai, theo dõi riêng tại Tờ khai thuế GTGT của Dự án đầu tư (mẫu số 01B/GTGT).

#### **1. Chỉ tiêu “Hàng hoá, dịch vụ mua vào trong kỳ”**

- **Mã số [12]** : Số liệu ghi vào mã số này là tổng số giá trị HHDV mua vào trong kỳ chưa có thuế GTGT, bao gồm giá trị HHDV mua vào trong nước và nhập khẩu.

-[12] : 56.284.755.694.

- **Mã số [13]** : Số liệu ghi vào mã số này là tổng số thuế GTGT của HHDV mua vào trong kỳ, bao gồm số thuế GTGT của HHDV mua vào trong nước và số thuế GTGT đã nộp ở khâu nhập khẩu.

-[13] : 2.848.897.173.

#### **2. Chỉ tiêu “Hàng hoá, dịch vụ mua vào trong nước”**

- **Mã số [14]** : Số liệu ghi vào mã số này là tổng số giá trị HHDV mua vào trong nước (giá trị chưa có thuế GTGT) theo chứng từ mua hàng hóa, dịch vụ.

-[14] : 11.907.318.754.

- **Mã số [15]** : Số liệu ghi vào mã số này là tổng số thuế giá trị gia tăng trên các hoá đơn GTGT và các chứng từ đặc thù (do cơ sở kinh doanh tính lại) của hàng hoá dịch vụ mua vào trong nước.

-[15] : 630.025.326.

### **3. Chỉ tiêu “Hàng hoá, dịch vụ nhập khẩu”**

- **Mã số [16]** : Số liệu ghi vào mã số này là tổng số giá trị của HHDV nhập khẩu trong kỳ (giá trị chưa có thuế GTGT)

-[16]: 44.377.436.940.

- **Mã số [17]** : Số liệu ghi vào mã số này là tổng số thuế GTGT đã nộp ở khâu nhập khẩu trong kỳ.

-[17] : 2.218.871.847.

### **4. Chỉ tiêu “Điều chỉnh thuế GTGT của HHDV mua vào các kỳ trước”.**

- **Mã số [18], [20]**: Số liệu ghi vào mã số này phản ánh giá trị của HHDV mua vào (giá trị chưa có thuế GTGT) điều chỉnh tăng, giảm trong các trường hợp được điều chỉnh theo chế độ quy định.

-[18] [20] : Không phát sinh trong kỳ

- **Mã số [19], [21]**: Số liệu ghi vào mã số này phản ánh số thuế GTGT của HHDV mua vào điều chỉnh tăng, giảm trong các trường hợp được điều chỉnh theo chế độ quy định.

-[19] [21] : Không phát sinh trong kỳ

### **5. Chỉ tiêu “Tổng số thuế GTGT của HHDV mua vào”**

- **Mã số [22]** : Số liệu ghi vào mã số này phản ánh tổng số thuế GTGT của HHDV mua vào bao gồm số thuế GTGT của HHDV mua vào trong kỳ và các khoản điều chỉnh tăng, giảm thuế GTGT của HHDV mua vào các kỳ trước.

-[22] : 2.848.897.173.

### **6. Chỉ tiêu “Tổng số thuế GTGT được khấu trừ kỳ này”**

- **Mã số [23]** : Số liệu ghi vào mã số này phản ánh tổng số thuế GTGT được khấu trừ.

-[23] : 2.848.897.173.

## **II- Hàng hoá dịch vụ (HHDV) bán ra**

### **1. Chỉ tiêu “Hàng hoá, dịch vụ bán ra trong kỳ”**

- **Mã số [24]** : Số liệu ghi vào mã số này là tổng giá trị HHDV bán ra trong kỳ (giá trị chưa có thuế GTGT), bao gồm HHDV bán ra không chịu thuế GTGT và

HHDV bán ra chịu thuế GTGT.

-[24] : 47.104.209.587.

- **Mã số [25]** : Số liệu ghi vào mã số này là tổng số thuế GTGT đầu ra, tương ứng với giá trị hàng hóa dịch vụ bán ra trong kỳ đã ghi vào mã số [24]. Số liệu ở mã số này bằng số liệu ghi ở mã số [28].

-[25] : 2.368.252.624.

## **2. Chỉ tiêu “Hàng hoá, dịch vụ bán ra không chịu thuế GTGT”**

- **Mã số [26]** : Số liệu ghi vào mã số này là tổng giá trị hàng hóa, dịch vụ bán ra trong kỳ thuộc diện không chịu thuế của cơ sở kinh doanh.

-[26] : Không phát sinh trong kỳ

## **3. Chỉ tiêu “Hàng hóa dịch vụ bán ra chịu thuế GTGT”**

- **Mã số [27]** : Số liệu ghi vào mã số này là tổng giá trị hàng hóa dịch vụ bán ra chịu thuế GTGT.

-[27] : 47.104.209.587.

- **Mã số [28]** : Số liệu ghi vào mã số này là tổng số thuế GTGT đầu ra tương ứng với giá trị HHDV bán ra chịu thuế GTGT đã ghi vào mã số [27].

-[28] : 2.368.252.624.

## **4. Chỉ tiêu "Hàng hóa, dịch vụ bán ra chịu thuế suất 0%"**

- **Mã số [29]**: Số liệu ghi vào mã số này là tổng giá trị hàng hóa dịch vụ bán ra trong kỳ chịu thuế GTGT theo thuế suất 0%.

-[29] : Không phát sinh trong kỳ

## **5. Chỉ tiêu "Hàng hóa dịch vụ bán ra chịu thuế suất 5% " :**

- **Mã số [30]**: Số liệu ghi vào mã số này là giá trị hàng hoá, dịch vụ bán ra trong kỳ (chưa có thuế GTGT) chịu thuế theo thuế suất 5%.

-[30] : 46.843.354.547.

- **Mã số [31]**: Số liệu ghi vào mã số này là số thuế GTGT tương ứng với giá trị hàng hóa dịch vụ bán ra trong kỳ chịu thuế theo thuế suất 5% đã ghi vào mã số [30].

-[31] : 2.342.167.530.

## **6. Chỉ tiêu "Hàng hóa dịch vụ bán ra chịu thuế suất 10%" :**

- **Mã số [32]**: Số liệu ghi vào mã số này là giá trị hàng hoá, dịch vụ bán ra

trong kỳ (chưa có thuế GTGT) chịu thuế theo thuế suất 10%.

-[32] : 260.855.040.

- **Mã số [33]** : Số liệu ghi vào mã số này là số thuế GTGT tương ứng với giá trị hàng hóa, dịch vụ bán ra trong kỳ chịu thuế theo thuế suất 10% đã ghi vào mã số [32].

-[33] : 26.085.094.

### **7. Chỉ tiêu “Điều chỉnh thuế GTGT của HHDV bán ra các kỳ trước” :**

- **Mã số [34], [36]**: Số liệu ghi vào mã số này là số điều chỉnh tăng, giảm của tổng giá trị của HHDV bán ra (giá trị chưa có thuế GTGT) của các kỳ kê khai trước.

-[34] [36] : Không phát sinh trong kỳ

- **Mã số [35], [37]**: Số liệu ghi vào mã số này là số điều chỉnh tăng, giảm số thuế GTGT của HHDV bán ra của các kỳ kê khai trước.

-[35] [37] : Không phát sinh trong kỳ

### **8. Chỉ tiêu “Tổng doanh thu và thuế GTGT của HHDV bán ra” :**

- **Mã số [38]**: Số liệu ghi vào chỉ tiêu này là tổng giá trị hàng hóa dịch vụ bán ra trong kỳ và các khoản điều chỉnh tăng giảm của các kỳ kê khai trước.

$$[38] = [24] + [34] - [36]$$

- [38] : 47.104.209.587.

- **Mã số [39]**: Số liệu ghi vào mã số này phản ánh tổng số thuế GTGT của HHDV bán ra bao gồm số thuế GTGT của HHDV bán ra trong kỳ và các khoản điều chỉnh tăng, giảm thuế GTGT của HHDV bán ra các kỳ trước. Số liệu ghi vào mã số này được tính theo công thức :

$$[39] = [25] + [35] - [37]$$

-[39] : 2.368.252.624.

## **III- Xác định nghĩa vụ thuế GTGT phải nộp trong kỳ :**

### **1. Chỉ tiêu “Thuế GTGT phải nộp trong kỳ”:**

- **Mã số [40]**: Số liệu để ghi vào chỉ tiêu này được tính theo công thức :

$$[40] = [39] - [23] - [11] \geq 0$$

Trường hợp kết quả tính toán của chỉ tiêu [39] = 0 thì phải ghi số “0” vào kết quả.

- [40]: Không phát sinh

**2. Chỉ tiêu : “Thuế GTGT chưa khấu trừ hết kỳ này”:**

- **Mã số [41]:** Số liệu để ghi vào chỉ tiêu này được tính theo công thức

$$[41] = [39] - [23] - [11] < 0$$

Nếu đã có số liệu để ghi vào chỉ tiêu [41] thì sẽ không có số liệu ghi chỉ tiêu [40].

- [41]: 1.842.172.263.

**3. Chỉ tiêu “Thuế GTGT đề nghị hoàn kỳ này”**

- **Mã số [42]:** Số liệu ghi vào chỉ tiêu này là số thuế GTGT mà CSKD đề nghị hoàn theo chế độ quy định.

-[42] : không phát sinh.

**4. Thuế GTGT còn được khấu trừ chuyển kỳ sau :**

- **Mã số [43]:** Số liệu để ghi vào chỉ tiêu này được tính theo công thức:

$$[43] = [41] - [42]$$

Kết quả của mã số [43] của tờ khai thuế GTGT kỳ này được dùng để ghi vào mã số [11] của tờ khai thuế GTGT của kỳ tiếp theo.

-[43] : 1.842.172.263.

### CHƯƠNG III

## MỘT SỐ BIỆN PHÁP NHẪM HOÀN THIỆN CÔNG TÁC KẾ TOÁN THUẾ GIÁ TRỊ GIA TĂNG TẠI CHI NHÁNH SỐ 1 CÔNG TY CỔ PHẦN THÉP VÀ VẬT TƯ HẢI PHÒNG – NHÀ MÁY CẤP THÉP FCT VÀ DÂY HÀN ĐIỆN

### 3.1. Đánh Giá Thực Trạng Kế Toán Thuế Giá Trị Gia Tăng tại chi nhánh số 1 Công ty cổ phần thép và vật tư Hải Phòng – Nhà máy cấp thép FCT và dây hàn điện.

#### 3.1.1. Ưu Điểm

##### 3.1.1.1. Về tổ chức bộ máy kế toán

- Bộ máy kế toán của chi nhánh được tổ chức theo mô hình tập trung phù hợp với nhu cầu kinh doanh và quản lý của chi nhánh.

- Bộ máy kế toán của chi nhánh được tổ chức khoa học, thống nhất từ kế toán trưởng xuống các nhân viên kế toán. Phòng kế toán có quy chế làm việc rõ ràng, mỗi kế toán viên đều có chức năng, nhiệm vụ, quyền hạn riêng nhưng vẫn đảm bảo có sự chặt chẽ giữa các phân hành kế toán với nhau.

- Kế toán phản ánh nhanh chóng, kịp thời các nghiệp vụ kinh tế phát sinh theo đúng chế độ kế toán, phục vụ tốt công tác quản lý. Kế toán thường xuyên kiểm tra các chi phí phát sinh, các nghiệp vụ bất thường cần điều chỉnh lại, đôn đốc thu hồi công nợ và cho biết các nguồn tài chính hiện tại của chi nhánh phản ánh lên sổ sách kế toán và là nơi lưu trữ thông tin tài chính quan trọng.

##### 3.1.1.2. Về kỹ thuật:

Chi nhánh đã sử dụng mạng internet, mạng nội bộ nên rất thuận tiện trong việc trao đổi thông tin trong chi nhánh và kế toán luôn cập nhập được các thay đổi về chế độ kế toán của BTC nhất là các thay đổi về kế toán Thuế.

##### 3.1.1.3. Về hình thức kế toán áp dụng

Chi nhánh áp dụng hình thức kế toán “**Nhật ký chung**” là hình thức ghi sổ kế toán phổ biến với những ưu điểm hơn cả: khoa học, dễ hiểu, dễ làm, thuận tiện cho việc áp dụng máy vi tính, phù hợp với năng lực kế toán ở mọi trình độ, dễ phân công lao động trong phòng kế toán. Và hình thức này phù hợp với thực tế tổ chức sản xuất

tại chi nhánh.

#### *3.1.1.4. Về chứng từ, sổ sách sử dụng:*

Việc sử dụng chứng từ và luân chuyển chứng từ tại Chi nhánh cơ bản là thực hiện đúng theo quy định của Bộ tài chính ban hành. Chi nhánh cũng thiết lập hệ thống tài khoản chuẩn do Bộ tài chính quy định và bổ sung thêm một số tiểu khoản phù hợp với nghiệp vụ kinh tế phát sinh và đặc điểm của Chi nhánh.

Hệ thống chứng từ được tập hợp đầy đủ theo từng nghiệp vụ kinh tế phát sinh và được lập theo đúng biểu mẫu.

Quy trình luân chuyển chứng từ đúng và hợp lý góp phần tạo điều kiện thuận lợi cho việc hạch toán các nghiệp vụ kinh tế phát sinh chính xác.

#### *3.1.1.4. Về công tác tổ chức kế toán Thuế Giá Trị Gia Tăng tại Chi nhánh*

- Kế toán kê khai chính xác và đầy đủ các hoá đơn chứng từ của hàng hoá dịch vụ mua vào cũng như bán ra theo đúng thời gian quy định. Riêng bảng kê hoá đơn chứng từ hàng hoá dịch vụ mua vào tháng 12/2011 có một vài hoá đơn chứng từ của tháng 11/2011, điều này là hoàn toàn hợp lý bởi theo Luật thuế hiện hành nếu chưa có đầy đủ Hoá Đơn chứng từ để kê khai trong tháng này thì có thể kê khai vào tháng sau, tối đa không quá 6 tháng, việc kê khai hoá đơn chứng từ của tháng 11 vào bảng kê của tháng 12 là vẫn nằm trong thời gian quy định.

- Chi nhánh đã áp dụng phần mềm Hỗ trợ kê khai phiên bản mới nhất trong việc kê khai thuế, giúp cho việc kê khai tương đối thuận tiện, nhanh chóng và chính xác.

- Kế toán Thuế luôn luôn tìm hiểu những thay đổi mới nhất của Nhà nước về Luật Thuế.

- Việc nộp thuế GTGT đều thực hiện theo đúng qui định về cách thức tiến hành cũng như thời gian.

#### **3.1.2. Hạn chế**

Bên cạnh những ưu điểm đã được đề cập ở trên thì công tác kế toán nói chung, công tác kế toán Thuế Giá Trị Gia Tăng nói riêng tại Chi nhánh còn có những mặt hạn chế cần khắc phục để hoàn thiện hơn nữa. Dưới góc độ là một sinh viên thực tập qua thời gian nghiên cứu tại Chi nhánh em xin đưa ra một số ý kiến sau:

##### *3.1.2.1. Về Kỹ Thuật*



Mặc dù Chi nhánh đã có phần mềm hỗ trợ trong phần tổng hợp số liệu để lập Báo Cáo Tài Chính do cá nhân tạo ra nhưng với số lượng nghiệp vụ phát sinh hàng ngày là rất nhiều nên việc làm Kế toán bằng tay sẽ rất mất thời gian, dễ bị nhầm lẫn, dẫn đến hiệu quả công việc kém .

### *3.1.2.2. Về công tác tổ chức kế toán Thuế Giá Trị Gia Tăng tại chi nhánh:*

#### 1. Về nhân viên kế toán

- Kế toán thuế là một mảng rất quan trọng trong công tác kế toán của bất kỳ doanh nghiệp nào, nhưng tại Chi nhánh vẫn chưa có một kế toán độc lập phụ trách mảng thuế, kế toán tổng hợp kiêm luôn kế toán về thuế dẫn đến việc theo dõi chặt chẽ là hết sức khó khăn và không khách quan. Nguyên nhân theo em là do việc bố trí nhân viên và phân bổ khối lượng công việc là chưa thực sự hợp lý.

#### 2. Về vấn đề Hóa Đơn

- Khi viết Hóa Đơn chi nhánh còn nhầm lẫn việc xóa bỏ và hủy hóa đơn.

#### 3. Về công tác bán hàng

- Cty chưa tiến hành lập bảng kê bán lẻ theo quy định tại các cửa hàng bán lẻ mà tất cả các nghiệp vụ bán hàng đều được phản ánh chung vào bảng kê hóa đơn chung từ hàng hóa, dịch vụ bán ra, do vậy sẽ khó khăn cho việc theo dõi chi tiết doanh thu bán lẻ và doanh thu bán buôn dẫn đến hạn chế trong công tác quản lý các kênh phân phối sản phẩm cũng như việc thúc đẩy tiêu thụ.

- Trong công tác hạch toán hàng bán bị trả lại của chi nhánh là chưa phù hợp khi hàng bán bị trả lại chi nhánh cũng không yêu cầu công ty mua phải đưa lại cho mình hóa đơn và theo dõi số thuế GTGT.

Trên đây là một vài tồn tại trước mắt, bộ phận kế toán của Chi nhánh nên đưa ra các biện pháp giải quyết để công tác kế toán thuế GTGT của Chi nhánh được hoàn thiện hơn nữa.

### **3.2. Một số biện pháp nhằm hoàn thiện công tác kế toán thuế GTGT tại chi nhánh số 1 Công ty cổ phần thép và vật tư Hải Phòng – Nhà máy cấp thép FCT và dây hàn điện**

#### **3.2.1. Sự cần thiết phải hoàn thiện**

Thuế là công cụ rất quan trọng để Nhà nước thực hiện chức năng quản lý vĩ mô

đối với nền kinh tế. Nền kinh tế nước ta đang trong quá trình vận hành theo cơ chế thị trường có sự quản lý của nhà nước, do đó Thuế Giá Trị Gia Tăng có vai trò rất quan trọng nhằm góp phần thúc đẩy sản xuất, khuyến khích phát triển nền kinh tế quốc dân, đồng viên một phần thu nhập của người tiêu dùng vào ngân sách nhà nước. Vì vậy cần phải áp dụng Thuế Giá Trị Gia Tăng cho đúng đắn, công bằng, có hiệu quả, đáp ứng được chủ trương của Nhà Nước.

Đối với các doanh nghiệp cần phải xác định rõ được số Thuế GTGT phải nộp cho Nhà Nước nên cần có kế toán Thuế trong hệ thống kế toán của doanh nghiệp. Yêu cầu của công tác kế toán Thuế GTGT là phải tuân thủ đúng theo chuẩn mực kế toán mới nhất cũng như những chế độ, chính sách tài chính của Nhà Nước. Một doanh nghiệp cho dù hoạt động trong lĩnh vực ngành nghề nào, thuộc loại hình nào thì cũng phải tuân thủ theo đúng những qui định của Bộ Tài Chính trong việc sử dụng, ghi chép hoá đơn, chứng từ, kê khai thuế, khấu trừ thuế và nộp thuế. Nếu doanh nghiệp không làm theo đúng những qui định hiện hành về thuế thì lập tức sẽ có sự can thiệp của cơ quan thuế trực tiếp quản lý. Chính vì vậy việc hoàn thiện tổ chức công tác kế toán Thuế GTGT rất cần thiết và phải theo hướng phù hợp với chế độ chính sách thuế cũng như chuẩn mực kế toán hiện hành, một mặt để thuận lợi trong công tác quản lý, mặt khác để không vi phạm chính sách quản lý kinh tế của Nhà Nước.

Tại Chi nhánh số 1 việc hoàn thiện tổ chức công tác kế toán thuế GTGT cũng rất được quan tâm vì Thuế GTGT tuy không ảnh hưởng trực tiếp đến lợi nhuận của doanh nghiệp, bản thân doanh nghiệp không phải là đối tượng chịu thuế nhưng sự vận động của nó ảnh hưởng trực tiếp đến dòng vốn của doanh nghiệp cho nên xét đến cùng thì nó cũng phần nào ảnh hưởng gián tiếp đến lợi nhuận kinh doanh.

### **3.2.2. Mục đích, yêu cầu, phạm vi, nguyên tắc của hoàn thiện.**

#### **3.2.2.1. Mục đích của hoàn thiện**

- Khắc phục những thiếu sót
- Đưa ra những giải pháp để từ đó doanh nghiệp có những bước đi đúng đắn

trong tương lai.

#### **3.2.2.2. Yêu cầu của hoàn thiện**

Do tầm quan trọng của phần hành kế toán Thuế Giá Trị Gia Tăng nên việc đưa

ra các kiến nghị hoàn thiện cần đảm bảo những yêu cầu sau :

**Thứ nhất**, hoàn thiện phải dựa trên cơ sở tôn trọng cơ chế tổ chức, tôn trọng chế độ kế toán. Kế toán là một công cụ quản lý tài chính quan trọng của Nhà nước, do đó tuân thủ đúng chế độ sẽ tạo điều kiện thuận lợi hơn cho doanh nghiệp và các cơ quan quản lý. Do chế độ kế toán chỉ dừng lại ở kế toán tổng hợp nên việc vận dụng linh hoạt vào mỗi doanh nghiệp là hết sức cần thiết nhưng phải trong khuôn khổ cơ chế tài chính và tôn trọng chế độ kế toán.

**Thứ hai**, hoàn thiện trên cơ sở đảm bảo công tác kế toán phù hợp với đặc điểm sản xuất kinh doanh của doanh nghiệp và đáp ứng nhu cầu cung cấp thông tin kịp thời, chính xác, phù hợp với yêu cầu quản lý của doanh nghiệp.

**Thứ ba**, hoàn thiện phải dựa trên cơ sở tiết kiệm chi phí, giảm nhẹ công việc kế toán nhưng vẫn đảm bảo tính khoa học, đảm bảo hiệu quả của công tác nói chung.

#### 3.2.2.3. Nguyên tắc của hoàn thiện

- Không làm ảnh hưởng tới các hoạt động khác trong doanh nghiệp
- Tôn trọng các chuẩn mực nhà nước đưa ra

#### 3.2.3.4. Phạm vi của hoàn thiện

Trong chi nhánh số 1 Công ty cổ phần thép và vật tư Hải Phòng – Nhà máy cấp thép FCT và dây hàn điện

#### 3.2.3. Những ý kiến hoàn thiện

Sau một thời gian thực tập và được tìm hiểu thực tế tại chi nhánh số 1 Công ty cổ phần thép và vật tư Hải Phòng – Nhà máy cấp thép FCT và dây hàn điện kết hợp với các kiến thức đã học em đã hiểu sâu hơn về thực trạng tổ chức kế toán tại chi nhánh như thế nào đặc biệt là thực trạng tổ chức kế toán Thuế Giá Trị Gia Tăng tại chi nhánh, tuy còn hạn chế về khả năng nhận thức và kinh nghiệm thực tế nhưng qua bài viết này, em xin mạnh dạn trình bày một số ý kiến ý kiến nhỏ về công tác kế toán Thuế Giá Trị Gia Tăng tại chi nhánh số 1 Công ty cổ phần thép và vật tư Hải Phòng – Nhà máy cấp thép FCT và dây hàn điện. Ý kiến đề xuất dưới đây của em có thể còn mang tính chủ quan của cá nhân và chưa được tốt nhất xong em hy vọng sẽ góp phần nào vào việc hoàn thiện công tác kế Thuế Giá Trị Gia Tăng tại chi nhánh số 1 Công ty cổ phần thép và vật tư Hải Phòng – Nhà máy cấp thép FCT và dây hàn điện giúp cho

công tác Kế toán của chi nhánh phù hợp hơn.

*Kiến nghị 1: Về kỹ thuật*

Kinh tế thị trường ngày càng phát triển thì quy mô hoạt động của doanh nghiệp càng phát triển, mối quan hệ kinh tế pháp lý mở rộng, tính chất hoạt động ngày càng cao, làm cho nhu cầu thu nhận, xử lý cung cấp thông tin ngày càng khó khăn, phức tạp. Vì vậy việc ứng dụng tin học trong công tác kế toán có ý nghĩa rất lớn.

Do vậy cần thiết phải sử dụng phần mềm kế toán bởi vì:

- Giảm bớt khối lượng ghi chép và tính toán
- Tạo điều kiện cho việc thu thập, xử lý và cung cấp thông tin kế toán nhanh chóng, kịp thời về tình hình tài chính của chi nhánh.
- Tạo niềm tin vào các báo cáo tài chính mà chi nhánh cung cấp cho các đối tượng bên ngoài
- Làm cho công việc của các kế toán sẽ không phải mất thời gian tìm kiếm, kiểm tra các số liệu trong việc tính toán số học đơn giản nhằm chận để giành thời gian nhiều hơn cho lao động sáng tạo của Cán bộ quản lý.

Hiện nay, chi nhánh đang áp dụng hình thức kế toán Nhật kí chung. Đặc trưng cơ bản của hình thức kế toán máy là công việc kế toán được thực hiện theo một chương trình phần mềm kế toán trên máy vi tính.

Phần mềm kế toán phải được thiết kế theo nguyên tắc ghi sổ của hình thức “Nhật kí chung”.

*Sơ đồ 3.3: Trình tự ghi sổ kế toán theo hình thức kế toán máy*

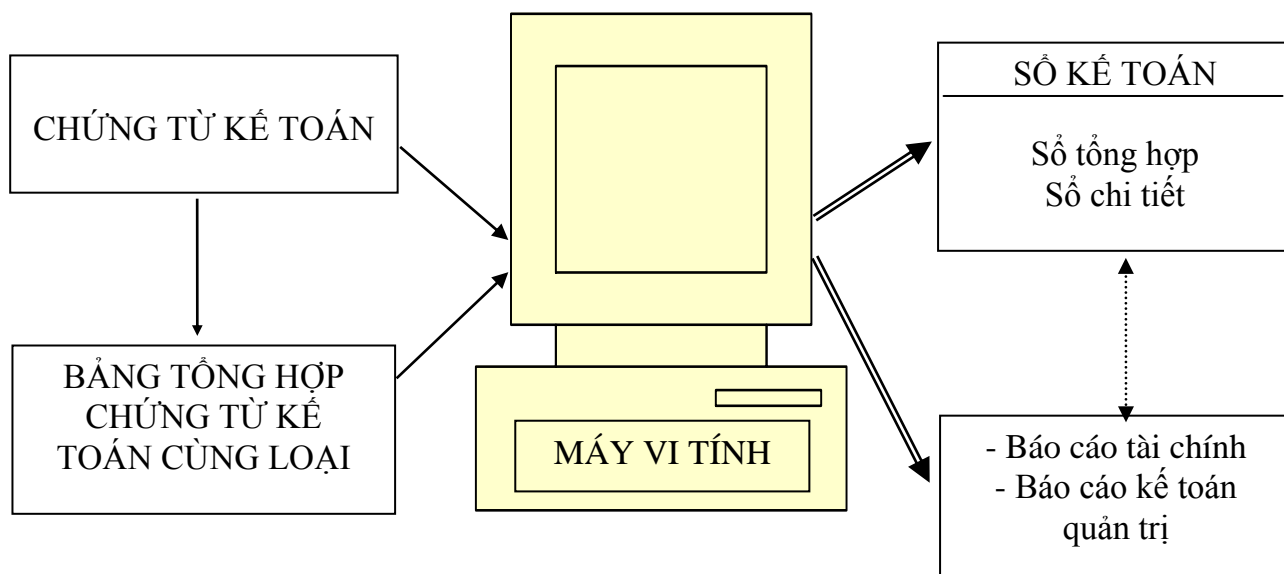

**Ghi chú:**

—————→	Nhập số liệu hàng ngày
=====>	In sổ, báo cáo cuối tháng, quý, năm
←.....→	Đối chiếu, kiểm tra

(1) Hàng ngày, kế toán căn cứ vào chứng từ kế toán hoặc Bảng tổng hợp chứng từ kế toán cùng loại đã được kiểm tra, được dùng làm căn cứ ghi sổ, xác định tài khoản ghi Nợ, tài khoản ghi Có để nhập dữ liệu vào máy vi tính theo các bảng, biểu được thiết kế sẵn trên phần mềm kế toán.

Theo quy trình của phần mềm kế toán, các thông tin được tự động nhập vào sổ kế toán tổng hợp (Sổ cái, ....) và các sổ, thẻ kế toán chi tiết liên quan.

(2) Cuối tháng (hoặc bất kỳ vào thời điểm cần thiết nào), kế toán thực hiện các thao tác khoá sổ (cộng sổ) và lập báo cáo tài chính. Việc đối chiếu giữa số liệu tổng hợp với số liệu chi tiết được thực hiện tự động và luôn đảm bảo tính chính xác, trung thực theo thông tin đã được nhập trong kỳ. Người làm kế toán có thể kiểm tra, đối chiếu số liệu giữa sổ kế toán với báo cáo tài chính sau khi đã in ra giấy.

Thực hiện các thao tác để in báo cáo tài chính theo quy định.

Cuối tháng, cuối năm sổ kế toán tổng hợp và sổ kế toán chi tiết được in ra giấy, đóng thành quyển và thực hiện các thủ tục pháp lý theo quy định về sổ kế toán ghi bằng tay.

Sau đây là một số phần mềm kế toán máy Công ty có thể tham khảo và áp dụng:

– Phần mềm ACMAN: ACMAN được thiết kế và lập trình trên công nghệ hiện đại theo quy chuẩn của Bộ Tài chính. Với phần mềm này người sử dụng chỉ cần cập nhật số liệu đầu vào phát sinh theo hệ thống chứng từ, máy tính sẽ tự động tính toán và đưa ra các sổ sách báo cáo tài chính, báo cáo quản trị và các thông tin về hoạt động sản xuất kinh doanh của doanh nghiệp

– Phần mềm kế toán MISA: Đây là phần mềm được phát triển trên cơ sở phân tích tỉ mỉ, bao trùm hầu hết các phần hành kế toán của nhiều loại hình DN. Với tiêu chí “Đơn giản hoá, dễ sử dụng, đáp ứng tối đa nhu cầu quản lý kế toán của DN. MISA

được đánh giá là phần mềm có hiệu quả cao trong công tác kế toán - quản trị doanh nghiệp, phù hợp với loại hình doanh nghiệp: thương mại dịch vụ, sản xuất và xây lắp.

– Phần mềm kế toán KTVN: Đây là phần mềm thiết kế đơn giản, dễ sử dụng và có thể vận dụng linh hoạt cho nhiều nhu cầu quản lý hạch toán khác nhau.

Việc thay đổi này đòi hỏi chi nhánh phải có một sự nghiên cứu, đầu tư, đào tạo cán bộ về tin học, tuy nhiên hiệu quả kinh tế đem lại cho doanh nghiệp là rất cao.

*Kiến nghị 2 : Hạch toán chứng từ nghiệp vụ phát sinh*

Hình thức ghi sổ NKC nên tách định khoản giá vốn và doanh thu riêng trong từng nghiệp vụ phát sinh trong kỳ → phù hợp với NKC mà Chi nhánh đang áp dụng. Từ đó căn cứ vào phiếu xuất kho ghi nhận giá vốn, hóa đơn GTGT ghi nhận doanh thu.

Ví dụ:

Ngày 04/12/2011 Chi nhánh số 1 bán 1.775kg kim khí cho công ty CP điện cơ Hải Phòng với đơn giá 21.100đ/kg (thuế suất 5%), giá vốn là 33.458.750 theo HĐ số 0000883. Đã thu bằng chuyển khoản.

Kế toán ghi:

Nợ TK 632 : 33.458.750

Có TK 156- K : 33.458.750

Nợ TK 112 : 39.325.125

Có TK 3331 : 1.872.625

Có TK 511 : 37.452.500

ĐỀ TÀI NGHIÊN CỨU KHOA HỌC

---

**Phiếu Xuất Kho**

**Đơn vị:** Nhà máy cáp thép FCT và dây hàn điện

**Địa chỉ:** Khu công nghiệp Quốc Tuấn - An Lão - Hải Phòng

**Mẫu số 02 – VT**

(Ban hành theo QĐ số 15/2006/QĐ-BTC  
ngày 20/3/2006 của Bộ trưởng BTC)

**PHIẾU XUẤT KHO**

*Ngày 04 tháng 12 năm 2011*

Số : 14

Nợ : 632

Có : 156

Họ tên người giao hàng : Ngô Ngọc Bằng Xuân

Theo HĐ 0000883 ngày 04 tháng 12 năm 2011

Xuất tại kho: Kim khí

Số TT	Tên nhãn hiệu, quy cách phẩm chất vật tư (sản phẩm hàng hoá)	Mã số	ĐVT	Số lượng	Đơn giá	Thành tiền
A	B	C	D	1	2	3
01	Kim khí		Kg	1.775	18.850	33.458.750
	<b>Tổng cộng</b>					<b>33.458.750</b>

Tổng số tiền (Viết bằng chữ): Ba mươi ba triệu, bốn trăm lăm mươi tám nghìn, bảy trăm năm mươi đồng chẵn./

Xuất, ngày 04 tháng 12 năm 2011

**Người lập phiếu**   **Người giao hàng**   **Thủ kho**   **Kế toán trưởng**   **Giám đốc**  
(ký, họ tên)      (ký, họ tên)      (ký, họ tên)      (ký, họ tên)      (ký, họ tên)

**HÓA ĐƠN  
GIÁ TRỊ GIA TĂNG**

Liên 1 : Lưu

Ngày 04 tháng 12 năm 2011

Mẫu  
số:01GTKT3/001  
Ký hiệu :AA/11P  
Số:0000883

Đơn vị bán hàng : **NHÀ MÁY CẤP THÉP FCT VÀ DÂY HÀN ĐIỆN**

Mã số thuế:

0	2	0	0	4	2	1	6	9	3
---	---	---	---	---	---	---	---	---	---

Địa chỉ : **KHU CÔNG NGHIỆP XÃ QUỐC TUẤN – AN LÃO – HẢI PHÒNG**

Điện thoại : 031.3922104

\* Fax: 031.3922105

Số tài khoản: ..... Tại : .....

Họ và tên người mua hàng : .....

Tên đơn vị : **Công ty Cổ phần điện cơ Hải Phòng** .....

Mã số thuế:

0	2	0	0	5	8	0	1	1	8
---	---	---	---	---	---	---	---	---	---

Địa chỉ : .....

Hình thức thanh toán : Chuyển Khoản ... Số tài khoản: 012010000223645

STT	Tên hàng hóa, dịch vụ	Đơn vị tính	Số lượng	Đơn giá	Thành tiền
1	2	3	4	5	6=4×5
1)	Thép ống φ75,6×5×6000 Hòa Phát	Kg	1.775	21.100	37.452.500
Cộng tiền hàng:					37.452.500
Thuế suất GTGT: 5%		Tiền thuế GTGT:			1.872.625
Tổng cộng tiền thanh toán :					39.325.125
Số tiền viết bằng chữ : Ba mươi chín triệu, ba trăm hai mươi lăm nghìn, một trăm hai mươi lăm đồng chẵn./					
Người mua hàng (Ký, ghi rõ họ tên)			Người bán hàng (Ký, ghi rõ họ tên)		
(Cần kiểm tra, đối chiếu khi lập, giao, nhận hóa đơn)					



ĐỀ TÀI NGHIÊN CỨU KHOA HỌC

Đơn vị: Nhà máy cáp thép FCT và dây hàn điện  
Đại chỉ: Khu công nghiệp Quốc Tuấn-An Lão-  
Hải Phòng

Mẫu số: S03a-DNN  
(Ban hành theo QĐ số 15/2006/QĐ – BTC  
ngày 20/03/2006 của Bộ trưởng BTC)

**TRÍCH SỔ NHẬT KÝ CHUNG**

Năm 2011

Từ ngày 01/12/2011 đến 31/12/2011

Đơn vị tính: đồng

NT GS	Chứng từ		Diễn giải	Số hiệu TK	Số phát sinh	
	SH	NT			Nợ	Có
			<b>Số trang trước chuyển sang</b>		...	...
			.....			
01/12	39347	01/12	Mua kim khí Cty TNHH và vận tải HP	1561	21.071.964	
				133	1.053.598	
				331		22.125.562
			.....			
				632	33.458.750	
	PXK14			156		33.458.750
04/12	0000883	04/12	Bán kim khí cho Cty CP điện cơ HP	131	39.325.125	
				511		37.452.500
				3331		1.872.625
			.....			
31/12	PKTM1 01207	31/12	Kết chuyển thuế VAT Tháng 12/2011	33311	2.368.252.624	
			.....	1331		2.368.252.624

ĐỀ TÀI NGHIÊN CỨU KHOA HỌC

31/12	PKTT10 1209	31/12	Kết chuyển thuế GTGT hàng nhập khẩu	1331	2.107.825.290	
				33312		2.107.825.290
31/12	PKTT10 1209	31/12	Kết chuyển thuế GTGT hàng nhập khẩu	1331	111.046.557	
				33312		111.046.557
31/12	43563	31/12	Kết chuyển số chênh lệch cuối năm	6211	1	0
				1561	0	1
			.....			
			<b>Cộng lũy kế cuối tháng 12</b>		<b><u>987.341.605.712</u></b>	<b><u>987.341.605.712</u></b>

*Kiến nghị 3: Về số thuế còn được khấu trừ*

Hiện nay số thuế còn được khấu trừ của chi nhánh là khá lớn vì thế chi nhánh cần sớm có tờ trình xin hoàn thuế để tăng vốn lưu động cho doanh nghiệp đồng thời tránh sự nghi ngờ của cơ quan thuế đặt ra với doanh nghiệp tại sao không xin hoàn thuế. Vì thông thường chỉ những doanh nghiệp có sự gian lận trong hóa đơn đầu vào mới để một số thuế được khấu trừ lớn như vậy mà không xin hoàn.

*Kiến nghị 4: Về Hoá Đơn*

- Khi mua hàng qua điện thoại kế toán cần phải đến tận nơi mua hàng để lấy Hoá Đơn và phải kiểm tra đối chiếu với các hóa đơn đã có để tránh lấy phải hóa đơn giả do bên bán cung cấp. Đồng thời tránh được việc số tiền trên các liên hóa đơn không khớp nhau do bên bán làm giả hóa đơn để tránh được doanh thu và thuế GTGT đầu ra. Ngược lại khi bán hàng cho khách hàng ở xa thiếu chữ ký của người mua hàng ta cần đóng dấu “bán hàng qua điện thoại” vào hóa đơn. Việc này hiện nay rất nhiều doanh nghiệp bán lẻ đã thực hiện.

- Khi Hoá Đơn viết sai đã bị xé khỏi cuộn thì kế toán phải lập biên bản làm lại HĐ giữa hai bên và biên bản phải ghi rõ nội dung sai, số ký hiệu, sêri, ngày... tháng... năm... của hóa đơn ghi sai đó, thu hồi đủ các liên của tờ hóa đơn sau đó gạch chéo ghi chữ hủy bỏ và lưu trên quyển hóa đơn, đồng thời bên bán phải lập hóa đơn mới giao cho khách hàng và ghi ngay trên tờ hóa đơn mới "thay thế tờ hóa đơn số ký hiệu, sêri, ngày... tháng... năm... " của tờ hóa đơn hủy bỏ.

Dưới đây là mẫu biên bản hủy Hóa Đơn :

CỘNG HOÀ XÃ HỘI CHỦ NGHĨA VIỆT NAM

*Độc lập - Tự do - Hạnh phúc*

.....

**BIÊN BẢN HỦY HOÁ ĐƠN**

- Căn cứ vào hợp đồng ..... ngày .... tháng ... năm ..... ký giữa Công ty ..... và Công ty..... về việc mua bán .....
- Căn cứ vào thực trạng hoá đơn GTGT số ..... ngày .../.../.... mà Công ty ..... đã cấp cho Công ty .....
- Hôm nay, ngày ... tháng ... năm .... Tại Trụ sở Công ty ....., Số nhà..... Chúng tôi gồm có:

**BÊN A:** .....

Địa chỉ : .....

Mã số thuế : .....

Do Ông/Bà : ....., Chức vụ: ....., làm đại diện

**BÊN B:** .....

Địa chỉ : .....

Mã số thuế : .....

Do Ông (Bà): ....., Chức vụ: ....., làm đại diện

- Hai bên cùng nhau xác nhận việc huỷ bỏ hoá đơn GTGT số ..... ngày .../.../.... mà Công ty ..... đã cấp cho Công ty .....

**1/ Lý do huỷ bỏ hoá đơn.**

- Do đơn giá ghi trên hoá đơn không đúng theo như hợp đồng đã ký giữa hai bên, và khối lượng còn thiếu.

**2/ Cam kết.**

- Công ty ..... và Công ty ..... cam kết không sử dụng hoá đơn GTGT số ..... ngày .../.../.... trong việc hạch toán các nghiệp vụ kinh tế phát sinh.

- Công ty ..... cam kết không kê khai thuế GTGT đầu vào của hoá đơn số ..... của Công ty ..... Nếu có sự sai trái trong việc kê khai thuế của hoá đơn trên, Công ty ..... hoàn toàn chịu trách nhiệm

- Liên 2 của hoá đơn số ..... được hoàn trả lại cho Công ty .....

Biên bản được lập thành hai bản, có giá trị pháp lý như nhau. Mỗi bên giữ một bản

**ĐẠI DIỆN BÊN A**

**ĐẠI DIỆN BÊN B**

*Kiến nghị 5: Nộp tờ khai qua mạng*

Không giới hạn số lần gửi 1 tờ khai, khi doanh nghiệp kê khai sai và vẫn còn hạn nộp tờ khai, doanh nghiệp có thể gửi tờ khai thay thế với số lần gửi thay thế không hạn chế trước 24h ngày cuối cùng nộp tờ khai vẫn không bị tính nộp chậm.

Những thông tin và số liệu khai thuế của doanh nghiệp gửi đến cơ quan thuế một cách nhanh chóng, chính xác và đảm bảo, không sai sót, nhằm lẫn do phần mềm hỗ trợ kê khai thuế đã hỗ trợ tính toán, kiểm tra lỗi không cố ý khi khai thuế.

Đối với cơ quan thuế, khai thuế qua mạng là một nội dung quan trọng đối với công tác cải cách và hiện đại hóa ngành thuế. Đây là giải pháp nhằm giảm tình trạng quá tải, áp lực cho các cơ quan thuế mỗi khi đến kỳ hạn nộp hồ sơ khai thuế. Giảm thời gian, nhân lực tiếp nhận tờ khai, đặc biệt là giảm rất nhiều chi phí cho việc lưu trữ hồ sơ khai thuế cũng như tìm kiếm thông tin.

*Kiến nghị 6. Công tác bán hàng*

Chi nhánh nên tiến hành lập bảng kê bán lẻ tại các cửa hàng bán lẻ để một mặt là thực hiện theo đúng quy định tránh việc trốn thuế, mặt khác là để tạo điều kiện thuận lợi trong công tác quản lý các kênh phân phối sản phẩm, đồng thời nhằm theo dõi riêng việc bán lẻ hàng hóa.

Chi nhánh nên lập hóa đơn theo dõi hàng bán bị trả lại để tránh sai sót trong công tác hạch toán kế toán thuế GTGT.

**Ví dụ:**

Ngày 25/12/2011 bán 33.320kg cáp thép chịu lực V75× 6<sup>n</sup> không mạ cho công ty cổ phần thép Hàn Việt số HĐ 0001456. Do cáp chịu lực khi đưa vào sử dụng không đúng với hợp đồng mua giữa chi nhánh và công ty nên công ty cổ phần thép Hàn Việt yêu cầu trả lại hàng. Chi nhánh chấp nhận. Ngày 28/12/2011, 2 bên tiến hành trả lại hàng nhưng không kèm theo hóa đơn mà chỉ có biên bản.

Muốn theo dõi thuế GTGT để chính xác thì chi nhánh phải xin hóa đơn của công ty cổ phần thép Hàn Việt để làm căn cứ chính xác theo dõi và hạch toán kế toán thuế GTGT. Hóa đơn có thể như sau :

<b>HÓA ĐƠN</b>			Mẫu số: 01GTKT3/001		
<b>GIÁ TRỊ GIA TĂNG</b>			AA/11P		
<i>Liên 2: giao cho khách hàng</i>			Số: 0040644		
Ngày 28 tháng 12 năm 2011					
Đơn vị bán hàng: Công ty cổ phần thép Hàn Việt					
Địa chỉ: Km 14 QL1A Ngọc Hồi – Thanh trì – Hà Nội					
Số tài khoản:					
Điện thoại:			MS:0101027738		
Họ tên người mua hàng: Nguyễn Kim Toán					
Tên đơn vị: Nhà máy cáp thép FCT và dây hàn điện					
Địa chỉ: Khu công nghiệp Quốc Tuấn – An Lão – Hải Phòng					
Hình thức thanh toán: CK			MS: 0200421693		
STT	Tên hàng hóa dịch vụ	Đơn vị tính	Số lượng	Đơn giá	Thành tiền
1	Trả lại cáp thép chịu lực V75× 6 <sup>n</sup> không mạ của HĐ 0001456 ngày 25/12	Kg	33.320	12.454,55	414.985.606
Cộng tiền hàng:					414.985.606
8					
Thuế suất GTGT: 10% Tiền thuế GTGT:					41.498.561
Tổng cộng tiền thanh toán:					456.484.167
Số tiền bằng chữ: <i>Bốn trăm lăm mươi sáu triệu, bốn trăm chín mươi tám nghìn, một trăm sáu mươi bảy đồng chẵn./</i>					
Người mua hàng		Người bán hàng		Thủ trưởng đơn vị	
(Ký, ghi rõ họ tên)		(Ký, ghi rõ họ tên)		(Ký, đóng dấu, ghi rõ họ tên)	

*Kiến nghị 7: Kiến nghị khác*

- Chi nhánh nên tổ chức kiểm toán nội bộ, bởi đây chính là một công cụ hữu hiệu cho các nhà quản trị trong việc điều hành và kiểm soát tổ chức của mình nhằm đạt được những mục tiêu đã đề ra. Kiểm toán nội bộ không chỉ phục vụ cho Chi nhánh mà còn hữu ích cho các cơ quan Nhà nước các đơn vị hành chính sự nghiệp cũng như các tổ chức phi lợi nhuận.

- Chi nhánh nên thường xuyên tổ chức lớp đào tạo bồi dưỡng, nâng cao nghiệp vụ kế toán cho nhân viên kế toán để củng cố kiến thức, đồng thời bổ sung kiến thức mới cho phù hợp với sự phát sinh các nghiệp vụ kinh tế mới. Trong điều kiện phát triển của nền kinh tế nước ta thì luật kế toán mới ra đời còn non trẻ và còn phải được hoàn thiện trong quá trình thực hiện, cùng với các chuẩn mực kế toán thường xuyên thay đổi dẫn đến khó khăn cho công tác kế toán, vì vậy phòng kế toán phải thường xuyên cập nhật các văn bản thông tư mới phục vụ công tác kế toán kịp thời theo đúng quy định của Nhà Nước, tránh tình trạng không thực hiện kịp thời theo thông tư, văn bản mới dẫn đến vi phạm pháp luật.

**Chú ý:**

- Khi kê khai thuế GTGT kế toán bỏ sót hoá đơn đầu vào và hoá đơn đầu ra. Việc này cần phải được kế toán điều chỉnh kịp thời vào tháng phát hiện ra sai sót này. Với hoá đơn đầu vào thì trong thời hạn 6 tháng có thể khai bổ sung còn nếu quá 6 tháng thì doanh nghiệp không được khấu trừ thuế GTGT đầu vào nữa mà kế toán sẽ phải hạch toán vào chi phí. Còn đối với hoá đơn đầu ra khi không được phép kê khai bổ sung mà phải làm làm các tờ khai điều chỉnh theo các mẫu biểu 01/KHSB và phụ lục 01-3/GTGT.

Phụ lục 01-3/GTGT

Đăng nhập

**GIẢI TRÌNH KHAI BỔ SUNG, ĐIỀU CHỈNH**  
(Bổ sung, điều chỉnh các thông tin đã khai tại  
tờ khai thuế GTGT mẫu số 01/GTGT ký tính thuế: 12/2011. Ngày lập tờ khai bổ sung: 31/12/2011)

STT	Chi tiêu điều chỉnh	Mã số chi tiêu	Số đã kê khai	Số điều chỉnh	Chênh lệch giữa số điều chỉnh với số đã kê khai
<b>I. Chi tiêu điều chỉnh tăng số thuế phải nộp</b>					
1			0	0	0
<b>II. Chi tiêu điều chỉnh giảm số thuế phải nộp</b>					
1			0	0	0
<b>III. Tổng hợp điều chỉnh số thuế phải nộp (tăng: +; giảm: -)</b>		40	0	0	0
		43	0	0	0

Số ngày nộp chậm: 0

Số tiền phạt nộp chậm: 0

Nội dung giải thích và tài liệu đính kèm:

Người ký: \_\_\_\_\_

Ngày ký: 31/12/2011

◀ ▶ | Tờ khai điều chỉnh | KHSB

Bấm F5 - Thêm dòng  
Bấm F6 - Xóa dòng

Tổng hợp KHSB | Nhập lại | Ghi | In | Xóa | Kết xuất | Đóng



## KẾT LUẬN

Có thể nói từ khi thành lập cho đến nay chi nhánh số 1 công ty cổ phần thép và vật tư Hải Phòng – Nhà máy cán thép FCT và dây hàn điện đã có được những bước đi vững chắc, thuận lợi đạt hiệu quả cao được thể hiện ở những thành tích mà Chi nhánh đã đóng góp cho xã hội. Hiện nay đóng góp vào ngân sách nhà nước của Chi nhánh ngày càng tăng và Chi nhánh được đánh giá là một trong những doanh nghiệp làm ăn có hiệu quả. Chi nhánh số 1 công ty cổ phần thép và vật tư Hải Phòng - Nhà máy cán thép FCT và dây hàn điện là Chi nhánh có bộ máy kế toán tương đối gọn nhẹ, nghiệp vụ phát sinh trong tháng, quý...nhiều tuy nhiên Chi nhánh vẫn thực hiện đầy đủ các phân hành kế toán theo yêu cầu quản lý của Chi nhánh và của bộ tài chính.

Qua quá trình nghiên cứu về công tác kế toán tại Chi nhánh mà cụ thể là tổ chức công tác kế toán thuế GTGT tại Chi nhánh, về cơ bản em nhận thấy Chi nhánh đều làm đúng theo chế độ kế toán về thuế GTGT, thực hiện việc kê khai thuế, nộp thuế theo đúng như hướng dẫn của cơ quan thuế. Nhận thức được phần nào tầm quan trọng đó của thuế GTGT, Chi nhánh đã đưa vào áp dụng ngay các hoá đơn, chứng từ liên quan đến thuế GTGT tại Chi nhánh phần lớn đều hợp lý, hợp lệ và xử lý linh hoạt. Từ đó các Tờ khai thuế GTGT, các Bảng kê hoá đơn, chứng từ hàng hoá, dịch vụ mua vào, các Bảng kê hoá đơn, chứng từ hàng hoá, dịch vụ bán ra được lập và gửi đến cơ quan thuế đầy đủ và đúng thời hạn.

Tuy nhiên bên cạnh đó, công tác kê khai thuế GTGT của Chi nhánh vẫn tồn tại những hạn chế, sai sót trong việc hạch toán kế toán thuế GTGT như nhầm lẫn kê khai giữa hủy hóa đơn và xóa bỏ hóa đơn, vẫn còn nộp tờ khai thuế theo phương thức trực tiếp dẫn tới mất thời gian, chi phí và kém hiệu quả. Chưa lập và quản lý các hóa đơn hàng giảm giá và hàng bán bị trả lại, bảng kê bán lẻ tại các cửa hàng bán lẻ, áp dụng ghi sổ nhật ký chung không đúng theo quy định....Do những hạn chế trên ảnh hưởng không nhỏ tới công tác kế toán thuế GTGT vì vậy trong thời gian tới Chi nhánh nên có nhiều biện pháp khắc phục sai sót như lập biên bản hủy hóa đơn, bắt đầu nộp tờ khai thuế qua mạng sẽ mang lại nhiều hiệu quả, lập hóa đơn khi hàng giảm giá và trả lại hàng bán, lập bảng kê bán lẻ để tạo điều kiện thuận lợi trong công tác quản lý các kênh phân phối sản phẩm, đồng thời nhằm theo dõi riêng việc bán lẻ hàng hóa, hạch

toán nghiệp vụ phát sinh vào sổ nhật ký chung phù hợp với hình thức ghi sổ nhật ký chung mà Chi nhánh đang áp dụng.....

Trên cơ sở lý luận cũng như kiến thức thực tế của mình em xin mạnh dạn đưa ra một số kiến nghị trên để Chi nhánh có thể xem xét hoàn thiện công tác kế toán thuế GTGT tại Chi nhánh nói riêng và công tác kế toán nói chung.

## DANH MỤC TÀI LIỆU THAM KHẢO

1. Bộ Tài Chính – Hướng dẫn thực hiện kê khai, nộp, quyết toán, miễn giảm, hoàn, khiếu nại, tố cáo, xử phạt, thanh tra, kiểm tra thuế, thủ tục hành chính, chính sách ưu đãi thuế - 2009 –Nhà xuất bản Lao động - Hà Nội.
2. Bộ Tài Chính - Chế độ kế toán doanh nghiệp – Hướng dẫn lập chứng từ kế toán, hướng dẫn ghi sổ kế toán. – Nhà xuất bản Thống kê.
3. Bộ Tài Chính - Những điều cần biết về thuế GTGT – NXB tài chính Hà Nội
4. Hệ thống chứng từ, sổ sách, báo cáo kế toán của Chi nhánh số 1 công ty cổ phần thép và vật tư Hải Phòng – Nhà máy cáp thép FCT và dây hàn điện.
5. Luật thuế GTGT số 13/2008/QH12 Ngày 03/06/2008
6. Thông tư 153/2010/TT-BTC của Bộ Tài Chính Ngày 28/09/2010
7. Thông tư 244/2009/TT-BTC của Bộ Tài Chính Ngày 31/12/2001
8. **Luận văn “Tổ chức công tác kế toán thuế GTGT tại Công ty Cổ Phần cơ khí mỏ Việt Bắc-VVMI” –Tác giả: Nguyễn Thị Cẩm Vân - k4A - CĐKT- tải từ trang [www.tailieu.vn](http://www.tailieu.vn)**
9. Và một số tài liệu trên các trang website:
  - <http://www.atheeah.com/luan-van/Mot-so-kien-nghi-hoan-thien-cong-tac-ke-toan-thue-GTGT-trong-doanh-nghiep-thuong-mai-va-cong-tac-quan-ly-thue-cua-Nha-nuoc-tai-Vie-148268>
  - <http://www.atheeah.com/luan-van/Hoan-thien-cong-tac-ke-toan-thue-GTGT-tai-cong-ty-co-phan-thuong-mai-Ha-Lan-124524>
  - [http://docs.4share.vn/docs/12847/Hoan\\_thien\\_ke\\_toan\\_nghiep\\_vu\\_thue\\_GT\\_GT\\_tai\\_Cong\\_ty\\_CP\\_DTPT\\_Nha\\_va\\_Do\\_thi\\_Bac\\_Giang\\_.html](http://docs.4share.vn/docs/12847/Hoan_thien_ke_toan_nghiep_vu_thue_GT_GT_tai_Cong_ty_CP_DTPT_Nha_va_Do_thi_Bac_Giang_.html)
  - [http://khodetai.com/Hoan-thien-cong-tac-ke-toan-Thue-GTGT-tai-Cong-ty-Co-phan-Dinh-gia-va-Tu-van-dau-tu-Quoc-Te\\_c\\_64426.html](http://khodetai.com/Hoan-thien-cong-tac-ke-toan-Thue-GTGT-tai-Cong-ty-Co-phan-Dinh-gia-va-Tu-van-dau-tu-Quoc-Te_c_64426.html)

## LỜI CẢM ƠN

Để hoàn thành đề tài nghiên cứu này, em xin gửi lời cảm ơn chân thành và sâu sắc nhất đến:

Các thầy, cô giáo dạy trong trường Đại học Dân Lập Hải Phòng đã tận tình truyền đạt kiến thức nền tảng cơ sở, kiến thức chuyên sâu về Kế toán – Kiểm toán và cả kinh nghiệm sống quý báu, thực sự hữu ích cho bản thân em trong thời gian thực tập và cả sau này.

Cô giáo – Ths. Đồng Thị Nga đã hết lòng hỗ trợ và giúp đỡ em từ khâu chọn đề tài, cách thức tiếp cận thực tiễn tại đơn vị thực tập cho đến khi hoàn thành đề tài nghiên cứu khoa học này.

Các cô, bác làm việc tại chi nhánh số 1 công ty cổ phần Thép và vật tư Hải Phòng – Nhà máy cáp thép FCT và dây hàn điện đã tạo cho em cơ hội được thực tập và nghiên cứu tại phòng Kế toán của chi nhánh.

Cuối cùng, em chúc thầy cô cùng các cô, bác làm việc tại chi nhánh số 1 công ty cổ phần Thép và vật tư Hải Phòng – Nhà máy cáp thép FCT và dây hàn điện dồi dào sức khỏe, thành công, hạnh phúc trong cuộc sống.

**Em xin chân thành cảm ơn!**

**MỤC LỤC**

<b>LỜI MỞ ĐẦU</b> .....	1
<b>CHƯƠNG I LÝ LUẬN CHUNG VỀ THUẾ GIÁ TRỊ GIA TĂNG VÀ KẾ TOÁN THUẾ GIÁ TRỊ GIA TĂNG (GTGT)</b> .....	4
1. Lý luận chung về thuế giá trị gia tăng . .....	4
1.1. Khái niệm. ....	4
1.2. Vai trò của Thuế giá trị gia tăng trong lưu thông hàng hoá .....	4
1.3. Vai trò của Thuế giá trị gia tăng trong quản lý Nhà nước về kinh tế.....	5
1.4. Cơ chế hoạt động của thuế giá trị gia tăng . .....	7
2. Các quy định về thuế giá trị gia tăng .....	7
2.1. Đối tượng nộp thuế GTGT. ....	7
2.2. Đối tượng chịu thuế GTGT. ....	7
2.3. Đối tượng không chịu thuế GTGT. ....	8
2.4. Căn cứ và phương pháp tính thuế.....	8
2.4.1. Giá tính TGTGT .....	8
2.4.2.Thuế suất TGTGT .....	10
2.5. Đăng ký nộp TGTGT .....	12
2.6. kê Khai TGTGT.....	12
2.7. Nộp thuế .....	12
2.8. Thủ tục kê khai TGTGT .....	14
2.9. Miễn giảm TGTGT.....	14
2.10. Quyết toán TGTGT .....	15
2.11. Hoàn TGTGT .....	15
3. Phương Pháp Tính TGTGT .....	16
3.1. Phương pháp khấu trừ .....	16
3.1.1.Đối tượng:.....	16
3.1.2.Công thức xác định : .....	16
3.1.3.Điều kiện khấu trừ thuế : .....	18
3.2. Phương pháp tính trực tiếp trên giá trị gia tăng.....	19
3.2.1. Phương pháp tính trực tiếp trên GTGT áp dụng đối với các đối tượng sau đây: 19	

3.2.2. Xác định thuế GTGT phải nộp .....	19
4. Yêu cầu quản lý và nhiệm vụ của kế toán thuế .....	21
4.1. Yêu cầu quản lý thuế GTGT. ....	21
4.2. Nhiệm vụ kế toán thuế GTGT. ....	22
4.2.1. Mô tả công việc nhân viên kế toán thuế nói chung : .....	22
4.2.2. Nhiệm vụ của kế toán thuế giá trị gia tăng nói riêng : .....	24
5. Tổ Chức Kế Toán Thuế Tại Doanh Nghiệp .....	25
5.1. Tổ chức chứng từ sử dụng .....	25
5.2. Tài khoản kế toán .....	25
5.2.1. Tài Khoản 133 - Thuế Giá Trị Gia Tăng được khấu trừ. ....	25
5.2.2. Tài khoản 3331 - Thuế GTGT phải nộp. ....	27
5.3.1. Đối với đơn vị nộp thuế theo phương pháp khấu trừ. ....	29
5.3.2. Đối với đơn vị nộp thuế theo phương pháp trực tiếp .....	40
5.4. Tổ chức sổ kế toán: .....	42
 <b>CHƯƠNG II THỰC TRẠNG CÔNG TÁC KẾ TOÁN THUẾ GIÁ TRỊ GIA TĂNG TẠI CHI NHÁNH SỐ 1 CÔNG TY CỔ PHẦN THÉP VÀ VẬT TƯ HẢI PHÒNG - NHÀ MÁY CẤP THÉP FCT VÀ DÂY HÀN ĐIỆN</b> .....	
1. Tổng quan về chi nhánh số 1 Công ty cổ phần thép và vật tư Hải Phòng-Nhà máy cấp thép FCT và dây hàn điện. ....	43
1.1. Quá trình hình thành và phát triển của chi nhánh.....	43
1.2. Đặc điểm cơ cấu tổ chức bộ máy quản lý của Chi nhánh .....	45
1.3. Đặc điểm tổ chức kế toán tại Nhà máy cấp thép FCT và dây hàn điện .....	48
1.3.1. Đặc điểm bộ máy tổ chức kế toán tại Nhà máy cấp thép FCT và dây hàn điện .	48
2. Thực trạng công tác kế toán thuế giá trị gia tăng tại chi nhánh số 1 - Nhà máy cấp thép FCT và dây hàn điện.....	500
2.1. Các mức thuế suất: .....	50
2.1.1. Mức Thuế suất 5%:.....	51
2.1.2. Mức Thuế suất 10%:.....	51
2.2. Tài khoản sử dụng, sổ sách kế toán và sơ đồ hạch toán: .....	51
2.2.1. Tài khoản sử dụng : .....	51

2.2.2.Sổ sách kế toán : .....	51
2.2.3.Sơ đồ hạch toán .....	<b>Error! Bookmark not defined.</b>
2.2.4.Ví dụ : .....	52
2.3. Quy Trình Lập Tờ Khai Thuế GTGT bằng Phần Mềm.....	63
2.4.Một Số Quy Định Chung và Phương Pháp lập Tờ Khai Thuế GTGT .....	73
2.4.1.Một số quy định chung .....	73
2.4.2.Nội dung và phương pháp lập tờ khai thuế giá trị gia tăng ( mẫu số_01/GTGT )	73
<b>CHƯƠNG III MỘT SỐ BIỆN PHÁP NHẪM HOÀN THIỆN CÔNG TÁC TỔ</b>	
<b>CHỨC KẾ TOÁN THUẾ GIÁ TRỊ GIA TĂNG TẠI CHI NHÁNH SỐ 1 CÔNG</b>	
<b>TY CỔ PHẦN THÉP VÀ VẬT TƯ HẢI PHÒNG – NHÀ MÁY CẤP THÉP FCT</b>	
<b>VÀ DÂY HÀN ĐIỆN.....</b>	
	<b>79</b>
3.1. Đánh Giá Thực Trạng Kế Toán Thuế Giá Trị Gia Tăng tại chi nhánh số 1 Công ty	
cổ phần thép và vật tư Hải Phòng – Nhà máy cấp thép FCT và dây hàn điện. ....	79
3.1.1.Uưu Điểm .....	79
3.1.2. Hạn chế.....	80
3.2.Một số biện pháp nhằm hoàn thiện công tác kế toán thuế GTGT tại chi nhánh số 1	
Công ty cổ phần thép và vật tư Hải Phòng – Nhà máy cấp thép FCT và dây hàn điện	81
3.2.1. Sự cần thiết phải hoàn thiện .....	81
3.2.2. Mục đích, yêu cầu, phạm vi, nguyên tắc của hoàn thiện.....	82
3.2.2.2.Yêu cầu của hoàn thiện.....	82
3.2.3. Những ý kiến hoàn thiện .....	83
<b>KẾT LUẬN .....</b>	<b>97</b>
<b>DANH MỤC TÀI LIỆU THAM KHẢO .....</b>	<b>100</b>