

**BỘ GIÁO DỤC VÀ ĐÀO TẠO
TRƯỜNG ĐẠI HỌC DÂN LẬP HẢI PHÒNG**



ISO 9001:2008

KHÓA LUẬN TỐT NGHIỆP

NGÀNH: KẾ TOÁN KIỂM TOÁN

**Sinh viên : Ngô Thị Nhàn
Giảng viên hướng dẫn : Th.S Lê Thị Nam Phương**

HẢI PHÒNG - 2013

**BỘ GIÁO DỤC VÀ ĐÀO TẠO
TRƯỜNG ĐẠI HỌC DÂN LẬP HẢI PHÒNG**

**HOÀN THIỆN CÔNG TÁC KẾ TOÁN DOANH THU,
CHI PHÍ VÀ XÁC ĐỊNH KẾT QUẢ KINH DOANH
TẠI CÔNG TY TNHH BÃY LOAN**

**KHÓA LUẬN TỐT NGHIỆP ĐẠI HỌC HỆ CHÍNH QUY
NGÀNH: KẾ TOÁN KIỂM TOÁN**

**Sinh viên : Ngô Thị Nhân
Giảng viên hướng dẫn : Th.S Lê Thị Nam Phương**

HẢI PHÒNG - 2013

**BỘ GIÁO DỤC VÀ ĐÀO TẠO
TRƯỜNG ĐẠI HỌC DÂN LẬP HẢI PHÒNG**

NHIỆM VỤ ĐỀ TÀI TỐT NGHIỆP

Sinh viên: Ngô Thị Nhân

Mã SV: 1354010377

Lớp: QT1305K

Ngành: Kế toán – Kiểm toán

Tên đề tài: Hoàn thiện công tác kế toán doanh thu, chi phí và xác định
kết quả kinh doanh tại công ty TNHH Bấy Loan

NHIỆM VỤ ĐỀ TÀI

1. Nội dung và các yêu cầu cần giải quyết trong nhiệm vụ đề tài tốt nghiệp
(về lý luận, thực tiễn, các số liệu cần tính toán và các bản vẽ).
 - Tìm hiểu lý luận về công tác kế toán doanh thu, chi phí và xác định kết quả kinh doanh trong các doanh nghiệp
 - Tìm hiểu thực tế công tác kế toán doanh thu, chi phí và xác định kết quả kinh doanh tại công ty TNHH Bảy Loan.
 - Đánh giá ưu điểm, khuyết điểm cơ bản trong công tác kế toán nói chung cũng như công tác kế toán doanh thu, chi phí và xác định kết quả kinh doanh nói riêng, trên cơ sở đó, đề xuất các biện pháp giúp đơn vị thực tập làm tốt hạch toán kế toán.
2. Các số liệu cần thiết để thiết kế, tính toán.
Sưu tầm, lựa chọn số liệu, tài liệu phục vụ cho công tác kế toán doanh thu, chi phí và xác định kết quả kinh doanh năm 2012 tại công ty TNHH Bảy Loan.
3. Địa điểm thực tập tốt nghiệp.
Công ty TNHH Bảy Loan, số 4 An Đà – Đăng Giang – Ngô Quyền -
HP

CÁN BỘ HƯỚNG DẪN ĐỀ TÀI TỐT NGHIỆP

Người hướng dẫn thứ nhất:

Họ và tên: Lê Thị Nam Phương

Học hàm, học vị: Thạc sỹ

Cơ quan công tác: Trường Đại học dân lập Hải Phòng

Nội dung hướng dẫn: Hoàn thiện công tác kế toán doanh thu, chi phí và xác định kết quả kinh doanh tại công ty TNHH Bấy Loan.

Người hướng dẫn thứ hai:

Họ và tên:.....

Học hàm, học vị:.....

Cơ quan công tác:.....

Nội dung hướng dẫn:.....

Đề tài tốt nghiệp được giao ngày 25 tháng 03 năm 2013

Yêu cầu phải hoàn thành xong trước ngày 29 tháng 06 năm 2013

Đã nhận nhiệm vụ ĐTTN

Sinh viên

Đã giao nhiệm vụ ĐTTN

Người hướng dẫn

Hải Phòng, ngày tháng.....năm 2013

Hiệu trưởng

GS.TS.NGƯT Trần Hữu Nghị

PHẦN NHẬN XÉT CỦA CÁN BỘ HƯỚNG DẪN

1. Tinh thần thái độ của sinh viên trong quá trình làm đề tài tốt nghiệp:

- Nghiêm túc trong nghiên cứu tài liệu và tìm hiểu thực tiễn doanh nghiệp.
- Chăm chỉ, khiêm tốn, cố gắng, nỗ lực trong quá trình làm bài.
- Hoàn thành khóa luận theo đúng tiến độ của giảng viên hướng dẫn và của nhà trường.

2. Đánh giá chất lượng của khóa luận:

- Bài viết trình bày rõ cơ sở lý luận theo đề tài nghiên cứu.
- Nắm được tình hình kế toán tại doanh nghiệp và công tác kế toán theo đề tài được giao.
- Đánh giá được thực trạng công tác kế toán theo đề tài tại doanh nghiệp.
- Đã đề xuất và phân tích một số giải pháp tương đối phù hợp.
- Phương pháp trình bày dễ hiểu, văn phong gọn gàng.
- Tuy nhiên một số giải pháp đưa ra cần phân tích sâu, cụ thể hơn thì giải pháp sẽ thuyết phục hơn.

3. Cho điểm của cán bộ hướng dẫn (ghi bằng cả số và chữ):

.....
.....
.....

Hải Phòng, ngày ... tháng ... năm 2013

Cán bộ hướng dẫn

(Ký và ghi rõ họ tên)

MỤC LỤC

LỜI MỞ ĐẦU	1
CHƯƠNG I NHỮNG VẤN ĐỀ LÝ LUẬN CHUNG VỀ CÔNG TÁC KẾ TOÁN CHI PHÍ, DOANH THU VÀ XÁC ĐỊNH KẾT QUẢ KINH DOANH TRONG CÁC DOANH NGHIỆP	3
1.1. Ý NGHĨA CỦA VIỆC HẠCH TOÁN DOANH THU, CHI PHÍ VÀ.....	3
XÁC ĐỊNH KẾT QUẢ KINH DOANH.	3
1.2. NHIỆM VỤ CỦA KẾ TOÁN DOANH THU BÁN HÀNG VÀ XÁC ĐỊNH KẾT QUẢ KINH DOANH.....	4
1.3. TỔ CHỨC KẾ TOÁN DOANH THU, CHI PHÍ VÀ XÁC ĐỊNH KẾT QUẢ KINH DOANH.....	4
1.3.1. Các phương thức bán hàng.....	4
1.3.2. Kế toán doanh thu, chi phí và xác định kết quả kinh doanh.....	6
1.3.2.1. Kế toán bán hàng và cung cấp dịch vụ.	6
1.3.2.2. Các khoản giảm trừ doanh thu.	16
1.3.2.3. Kế toán giá vốn hàng bán.....	18
1.3.3. Kế toán chi phí bán hàng và chi phí quản lý doanh nghiệp.....	25
1.3.3.1. Kế toán chi phí bán hàng.....	25
1.3.3.2. Kế toán chi phí QLDN.....	27
1.3.4. Kế toán doanh thu, chi phí hoạt động tài chính.	29
1.3.4.1. Kế toán chi phí hoạt động tài chính.	29
1.3.4.2. Kế toán doanh thu hoạt động tài chính.	31
1.3.5. Kế toán chi phí và thu nhập khác.....	32
1.3.5.1. Kế toán chi phí khác.....	32
1.3.5.2. Kế toán thu nhập khác.....	34
1.3.6. Kế toán xác định kết quả kinh doanh.....	35
1.4. Tổ chức sổ sách kế toán chi phí, doanh thu và xác định kết quả kinh doanh trong doanh nghiệp.....	37
1.4.1. Hình thức kế toán Nhật ký chung.	37
1.4.2. Hình thức kế toán Nhật ký - Sổ cái.....	39

1.4.3.Hình thức kế toán chứng từ ghi sổ.....	40
1.4.3.Hình thức kế toán chứng từ ghi sổ.....	42
1.4.5.Hình thức kế toán trên máy vi tính.	43
CHƯƠNG 2 THỰC TRẠNG CÔNG TÁC TỔ CHỨC KẾ TOÁN DOANH THU, CHI PHÍ VÀ XÁC ĐỊNH KẾT QUẢ KINH DOANH TẠI CÔNG TY TRÁCH NHIỆM HỮU HẠN BẦY LOAN	45
2.1.KHÁI QUÁT CHUNG VỀ CÔNG TY TNHH BẦY LOAN	45
2.1.1 Quá trình hình thành và phát triển của công ty.....	45
2.1.2 Đặc điểm hoạt động sản xuất, kinh doanh của công ty.....	46
2.1.3Đặc điểm quy trình công nghệ - tổ chức sản xuất kinh doanh của công ty và mô hình tổ chức bộ máy quản lý.	47
2.2 MÔ HÌNH TỔ CHỨC BỘ MÁY KẾ TOÁN TẠI CÔNG TY.....	50
2.2.1Mô hình tổ chức bộ máy kế toán.....	50
2.2.2 Thực hiện chế độ kế toán tại công ty	51
2.3. THỰC TRẠNG CÔNG TÁC KẾ TOÁN DOANH THU,CHI PHÍ VÀ XÁC ĐỊNH KẾT QUẢ KINH DOANH TẠI CÔNG TY TNHH BẦY LOAN ..	54
2.3. THỰC TRẠNG CÔNG TÁC KẾ TOÁN DOANH THU,CHI PHÍ VÀ XÁC ĐỊNH KẾT QUẢ KINH DOANH TẠI CÔNG TY TNHH BẦY LOAN ..	55
2.3.1. Kế toán doanh thu bán hàng tại Công ty TNHH Bầy Loan.....	55
2.4.1.1. Nội dung của doanh thu tiêu thụ tại Công ty TNHH Bầy Loan	55
2.3.1.2 Chứng từ và tài khoản sử dụng	55
2.3.1.3 Quy trình hạch toán doanh thu bán hàng tại Công ty TNHH Bầy Loan.	56
2.3.2 Kế toán giá vốn hàng bán tại Công ty TNHH Bầy Loan.....	63
2.3.2.1.Nội dung kế toán giá vốn tại Công ty TNHH Bầy Loan	63
2.3.2.2. Quy trình hạch toán giá vốn hàng bán tại Công ty TNHH Bầy Loan.	63
2.4.2.3 Ví dụ minh họa.....	64
2.3.3 Kế toán chi phí hàng bán tại Công ty TNHH Bầy Loan.....	67
2.3.3.1 Nội dung chi phí bán hàng tại Công ty TNHH Bầy Loan	67

2.3.3.2 Chứng từ và tài khoản sử dụng	67
2.4.3.3 Quy trình hạch toán chi phí bán hàng tại Công ty TNHH Bắy Loan.	68
2.3.3.4 Ví dụ minh họa.....	68
2.4.4 Kế toán chi phí quản lý doanh nghiệp tại Công ty TNHH Bắy Loan....	74
2.4.4.1 Nội dung chi phí quản lý doanh nghiệp tại Công ty TNHH Bắy Loan	74
2.4.4.2 Chứng từ và tài khoản sử dụng	74
2.4.4.3 Quy trình hạch toán chi phí quản lý doanh nghiệp tại Công ty TNHH Bắy Loan	75
2.4.4.3 Ví dụ minh họa.....	75
2.3.5 Kế toán doanh thu hoạt động tài chính và chi phí tài chính tại Công ty TNHH Bắy Loan	83
2.3.5.1 Nội dung kế toán doanh thu hoạt động tài chính và chi phí tài chính tại Công ty TNHH Bắy Loan.	83
2.3.5.2 Quy trình hạch toán doanh thu hoạt động tài chính và chi phí tài chính tại Công ty TNHH Bắy Loan	83
2.3.5.3. Ví dụ.....	83
2.3.6 Kế toán thu nhập khác và chi phí khác tại Công ty TNHH Bắy Loan ..	91
2.3.6.1 Nội dung kế toán thu nhập khác và chi phí khác tại Công ty TNHH Bắy Loan.	91
2.3.6.2 Chứng từ và tài khoản sử dụng	91
2.3.6.3 Quy trình hạch toán thu nhập khác và chi phí khác tại Công ty TNHH Bắy Loan.	91
2.3.6.4 Ví dụ minh họa.....	92
2.3.7. Kế toán xác định kết quả kinh doanh tại Công ty TNHH Bắy Loan ..	100
2.3.7.1 Nội dung của kế toán xác định kết quả kinh doanh tại Công ty TNHH Bắy Loan.	100
2.3.7.2 Chứng từ và tài khoản sử dụng	100
2.2.7.3 Quy trình hạch toán xác định kết quả kinh doanh tại Công ty TNHH Bắy Loan.	101
2.2.7.4 Ví dụ minh họa.....	101

CHƯƠNG III MỘT SỐ GIẢI PHÁP NHẪM HOÀN THIỆN CÔNG TÁC KẾ TOÁN DOANH THU, CHI PHÍ VÀ XÁC ĐỊNH KẾT QUẢ KINH DOANH TẠI CÔNG TY TNHH BẦY LOAN	113
3.1. Đánh giá chung về công tác kế toán doanh thu, chi phí và xác định kết quả kinh doanh tại công ty TNHH BẦY LOAN.	113
3.1.1 Ưu điểm.....	113
3.1.2 Hạn chế.....	115
3.2. Một số giải pháp nhằm hoàn thiện công tác kế toán doanh thu, chi phí và xác định kết quả kinh doanh tại Công ty TNHH BẦY LOAN.....	116
3.2.1. Sự cần thiết phải hoàn thiện công tác kế toán doanh thu, chi phí.....	116
và xác định kết quả kinh doanh.....	116
3.2.2. Một số nguyên tắc cơ bản để hoàn thiện công tác kế toán doanh thu, chi phí và xác định kết quả kinh doanh.....	117
3.2.3. Một số ý kiến nhằm hoàn thiện công tác kế toán doanh thu, chi phí và xác định kết quả kinh doanh tại Công ty TNHH BẦY LOAN.....	118
KẾT LUẬN	128
TÀI LIỆU THAM KHẢO	130

LỜI MỞ ĐẦU

Để tồn tại và phát triển trong nền kinh tế thị trường có sự quản lí của nhà nước theo định hướng XHCN, bất kỳ một doanh nghiệp nào dù sản xuất kinh doanh hay thương mại thì đều phải thông qua khâu tiêu thụ và lấy hiệu quả làm mục tiêu hàng đầu. Muốn làm được điều đó thì các nhà quản lý phải nhận thức được vai trò của công tác kế toán. Kế toán là nguồn cung cấp thông tin cần thiết để quản lý hiệu quả hoạt động kinh tế của công ty.

Đối tượng kinh doanh thương mại là hàng hóa đó là các sản phẩm lao động được các doanh nghiệp thương mại mua về để bán ra nhằm đáp ứng nhu cầu sản xuất tiêu dùng và xuất khẩu. Doanh nghiệp muốn có doanh thu thì phải có hàng hóa. Nhưng giá trị và giá trị sử dụng chỉ có thể được thực hiện thông qua quá trình tiêu thụ. Bán hàng là giai đoạn cuối cùng của quá trình tái sản xuất. Thực hiện tốt công tác bán hàng sẽ tạo điều kiện thu hồi vốn và bù đắp các khoản chi phí bỏ ra khi sản xuất. Mặt khác còn giúp doanh nghiệp thực hiện tốt nghĩa vụ với Ngân Sách Nhà Nước đầu tư và phát triển, nâng cao đời sống người lao động.

Hiện nay kế toán là công cụ quan trọng phục vụ cho việc quản lý nền kinh tế cả về mặt vi mô và vĩ mô. Qua thời gian thực tập tại Công ty TNHH Bấy Loan em đặc biệt quan tâm đến quá trình tiêu thụ hàng hóa, xác định kết quả kinh doanh của công ty nên em chọn phần hành “Hoàn thiện tổ chức công tác kế toán doanh thu, chi phí và xác định kết quả kinh doanh tại Công ty TNHH Bấy Loan” cho khóa luận tốt nghiệp của mình.

Nội dung khóa luận ngoài phần mở đầu và kết luận được kết cấu làm 3 chương:

Chương 1: Những vấn đề lý luận chung về công tác kế toán doanh thu, chi phí và xác định kết quả kinh doanh trong các doanh nghiệp

Chương 2: Thực trạng công tác kế toán doanh thu, chi phí và xác định kết quả kinh doanh tại Công ty TNHH Bấy Loan

Chương 3: Một số ý kiến nhằm hoàn thiện công tác hạch toán kế toán doanh thu, chi phí và xác định kết quả kinh doanh tại Công ty TNHH Bấy Loan

Trong quá trình làm khóa luận, với sự hiểu biết và kinh nghiệm còn hạn chế nên bài khóa luận của em vẫn còn nhiều những sai sót. Em kính mong nhận được sự góp ý, chỉ bảo của các thầy cô để bài khóa luận của em được hoàn thiện hơn.

Em xin được chân thành cảm ơn sự hướng dẫn tận tình của cô giáo – Th.S Lê Thị Nam Phương giảng viên khoa quản trị kinh doanh trường ĐH Dân Lập Hải Phòng đã giúp đỡ em trong quá trình làm khóa luận.

Em xin chân thành cảm ơn!

CHƯƠNG I

NHỮNG VẤN ĐỀ LÝ LUẬN CHUNG VỀ CÔNG TÁC KẾ TOÁN CHI PHÍ, DOANH THU VÀ XÁC ĐỊNH KẾT QUẢ KINH DOANH TRONG CÁC DOANH NGHIỆP

1.1. Ý NGHĨA CỦA VIỆC HẠCH TOÁN DOANH THU, CHI PHÍ VÀ XÁC ĐỊNH KẾT QUẢ KINH DOANH.

Tiến trình gia nhập các tổ chức kinh tế khu vực và thế giới đã đầy đủ và có hiệu lực làm cho hàng hoá xuất hiện trên thị trường Việt Nam ngày càng tăng. Tạo lên sức ép cho công ty trong nước. Để đứng vững trong guồng quay của nền kinh tế thị trường đòi hỏi các doanh nghiệp phải biết kinh doanh có hiệu quả, quản lý chặt chẽ, nghiêm túc, công tác tiết kiệm chi phí nâng cao doanh thu, lợi nhuận.

Qua quá trình nghiên cứu doanh thu, chi phí và xác định kết quả kinh doanh để mỗi doanh nghiệp xây dựng kế hoạch quản lý sản xuất, các biện pháp nâng cao năng suất lao động, tiết kiệm chi phí đảm bảo doanh nghiệp thu hồi vốn nhanh, phát triển vòng quay vốn, tiếp tục mở rộng quá trình sản xuất kinh doanh của mình. Muốn vậy doanh nghiệp phải làm tốt công tác quản lý và đặc biệt là công tác hạch toán kế toán, đây cũng là một công cụ giúp cho doanh nghiệp tồn tại và đứng vững vì nó cung cấp cho nhà lãnh đạo thông tin chính xác về tình hình hình sản xuất của doanh nghiệp.

Để chống chọi với sức ép của thị trường và xu thế cạnh tranh toàn cầu, các doanh nghiệp phải tự chủ sản xuất, tự hạch toán kinh tế để có lợi nhuận cao nhất.

Sử dụng các biện pháp quản lý để kiểm tra tính hợp lý hợp lệ của các khoản chi phí nâng cao năng suất lao động để có hiệu quả kinh doanh cao nhất để doanh nghiệp thực hiện đầy đủ quyền và nghĩa vụ với Nhà nước, nâng cao đời sống cho cán bộ công nhân viên cả về vật chất và tinh thần.

Bán hàng có ý nghĩa hết sức to lớn. Nó là giai đoạn tái sản xuất. Doanh nghiệp khi thực hiện tốt công tác bán hàng sẽ tạo điều kiện thu hồi vốn, bù

đắp chi phí, thực hiện nghĩa vụ với nhà nước thông qua việc nộp thuế, đầu tư phát triển tiếp, nâng cao đời sống của người lao động...

1.2.NHIỆM VỤ CỦA KẾ TOÁN DOANH THU BÁN HÀNG VÀ XÁC ĐỊNH KẾT QUẢ KINH DOANH.

Để phục vụ quản lý chặt chẽ thành phẩm, thúc đẩy hoạt động kinh doanh và các hoạt động khác, tiến hành phân phối kết quả kinh doanh đảm bảo các lợi ích kinh tế, kế toán cần hoàn thành các nhiệm vụ sau :

➤ Tính toán và ghi chép đầy đủ chính xác, kịp thời khối lượng thành phẩm, dịch vụ tiêu thụ. Vận dụng nguyên tắc giá phí và các phương pháp tính giá phù hợp để xác định chính xác giá vốn hàng bán, CPBH và các chi phí khác nhằm xác định đúng kết quả bán hàng.

➤ Vận dụng hệ thống chứng từ, tài khoản, sổ sách và báo cáo kế toán phù hợp để thu nhận xử lý, hệ thống hoá và cung cấp thông tin về tình hình hiện có và sự biến động của thành phẩm, tình hình bán hàng và xác định KQKD của doanh nghiệp.

➤ Kiểm tra giám sát tình hình quản lý thành phẩm trong kho, tình hình thực hiện kế hoạch bán hàng, xác định kết quả và phân phối kết quả.

1.3.TỔ CHỨC KẾ TOÁN DOANH THU, CHI PHÍ VÀ XÁC ĐỊNH KẾT QUẢ KINH DOANH.

1.3.1. Các phương thức bán hàng.

➤ Kế toán bán hàng theo phương thức bán hàng trực tiếp. Bán hàng trực tiếp là phương thức giao hàng cho người mua, trực tiếp tại kho (hoặc trực tiếp tại phân xưởng không qua kho) của doanh nghiệp. khi giao hàng hoặc cung cấp dịch vụ cho người mua, doanh nghiệp đã nhận được tiền hoặc có quyền thu tiền của người mua, giá trị của hàng hoá đã hoàn thành và doanh thu bán hàng, cung cấp dịch vụ đã được ghi nhận.

➤ Kế toán bán hàng theo phương thức gửi hàng đi cho khách chờ chấp nhận.

Theo phương thức này, bên bán gửi hàng đi cho khách hàng theo các điều kiện của hợp đồng kinh tế đã ký kết. Số hàng gửi đi vẫn thuộc quyền kiểm soát của bên bán, khi khách hàng thanh toán hoặc chấp nhận thanh toán thì lợi ích và rủi ro được chuyển giao toàn bộ cho người mua, giá trị hàng hoá đã được thực hiện và là thời điểm bên bán được ghi nhận doanh thu bán hàng.

➤ Kế toán bán hàng theo phương thức đại lý bán đúng giá hưởng hoa hồng.

Là phương thức mà bên chủ hàng (gọi là bên giao đại lý) xuất hàng giao cho bên nhận đại lý (bên đại lý) để bán. Bên đại lý sẽ được hưởng thù lao dưới hình thức hoa hồng hoặc chênh lệch giá.

Theo luật thuế GTGT, nếu bên đại lý bán theo đúng giá quy định của bên giao đại lý thì toàn bộ thuế GTGT đầu ra do bên giao đại lý phải nộp vào Ngân sách Nhà nước, bên nhận đại lý không phải nộp thuế GTGT trên phần hoa hồng được hưởng.

➤ Kế toán bán hàng theo phương thức trả chậm, trả góp.

Là phương thức bán hàng thu tiền nhiều lần, người mua thanh toán lần đầu ngay tại thời điểm mua. Số tiền còn lại người mua chấp nhận trả dần ở các kỳ tiếp theo và phải chịu một tỷ lệ lãi suất nhất định. Xét về bản chất, hàng bán trả chậm trả góp vẫn thuộc quyền sở hữu của bên bán, nhưng quyền kiểm soát tài sản và lợi ích thu được từ tài sản được chuyển giao cho người mua. Vì vậy doanh nghiệp, ghi nhận doanh thu bán hàng theo giá bán trả ngay và ghi nhận doanh thu hoạt động tài chính phần lãi trả chậm tính trên khoản trả chậm.

➤ Kế toán bán hàng theo phương thức hàng đổi hàng.

Là phương thức mà doanh nghiệp đem sản phẩm, hàng hoá, vật tư để đổi lấy hàng hoá khác không tương tự, giá trao đổi là giá hiện hành của hàng hoá, vật tư tương ứng trên thị trường.

1.3.2. Kế toán doanh thu, chi phí và xác định kết quả kinh doanh.

1.3.2.1. Kế toán bán hàng và cung cấp dịch vụ.

➤ **Doanh thu** là tổng giá trị các lợi ích kinh tế doanh thu được trong kỳ kế toán, phát sinh từ các hoạt động sản xuất kinh doanh của doanh nghiệp, góp phần làm tăng vốn chủ sở hữu.

Doanh thu trong doanh nghiệp bao gồm: Tổng giá trị có lợi ích kinh tế doanh nghiệp đã thu được hoặc sẽ thu được như: Doanh thu bán hàng, doanh thu cung cấp dịch vụ, doanh thu hoạt động tài chính, tiền lãi....

- **Doanh thu thuần**: Là số chênh lệch giữa doanh thu với các khoản giảm trừ doanh thu

- **Thời điểm ghi nhận doanh thu**: Là thời điểm người mua chấp nhận thanh toán.

- Các hoạt động kinh doanh và kết quả kinh doanh của doanh nghiệp

+ Kết quả hoạt động sản xuất kinh doanh của doanh nghiệp bao gồm: Kết quả hoạt động sản xuất kinh doanh, kết quả hoạt động tài chính và kết quả hoạt động khác.

+ Kết quả sản xuất kinh doanh: Là số chênh lệch giữa doanh thu thuần với trị giá vốn của hàng hoá, chi phí bán hàng, chi phí quản lý doanh nghiệp.

+ Kết quả hoạt động tài chính: là số chênh lệch giữa thu nhập của hoạt động tài chính và chi phí hoạt động tài chính

+ Kết quả hoạt động khác: là chênh lệch giữa các khoản thu nhập khác và khoản chi phí khác

➤ **Điều kiện ghi nhận doanh thu**

+ Doanh nghiệp đã chuyển giao phần lớn rủi ro và lợi ích gắn liền với quyền sở hữu sản phẩm hoặc hàng hoá cho người mua.

+ Doanh nghiệp không còn nắm giữ quyền quản lý hàng hoá nhờ người sở hữu hàng hoá.

+ Doanh thu được xác định tương đối chắc chắn.

+ DN thu được hoặc sẽ thu được lợi ích kinh tế từ giao dịch bán hàng.

+ Xác định được chi phí liên quan đến giao dịch bán hàng.

Trong trường hợp DN vẫn còn chịu phần lớn rủi ro gắn liền với quyền sở hữu hàng hoá thì giao dịch không được coi là hoạt động bán hàng và doanh thu không được ghi nhận như:

+ DN còn phải chịu trách nhiệm để đảm bảo cho tài sản được hoạt động bình thường, mà việc này không nằm trong các điều khoản bảo hành thông thường.

+ Việc thanh toán tiền bán hàng còn chưa chắc chắn vì phụ thuộc vào người mua.

+ Hàng hoá được giao còn chờ lắp đặt và việc lắp đặt đó là một phần quan trọng hợp đồng mà DN chưa hoàn thành.

+ Khi người mua có quyền huỷ bỏ việc mua hàng vì lý do nào đó được nêu trong hợp đồng mua bán và doanh nghiệp chưa chắc chắn về khả năng hàng bán có bị trả lại hay không.

➤ Ghi nhận doanh thu cung cấp dịch vụ:

Cung cấp dịch vụ là thực hiện những công việc đã thoả thuận trong hợp đồng.

Doanh thu cung cấp dịch vụ được ghi nhận khi kết quả của giao dịch cung cấp dịch vụ được xác định một cách đáng tin cậy.

Kết quả của giao dịch cung cấp dịch vụ được xác định khi thoả mãn tất cả 4 điều kiện sau:

+ Doanh thu được xác định tương đối chắc chắn.

+ Có khả năng thu được lợi ích kinh tế từ giao dịch cung cấp dịch vụ.

+Xác định được công việc đã hoàn thành vào ngày lập B01.

+ Xác định được chi phí phát sinh cho giao dịch và chi phí để hoàn thành giao dịch cung cấp dịch vụ đó.

➤ Ghi nhận doanh thu từ tiền lãi ,tiền bản quyền ,cổ tức và lợi nhuận được chia.

Tiền lãi là số tiền thu được phát sinh từ việc cho người khác sử dụng tiền hoặc các khoản tương đương tiền như: lãi cho vay, lãi tiền gửi, lãi đầu tư trái phiếu, tín phiếu..

Tiền bản quyền là số tiền thu được phát sinh từ việc cho người khác sử dụng TS như: bằng sáng chế, bản quyền tác giả, nhãn hiệu thương mại... Cổ tức và lợi nhuận được chia: là số tiền lợi nhuận được chia từ việc nắm giữ cổ phiếu hoặc góp vốn.

Doanh thu từ tiền lãi, tiền bản quyền, cổ tức và lợi nhuận được chia được ghi nhận khi thoả mãn đồng thời 2 điều kiện sau:

- + Có khả năng thu được lợi ích kinh tế từ giao dịch đó.
- + Doanh thu được xác định tương đối chắc chắn.

Nguyên tắc xác định doanh thu bán hàng và cung cấp dịch vụ.

- Với sản phẩm hàng hoá, dịch vụ thuộc đối tượng chịu VAT theo phương pháp khấu trừ thì doanh thu là giá bán chưa có VAT.
- Với sản phẩm, hàng hoá, dịch vụ không thuộc diện chịu VAT hoặc chịu VAT theo phương pháp trực tiếp thì doanh thu là tổng giá thanh toán (giá có VAT).
- Với sản phẩm, hàng hoá, dịch vụ thuộc đối tượng chịu thuế TTĐB, thuế XK thì doanh thu là tổng giá thanh toán (giá bao gồm cả thuế TTĐB hoặc thuế XK).
- Doanh nghiệp nhận gia công vật tư, hàng hoá thì chỉ phản ánh vào doanh thu số tiền gia công thực tế được hưởng, không bao gồm giá trị vật tư, hàng hoá nhận gia công
- Đối với hàng hoá nhận bán đại lý, ký gửi theo phương thức bán đúng giá hưởng hoa hồng thì hạch toán vào doanh thu bán hàng và cung cấp dịch vụ phần hoa hồng bán hàng mà doanh nghiệp được hưởng.

➤ Chứng từ sử dụng.

Tùy từng phương thức bán hàng, hình thức hạch toán, kế toán sử dụng các chứng từ sau:

- Hoá đơn GTGT hay hoá đơn bán hàng thông thường.
- Phiếu xuất kho hàng hoá
- Bảng kê bán hàng hoá
- Phiếu thu
- Hợp đồng mua bán.
- Các chứng từ khác có liên quan (tem thư, vé...)

➤ **Tài khoản sử dụng.**

❖ **TK 511** “Doanh thu bán hàng và cung cấp dịch vụ”-dùng để phản ánh doanh thu bán hàng và cung cấp dịch vụ được xác định là tiêu thụ trong kỳ, không phân biệt doanh thu đã thu được hay sẽ thu được tiền và các khoản giảm trừ doanh thu, từ đó tính ra doanh thu thuần về tiêu thụ.

🚩 **Kết cấu và nội dung phản ánh TK 511**

TK 511- Doanh thu bán hàng và cung cấp dịch vụ

-Phản ánh số thuế TTĐB, thuế XNK tính trên doanh số bán trong kỳ. -Số giảm giá hàng bán và DT hàng bán bị trả lại được kết chuyển giảm trừ vào DT. -Kết chuyển DT tiêu thụ sang TK 911	- Tổng số DT bán hàng thực tế phát sinh trong kỳ.
--	---

TK 511:cuối kỳ không có số dư và được chi tiết thành:

- TK 5111 “ doanh thu bán hàng hoá” - Sử dụng trong DNTM
- TK 5112 “ doanh thu bán thành phẩm” -Sử dụng trong DNSX
- TK 5113 “doanh thu cung cấp dịch vụ” - Sử dụng trong các ngành kinh doanh dịch vụ:vận tải,du lịch
- TK 5114 “ doanh thu trợ cấp,trợ giá” –Là khoản trợ cấp của Nhà nước cho DN khi DN cung cấp hàng hoá,dịch vụ theo yêu cầu của Nhà nước.
- TK 5117 “doanh thu kinh doanh BĐS”- dùng để phản ánh doanh thu cho thuê BĐS và doanh thu bán,thanh lý BĐS đầu tư.

❖ **TK 512** “*Doanh thu bán hàng nội bộ*”-Dùng để phản ánh DT của số hàng tiêu thụ trong nội bộ doanh nghiệp.

✚ Kết cấu và nội dung phản ánh giống TK 511

- TK 512 không có số dư cuối kỳ và được chi tiết thành:
- TK 5121 “Doanh thu bán hàng hoá”
- TK 5122 “Doanh thu bán các thành phẩm”
- TK 5123 “Doanh thu cung cấp dịch vụ”

➤ **Hạch toán doanh thu.**

Sơ đồ 01: Hạch toán doanh thu theo phương thức bán hàng trực tiếp.

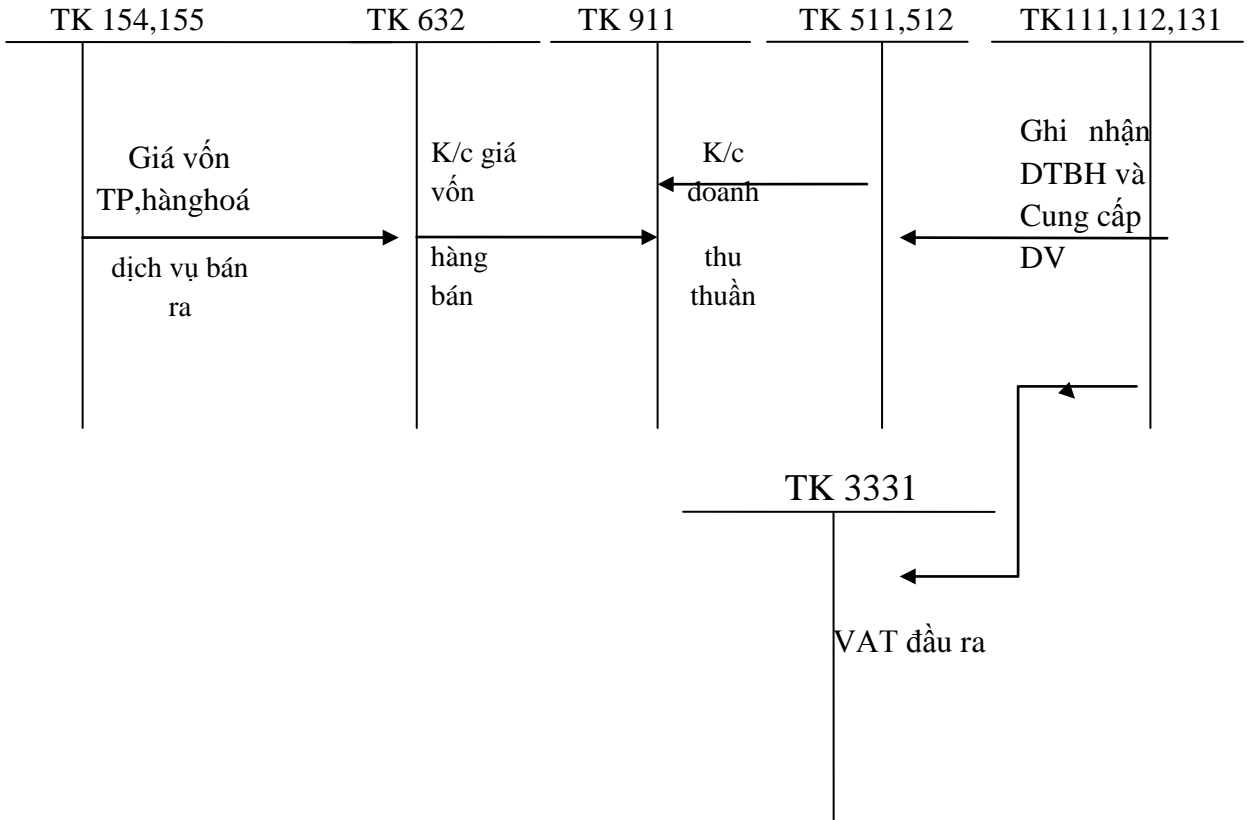

Sơ đồ 02: Hạch toán DT theo phương thức bán gửi hàng chờ chấp nhận.

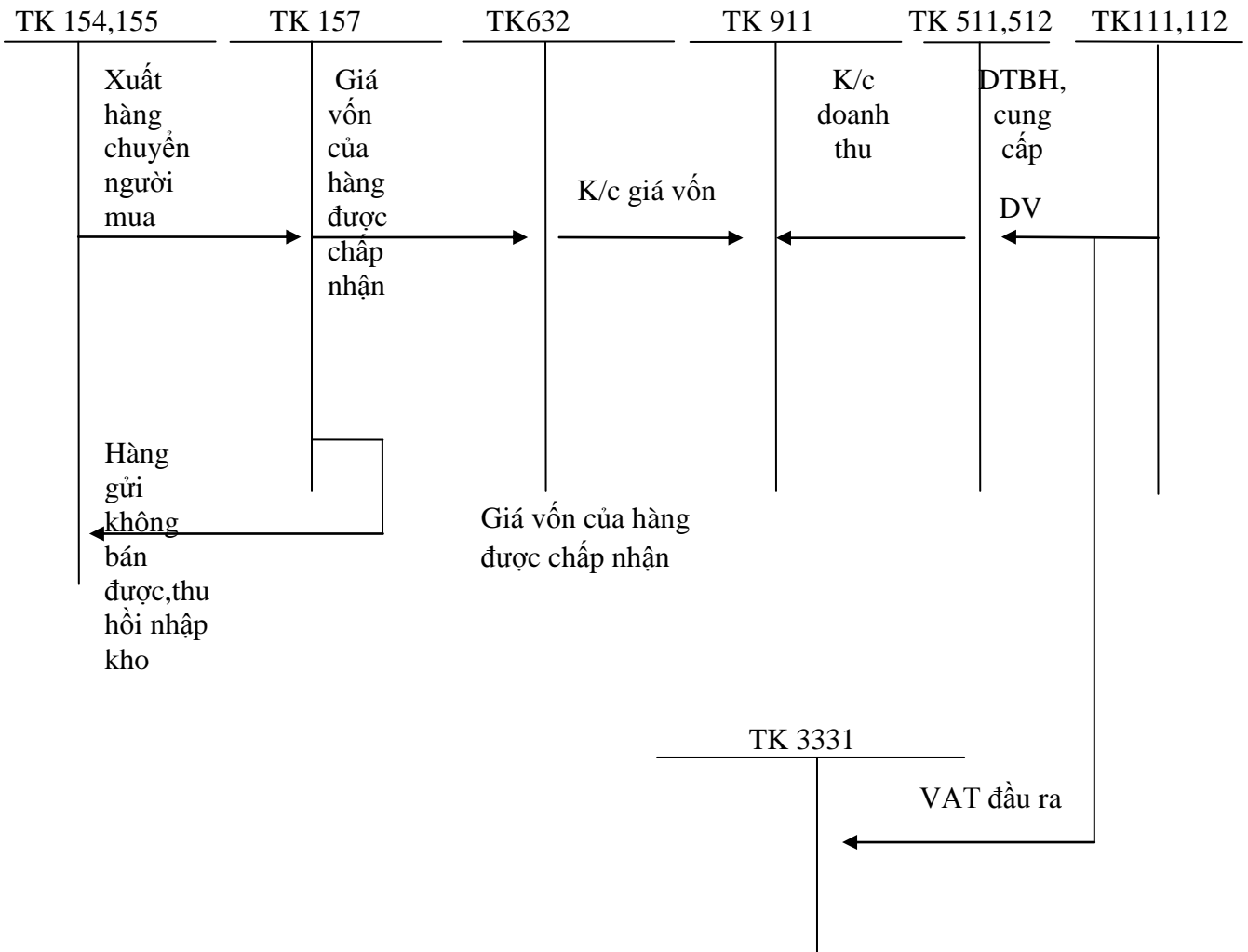

Sơ đồ 03: Hạch toán doanh thu theo phương thức bán hàng đại lý đúng giá hưởng hoa hồng.

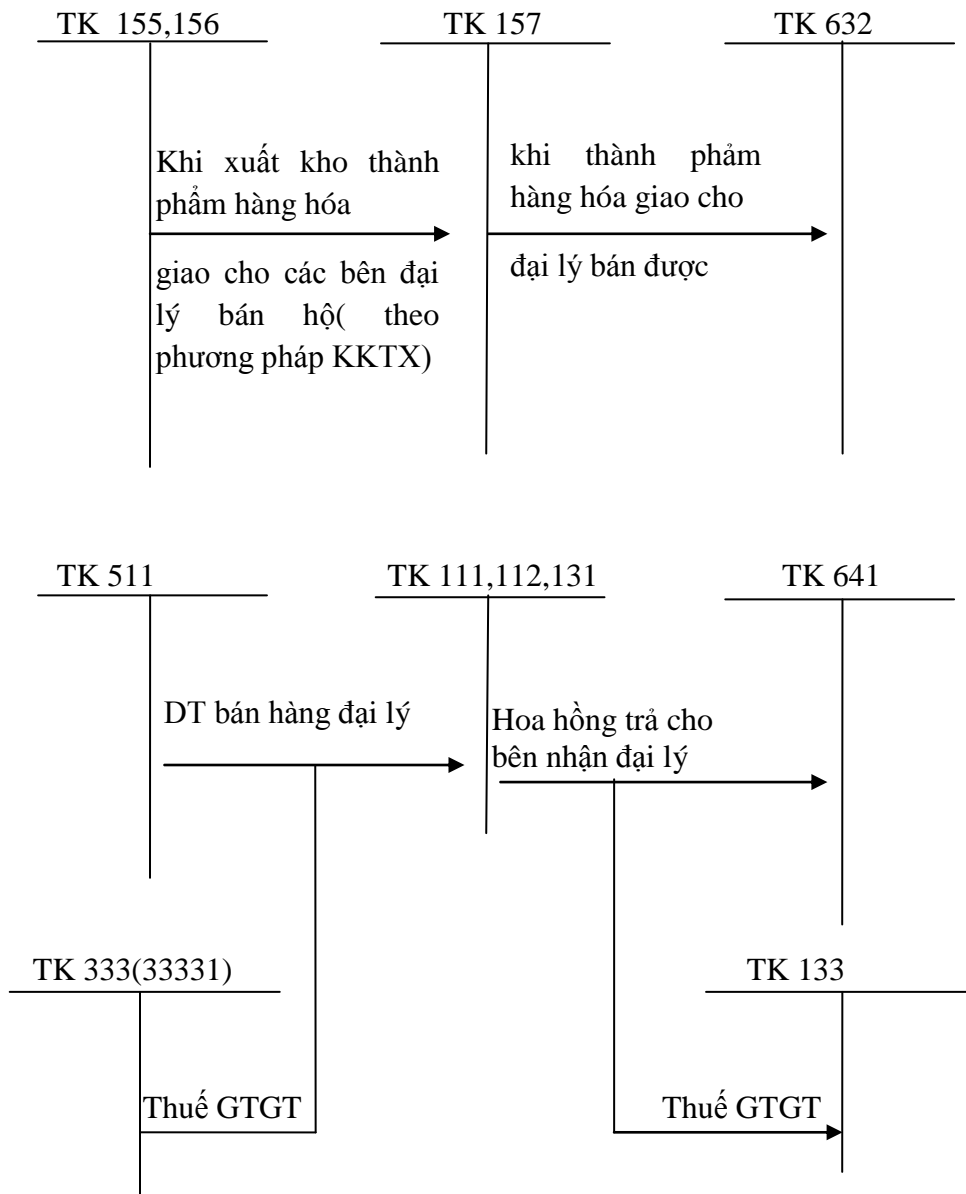

Sơ đồ 04: Hạch toán doanh thu theo phương thức trả chậm trả góp

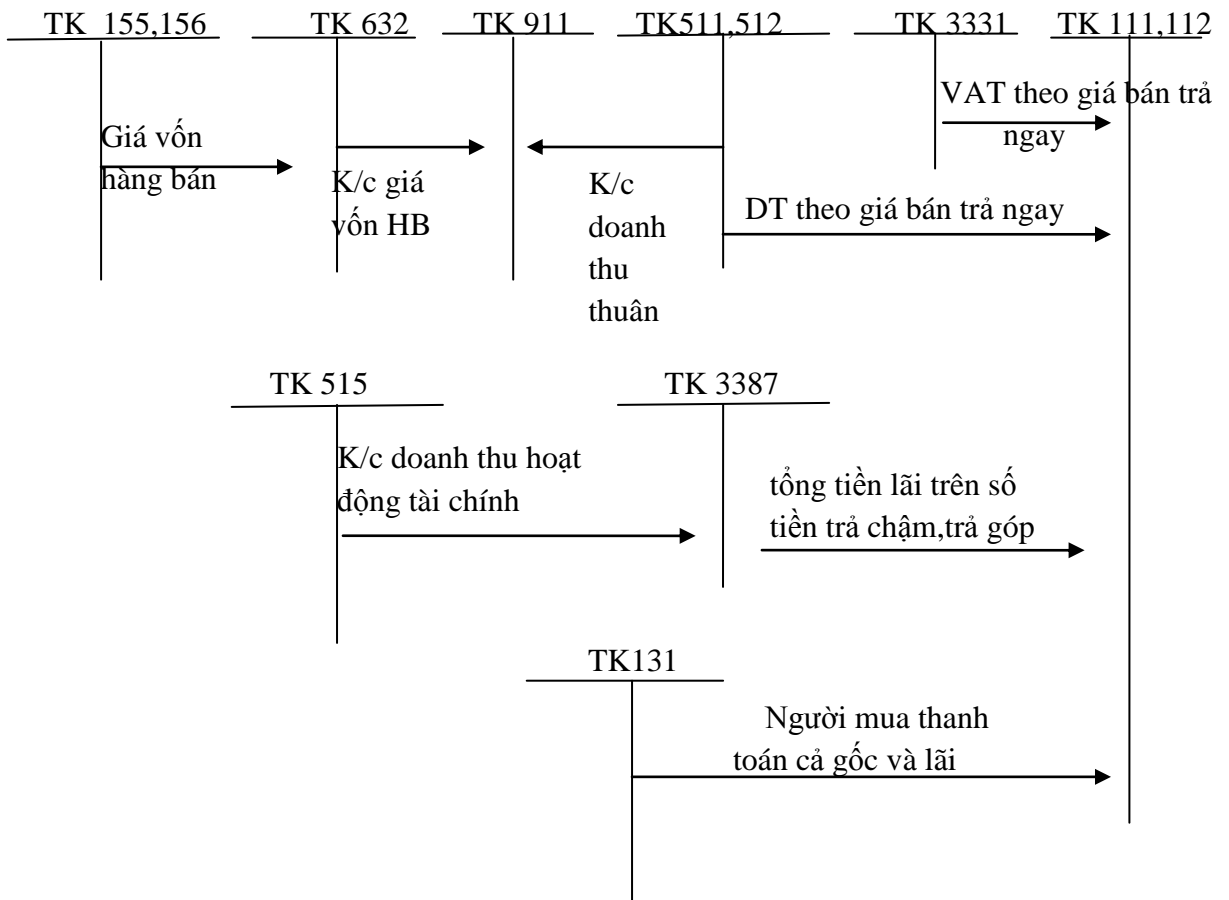

Sơ đồ 05: Hạch toán doanh thu theo phương thức hàng đổi hàng

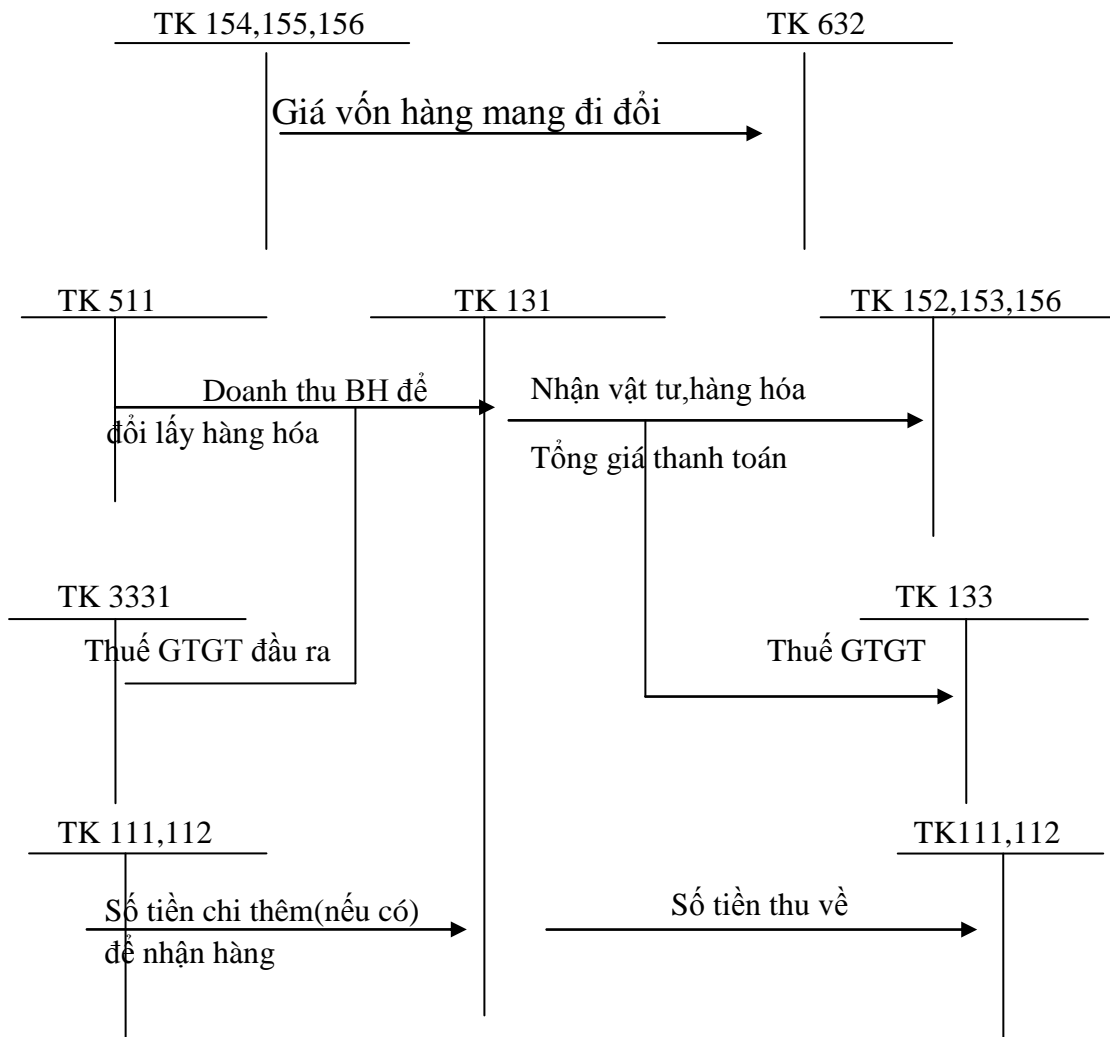

1.3.2.2. Các khoản giảm trừ doanh thu.

❖ **Khái niệm.**

Các khoản giảm trừ doanh thu bán hàng và cung cấp dịch vụ bao gồm:

- + Chiết khấu thương mại: là số tiền người mua được hưởng do mua hàng với số lượng lớn hoặc với một số lượng nhất định theo thoả thuận .
- + Hàng bán bị trả lại: là số hàng đã được coi là tiêu thụ nhưng bị người mua trả lại và từ chối thanh toán do các nguyên nhân thuộc về người bán.
- + Giảm giá hàng bán: là số tiền giảm trừ cho người mua trên giá bán đã thoả thuận do các nguyên nhân đặc biệt thuộc về người bán như hàng kém phẩm chất , hàng không đúng quy cách, hàng giao không đúng hẹn...
- + Chiết khấu thanh toán.
- + Các loại thuế có tính vào giá bán: thuế tiêu thụ đặc biệt, thuế GTGT

❖ **Tài khoản sử dụng.**

➤ **TK 521 “Chiết khấu thương mại”** Dùng để phản ánh chiết khấu thương mại mà DN dành cho người mua, do mua hàng với khối lượng lớn, theo thoả thuận về chiết khấu thương mại đã ghi trên hợp đồng mua bán hoặc các cam kết mua bán hàng.

✚ **Kết cấu và nội dung phản ánh.**

TK521	
- Chiết khấu thương mại - Số giảm giá cho khách hàng chưa có VAT.	- Két chuyển khoản chiết khấu thương mại sang TK 511.

TK 521 không có số dư cuối kỳ

➤ **TK 531 “Hàng bán bị trả lại”** Là số hàng hoá đã được xác định tiêu thụ trong kỳ nhưng bị khách hàng trả lại do người bán vi phạm các điều khoản trong hợp đồng.

✚ **Kết cấu và nội dung phản ánh giống TK 521.**

➤ **TK 532 “giảm giá hàng bán”** Là việc người bán chấp nhận 1 cách đặc biệt về sự giảm giá đối với những hàng hoá đã bán cho người mua, do người bán vi phạm hợp đồng hoặc cam kết 2 bên.

✚ Kết cấu và nội dung phản ánh giống TK 531

Sơ đồ 06: Hạch toán các khoản giảm trừ doanh thu

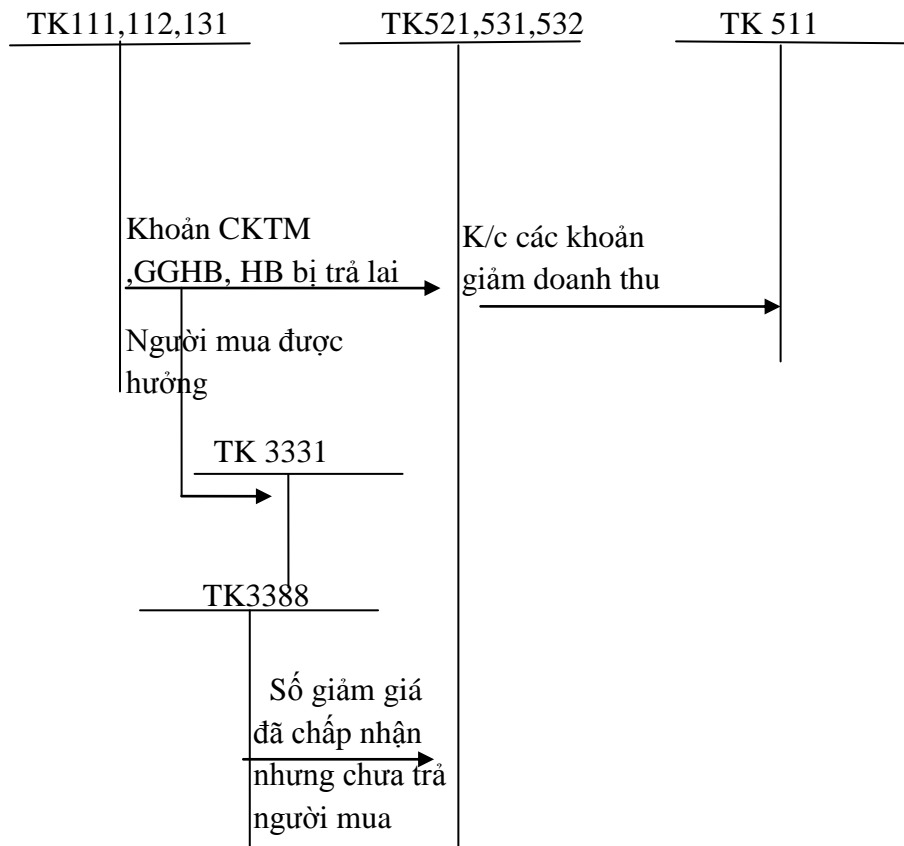

1.3.2.3. Kế toán giá vốn hàng bán.

1.3.2.3.1. Đối với doanh nghiệp kế toán HTK theo phương pháp KKTX, kế toán VAT theo phương pháp khấu trừ.

➤ **Phương pháp xác định giá vốn.**

➤ **Giá vốn thành phẩm nhập kho.**

- Giá gốc thành phẩm nhập kho được xác định theo từng trường hợp nhập.

+ Thành phẩm từ các bộ phận sản xuất chính của doanh nghiệp phải được ghi nhận theo giá thực tế bao gồm: Chi phí nguyên vật liệu trực tiếp, chi phí nhân công trực tiếp, chi phí sản xuất chung để sản xuất sản phẩm.

Giá thực tế thành phẩm nhập kho = Z sản xuất thực tế

+ Thành phẩm thuê ngoài gia công để chế biến được ghi nhận theo giá thành thực tế gia công chế biến bao gồm: chi phí nguyên vật liệu trực tiếp, chi phí thuê gia công, chi phí vận chuyển bốc dỡ khi giao nhận ...

Giá thực tế	Z sản xuất thực	Chi phí liên quan đến
thành phẩm	tế hàng xuất	gia công, chế biến,
nhập kho	đi gia công	thuê ngoài....

➤ **Giá gốc thành phẩm xuất kho.**

Phải tuân thủ nguyên tắc tính theo giá gốc, nhưng do thành phẩm nhập từ các nguồn và hoạt động kế toán khác nhau. Do đó có thể xác định giá gốc của thành phẩm xuất kho, kế toán có thể sử dụng một trong những phương pháp tính giá hàng tồn kho sau.

Phương pháp giá thực tế đích danh.

Theo phương pháp này, giá của từng loại hàng sẽ được giữ nguyên từ khi nhập kho cho đến lúc xuất ra (trừ trường hợp điều chỉnh). Khi xuất kho loại hàng nào thì tính theo giá thực tế đích danh của loại hàng đó.

Phương pháp này thường áp dụng trong các doanh nghiệp có ít mặt hàng hoặc các mặt hàng có tính tách biệt (dễ nhận diện), có điều kiện bảo quản riêng từng lô hàng nhập.

Phương pháp bình quân gia quyền.

Phương pháp này thường áp dụng trong các doanh nghiệp có tính ổn định về giá cả hàng nhập kho.

Theo phương pháp này giá thực tế hàng xuất kho được tính theo công thức

$$\text{Trị giá thành phẩm xuất kho} = \text{Số lượng thành phẩm xuất kho} * \text{Đơn giá bình quân gia quyền}$$

Trong đó:

$$\text{Đơn giá bình quân gia quyền} = \frac{\text{Trị giá thực tế thành phẩm tồn đầu kỳ} + \text{Trị giá vốn thực tế thành phẩm nhập trong kỳ}}{\text{Số lượng thành phẩm tồn đầu kỳ} + \text{Số lượng thành phẩm nhập trong kỳ}}$$

- Đơn giá bình quân thường được tính cho từng loại thành phẩm
- Đơn giá bình quân có thể xác định cho cả kỳ được gọi là đơn giá bình quân cả kỳ hay đơn giá bình quân cố định. Theo cách tính này, khối lượng tính toán giảm nhưng chỉ tính được trị giá vốn thực tế của thành phẩm vào thời điểm cuối kỳ nên không thể cung cấp thông tin quản lý kịp thời.

Phương pháp nhập trước xuất trước(FIFO) :

Theo phương pháp này thì giá trị hàng xuất kho được tính theo giá của lô hàng nhập kho ở thời điểm cuối kỳ hoặc gần cuối kỳ còn tồn kho.

+ Ưu điểm:

- Giúp cho chúng ta có thể tính được ngay giá trị hàng xuất kho từng lần xuất hàng, đảm bảo cung cấp số liệu kịp thời, cung cấp những thông tin hợp lý, đúng đắn về giá trị hàng tồn kho trong bảng cân đối kế toán.
- Hơn nữa giá trị hàng tồn kho sẽ được phản ánh gần sát với giá thị trường và

giá trị hàng tồn kho sẽ bao gồm giá trị hàng mua ở những lần mua sau cùng.

+ Nhược điểm:

Theo phương pháp này, doanh thu hiện tại được tạo ra bởi giá trị sản phẩm, vật tư, hàng hoá đã có từ đó rất lâu. Đồng thời nếu số lượng chủng loại mặt hàng nhiều, phát sinh nhập xuất liên tục dẫn đến những chi phí cho việc hạch toán cũng như khối lượng công việc tăng lên rất nhiều.

+ Điều kiện áp dụng: Phương pháp này thường áp dụng ở những doanh nghiệp có ít danh điểm vật tư, số lần nhập kho của mỗi danh điểm không nhiều.

Phương pháp nhập sau xuất trước(LIFO):

Theo phương pháp này thì giá trị xuất kho được tính theo giá của lô hàng nhập sau hoặc gần sau này, giá trị của hàng tồn kho được tồn kho đầu kỳ hoặc gần cuối kỳ.

+ Ưu điểm:

- Phương pháp này làm cho những khoản doanh thu ở hiện tại phù hợp với những khoản chi phí hiện tại. Vì theo phương pháp này, doanh thu hiện tại được tạo ra bởi giá trị vật tư vừa mới đưa vào ngay gần đó.

- Trong khi giá cả có xu hướng tăng lên phương pháp này sẽ giúp cho doanh nghiệp có thể giảm được thuế thu nhập doanh nghiệp phải trả nhà nước. Bởi vì giá của vật tư được mua vào sau cùng, thường cao hơn giá cả của vật tư được nhập trước sẽ được tính vào giá vốn hàng bán và do đó giảm lợi nhuận dẫn đến số thuế lợi tức phải nộp hoặc thuế thu nhập doanh nghiệp giảm.

+ Nhược điểm:

- Phương pháp này bỏ qua việc nhập- xuất trong thực tế. Vật tư hàng hoá thông thường được quản lý theo nhập sau- xuất trước.

- Hơn nữa, với phương pháp này chi phí quản lý hàng tồn kho của doanh nghiệp có thể cao vì phải mua thêm vật tư nhằm tính vào giá vốn hàng bán những chi phí mới nhất với giá cao. Điều này trái ngược với chi phí quản lý

hàng tồn kho một cách hiệu quả, giảm thiểu lượng hàng tồn kho nhằm cắt giảm chi phí hàng tồn kho.

- Mặt khác giá trị hàng tồn kho được phản ánh thấp hơn so với giá trị thực tế của nó. Điều này làm cho khả năng thanh toán của đơn vị bị nhìn nhận kém hơn so với khả năng thực tế.

❖ Chứng từ kế toán.

Mọi chứng từ làm biến động thành phẩm đều được ghi chép, phản ánh vào chứng từ đúng theo nội dung và phương pháp ghi chép chứng từ kế toán đã quy định theo chế độ.

Các chứng từ kế toán thành phẩm chủ yếu gồm:

- + Phiếu nhập kho(Mẫu số 01-VT)
- + Hoá đơn GTGT (Mẫu số 01 – GTVT)
- + Phiếu xuất kho (Mẫu số 02 –VT)

❖ Tài khoản sử dụng.

- TK 632 “Giá vốn” Phản ánh giá vốn của sản phẩm hàng hoá.
- ✚ Kết cấu và nội dung phản ánh TK 632.

TK 632-Giá vốn hàng bán

<p>-Phản ánh giá vốn SP,HH,DV đã tiêu thụ trong kỳ.</p> <p>-Phản ánh CPNVL,CPNC vượt trên mức bình thường và CPSXC cố định không phân bổ.</p> <p>-Phản ánh hao hụt mất HTK sau khi trừ bồi thường của người gây ra .</p> <p>- Phản ánh khoản dự phòng giảm giá HTK phải lập năm nay lớn hơn năm trước.</p>	<p>-Phản ánh khoản hoàn nhập dự phòng giảm giá HTK cuối niên độ kế toán.</p> <p>-Kết chuyển giá vốn hàng đã tiêu thụ sang TK 911.</p>
--	---

TK 632 không có số dư cuối kỳ

Sơ đồ 07: Hạch toán Giá vốn hàng bán

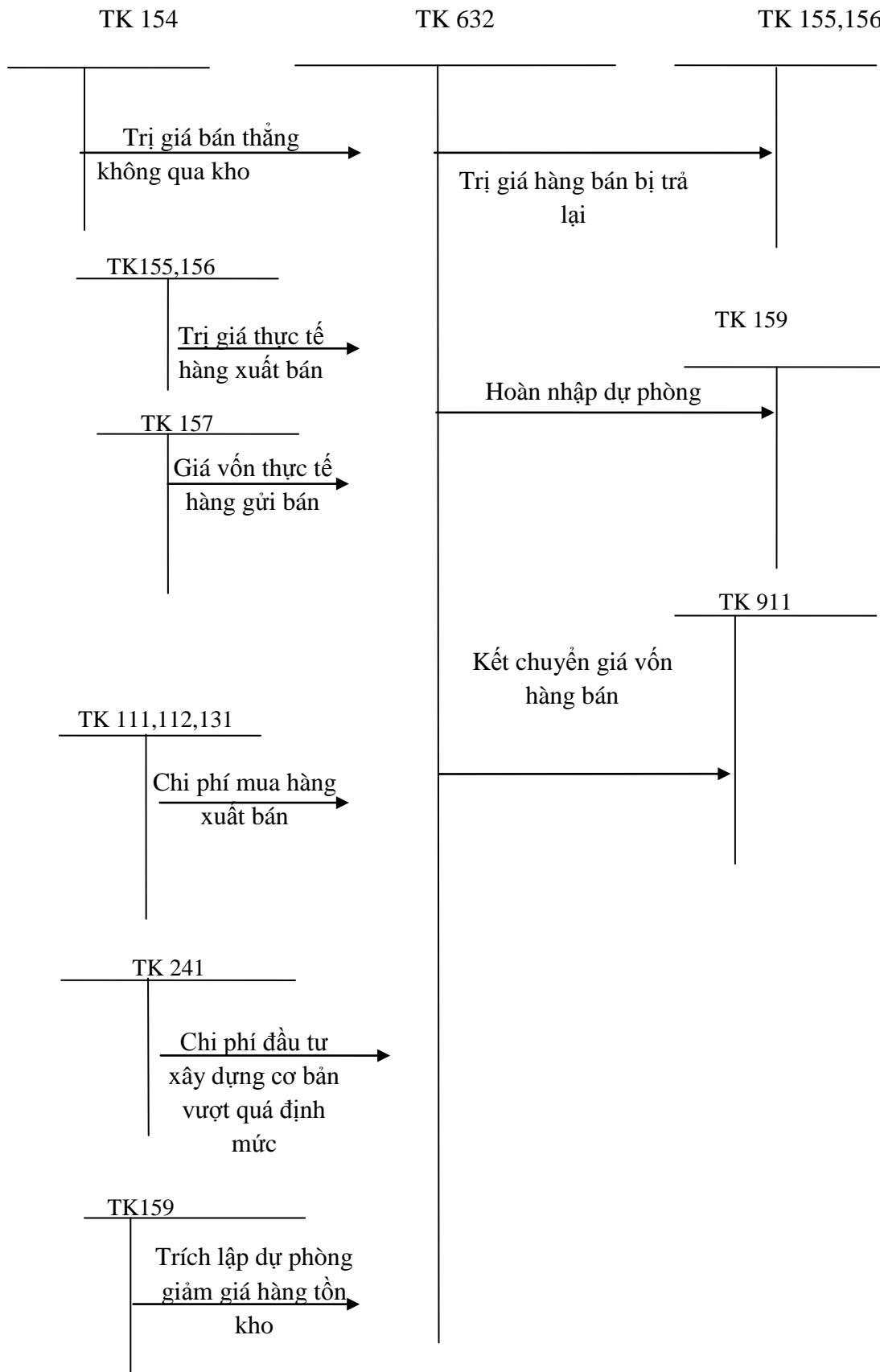

1.3.2.3.2. Đối với doanh nghiệp kế toán Hàng Tồn Kho theo phương pháp Kế Khai Thường Xuyên, tính VAT theo phương pháp trực tiếp.

Việc hạch toán Giá Vốn hàng bán cũng tương tự như doanh nghiệp tính VAT theo phương pháp khấu trừ, chỉ khác một số nội dung sau

- Không sử dụng TK 133
- Trong giá mua của vật tư, hàng hoá bao gồm cả VAT đầu vào, trong giá vật tư xuất dùng cho sản xuất cũng bao gồm cả VAT đầu vào.
- Trong giá bán của sản phẩm, hàng hoá bao gồm cả VAT đầu ra hoặc thuế tiêu thụ đặc biệt hoặc thuế XK
- Các khoản ghi nhận ở TK 531, 532 cũng gồm cả VAT đầu ra trả lại người mua.
- Số VAT phải nộp của hoạt động SXKD được xác định vào cuối kỳ sẽ ghi nhận vào TK 511 theo bút toán

Nợ TK 511

Có TK 3331

1.3.2.3.3. Đối với doanh nghiệp kế toán Hàng Tồn Kho theo phương pháp Kiểm Kế Định Kỳ

❖ Nguyên tắc chung

Đối với doanh nghiệp kế toán HTK theo PP KKĐK, việc hạch toán các nghiệp vụ về thành phẩm và tiêu thụ chỉ khác phương pháp Kế Khai Thường Xuyên trong việc xác định Giá thành sxtt (giá vốn) của sản phẩm hàng hoá, dịch vụ hoàn thành được nhập kho, xuất kho hay đã tiêu thụ trong kỳ. Còn việc hạch toán Doanh thu và các khoản giảm trừ Doanh thu hoàn toán giống PP KCTX

Phương pháp hạch toán

➤ Đầu kỳ kinh doanh

Căn cứ vào kết quả kiểm kê cuối kỳ trước, tiến hành kết chuyển Giá Vốn của hàng chưa tiêu thụ sang TK 632

Nợ TK 632

Có TK 155:GV hàng tồn kho

Có Tk 157 :GV hàng gửi bán

➤ Trong kỳ kinh doanh

1. Phản ánh Giá thành sxtt của sản phẩm hàng hoá hoàn thành trong kỳ được nhập kho ,gửi bán hay tiêu thụ trực tiếp

Nợ Tk 632

Có TK 631:Z sản xuất thực tế

2. Khi xuất hàng tiêu thụ theo các phương thức ,kế toán ghi các bút toán phản ánh doanh thu,chiết khấu thanh toán bán hàng ,chiết khấu thương mại bán hàng ,giảm giá hàng bán ...giống PP KCTX

Chi khác đối với GVHB bị trả lại kế toán xử lý như sau:

- Nếu hàng bán bị trả lại đã được nhập kho hay đang gửi ở kho người mua thì không ghi vì nó nằm trong lượng kiểm kê cuối kỳ.

- Nếu hàng bán bị trả lại đã được xử lý:cá nhân bồi thường,bán phế liệu thu bằng tiền,tính vào chi phí khác thì ghi như sau:

Nợ TK 1388,334 :Quyết định cá nhân phải bồi thường

Nợ TK 111,112 :bán phế liệu thu bằng tiền

Nợ TK 811 :Tính vào chi phí khác

Có Tk 632 :GVHB bị trả lại

➤ Cuối kỳ kinh doanh

1) Căn cứ vào kết quả kiểm kê hàng còn lại chưa tiêu thụ cuối kỳ,kế toán tiến hành kết chuyển giá trị sản phẩm hàng hoá dịch vụ còn lại theo bút toán

Nợ TK 157 :hàng đang gửi còn lại cuối kỳ

Nợ TK 155 :Hàng tồn kho cuối kỳ

Có TK 632:Giá vốn hàng còn lại chưa tiêu thụ cuối kỳ.

2) Kết chuyển GVHB đã được coi là tiêu thụ trong kỳ

Nợ TK 911

Có TK 632

Các bút toán kết chuyển các khoản giảm trừ Doanh Thu kết chuyển Doanh Thu thuần tương tự như PP KKTX

1.3.3. Kế toán chi phí bán hàng và chi phí quản lý doanh nghiệp.

1.3.3.1. Kế toán chi phí bán hàng.

❖ **Tài khoản sử dụng.** TK 641 “*Chi phí bán hàng*” là những chi phí mà doanh nghiệp bỏ ra có liên quan đến hoạt động tiêu thụ sản phẩm, hàng hoá dịch vụ trong kỳ của doanh nghiệp như: chi phí chào hàng, chi phí bảo hành sản phẩm hàng hoá hoặc công trình xây dựng, đóng gói, vận chuyển...

❖ **Kết cấu và nội dung phản ánh.**

✚ **Nội dung:** chi phí bán hàng được quản lý và hạch toán theo yếu tố chi phí

- Chi phí nhân viên (TK 6411) Phản ánh các khoản phải trả cho nhân viên đóng gói bảo quản, vận chuyển sản phẩm hàng hoá... gồm: tiền lương, tiền công và các khoản phụ cấp tiền ăn giữa ca, các khoản trích KPCĐ, BHXH, BHYT.

- Chi phí vật liệu bao bì (TK 6412) phản ánh các chi phí vật liệu, bao bì xuất dùng cho việc giữ gìn, tiêu thụ sản phẩm hàng hoá, chi phí vật liệu dùng cho việc bảo quản hàng hoá trong quá trình tiêu thụ của doanh nghiệp.

- Chi phí dụng cụ, đồ dùng (TK 6413) phản ánh các chi phí về công cụ, phục vụ cho hoạt động bán sản phẩm, hàng hoá như: dụng cụ đo lường, phương tiện tính toán...

- Chi phí khấu hao TSCĐ (TK 6414) phản ánh các chi phí khấu hao ở bộ phận bảo quản, bán hàng như: nhà kho, cửa hàng, phương tiện bốc dỡ, vận chuyển phương tiện tính toán đo lường, kiểm nghiệm chất lượng.
- Chi phí bảo hành (TK 6415) Phản ánh các khoản chi phí liên quan đến bảo hành sản phẩm hàng hoá, công trình xây dựng.
- Chi phí dịch vụ mua ngoài (TK 6417) Phản ánh các chi phí mua ngoài phục vụ cho hoạt động bán hàng: chi phí thuê ngoài sửa chữa TSCĐ, tiền thuê kho thuê bãi, tiền điện nước ...
- Chi phí khác bằng tiền liên quan đến bán hàng (TK 6418) phản ánh các chi phí phát sinh trong khâu bán hàng ngoài các chi phí trên như: Chi phí tiếp khách ở bộ phận bán hàng, chi hội nghị, chi tiếp khách...

Kết cấu TK 641

TK 641-Chi phí bán hàng

<p>-Tập hợp chi phí phát sinh liên quan đến quá trình tiêu thụ sản phẩm, hàng hoá.</p> <p>TK 641 không có số dư</p>	<p>-Các khoản giảm chi phí bán hàng (phế liệu thu hồi, vật tư xuất dùng không hết..)</p> <p>-Kết chuyển CPBH sang TK911 xác định kết quả kinh doanh trong kỳ.</p>
---	---

1.3.3.2. Kế toán chi phí QLDN

❖ **Tài khoản sử dụng**

TK 642 “*chi phí quản lý doanh nghiệp*” là những chi phí phát sinh có liên quan chung đến toàn bộ hoạt động của doanh nghiệp mà không tách riêng cho bất kỳ hoạt động nào.

❖ **Chứng từ sử dụng**

- Giấy đề nghị thanh toán
- Phiếu chi
- Giấy uỷ nhiệm chi
- Hoá đơn GTGT, hoá đơn thông thường...

❖ **Kết cấu và nội dung phản ánh.**

TK 642-Chi phí QLDN

-Tập hợp chi phí QLDN phát sinh trong kỳ.	-Các khoản ghi giảm chi phí QLDN -K/c chi phí QLDN sang TK 911
---	---

TK 642- không có số dư và được chi tiết thành :

- TK 6421- Chi phí nhân viên quản lý
- TK 6422- Chi phí vật liệu quản lý
- TK 6423 - Chi phí đồ dùng văn phòng
- TK 6424- Chi phí khấu hao TSCĐ
- TK 6425- Thuế,phí và lệ phí
- TK 6426- Chi phí dự phòng
- TK 6427- Chi phí dịch vụ mua ngoài
- TK 6428- Chi phí bằng tiền khác

Sơ đồ 08: Hạch toán Chi phí bán hàng, Chi phí quản lý doanh nghiệp

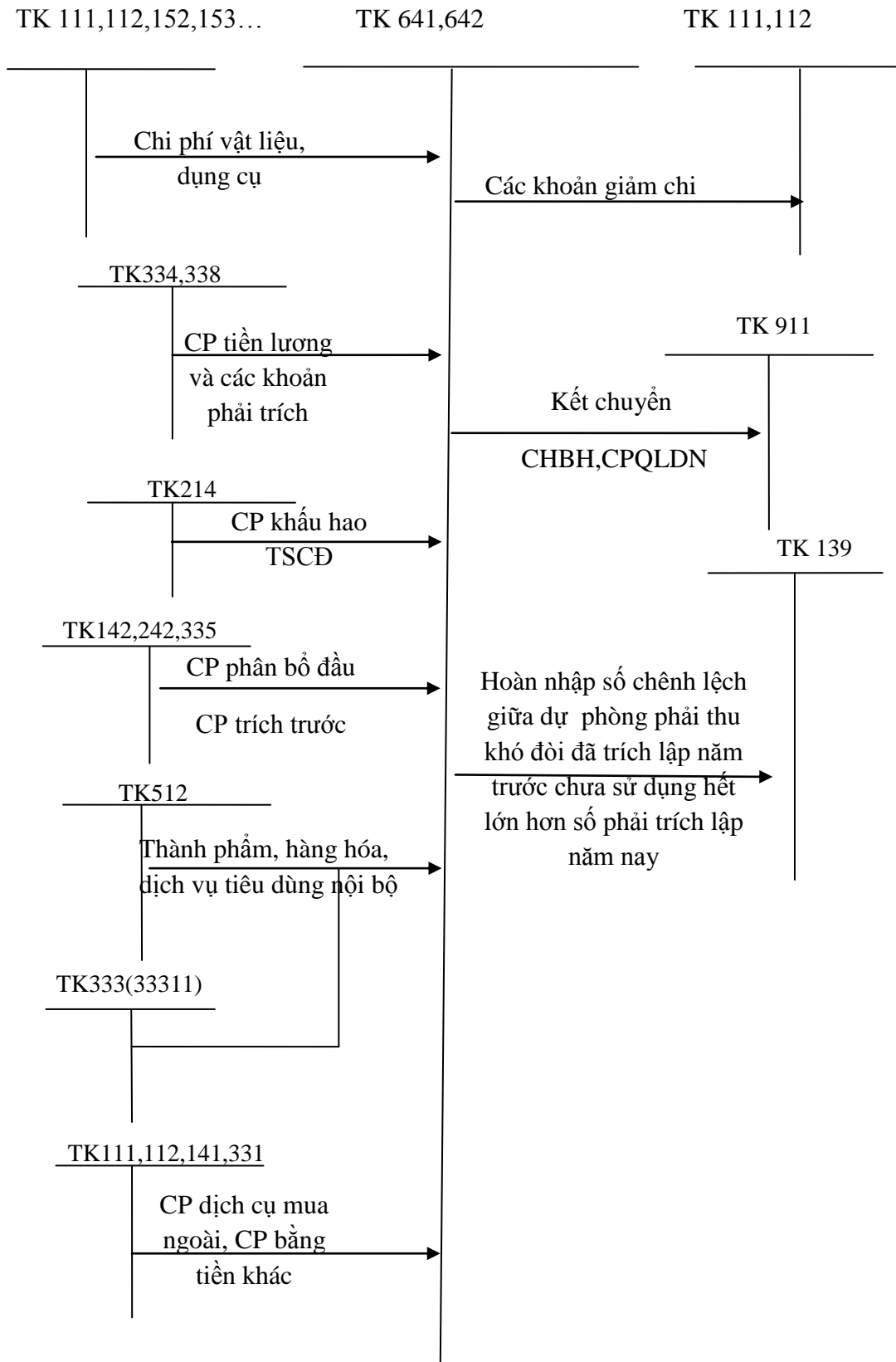

1.3.4.Kế toán doanh thu,chi phí hoạt động tài chính.

1.3.4.1. Kế toán chi phí hoạt động tài chính.

❖ Tài khoản sử dụng.

TK 635 “*Chi phí hoạt động tài chính*” bao gồm các khoản chi phí liên quan đến hoạt động tài chính như:các khoản lỗ về đầu tư tài chính,chênh lệch tỷ giá ngoại tệ...

❖ Kết cấu và nội dung phản ánh

TK 635-Chi phí hoạt động tài chính

<ul style="list-style-type: none"> -Các khoản chi phí hoạt động tài chính -Các khoản lỗ về đầu tư tài chính -Các khoản lỗ về chênh lệch tỷ giá ngoại tệ. -Dự phòng giảm giá đầu tư chứng khoán 	<ul style="list-style-type: none"> -Hoàn nhập dự phòng giảm giá đầu tư chứng khoán -Kết chuyển CPHĐTC sang TK 911 xác định KQKD.
--	--

TK 635- không có số dư

1.3.4.2. Kế toán doanh thu hoạt động tài chính.

❖ **Tài khoản sử dụng.**

TK 515 “doanh thu hoạt động tài chính” dùng để phản ánh doanh thu tiền lãi, tiền bản quyền, cổ tức lợi nhuận được chia và doanh thu hoạt động tài chính khác của doanh nghiệp đã được coi là thực hiện trong kỳ, không phân biệt doanh thu đã thu hay sẽ thu.

❖ **Kết cấu và nội dung phản ánh.**

TK 515-Doanh thu hoạt động tài chính

<p>-Các khoản giảm giá hàng bán thuộc hoạt động tài chính.</p> <p>-Số VAT phải nộp(PP trực tiếp)</p> <p>TK 515 không có số dư.</p>	<p>-DT hoạt động tài chính phát sinh trong kỳ.</p>
--	--

Sơ đồ 10. Hạch toán doanh thu hoạt động tài chính

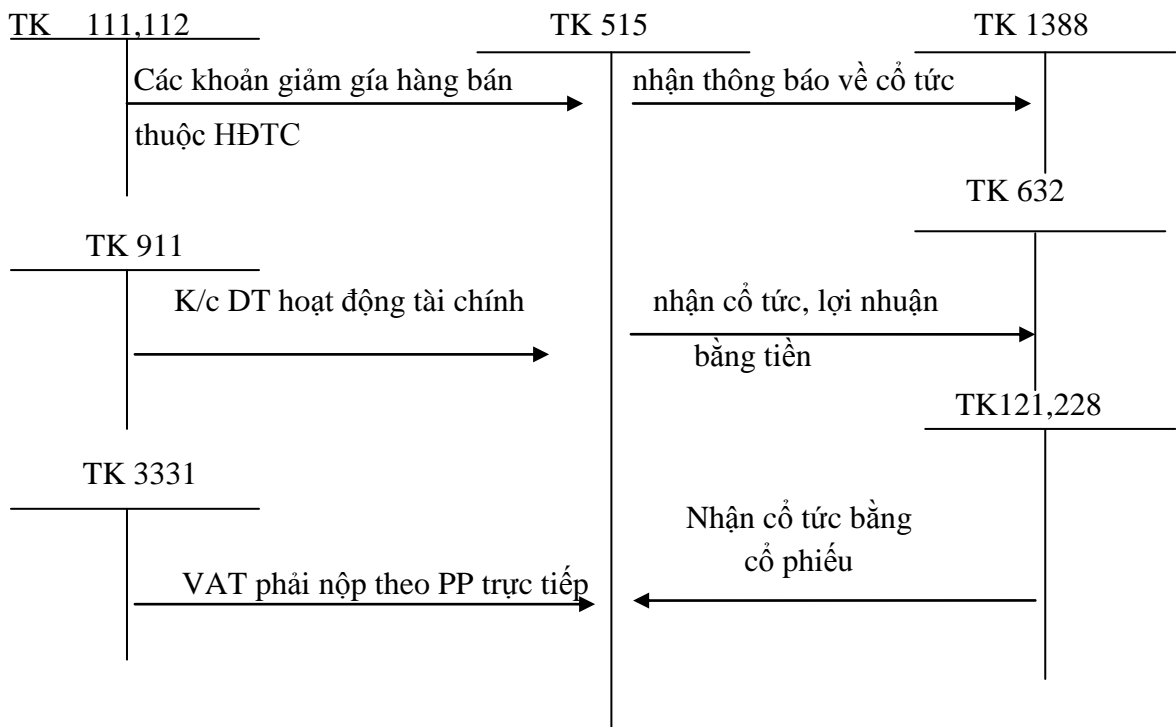

1.3.5.Kế toán chi phí và thu nhập khác.

1.3.5.1. Kế toán chi phí khác.

❖ Tài khoản sử dụng

Tk 811 “chi phí khác” Phản ánh các khoản chi cho hoạt động xảy ra không thường xuyên.

+ Chi phí khác gồm

- Chi phí thanh lý, nhượng bán TSCĐ
- Giá trị còn lại của TSCĐ thanh lý nhượng bán
- Tiền phạt do vi phạm hợp đồng
- Bị phạt thuế
- các khoản chi phí do kế toán bị nhầm hay bỏ sót khi ghi sổ.

❖ Kết cấu và nội dung phản ánh

TK 811-Chi phí khác

-Các khoản chi phí khác phát sinh	K/c CP khác sang TK 911
TK 811- không có số dư	

Sơ đồ 11: Hạch toán chi phí khác

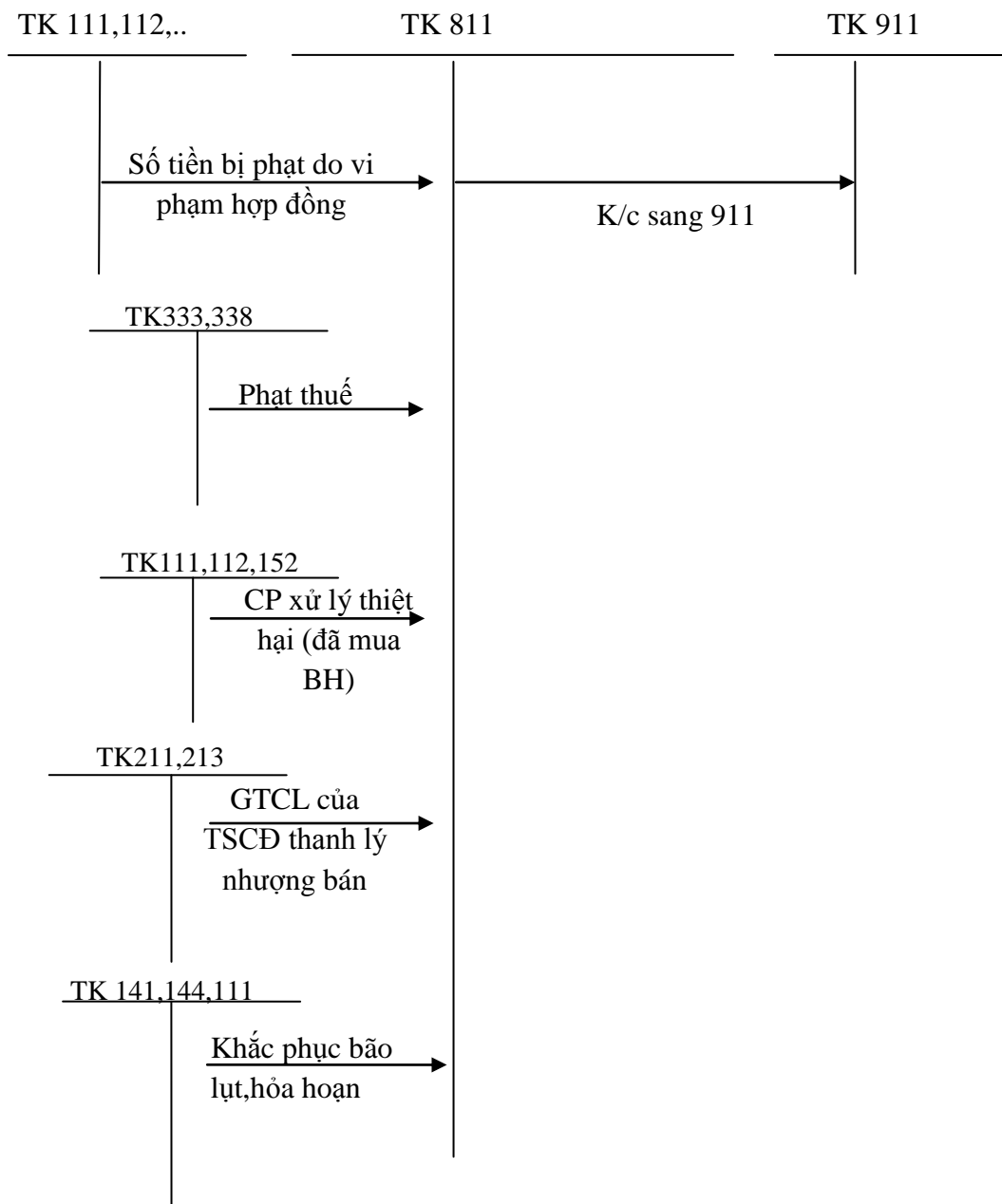

1.3.5.2 Kế toán thu nhập khác

❖ **Tài khoản sử dụng**

TK 711 “Thu nhập khác” phản ánh các khoản thu từ hoạt động xảy ra không thường xuyên.

❖ **Kết cấu và nội dung phản ánh.**

TK 711-Thu nhập khác

-VAT phải nộp theo PP trực tiếp. - K/c sang TK 911 xác định KQKD	-Các khoản thu nhập khác phát sinh trong kỳ.
---	--

TK 711-không có số dư

Sơ đồ 12:Hạch toán Thu nhập khác

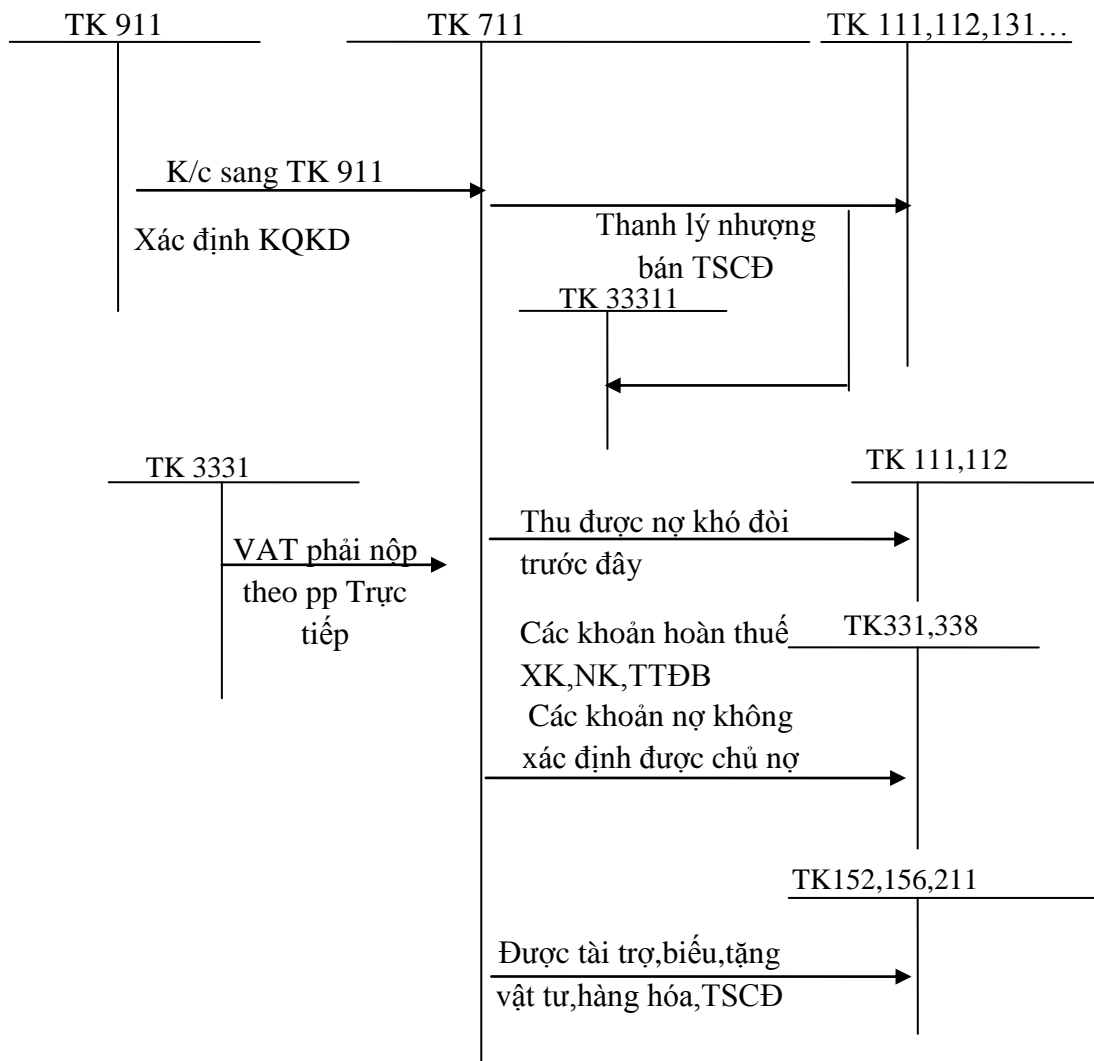

1.3.6.Kế toán xác định kết quả kinh doanh.

❖ **Tài khoản sử dụng**

TK 911 “xác định kết quả kinh doanh” dùng để hạch toán kết quả hoạt động kinh doanh và hoạt động khác của doanh nghiệp trong 1 kỳ kế toán.

Kết quả hoạt động kinh doanh được biểu hiện thông qua số tiền lãi,lỗ trong 1 kỳ kế toán,kết quả hoạt động kinh doanh được xác định như sau:

$$\text{Lợi nhuận} = \text{LN hđsxkd} + \text{LN hđtc} + \text{LN hđ khác}$$

- $\text{LN hđsxkd} = \text{DT thuần} - \text{GV} - \text{CPBH} - \text{CPQLDN}$
 $\text{DT thuần} = \text{DT bán hàng và cung cấp dịch vụ} - \text{Các khoản giảm trừ DT}$
- $\text{LN hđtc} = \text{DT hđtc} - \text{CP hđtc}$
- $\text{LN hđ khác} = \text{TN khác} - \text{CP khác}$

❖ **Kết cấu và nội dung phản ánh**

TK 911-Xác định kết quả kinh

-GVHB thực tế đã tiêu thụ	-Doanh thu bán hàng và cung cấp
-Chi phí bán hàng	dịch vụ.
-Chi phí QLDN	-Doanh thu nội bộ
-Chi phí tài chính	-Doanh thu hoạt động tài chính
-Chi phí khác	-TN khác
-Chi phí thuế TN	- Kết chuyển lỗ
-Lợi nhuận sau thuế	

❖ Sơ đồ 13: Hạch toán kết quả kinh doanh

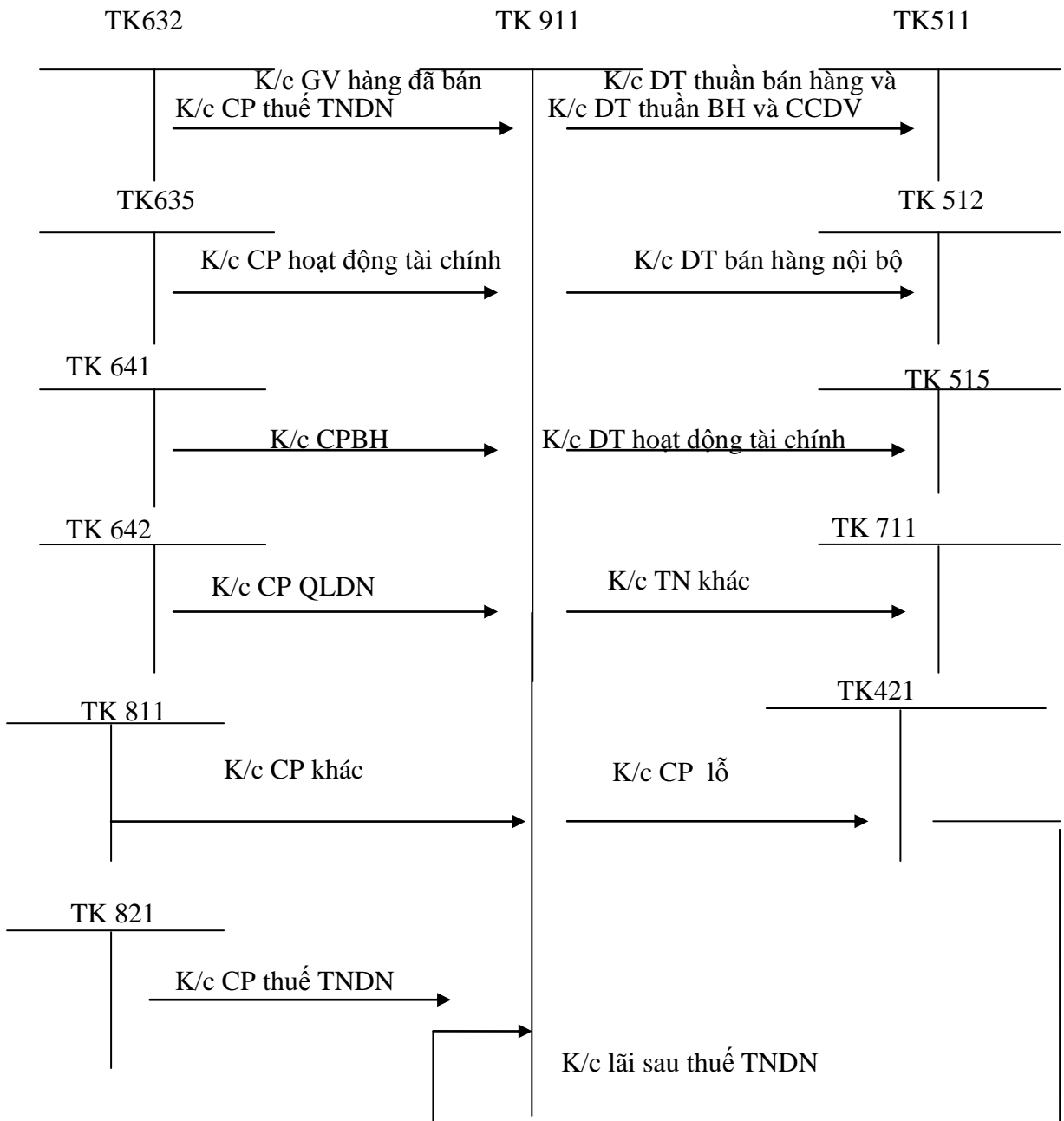

✚ Nguyên tắc phân phối lãi.

Kết quả hoạt động kinh doanh được phân phối như sau:

❖ Nếu lãi : được phân phối theo trình tự sau.

- Bù lỗ những năm trước nếu có.
- Xác định thuế TNDN phải nộp vào NSNN
- Bù lỗ quá thời gian quy định
- Trừ các khoản chi phí không được tính vào chi phí không hợp lệ mà DN đã chi trong kỳ.

- Phân phối các quỹ theo quy định
- Chia lãi cho các bên góp vốn.

1.4. Tổ chức sổ sách kế toán chi phí, doanh thu và xác định kết quả kinh doanh trong doanh nghiệp

1.4.1. Hình thức kế toán Nhật ký chung.

❖ . Nguyên tắc và đặc trưng cơ bản.

Tất cả các nghiệp vụ kinh tế , tài chính phát sinh đều phải được ghi vào sổ Nhật ký, mà trọng tâm là sổ Nhật ký chung, theo trình tự thời gian phát sinh và theo nội dung kinh tế của nghiệp vụ đó. Sau đó lấy số liệu trên sổ nhật ký để ghi sổ cái theo từng nghiệp vụ phát sinh.

❖ . Các loại sổ sách.

- Sổ Nhật ký chung, sổ nhật ký đặc biệt
- Sổ cái
- Các loại sổ , thẻ kế toán chi tiết

❖ **Trình tự ghi sổ**

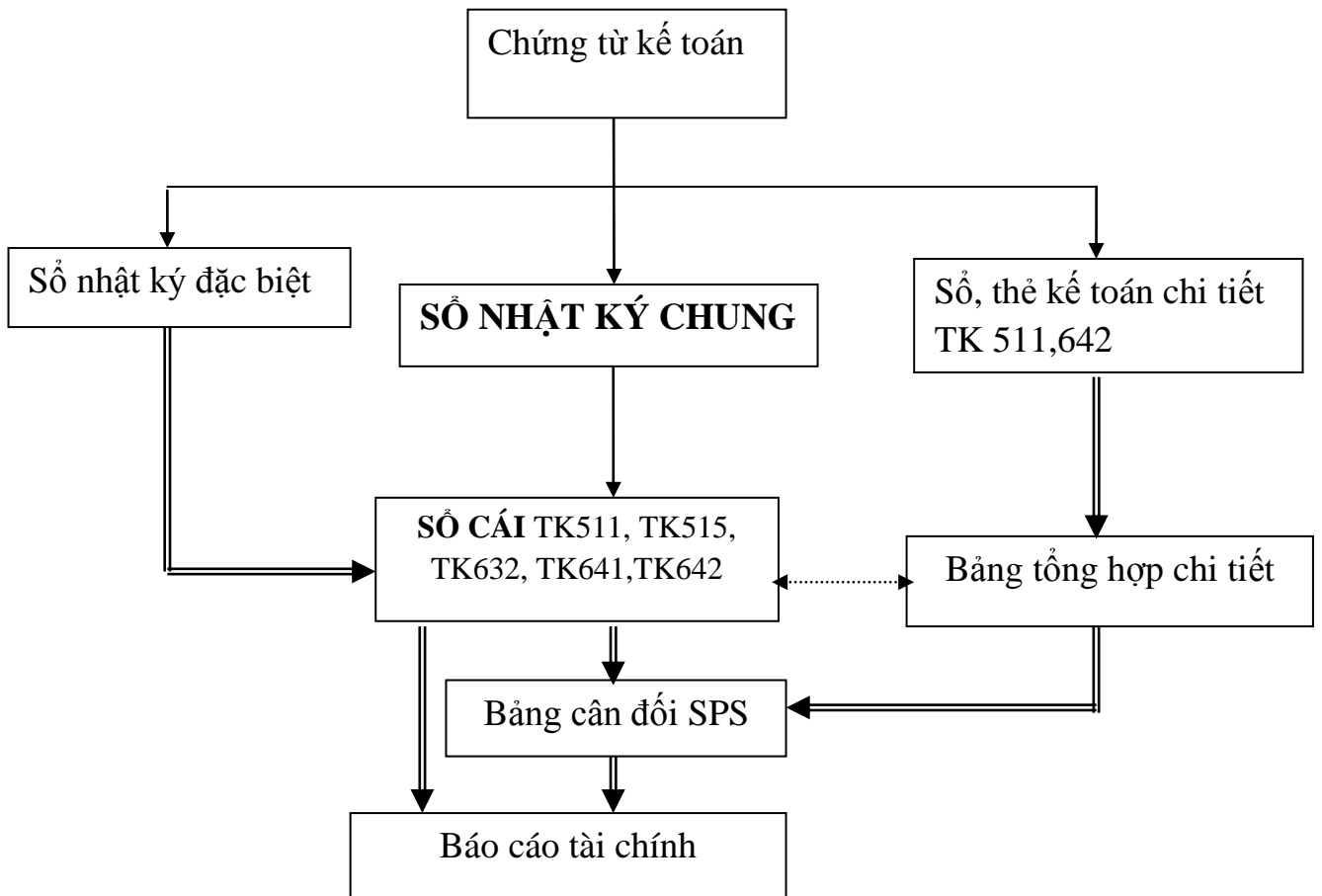

Ghi chú:

- Nhập số liệu hàng ngày
- ⇒ In sổ, báo cáo cuối tháng, cuối năm
- ↔ Đối chiếu, kiểm tra

1.4.2.Hình thức kế toán Nhật ký - Sổ cái

❖ Đặc trưng cơ bản:

Các nghiệp vụ kinh tế tài chính phát sinh được kết hợp ghi chép theo trình tự thời gian và theo nội dung kinh tế trên cùng một quyển sổ kế toán tổng hợp duy nhất là quyển Nhật ký- Sổ cái. Căn cứ ghi vào sổ Nhật ký - Sổ cái là các chứng từ kế toán hoặc Bảng tổng hợp chứng từ kế toán cùng loại.

❖ Các loại sổ sách.

- Nhật ký- sổ cái
- Các sổ,thẻ kế toán chi tiết

❖ Trình tự ghi sổ

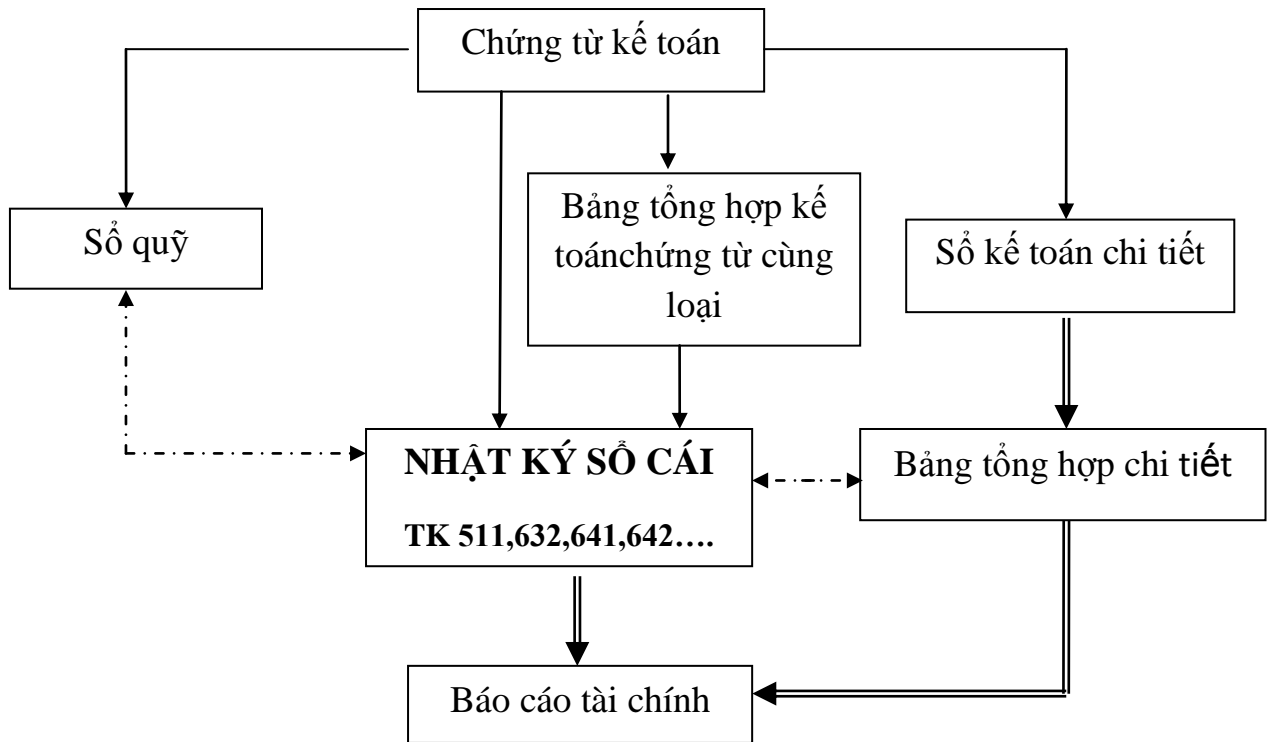

Ghi chú:

- Ghi hàng ngày —————>
- Ghi cuối tháng ==>
- Quan hệ đối chiếu - - - - ->

1.4.3. Hình thức kế toán chứng từ ghi sổ.

❖ Đặc trưng cơ bản

Căn cứ trực tiếp để ghi sổ kế toán tổng hợp là “chứng từ ghi sổ”. Việc ghi sổ kế toán tổng hợp bao gồm:

- Ghi theo trình tự thời gian trên sổ đăng ký chứng từ ghi sổ
- Ghi theo nội dung kinh tế trên Sổ cái

Chứng từ ghi sổ do kế toán lập trên cơ sở từng chứng từ kế toán hoặc bảng tổng hợp chứng từ kế toán cùng loại, có cùng nội dung kinh tế.

Chứng từ ghi sổ được đánh số hiệu liên tục trong từng tháng hoặc cả năm (theo số thứ tự trong Sổ đăng ký chứng từ ghi sổ) và có chứng từ kế toán đính kèm, phải được kế toán trưởng duyệt trước khi ghi sổ kế toán.

❖ Các loại sổ sách

- Chứng từ ghi sổ
- Sổ đăng ký chứng từ ghi sổ
- Sổ cái

❖ **Trình tự ghi sổ**

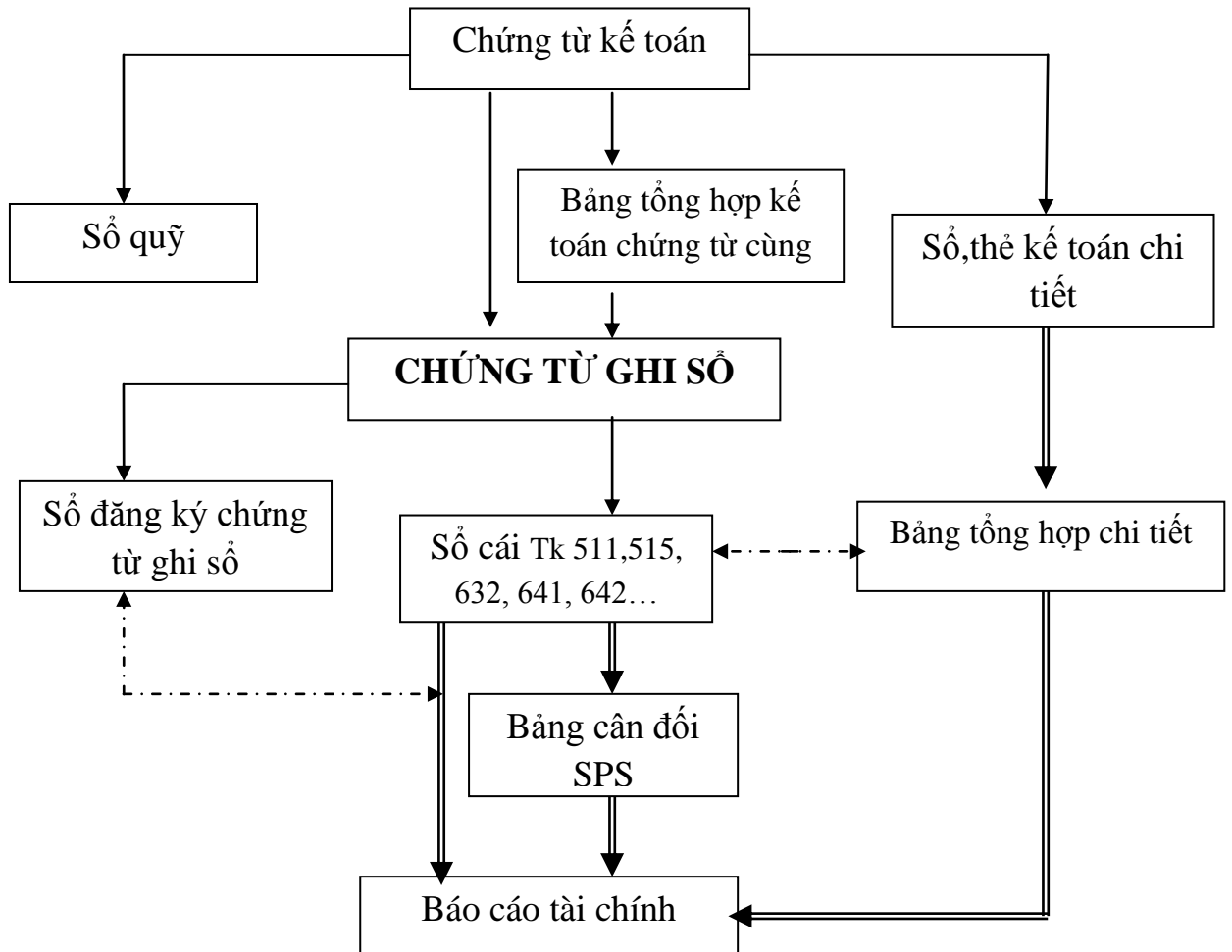

Ghi chú:

- Nhập số liệu hàng ngày
- ==> In sổ, báo cáo cuối tháng, cuối năm
- .-.-> Đối chiếu, kiểm tra

1.4.3.Hình thức kế toán chứng từ ghi sổ.

❖ Đặc trưng cơ bản

Tập hợp và hệ thống hoá các nghiệp vụ kinh tế phát sinh theo bên có của các tài khoản kết hợp với việc phân tích các nghiệp vụ kinh tế đó theo các TK đối ứng Nợ.

Kết hợp chặt chẽ việc ghi chép các nghiệp vụ kinh tế phát sinh theo trình tự thời gian với việc hệ thống hoá các nghiệp vụ theo nội dung kinh tế .

Kết hợp rộng rãi việc hạch toán tổng hợp với hạch toán chi tiết trên cùng một sổ kế toán và trong cùng một quá trình ghi chép.

Sử dụng các mẫu sổ in sẵn,các quan hệ đối ứng tài khoản,chỉ tiêu quản lý kinh tế,tài chính và lập báo cáo tài chính.

❖ Các loại sổ sách.

- Nhật ký chứng từ
- Bảng kê
- Sổ cái
- Sổ hoặc thẻ kế toán chi tiết

❖ **Trình tự ghi sổ**

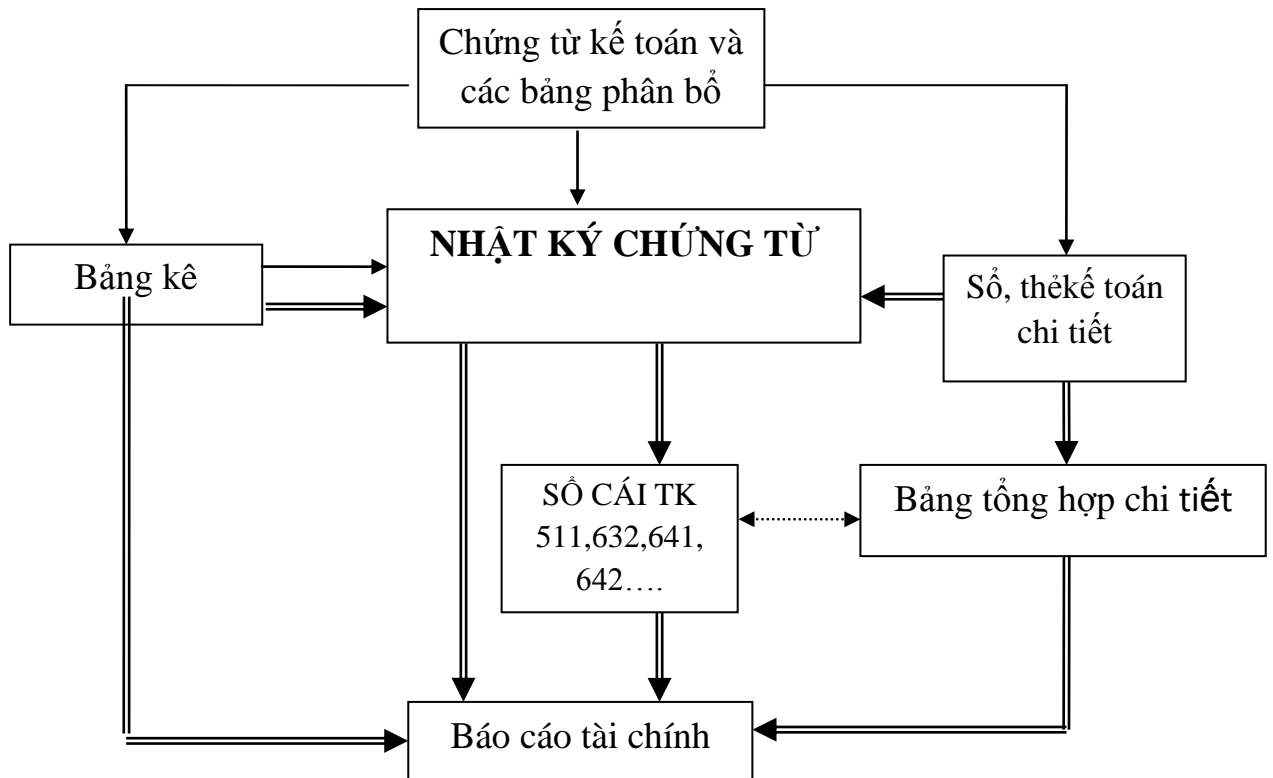

Ghi chú:

Ghi hàng ngày \longrightarrow

Ghi cuối tháng \Longrightarrow

Quan hệ đối chiếu \longleftrightarrow

1.4.5. Hình thức kế toán trên máy vi tính.

❖ **Đặc trưng cơ bản.**

Đặc trưng cơ bản của hình thức kế toán trên máy vi tính là công việc kế toán được thực hiện theo một chương trình phần mềm kế toán trên máy vi tính. Phần mềm kế toán được thiết kế theo nguyên tắc của một trong bốn hình thức kế toán hoặc kết hợp các hình thức kế toán quy định trên đây. Phần mềm kế toán không hiển thị đầy đủ quy trình ghi sổ kế toán, nhưng phải in được đầy đủ sổ kế toán và báo cáo tài chính theo quy định.

❖ **Các loại sổ của hình thức kế toán trên máy vi tính**

Phần mềm kế toán được thiết kế theo hình thức kế toán nào sẽ có các loại sổ của hình thức kế toán đó nhưng không hoàn toàn giống mẫu sổ kế toán ghi bằng tay

❖ **Trình tự ghi sổ theo hình thức kế toán trên máy vi tính**

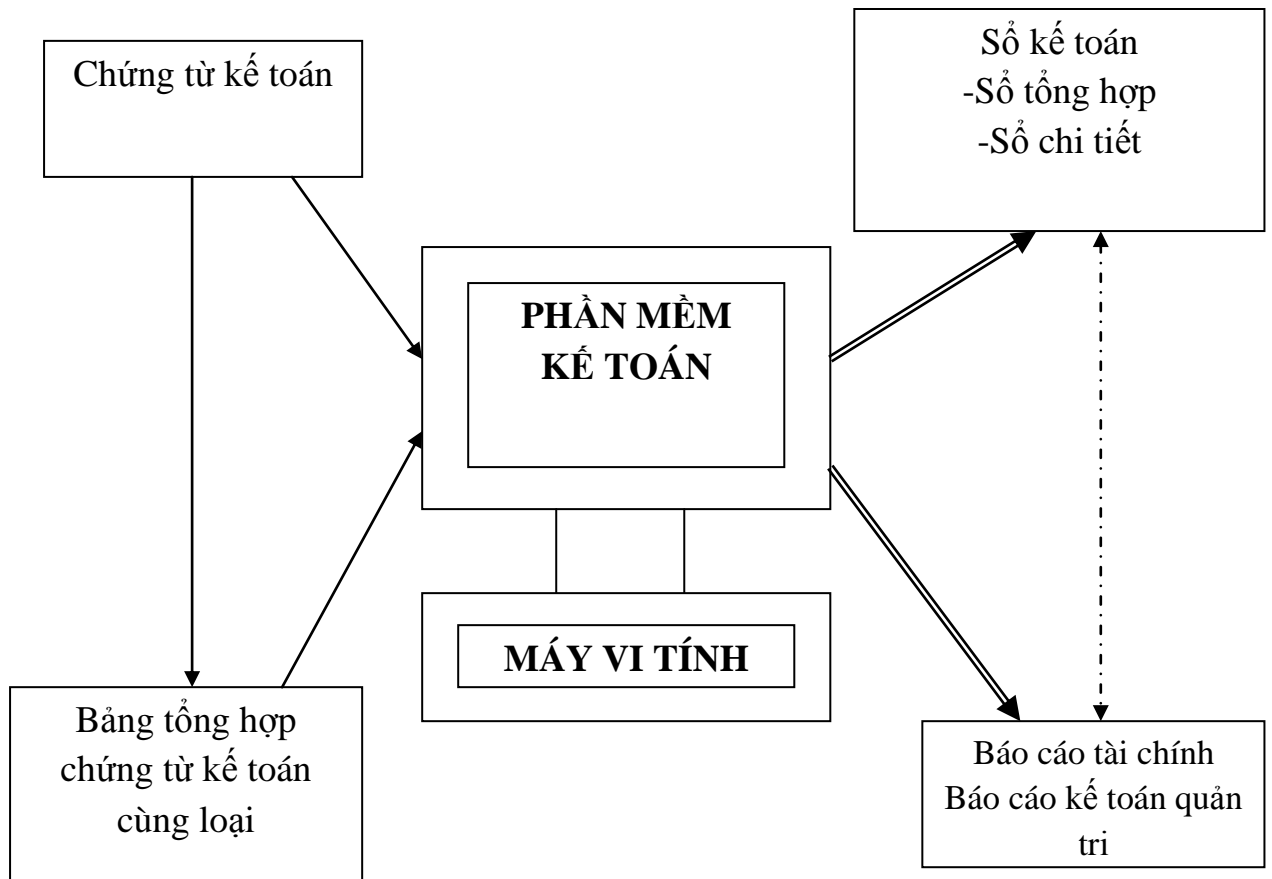

- Ghi chú
- > Ghi hàng ngày
 - ====> Ghi định kỳ
 - <-.-.-.-> Quan hệ đối chiếu

CHƯƠNG 2**THỰC TRẠNG CÔNG TÁC TỔ CHỨC KẾ TOÁN DOANH THU, CHI PHÍ****VÀ XÁC ĐỊNH KẾT QUẢ KINH DOANH TẠI CÔNG TY****TRÁCH NHIỆM HỮU HẠN BẢY LOAN****2.1.KHÁI QUÁT CHUNG VỀ CÔNG TY TNHH BẢY LOAN****2.1.1 Quá trình hình thành và phát triển của công ty.**

Tên công ty : Công ty TNHH Bảy Loan

Địa chỉ công ty : Số 4 An Đà - Đằng Giang - Ngô Quyền - Hải Phòng.

Mã số thuế : 0200764034

Số điện thoại : 0313731186

Trong điều kiện kinh tế xã hội Việt Nam ngày càng phát triển, mức sống người dân ngày càng được cải thiện nên nhu cầu trang trí nội thất ngày càng cao. Nắm bắt được tình hình trên, Công ty TNHH Bảy Loan được thành lập với chức năng chính là sản xuất, gia công chế biến gỗ gia dụng.

Công ty hoạt động sản xuất kinh doanh các sản phẩm gỗ gia dụng, chủ yếu là các mặt hàng gỗ nội thất và ngoại thất:

+ Hàng nội thất: Bộ bàn ghế sofa phòng khách, bàn gỗ, ghế thấp, bộ bàn ghế tiếp khách, tủ đựng quần áo, giường ngủ...

+ Hàng ngoại thất: Ghế gấp, ghế xếp, ghế dựa, ghế dài 2 người ngồi, ghế dựa bọc nệm, ghế dựa 2 người ngồi bọc đệm....

❖ Thuận lợi :

- Chính sách khuyến khích đầu tư sản xuất kinh doanh của thành phố Hải Phòng.
- Nhu cầu về mặt hàng gỗ ngày càng cao.
- Có nguồn nguyên liệu dồi dào.
- Thị trường mở rộng và có xu hướng xuất khẩu sang các nước như: Mỹ,EU...

- Người lao động có trình độ tay nghề cao, được đào tạo đúng chuyên môn, nghiệp vụ và có kinh nghiệm trong sản xuất, kinh doanh luôn phát huy được năng lực sở trường để thực hiện công việc có hiệu quả cao.
- Cơ cấu tổ chức của Công ty gọn nhẹ, các phòng ban có quan hệ chặt chẽ với nhau trong công tác thực hiện kế hoạch sản xuất, tiêu thụ sản phẩm cũng như các hoạt động khác.

❖ **Khó khăn**

- Công ty còn bị hạn chế về vốn.
- Thị trường tiêu thụ còn ít.
- Bị cạnh tranh gay gắt giữa các công ty sản xuất đồ gỗ.
- Thời gian gần đây, nền kinh tế toàn cầu gặp nhiều khó khăn, tỷ lệ lạm phát cao, giá cả mọi mặt hàng đều tăng làm cho chi phí đầu vào tăng cao ảnh hưởng không nhỏ đến việc kinh doanh của công ty.

Từ lúc thành lập và chính thức đi vào hoạt động cho đến nay công ty có nhiều thuận lợi cũng như trải qua nhiều khó khăn nhưng công ty luôn tìm cách đứng vững, nâng cao uy tín, ngày càng được sự tín nhiệm của đông đảo khách hàng.

2.1.2 Đặc điểm hoạt động sản xuất, kinh doanh của công ty.

Công ty TNHH Bảy Loan là đơn vị hạch toán độc lập có chức năng sản xuất các sản phẩm hàng gỗ trang trí nội thất, đồ gỗ gia dụng và văn phòng: bàn ăn, bàn làm việc, bàn trang điểm, ghế, giường, tủ và một số sản phẩm gia dụng khác...

Ngoài ra công ty còn là đơn vị được phép xuất khẩu trực tiếp các mặt hàng do công ty sản xuất và nhập khẩu thiết bị, vật tư, nguyên liệu, nguyên liệu hóa chất phục vụ cho sản xuất của công ty.

Công ty xác định nhiệm vụ là : Tự chủ sản xuất kinh doanh, tham gia hợp tác kinh tế, mở rộng thị trường tiêu thụ. Không ngừng cải tiến công nghệ, áp dụng khoa học kỹ thuật vào sản xuất để nâng cao chất lượng sản phẩm. Bảo toàn, sử dụng có hiệu quả nguồn vốn kinh doanh. Đào tạo đội ngũ cán bộ, công nhân lành nghề, nâng cao hiệu quả sử dụng máy móc thiết bị

2.1.3 Đặc điểm quy trình công nghệ - tổ chức sản xuất kinh doanh của công ty và mô hình tổ chức bộ máy quản lý.

Quy trình công nghệ

Sơ đồ 1 : Sơ đồ quy trình sản xuất :

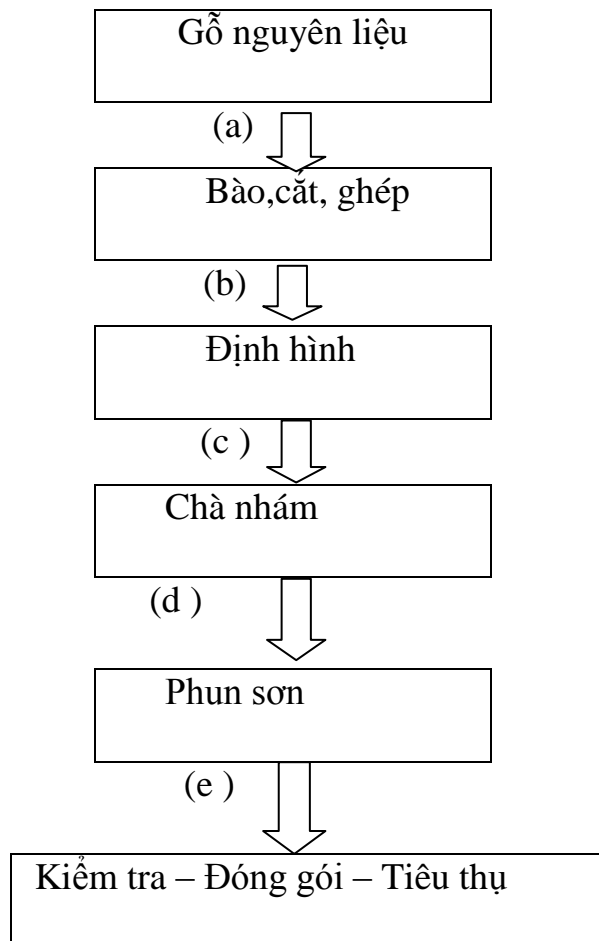

Mô tả công nghệ

- (a): Bào, cắt, ghép : Gỗ nguyên liệu đã qua tẩy sấy mua về dung máy cắt, bào ghép theo quy cách tương ứng với từng mặt hàng.
- (b): Gỗ được đem tạo dáng theo mẫu mã từng loại sản phẩm.
- (c): Bán thành phẩm được chà nhám cho bề mặt bóng láng, không sần sùi.
- (d): Bán thành phẩm được phun sơn, đánh véc ni theo đúng yêu cầu của khách hàng
- (e): Sản phẩm sau khi kiểm tra lại sẽ được đóng bao bì và xuất đi tiêu thụ.

Mô hình tổ chức bộ máy quản lý

Ở bất kỳ thành phần kinh tế nào thì bộ máy quản lý doanh nghiệp luôn có ý nghĩa quan trọng, nó ảnh hưởng trực tiếp đến hiệu quả kinh doanh, do đó việc xây dựng bộ máy quản lý có tính khoa học là yêu cầu quan trọng giúp cho việc thực hiện các nhiệm vụ sản xuất kinh doanh đạt hiệu quả cao.

Công ty TNHH Bảy Loạn bố trí bộ máy quản lý gọn nhẹ, hợp lý góp phần giảm chi phí, nâng cao năng suất lao động.

Sơ đồ bộ máy tổ chức

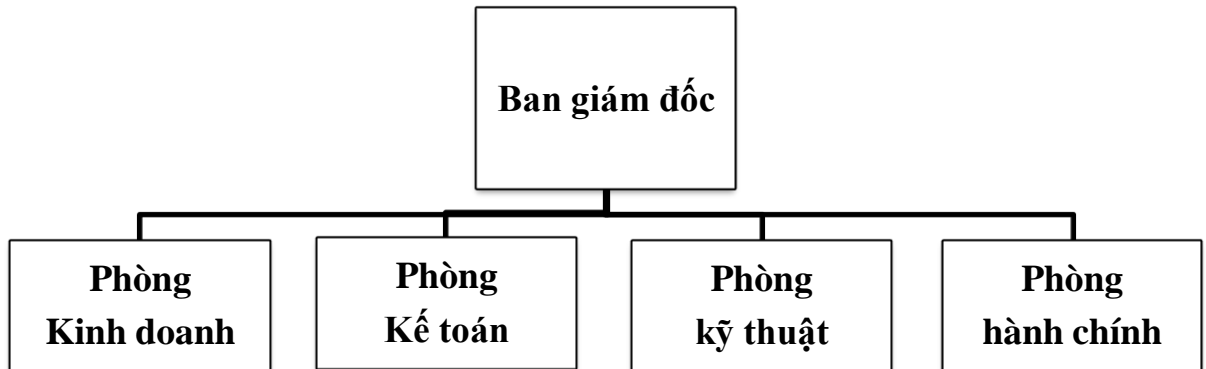

Chức năng các phòng ban:

- Ban giám đốc:
 - ❖ Giám đốc: Là người đứng đầu tổ chức và điều hành mọi hoạt động của công ty, chịu trách nhiệm trước pháp luật về mọi hoạt động của công ty. Là người đại diện toàn quyền của công ty trong mọi hoạt động kinh doanh, và thực hiện đúng đường lối chính sách của Đảng và Nhà Nước.
 - ❖ Phó giám đốc : Là người giúp việc cho giám đốc và chịu trách nhiệm thực hiện công việc được phân công ủy quyền, giải quyết các công việc khi giám đốc đi công tác
- Phòng kinh doanh: Phụ trách công tác tìm hiểu, nghiên cứu thị trường, tham mưu cho giám đốc về các hoạt động sản xuất kinh doanh, ký hợp đồng với khách hàng, liên hệ đặt hàng, mua nguyên vật liệu, chuyển hợp đồng cho bộ phận liên quan...
- Phòng kế toán : Phòng có trách nhiệm quản lý mọi hoạt động tài chính, công tác kế toán và thông tin kịp thời các giữ liệu tài chính giúp Ban Giám Đốc sử dụng và quản lý vốn có hiệu quả, đảm bảo nhu cầu vốn và vòng quay vốn nhanh, có quyết định kịp thời trong hoạt động sản xuất kinh doanh, tiết kiệm chi phí sản xuất theo chế độ quy định của Nhà Nước.
- Phòng kỹ thuật : Quản lý máy móc thiết bị, quản lý hồ sơ kỹ thuật và các hồ sơ có liên quan, quản lý chất lượng sản phẩm, kiểu dáng công nghệ.

➤ Phòng hành chính : Tổ chức tuyển dụng, quản lý lao động, điều động nhân lực khi cần thiết, tham mưu cho Giám đốc về chế độ chính sách như tiền công, tiền lương, tiền thưởng...cho người lao động...

2.2 MÔ HÌNH TỔ CHỨC BỘ MÁY KẾ TOÁN TẠI CÔNG TY

2.2.1 Mô hình tổ chức bộ máy kế toán

Công tác kế toán có vai trò quan trọng trong doanh nghiệp nói chung, thu nhận, xử lý và cung cấp thông tin kế toán tài chính giúp doanh nghiệp kinh doanh có hiệu quả. Ngoài ra còn tham gia huy động vốn từ các nguồn, nâng cao nguồn vốn kinh doanh tạo khả năng tài chính bền vững cho Công ty.

Công ty TNHH Bảy Loạn thực hiện hạch toán căn cứ vào “Chế độ kế toán doanh nghiệp“ do Bộ Tài chính ban hành theo quyết định số 15/2006/QĐ-BTC ngày 20/03/2006. Công tác kế toán tại Công ty được bố trí tập trung tại phòng kế toán dưới sự quản lý điều hành của kế toán trưởng.

Tổ chức bộ máy kế toán của phòng kế toán Công ty theo hình thức tập trung.

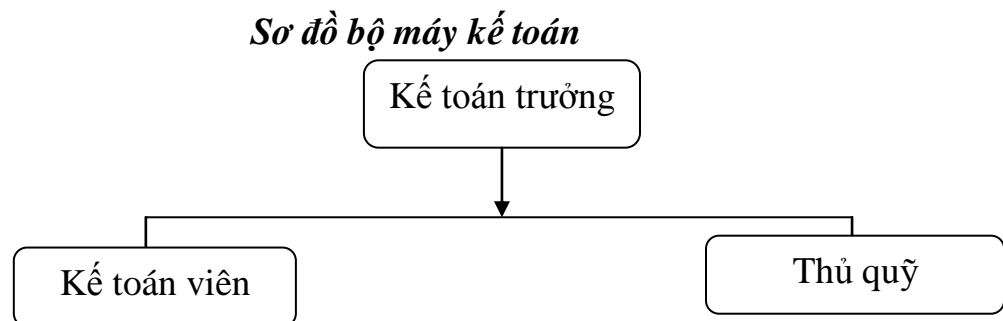

Bộ máy kế toán của công ty gồm:

* ***Kế toán trưởng:*** Là người điều hành mọi hoạt động kế toán trong công ty, chịu trách nhiệm trước giám đốc về công việc của phòng tài vụ. Đồng thời kế toán trưởng phải thực sự là cánh tay đắc lực cho giám đốc công ty trong công tác kế hoạch thống kê, phân tích hoạt động kinh doanh, quản lý và sử dụng vốn có hiệu quả. Ngoài ra, kế toán trưởng còn phải thực hiện các phân hành kế toán cùng kế toán viên.

* *Kế toán viên:* Có trách nhiệm thực hiện các phần hành kế toán được giao đảm bảo số liệu chính xác, giúp kế toán trưởng điều hành các hoạt động kế toán tài chính khi kế toán trưởng đi công tác.

* *Thủ quỹ:* Theo dõi thu, chi tiền mặt tại quỹ căn cứ vào phiếu thu, chi trên cơ sở đã được phó Giám đốc và kế toán trưởng ký duyệt, chịu trách nhiệm chính xác về số lượng tiền mặt tại quỹ.

Hình thức kế toán áp dụng

Công ty đang áp dụng hệ thống tài khoản kế toán doanh nghiệp do Bộ Tài chính ban hành theo quyết định số 15/2006/QĐ-BTC ngày 20/03/2006. Hình thức kế toán được áp dụng là hình thức chứng từ ghi sổ kết hợp sử dụng máy vi tính.

Hệ thống sổ kế toán được thực hiện đầy đủ theo đúng chế độ kế toán hiện hành của Bộ Tài chính. Phương pháp hạch toán hàng tồn kho là phương pháp kê khai thường xuyên, kế toán thuế giá trị gia tăng (VAT) theo phương pháp khấu trừ, tính giá hàng xuất kho theo phương pháp bình quân gia quyền (bình quân gia quyền liên hoàn), phân bổ chi phí sản xuất chung theo chi phí nguyên vật liệu trực tiếp, tính giá nhập kho căn cứ vào giá gốc.

2.2.2 Thực hiện chế độ kế toán tại công ty

Chứng từ kế toán

Chứng từ kế toán của Công ty thực hiện theo đúng Biểu mẫu của Bộ tài chính và tổng cục thống kê quy định áp dụng thống nhất trong cả nước cùng với các văn bản quy định bổ sung và sửa đổi như sau:

1/ Chứng từ thanh toán tiền mặt gồm:

- * Phiếu thu, phiếu chi, giấy đề nghị tạm ứng
- * Bảng kiểm kê quỹ, bảng kê chi tiền

2/ Chứng từ hàng tồn kho gồm:

- * Phiếu nhập kho, phiếu xuất kho
- * Biên bản kiểm kê vật tư, công cụ, hàng hóa, thành phẩm

- * Bảng phân bổ nguyên liệu, vật liệu, dụng cụ

3/ Chứng từ TSCĐ gồm:

- * Biên bản giao nhận TSCĐ, biên bản thanh lý TSCĐ
- * Biên bản đánh giá lại TSCĐ, biên bản kiểm kê TSCĐ
- * Bảng tính và phân bổ khấu hao TSCĐ

4/ Chứng từ lao động tiền lương gồm:

- * Bảng chấm công
- * Bảng thanh toán tiền lương, bảng phân bổ tiền lương
- * Bảng thanh toán làm thêm giờ, giấy đi đường

5/ Chứng từ bán hàng gồm:

- * Hóa đơn GTGT
- * Phiếu xuất kho

Ngoài ra, Công ty còn sử dụng các loại chứng từ ban hành theo các văn bản pháp luật khác: giấy chứng nhận nghỉ ốm hưởng bảo hiểm xã hội, hóa đơn dịch vụ...

Hệ thống tài khoản kế toán

Hệ thống tài khoản kế toán Công ty đang áp dụng được ban hành theo QĐ 15/2006/QĐ-BTC ngày 20/03/2006 của Bộ tài chính, cùng với các văn bản quy định bổ sung, sửa đổi gồm các tài khoản trong và ngoài bảng cân đối kế toán.

Công ty sử dụng tài khoản (TK) loại 1, 2 - phản ánh tài sản, TK loại 3, 4 - phản ánh nguồn vốn, TK loại 6, 8 - phản ánh chi phí, TK loại 5, 7 - phản ánh doanh thu, thu nhập, TK loại 9 - xác định kết quả kinh doanh, loại 10 – TK ngoài bảng.

Hệ thống sổ sách kế toán

Công ty sử dụng hệ thống sổ sách kế toán gồm: Chứng từ ghi sổ, sổ đăng ký chứng từ ghi sổ, sổ cái, sổ, thẻ chi tiết, bảng tổng hợp các tài khoản... để ghi chép và tổng hợp số liệu, chứng từ theo một trình tự, phương pháp ghi chép thích hợp. Niên độ kế toán được bắt đầu từ 1/1 và kết thúc vào 31/12,

Công ty sử dụng đơn vị Đồng Việt Nam để ghi sổ kế toán, nếu trường hợp nghiệp vụ phát sinh bằng ngoại tệ, khi hạch toán sẽ được qui đổi theo tỷ giá bình quân liên ngân hàng do ngân hàng nhà nước Việt Nam công bố tại thời điểm hạch toán.

Trình tự ghi sổ sách kế toán

Hàng ngày căn cứ vào các chứng từ gốc, kế toán kiểm tra tính hợp lệ, hợp pháp của chứng từ rồi lập chứng từ ghi sổ là phiếu thu, phiếu chi, ủy nhiệm chi, séc, phiếu kế toán... để hạch toán kế toán. Căn cứ vào các chứng từ đã lập phân loại theo nội dung kinh tế, kế toán lập chứng từ ghi sổ vào sổ đăng ký chứng từ ghi sổ và sổ cái tài khoản liên quan.

Cuối tháng khóa sổ, cộng tổng số tiền của nghiệp vụ kinh tế phát sinh tháng trong nhật ký chứng từ ghi sổ, cộng tổng số phát sinh Nợ, phát sinh Có rút số dư của các tài khoản trên sổ chi tiết và sổ Cái. Đối chiếu khớp đúng số dư đầu kỳ, phát sinh Nợ, phát sinh Có, dư cuối kỳ. Lập Bảng cân đối số phát sinh tài khoản kế toán và Báo cáo tài chính.

Trình tự ghi sổ

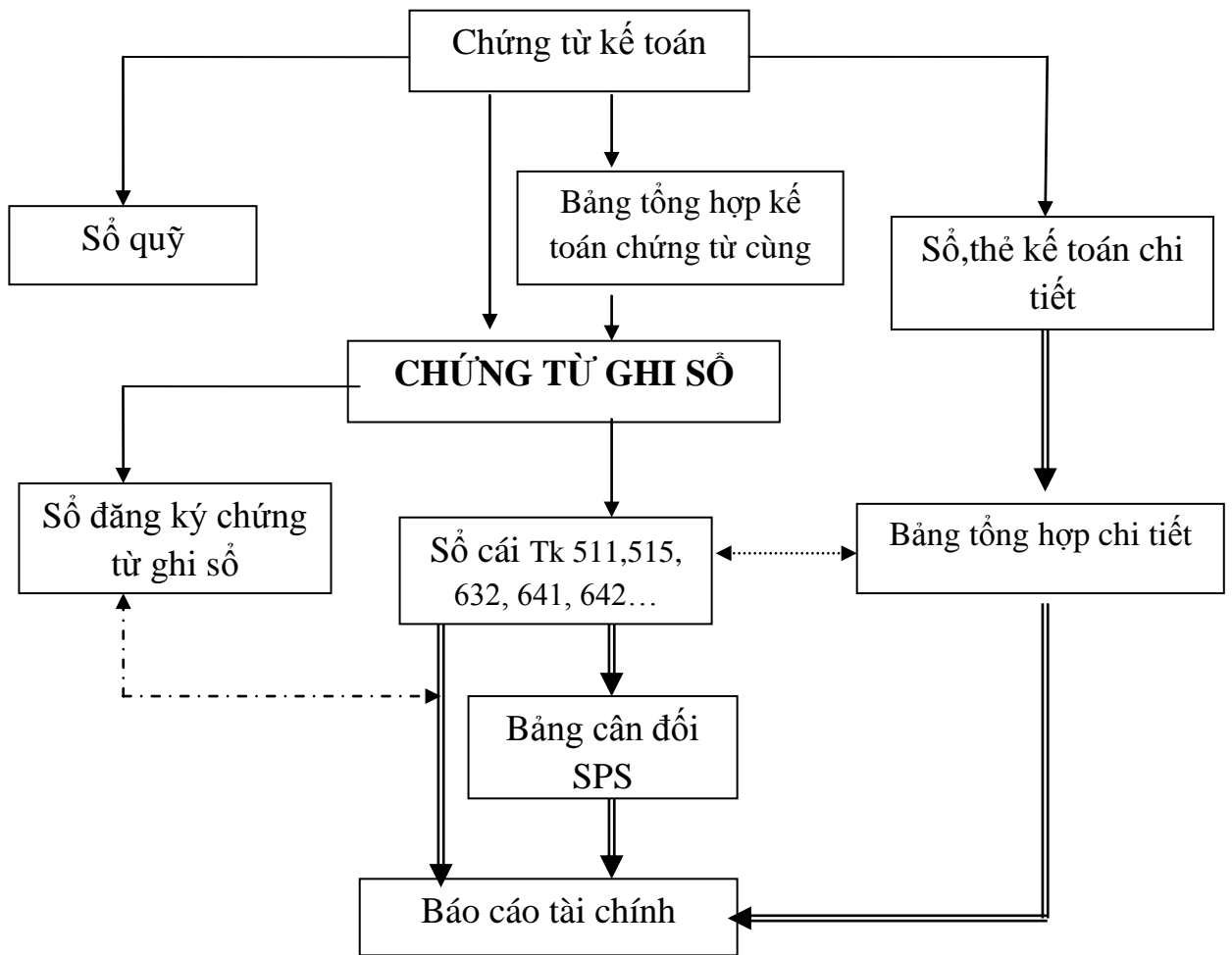

Ghi chú:

- > Nhập số liệu hàng ngày
- ====> In sổ, báo cáo cuối tháng, cuối quý, cuối năm
- ◄-----> Đối chiếu, kiểm tra

(Nguồn dữ liệu: Phòng kế toán công ty TNHH Bẫy Loan)

2.3. THỰC TRẠNG CÔNG TÁC KẾ TOÁN DOANH THU, CHI PHÍ VÀ XÁC ĐỊNH KẾT QUẢ KINH DOANH TẠI CÔNG TY TNHH BẦY LOAN

2.3.1. Kế toán doanh thu bán hàng tại Công ty TNHH Bầy Loan

2.4.1.1. Nội dung của doanh thu tiêu thụ tại Công ty TNHH Bầy Loan

Bán hàng là quá trình đưa hàng hoá đến tay người tiêu dùng thông qua hình thức mua bán.

Đối với một doanh nghiệp, bán hàng hóa là khâu cuối cùng của một vòng chu chuyển vốn, là quá trình chuyển đổi tài sản từ hình thái hiện vật sang hình thái tiền tệ. Bán hàng có ý nghĩa vô cùng quan trọng, quyết định thành bại, là quá trình thực hiện lợi nhuận - mục tiêu cuối cùng của doanh nghiệp.

Hiện nay, Công ty TNHH Bầy Loan bán hàng theo phương thức bán hàng trực tiếp. Theo phương thức này công ty có thể bán buôn với số lượng lớn hoặc bán lẻ cho khách hàng chủ yếu là những cá nhân, tổ chức có nhu cầu mua hàng nhằm đáp ứng yêu cầu trực tiếp của họ.

Bán buôn là hình thức bán chủ yếu của Công ty, nó chiếm tỷ trọng lớn trong khối lượng tiêu thụ sản phẩm, hàng hóa. Theo hình thức này Công ty ký hợp đồng bán hàng với các Công ty khác, căn cứ vào hợp đồng Công ty xuất hàng tại kho và viết hóa đơn GTGT cho khách hàng.

Hình thức bán lẻ cũng được thực hiện tại kho của Công ty vì Công ty hiện chưa có các cửa hàng bán lẻ. Khi khách lẻ có nhu cầu mua hàng nhân viên bán hàng sẽ viết hóa đơn GTGT, xuất hàng cho khách tại kho và viết phiếu thu tiền hàng.

Phương thức thanh toán tiền hàng được thỏa thuận thống nhất giữa hai bên. Tại công ty áp dụng phương thức thanh toán trực tiếp (thanh toán bằng tiền mặt và chuyển khoản)

2.3.1.2 Chứng từ và tài khoản sử dụng

- Chứng từ sử dụng
 - Hóa đơn GTGT
 - Phiếu kế toán

- Giấy báo có, sổ phụ ngân hàng
 - Các chứng từ khác có liên quan.
- Tài khoản sử dụng.
- TK 511 – Doanh thu bán hàng và cung cấp dịch vụ.

2.3.1.3 Quy trình hạch toán doanh thu bán hàng tại Công ty TNHH Bẫy Loan.

Khi nghiệp vụ bán hàng phát sinh, kế toán viết hóa đơn GTGT thành 3 liên:

- Liên 1 (màu tím) : liên gốc lưu tại quyền hóa đơn.
- Liên 2 (màu đỏ) : giao cho khách hàng để lưu chuyển hàng hóa và ghi sổ kế toán tại đơn vị khách hàng.
- Liên 3 (màu xanh) : lưu chuyển nội bộ và ghi sổ kế toán.

Khi phát sinh nghiệp vụ bán hàng, căn cứ hóa đơn GTGT liên 3 và hình thức thanh toán của khách hàng để lập phiếu thu hoặc phiếu kế toán để ghi vào bảng kê (bảng tổng hợp) chứng từ cùng loại được tập hợp theo từng tháng.

Đến cuối tháng kế toán tiến hành lập Chứng từ ghi sổ dựa trên bảng kê chứng từ cùng loại. Từ Chứng từ ghi sổ vào Sổ đăng ký chứng từ ghi sổ, Sổ Cái, Bảng cân đối số phát sinh, Sổ chi tiết để lập Bảng tổng hợp chi tiết. Sau đó kế toán lập các Báo cáo tài chính.

Ví dụ 1: Ngày 10/12/2012 công ty xuất bán tủ 3 tài liệu buồng cho khách hàng Trần Thị Dung, khách hàng chưa thanh toán. Tổng giá thanh toán là 5.060.000 đồng (VAT 10%)

Căn cứ vào HĐGTGT số 0071330, ghi nhận việc bán hàng cho khách hàng Trần Thị Dung, kế toán lập phiếu kế toán với định khoản như sau:

Nợ TK 131: 5.060.000

Có TK 511 : 4.600.000

Có TK 3331: 460.000

Phiếu kế toán là chứng từ kế toán do kế toán lập làm căn cứ để hạch toán các nghiệp vụ vào sổ. Tại công ty, Phiếu kế toán được lập khi các nghiệp vụ phát sinh khi không liên quan đến tiền mặt, tiền gửi ngân hàng.

Từ phiếu kế toán ,kế toán xử lý nghiệp vụ và phản ánh vào Bảng tổng hợp chứng từ cùng loại. Cuối kỳ sẽ lập chứng từ ghi sổ, Sổ đăng ký chứng từ ghi sổ, Sổ cái, và các sổ chi tiết tài khoản có liên quan.

HÓA ĐƠN			Mẫu số: 01GTKT3/001		
GIÁ TRỊ GIA TĂNG			Ký hiệu: QM/12P		
Liên 3: Hạch toán nội bộ			Số: 0071330		
Ngày 10 tháng 12 năm 2012					
Đơn vị bán hàng:		CÔNG TY TNHH Bảy Loạn			
Địa chỉ:.....		Số 4 An Đà-Đằng Giang-Ngô Quyền-Hải Phòng			
Số tài khoản:		MST: 0200764034			
Điện thoại:MS:		<input type="text"/>	<input type="text"/>	<input type="text"/>	<input type="text"/>
Họ tên người mua hàng: Trần Thị Dung					
Tên đơn vị:.....					
Địa chỉ: Hồ Sen - Lê Chân - Hải Phòng					
Số tài khoản:					
Hình thức thanh toán: CK		<input type="text"/>	<input type="text"/>	<input type="text"/>	<input type="text"/>
STT	Tên hàng hóa dịch vụ	Đơn vị tính	Số lượng	Đơn giá	Thành tiền
A	B	C	1	2	3=1x2
1	Tủ tài liệu 3 buồng	Chiếc	1	4.600.000	4.600.000
Cộng tiền hàng:					4.600.000
Thuế suất GTGT: 10% Tiền thuế GTGT:					460.000
Tổng cộng tiền thanh toán:					5.060.000
Số tiền viết bằng chữ: Năm triệu không trăm sáu mươi ngàn đồng chẵn					
Người mua hàng (Ký, ghi rõ họ tên)		Người bán hàng (Ký, ghi rõ họ tên)		Thủ trưởng đơn vị (Ký, đóng dấu ghi rõ họ tên)	

PHIẾU KẾ TOÁN

Ngày 10 tháng 12 năm 2012

Số : PKT 43/12

STT	Nội dung	TK Nợ	TK Có	Số tiền
1	Bán tử tài liệu 3 buổi cho Trần Thị Dung chưa thu tiền.	131	511	4.600.000
2	Thuế GTGT hàng bán ra	131	3331	460.000
	Cộng			5.060.000

CÔNG TY TNHH Bảy Loạn

Số 4 An Đà-Đằng Giang-Ngô Quyền-Hải Phòng

BẢNG TỔNG HỢP PHẢI THU CỦA KHÁCH HÀNG

Tài khoản : 131- Phải thu khách hàng- Từ 01/12 đến 31/12 năm 201

Số CTGS: Q4/044/12 – Phải thu khách hàng tháng 12/2012 (Trích quý 4/2012)

Chứng từ		Diễn giải	Ghi nợ TK 131	Ghi có các TK		
Số hiệu	Ngày			TK3331	TK511	TK711
.....
PKT31/12	7/12/12	Phải thu tiền bán bộ bàn làm việc của cửa hàng Vân Long	8.580.000	780.000	7.800.000	
PKT43/12	10/12/12	Phải thu tiền bán tủ tài liệu 3 buồng của Trần Thị Dung	5.060.000	460.000	4.600.00	
.....
PKT80/12	21/12/12	Phải thu tiền thanh lý máy bào cuốn đa năng của ông Hoàng Quang Anh	7.172.000	652.000		6.502.000
		Tổng cộng	209.610.734	19.055.567	170.428.442	20.126.725

Ngày 31 tháng 12 năm 2012

Người ghi sổ
(ký, họ tên)

Kế toán trưởng
(ký, họ tên)

Giám đốc
(ký, họ tên)

CÔNG TY TNHH BẦY LOAN
Số 4 An Đà-Đằng Giang-Ngô Quyền-HP
-BTC
BTC

Mẫu số S02a – DN
Ban hành theo QĐ số 15/2006/Q
ngày 20/03/2006 của Bộ trưởng

CHỨNG TỪ GHI SỔ

Ngày 31 tháng 12 năm 2012

Số CTGS: Q4/044/12- Phải thu tháng 12/2012

Trích yếu	SHTK		Số tiền	Ghi chú
	Nợ	Có		
Thuế GTGT phải nộp	131	3331	19.055.567	
Bán hàng chưa thu tiền tháng 12	131	511	170.428.442	
Thu nhập khác	131	711	20.126.725	
Cộng			209.610.734	

Ngày 31 tháng 12 năm 2012

Người lập
(ký, họ tên)

Kế toán trưởng
(ký, họ tên)

CÔNG TY TNHH BẦY LOAN
Số4 An Đà-Đằng Giang-Ngô Quyền-HP

Mẫu số - 02 TT
Ban hành theo QĐ số 15/2006/Q –BTC
ngày 20/03/2006 của Bộ trưởng BTC

Trích SỔ CÁI

Từ ngày 01/12/2012 đến 31/12/2012

Tên TK: Doanh thu bán hàng - Số hiệu: 511

NT GS	CTGS		Diễn giải	SH TK ĐƯ	Số tiền		Ghi chú
	SH	NT			Nợ	Có	
			Dư đầu kỳ				
....
31/12	Q4/044/12	31/12/12	Bán hàng chưa thu tiền tháng 12	131		170.428.442	
31/12	Q4/138/12	31/12/12	Bán hàng thu tiền mặt tháng 12	111		564.685.900	
.....
31/12	Q4/176/12	31/12/12	Kết chuyển doanh thu bán hàng	911	4.720.327.846		
			Cộng số phát sinh		4.720.327.846	4.720.327.846	
			Dư cuối kỳ				

Ngày 31 tháng 12 năm 2012

Người ghi sổ
(ký, họ tên)

Kế toán trưởng
(ký, họ tên)

Giám đốc
(ký, họ tên)

2.3.2 Kế toán giá vốn hàng bán tại Công ty TNHH Bẫy Loan

2.3.2.1. Nội dung kế toán giá vốn tại Công ty TNHH Bẫy Loan

Công ty xác định đối tượng tính giá vốn là từng loại mặt hàng sản xuất, mỗi mặt hàng được xác định giá vốn riêng biệt, phương pháp tính giá vốn của công ty là bình quân gia quyền .

- Chứng từ sử dụng:
 - Phiếu kế toán.
- Tài khoản sử dụng
 - TK632 – Giá vốn hàng bán
 - TK155- Chi phí sản xuất kinh doanh dở dang
 - TK 155 - Thành phẩm

2.3.2.2. Quy trình hạch toán giá vốn hàng bán tại Công ty TNHH Bẫy Loan.

Công tác xác định giá vốn tại Công ty TNHH Bẫy Loan được thực hiện vào cuối mỗi quý. Giá vốn của từng mặt hàng sẽ được tập hợp riêng như: giá vốn tủ tài liệu, giá vốn tủ 2 buồng, giá vốn tủ tài liệu 3 buồng, ... giá vốn giường 1 tầng, ... giá vốn bàn làm việc, ..., giá vốn ghế Folding arm,

- Công ty TNHH Bẫy Loan có cách hạch toán giá vốn như sau:

$$\text{Giá thực tế của hàng xuất bán} = \text{Số lượng hàng hoá xuất bán} \times \text{Giá bình quân gia quyền cả kỳ}$$

Trong đó:

$$\text{Giá đơn vị bình quân cả kỳ dự trữ} = \frac{\text{Trị giá thực tế hàng tồn đầu kỳ và nhập trong kỳ}}{\text{Số lượng hàng thực tế tồn đầu kỳ và nhập trong kỳ}}$$

Vì công ty tính giá xuất kho theo phương pháp bình quân gia quyền cả kỳ nên cuối kỳ kế toán mới tính được giá vốn, sau đó ghi nhận vào các sổ sách có liên quan: phiếu kế toán, Sổ cái TK 632, chứng từ ghi sổ. Khi đã xác

định được tổng số phát sinh bên nợ của TK 632, kế toán tiến hành kết chuyển tổng giá vốn hàng xuất bán TK 632 sang bên Nợ của TK 911 để xác định kết quả kinh doanh.

Cuối kỳ kế toán thực hiện khóa sổ, xử lý số liệu từ Sổ cái để lập Bảng cân đối số phát sinh và Sổ chi tiết để lập Bảng tổng hợp chi tiết, và lập các Báo cáo tài chính.

2.4.2.3 Ví dụ minh họa

31/12/2012, xác định giá vốn của lô hàng tử tài liệu 3 buồng đã hoàn thành và bàn giao trong tháng 12/2012.

Căn cứ quá trình tập hợp chi phí đã được thực hiện trong quý mà kế toán đã thực hiện và vào các sổ sách liên quan đến việc tính giá vốn. Cuối kỳ kế toán lập chứng từ TK 632, và vào Sổ đăng ký chứng từ ghi sổ, sổ cái TK 632

CÔNG TY TNHH BẦY LOAN
Số 4 An Đà-Đằng Giang-Ngô Quyền-HP

Mẫu số S02a – DN
Ban hành theo QĐ số 15/2006/Q –BTC
ngày 20/03/2006 của Bộ trưởng BTC

CHỨNG TỪ GHI SỔ

Ngày 31 tháng 12 năm 2012

Số CTGS: Q4/130/12- Giá vốn lô hàng tử tài liệu 3 buồng bàn giao tháng 12/2012

Trích yếu	SHTK		Số tiền	Ghi chú
	Nợ	Có		
Giá vốn hàng bán	632	155	74.954.545	
Cộng			74.954.545	

Ngày 31 tháng 12 năm 2012

Người lập
(ký, họ tên)

Kế toán trưởng
(ký, họ tên)

CÔNG TY TNHH BẦY LOAN

Mẫu số - 02 TT

Số4 An Đà-Đằng Giang-Ngô Quyền-HP

Ban hành theo QĐ số 15/2006/Q –BTC

ngày 20/03/2006 của Bộ trưởng BTC

Trích SỔ CÁI

Từ ngày 01/12/2012 đến 31/12/2012

Tên TK: Giá vốn hàng bán - Số hiệu: 632

NT GS	CTGS		Diễn giải	SH TK ĐƯ	Số tiền		Ghi chú
	SH	NT			Nợ	Có	
			Dư đầu kỳ				
31/12	Q4/127/12	31/12/12	Giá vốn lô hàng ghế folding arm	155	143.665.139		
31/12	Q4/130/12	31/12/12	Giá vốn lô hàng tủ tài liệu 3 buồng	155	74.954.545		
31/12	Q4/133/12	31/12/12	Giá vốn lô hàng giường ngủ cao cấp	155	230.101.972		
.....
31/12	Q4/175/12	31/12/12	Kết chuyển giá vốn lô hàng T12/2012			4.594.058.826	
			Cộng số phát sinh		4.594.058.826	4.594.058.826	
			Dư cuối kỳ				

Ngày 31 tháng 12 năm 2012

Người ghi sổ

(ký, họ tên)

Kế toán trưởng

(ký, họ tên)

Giám đốc

(ký, họ tên)

2.3.3 Kế toán chi phí bán hàng tại Công ty TNHH Bẫy Loan

2.3.3.1 Nội dung chi phí bán hàng tại Công ty TNHH Bẫy Loan

Chi phí bán hàng là khoản chi phí mà doanh nghiệp bỏ ra có liên quan đến hoạt động tiêu thụ sản phẩm, hàng hoá, dịch vụ trong kỳ như: Chi phí nhân viên bán hàng, chi phí dụng cụ bán hàng, chi phí quảng cáo,... Kế toán chi phí bán hàng tại Công ty TNHH Bẫy Loan tiến hành như sau:

- Tính ra tiền lương và phụ cấp phải trả nhân viên bán hàng, đóng gói, vận chuyển, bảo quản, bốc dỡ sản phẩm tiêu thụ.
- Trích BHXH, BHYT, KPCĐ theo tỷ lệ quy định trên tổng số tiền lương phát sinh trong kỳ tính vào chi phí.
- Trích khấu hao tài sản cố định ở bộ phận bán hàng.
- Các chi phí khác bằng tiền phát sinh trong kỳ.

Việc hạch toán chi phí bán hàng tại Công ty TNHH Bẫy Loan được hạch toán trên tài khoản 641 và được mở chi tiết theo từng nội dung chi phí. Cuối kỳ, kế toán kết chuyển chi phí bán hàng vào bên nợ tài khoản 911- Xác định kết quả kinh doanh.

2.3.3.2 Chứng từ và tài khoản sử dụng

➤ Chứng từ sử dụng

- Hóa đơn GTGT, hóa đơn bán hàng thông thường
- Bảng phân bổ tiền lương và các khoản trích theo lương
- Bảng trích khấu hao tài sản cố định
- Các chứng từ khác có liên quan.

➤ Tài khoản sử dụng

- ✓ Tài khoản 6411 – Chi phí nhân viên bán hàng
- ✓ Tài khoản 6413 – Chi phí dụng cụ, đồ dùng
- ✓ Tài khoản 6414 – Chi phí khấu hao TSCĐ
- ✓ Tài khoản 6417 – Chi phí dịch vụ mua ngoài
- ✓ Tài khoản 6418 – Chi phí bằng tiền khác.

2.4.3.3 Quy trình hạch toán chi phí bán hàng tại Công ty TNHH Bẫy Loan.

Hàng ngày, căn cứ vào các hóa đơn GTGT (liên 2), hóa đơn bán lẻ... và phương thức thanh toán về các khoản chi phí phục vụ công tác bán hàng, kế toán tiến hành hạch toán các nghiệp vụ đó vào Phiếu chi tiền mặt, giấy báo Nợ hoặc Phiếu kế toán. Từ các chứng từ kế toán đó, kế toán đưa số liệu vào Sổ cái TK 641, TK111, TK112....., các Sổ chi tiết và Bảng tổng hợp chứng từ cùng loại.

Cuối tháng, khi khóa sổ trên Bảng tổng hợp chứng từ cùng loại, kế toán sẽ lập Chứng từ ghi sổ sau đó vào Sổ đăng ký chứng từ ghi sổ.

Kết thúc kỳ kế toán, thực hiện các bút toán khóa sổ sách để lập các Báo cáo tài chính.

2.3.3.4 Ví dụ minh họa

Ngày 20/12/2012 chi tiền mặt trả tiền thuê vận chuyển lô hàng bàn làm việc cho Công ty TNHH SXTM Hoàng Thành, số tiền 1.188.550đ

Căn cứ vào phiếu chi số PC087/12 và hóa đơn GTGT số 0048573 kế toán vào Bảng tổng hợp chi tiền mặt, Sổ cái TK 641, Sổ chi tiết theo tài khoản đối ứng. Cuối tháng, sau khi khóa Bảng tổng hợp kế toán sẽ lập Chứng từ ghi sổ và Sổ đăng ký chứng từ ghi sổ.

Cuối quý, cộng số liệu trên Sổ cái, lập Bảng cân đối số phát sinh và lập Báo cáo tài chính.

CÔNG TY TNHH Bấy Loan
Số 4 An Đà-Đằng Giang- Ngô Quyền - Hải Phòng

PHIẾU CHI

Ngày 20 tháng 12 năm 2012

Số: PC087/12

Nợ: TK6417,TK133

Có: TK 111

Họ và tên người nhận tiền: Phạm Thùy Liên

Địa chỉ: Bộ phận bán hàng

Lý do chi: Chi phí vận chuyển hàng bán

Số tiền: 1.188.550 VNĐ

Số tiền viết bằng chữ: Một triệu một trăm tám mươi tám nghìn năm trăm năm mươi đồng

Kèm theo: Hóa đơn GT số 0048573

Ngày 20 tháng 12 năm 2012

Giám đốc

Kế toán trưởng

Người nộp

Người lập

Thủ quỹ

(Ký, họ tên, đóng dấu)

(ký, họ tên)

(ký, họ tên)

(ký, họ tên)

(ký, họ tên)

HÓA ĐƠN

Mẫu số 01GTKT-3LL

GIÁ TRỊ GIA TĂNG

HE/12P

Liên 2: Giao khách hàng

0048573

Ngày 20 tháng 12 năm 2012

Đơn vị bán hàng:

Công ty TNHH SXTM Hoàng Thành

Địa chỉ:

Số 5 Lưu Kiếm-Thủy Nguyên- HẢI PHÒNG

Số tài khoản:

MST: 02002467582

Điện thoại:

MS:

Họ tên người mua hàng:

Tên đơn vị: Công ty TNHH Bấy Loan

Địa chỉ: Số4 An Đà-Đằng Giang-Ngô Quyền-HP

Số tài khoản:

Hình thức thanh toán: TM

STT	Tên hàng hóa dịch vụ	Đơn vị tính	Số lượng	Đơn giá	Thành tiền
A	B	C	1	2	3=1x2
1	Vận chuyển bàn ghế gỗ	Chuyển	01	1.080.500	1.080.500

Cộng tiền hàng: 1.080.500

Thuế suất GTGT : 10% Tiền thuế GTGT: 108.050

Tổng cộng tiền thanh toán 1.188.550

Số tiền viết bằng chữ: Một triệu một trăm tám mươi tám nghìn năm trăm năm mươi đồng

Người mua hàng
(Ký, ghi rõ họ tên)

Người bán hàng
(Ký, ghi rõ họ tên)

Thủ trưởng đơn vị
(Ký, đóng dấu ghi rõ họ tên)

CÔNG TY TNHH Bảy Loạn

Số 4 An Đà-Đằng Giang-Ngô Quyền-Hải Phòng

BẢNG TỔNG HỢP CHI TIỀN MẶT

Tài khoản : 1111- Tiền mặt VNĐ- Từ 01/12 đến 31/12 năm 2012

Số CTGS: Q4/139/12 – Chi tiền mặt tháng 12/2012 (Trích quý 4/2012)

Chứng từ		Diễn giải	Ghi Có TK 111	Ghi Nợ các TK			
Số hiệu	Ngày			TK133	TK635	TK6417
PC068/12	18/12/12	Trả lãi tiền vay hết 17/12/12 cho bà Hoàng Lan	1.723.860			1.723.860	
PC087/12	20/12/12	Chi tiền vận chuyển hàng bán	1.188.550		108.050		1.080.500
.....	
PC095/12	30/12/12	Trả lãi tiền vay tháng 12/2012 cho bà Trần Yên	2.109.600`			2.109.600	
.....	
		Tổng cộng	888.702.330		626.821	17.672.648	2.231.062

Ngày 31 tháng 12 năm 2012

Người ghi sổ

(ký, họ tên)

Kế toán trưởng

(ký, họ tên)

Giám đốc

(ký, họ tên)

CÔNG TY TNHH BÃY LOAN
Số 4 An Đà-Đằng Giang-Ngô Quyền-HP

Mẫu số S02a – DN
Ban hành theo QĐ số 15/2006/Q –BTC
ngày 20/03/2006 của Bộ trưởng BTC

CHỨNG TỪ GHI SỔ

Ngày 31 tháng 12 năm 2012

Số CTGS: Q4/139/12- Chi tiền mặt tháng 12/2012

Trích yếu	SHTK		Số tiền	Ghi chú
	Nợ	Có		
Tiền VNĐ gửi tại NH Vietcombank	11211	1111	315.557.910	
Thuế GTGT được khấu trừ	133	1111	626.821	
Tạm ứng cá nhân	1411	1111	2.250.000	
Chi phí trả trước dài hạn	242	1111	2.630.000	
Phải trả cho người bán	331	1111	4.966.530	
Phải trả công nhân viên	3341	1111	131.917.500	
Kinh phí công đoàn	3382	1111	15.200	
Bảo hiểm xã hội	3383	1111	15.494.700	
Phải trả phải nộp khác	3388	1111	27.162.285	
Vay dài hạn cá nhân	3411	1111	315.779.449	
Quỹ khen thưởng phúc lợi	353	1111	4.750.000	
Chi phí BH dịch vụ mua ngoài	6417	1111	2.231.026	
Chi phí BH bằng tiền khác	6418	1111	5.703.990	
Chi phí tài chính	635	1111	17.672.648	
Chi phí vật liệu quản lý	6422	1111	2.009.415	
Thuế,phí và lệ phí	6425	1111	2.193.000	
Chi phí QLDN dịch vụ mua ngoài	6427	1111	278.883	
Chi phí QLDN bằng tiền khác	6428	1111	3.650.617	
Cộng			888.702.330	

Ngày 31 tháng 12 năm 2012

Người lập
(ký, họ tên)

Kế toán trưởng
(ký, họ tên)

CÔNG TY TNHH BẦY LOAN
Số 4 An Đà-Đằng Giang-Ngô Quyền-HP

Mẫu số - 02 TT
Ban hành theo QĐ số 15/2006/Q –BTC
ngày 20/03/2006 của Bộ trưởng BTC

Trích SỔ CÁI

Từ ngày 01/12/2012 đến 31/12/2012

Tên TK: 641- Chi phí bán hàng

NT GS	CTGS		Diễn giải	SH TK ĐƯ	Số tiền		Ghi chú
	SH	NT			Nợ	Có	
			Dư đầu kỳ				
....
31/12	Q4/139/12	31/12/12	Trả tiền giao nhận hàng hóa	1111	450.000		
31/12	Q4/139/12	31/12/12	Chi phí vận chuyển hàng bán	1111	2.231.026		
31/12	Q4/141/12	31/12/12	Trả tiền bốc dỡ hàng hóa	1121	1.265.000		
.....
31/12	Q4/181A/12	31/12/12	Kết chuyển chi phí bán hàng	911		26.725.397	
			Cộng số phát sinh		26.725.397	26.725.397	
			Dư cuối kỳ				

Ngày 31 tháng 12 năm 2012

Người ghi sổ

(ký, họ tên)

Kế toán trưởng

(ký, họ tên)

Giám đốc

(ký, họ tên)

2.4.4 Kế toán chi phí quản lý doanh nghiệp tại Công ty TNHH Bẫy

Loan

2.4.4.1 Nội dung chi phí quản lý doanh nghiệp tại Công ty TNHH Bẫy

Loan

Chi phí quản lý doanh nghiệp là những khoản chi phí phát sinh có liên quan chung đến toàn bộ hoạt động của doanh nghiệp mà không tách riêng ra được cho bất kỳ một hoạt động nào.

Chi phí quản lý doanh nghiệp bao gồm nhiều loại như: Chi phí quản lý kinh doanh, chi phí quản lý hành chính và chi phí chung khác.

Tại Công ty TNHH Bẫy Loan chi phí quản lý doanh nghiệp là các chi phí:

- Tính ra tiền lương và phụ cấp phải trả cho cán bộ quản lý,...
- Trích BHXH, BHYT, KPCĐ theo tỷ lệ quy định trên tổng số tiền lương phát sinh trong kỳ tính vào chi phí.
- Trích khấu hao tài sản cố định phục vụ quản lý như : văn phòng làm việc, vật kiến trúc, phương tiện truyền dẫn, ...
- Các chi phí khác bằng tiền khác phát sinh trong kỳ.

Việc hạch toán chi phí bán hàng tại Công ty TNHH Bẫy Loan được hạch toán trên tài khoản 641 và được mở chi tiết theo từng nội dung chi phí. Cuối kỳ, kế toán kết chuyển chi phí bán hàng vào bên nợ tài khoản 911- Xác định kết quả kinh doanh.

2.4.4.2 Chứng từ và tài khoản sử dụng

➤ Chứng từ sử dụng

- Hóa đơn GTGT, hóa đơn bán hàng thông thường
- Bảng phân bổ tiền lương và các khoản trích theo lương
- Bảng trích khấu hao tài sản cố định
- Các chứng từ khác có liên quan.

➤ Tài khoản sử dụng

- ✓ Tài khoản 6421 – Chi phí nhân viên quản lý

- ✓ Tài khoản 6422 – Chi phí vật liệu quản lý
- ✓ Tài khoản 6423 – Chi phí đồ dùng văn phòng
- ✓ Tài khoản 6424 – Chi phí khấu hao TSCĐ
- ✓ Tài khoản 6425– Thuế, phí và lệ phí
- ✓ Tài khoản 6427 – Chi phí dịch vụ mua ngoài
- ✓ Tài khoản 6428 – Chi phí bằng tiền khác.

2.4.4.3 Quy trình hạch toán chi phí quản lý doanh nghiệp tại Công ty TNHH Bấy Loan

Hàng ngày, căn cứ vào các hóa đơn GTGT (liên 2), hóa đơn bán lẻ... và phương thức thanh toán về các khoản chi phí phục vụ công tác bán hàng, kế toán tiến hành hạch toán các nghiệp vụ đó vào Phiếu chi tiền mặt, giấy báo Nợ hoặc Phiếu kế toán. Từ các chứng từ kế toán đó, kế toán đưa số liệu vào Sổ cái TK 642, TK111, TK112....., các Sổ chi tiết và Bảng tổng hợp chứng từ cùng loại.

Cuối tháng, khi khóa sổ trên Bảng tổng hợp chứng từ cùng loại, kế toán sẽ lập Chứng từ ghi sổ sau đó vào Sổ đăng ký chứng từ ghi sổ.

Kết thúc kỳ kế toán, thực hiện các bút toán khóa sổ sách để lập các Báo cáo tài chính.

2.4.4.3 Ví dụ minh họa

Ngày 21/12/2012, Công ty lập và gửi Ủy nhiệm chi số 12/032 cho Ngân hàng Vietcombank để thanh toán tiền mua văn phòng phẩm cho công ty TNHH TM Nhật An.

Khi nhận được hóa đơn GTGT số 00789356 thông báo về thanh toán tiền mua văn phòng phẩm, kế toán tiến hành viết phiếu Ủy nhiệm chi số : UNC 12/032 gửi cho ngân hàng. Khi đó, ngân hàng gửi Giấy báo Nợ và Sổ phụ về cho công ty. Từ thông tin khai báo chi tiết trên Giấy báo Nợ, kế toán vào Bảng tổng hợp chuyển tiền gửi NH Vietcombank. Cuối kỳ, kế toán lập Chứng từ ghi sổ, Sổ đăng ký Chứng từ ghi sổ, các Sổ cái các TK liên quan.

HÓA ĐƠN		Mẫu số 01GTKT-3LL			
GIÁ TRỊ GIA TĂNG		AA/12P			
Liên 2: Giao khách hàng		00789356			
Ngày 21 tháng 12 năm 2012					
Đơn vị bán hàng:		Công ty TNHH TM Nhật An Số 185 Tôn Đức Thắng-Lê Chân- HẢI PHÒNG MST: 0200157243			
Địa chỉ:					
Số tài khoản:.....					
Điện thoại:.....MS:		<input type="text"/> <input type="text"/> <input type="text"/> <input type="text"/> <input type="text"/> <input type="text"/> <input type="text"/> <input type="text"/> <input type="text"/> <input type="text"/> <input type="text"/>			
Họ tên người mua hàng:					
Tên đơn vị: Công ty TNHH Bấy Loan					
Địa chỉ: Số4 An Đà-Đằng Giang-Ngô Quyền-HP					
Số tài khoản:					
Hình thức thanh toán:		<input type="text"/> <input type="text"/> <input type="text"/> <input type="text"/> <input type="text"/> <input type="text"/> <input type="text"/> <input type="text"/> <input type="text"/> <input type="text"/>			
STT	Tên hàng hóa dịch vụ	Đơn vị tính	Số lượng	Đơn giá	Thành tiền
A	B	C	1	2	3=1x2
1	Tập kẹp A4	Chiếc	10	45.000	450.000
2	Giấy A4	Thùng	5	125.000	625.000
Cộng tiền hàng :					1.075.000
Thuế suất GTGT : 10%			Tiền thuế GTGT:		107.500
Tổng cộng tiền thanh toán					1.182.500
Số tiền viết bằng chữ: Một triệu một trăm tám mươi hai nghìn năm trăm đồng					
Người mua hàng (Ký, ghi rõ họ tên)		Người bán hàng (Ký, ghi rõ họ tên)		Thủ trưởng đơn vị (Ký, đóng dấu ghi rõ họ tên)	

**ỦY NHIỆM CHI
CHUYỂN KHOẢN, CHUYỂN TIỀN, THỦ, ĐIỆN**

Số: UNC12/032

Ngày: 21/12/2012

Tên đơn vị trả tiền: Công ty TNHH Bấy Loan

PHẦN DO NH GHI

Số tài khoản: 003 100 007 1270

Tại ngân hàng: Ngân hàng TMCP Ngoại thương VN-Chi nhánh HP

Tài khoản nợ

003 100 009 2618

Tài khoản có

046 100 247 1526

Tên đơn vị nhận tiền: Công ty TNHH TM Nhật An

Số tài khoản: 046 100 247 1526

Tại ngân hàng: Ngân hàng TMCP Ngoại thương VN – Chi nhánh Thành Công

Nội dung thanh toán: Trả tiền hàng hóa đơn số 00789356

**Số tiền bằng chữ: Một triệu một trăm tám mươi hai nghìn
năm trăm đồng**

Số tiền

1.182.500 VND

Kế toán trưởng Chủ tài khoản

Ngân hàng gửi

Ngân hàng nhận

Giao dịch viên Kiểm soát viên

Giao dịch viên Kiểm soát viên

Vietcombank

Chi nhánh 3

Số :FT 1113684559

Ngày 22/12/2012

Số giao dịch: 7668

GIẤY BẢO NỢ

TÀI KHOẢN 003 100 009 2618

TKTGTT VND CTY TNHH BẦY LOAN

MÃ VAT

SỐ TIỀN

NỘI DUNG: THANH TOÁN

1,182,500.00VND

TIỀN MUA VĂN PHÒNG PHẨM

Tổng tiền: **1,182,500.00VND**

Số tiền bằng chữ: Một triệu một trăm tám mươi hai nghìn năm trăm đồng

LẬP PHIẾU

KIỂM SOÁT

CÔNG TY TNHH Bảy Loạn

Số 4 An Đà-Đằng Giang-Ngô Quyền-Hải Phòng

BẢNG TỔNG HỢP CHUYỂN TIỀN GỬI

Tài khoản : 1121- Tiền VND gửi tại NH Vietcombank Chi nhánh3 HP . Từ 01/12 đến 31/12 năm 2012

Số CTGS: Q4/141/12 – Chuyển tiền tháng 12/2012 NH Vietcombank (Trích quý 4/2012)

Chứng từ		Diễn giải	Ghi Có TK 1121	Ghi Nợ các TK			
Số hiệu	Ngày			TK133	TK6423	TK6427
.....		
UNC12/030	20/12/12	Trả tiền điện thoại tháng 12 năm 2012	964.194		87.654		876.540
UNC12/032	22/12/12	Trả tiền mua văn phòng phẩm cho Công ty TNHH TM Nhật An	1.182.500		107.500	1.075.000	
.....	
UNC12/034	24/12/12	Trả tiền nước tháng 12 năm 2012	1.054.519		95.865		958.654
.....	
		Tổng cộng	901.033.428	5.551.748	2.070.500	5.033.014

Ngày 31 tháng 12 năm 2012

Người ghi sổ
(ký, họ tên)

Kế toán trưởng
(ký, họ tên)

Giám đốc
(ký, họ tên)

CÔNG TY TNHH BÃY LOAN
Số 4 An Đà-Đặng Giang-Ngô Quyền-HP

Mẫu số S02a – DN
Ban hành theo QĐ số 15/2006/Q –BTC
ngày 20/03/2006 của Bộ trưởng BTC

CHỨNG TỪ GHI SỔ

Ngày 31 tháng 12 năm 2012

Số CTGS: Q4/141/12- Chuyển tiền tháng 12/2012

Ngân hàng Vietcombank

Trích yếu	SHTK		Số tiền	Ghi chú
	Nợ	Có		
Thuế GTGT đầu vào được khấu trừ	133	1121	5.551.748	
Phải thu nội bộ	136	1121	259.713.945	
Nguyên vật liệu	152	1121	34.215.000	
Vay ngắn hạn	3112	1121	533.916.018	
Phải trả người bán	331	1121	14.857.992	
Thuế nhà đất, tiền thuê đất	3337	1121	18.984.585	
Khinh phí công đoàn	3382	1121	1.959.500	
Bảo hiểm xã hội	3383	1121	10.000.000	
Chi phí SXC- chi phí dịch vụ mua ngoài	6277	1121	200.000	
Chi phí tài chính	635	1121	1.190.700	
Chi phí BH- Chi phí dịch vụ mua ngoài	6417	1121	2.864.500	
Chi phí QLDN- Chi phí đồ dùng văn phòng	6423	1121	2.070.500	
Chi phí QLDN- Chi phí dịch vụ mua ngoài	6427	1121	5.033.014	
Chi phí QLDN –Chi phí bằng tiền khác	6428	1121	5.475.927	
Cộng			901.033.428	

Ngày 31 tháng 12 năm 2012

Người lập
(ký, họ tên)

Kế toán trưởng
(ký, họ tên)

CÔNG TY TNHH BẦY LOAN
Số4 An Đà-Đằng Giang-Ngô Quyền-HP

Mẫu số - 02 TT
Ban hành theo QĐ số 15/2006/Q –BTC
ngày 20/03/2006 của Bộ trưởng BTC

Trích SỔ CÁI

Từ ngày 01/12/2012 đến 31/12/2012

Tên TK: 642- Chi phí quản lý doanh nghiệp

NT GS	CTGS		Diễn giải	SH TK ĐƯ	Số tiền		Ghi chú
	SH	NT			Nợ	Có	
			Dư đầu kỳ				
....
31/12	Q4/139/12	31/12/12	Thanh toán tiền chuyển phát nhanh	1111	278.883		
31/12	Q4/139/12	31/12/12	Chi hội nghị tháng 12 năm 2012	1111	3.650.617		
31/12	Q4/141/12	31/12/12	Chi mua văn phòng phẩm	1121	2.070.500		
....
31/12	Q4/181B/12	31/12/12	Kết chuyển chi phí QLDN	911		58.123.110	
			Cộng số phát sinh		58.123.110	58.123.110	
			Dư cuối kỳ				

Ngày 31 tháng 12 năm 2012

Người ghi sổ

(ký, họ tên)

Kế toán trưởng

(ký, họ tên)

Giám đốc

(ký, họ tên)

2.3.5 Kế toán doanh thu hoạt động tài chính và chi phí tài chính tại Công ty TNHH Bấy Loan

2.3.5.1 Nội dung kế toán doanh thu hoạt động tài chính và chi phí tài chính tại Công ty TNHH Bấy Loan.

❖ **TK 515**-Doanh thu hoạt động tài chính của công ty chủ yếu là các khoản lãi từ tiền gửi ngân hàng.

❖ **TK 635**-Chi phí hoạt động tài chính là các khoản lãi vay. Tại công ty lãi vay từ Ngân hàng và các tổ chức cá nhân, các khoản lỗ do chênh lệch tỷ giá

➤ Chứng từ sử dụng

- Giấy báo có, giấy báo nợ;
- Sổ phụ ngân hàng
- Phiếu thu (mẫu số 01-TT), phiếu chi (mẫu số 02-TT);
- Các chứng từ khác (nếu có).

➤ Tài khoản sử dụng

- Tài khoản 515 – Doanh thu hoạt động tài chính
- Tài khoản 635 – Chi phí tài chính.

2.3.5.2 Quy trình hạch toán doanh thu hoạt động tài chính và chi phí tài chính tại Công ty TNHH Bấy Loan

Khi phát sinh các khoản doanh thu, chi phí tài chính kế toán căn cứ vào các chứng từ gốc để ghi vào Bảng tổng hợp chứng từ cùng loại. Sau đó lập Chứng từ ghi sổ tương ứng, vào sổ Cái các TK 515, 635,.... và Sổ đăng ký chứng từ ghi sổ. Cuối quý, thực hiện thao tác khóa sổ để lập Bảng cân đối số phát sinh và các Báo Cáo tài chính.

2.3.5.3. Ví dụ

Ví dụ 1:

Ngày 31/12/2012 công ty nhận được giấy báo lãi tiền gửi tháng 12 từ Ngân hàng Ngoại thương Hải Phòng (Vietcombank). số tiền là 722.257đ

Branch: Ngân hàng Ngoại thương Hải Phòng

GIẤY BÁO LÃI

(Từ ngày 01/12/2012 đến ngày 31/12/2012)

Kính gửi: Công ty TNHH Bẫy Loan.

Chúng tôi đã tính lãi đến cuối ngày 31/12/2009 tài khoản số003 100 009 2618 mở tại ngân hàng chúng tôi với lãi suất và số tiền nhursau:

Lãi suất (% năm): 12% Số tiền: 722.257 VND

Ngân hàng Ngoại thương Hải Phòng

Kính báo.

CÔNG TY TNHH BÃY LOAN
Số 4 An Đà-Đằng Giang-Ngô Quyền-HP

Mẫu số S02a – DN
Ban hành theo QĐ số 15/2006/Q –BTC
ngày 20/03/2006 của Bộ trưởng BTC

CHỨNG TỪ GHI SỔ

Ngày 31 tháng 12 năm 2012

Số CTGS: Q4/143/12- Lãi tiền gửi thangs12/2012 từ NH Vietcombank Hải Phòng

Trích yếu	SHTK		Số tiền	Ghi chú
	Nợ	Có		
Lãi tiền gửi NH Vietcombank T10	1121	515	722.257	
Cộng			722.257	

Ngày 31 tháng 12 năm 2012

Người lập
(ký, họ tên)

Kế toán trưởng
(ký, họ tên)

CÔNG TY TNHH BẦY LOAN
Số 4 An Đà-Đằng Giang-Ngô Quyền-HP

Mẫu số - 02 TT
Ban hành theo QĐ số 15/2006/Q –BTC
ngày 20/03/2006 của Bộ trưởng BTC

Trích SỔ CÁI

Từ ngày 01/12/2012 đến 31/12/2012

Tên TK: 515- Doanh thu hoạt động tài chính

NT GS	CTGS		Diễn giải	SH TK ĐƯ	Số tiền		Ghi chú
	SH	NT			Nợ	Có	
			Dư đầu kỳ				
....
31/12	Q4/ 116/12	31/12/12	Lãi tiền gửi từ T6 đến hết 31/12-NH BIDV HP	1121		.738.963	
31/12	Q4/ 14012	31/12/12	Lãi tiền gửi T12/12- NH Vietin Bank Kiến An	1121		116.058	
31/12	Q4/143/12	31/12/12	Lãi tiền gửi T12/12- NH Vietcombank	1121		722.257	
....
31/12	Q4/177/12	31/12/12	Kết chuyển doanh thu hoạt động tài chính	911	4.035.105		
			Cộng số phát sinh		4.035.105	4.035.105	
			Dư cuối kỳ				

Ngày 31 tháng 12 năm 2012

Người ghi sổ

(ký, họ tên)

Kế toán trưởng

(ký, họ tên)

Giám đốc

(ký, họ tên)

Ví dụ 2: Ngày 30/12/2012 trả tiền lãi vay cá nhân tháng 12/2012 cho bà Trần Yên

Dựa vào bảng tính lãi vay T12/12 của bà Trần Yên , kế toán lập Phiếu Chi số PC082/12

CÔNG TY TNHH Bẩy Loan		Mẫu số 02		
Số 4 An Đà-Đằng Giang- Ngô Quyền - Hải Phòng		(Ban hành theo QĐ số 15/2006/QĐ-BTC Ngày 20/03/2006 của Bộ trưởng BTC)		
PHIẾU CHI				
Ngày 30 tháng 12 năm 2012		Số :PC082/12		
		N ợ: TK 635		
		Có: TK 111		
Họ và tên người nhận tiền: Trần Yên				
Địa chỉ: 9/60 Tôn Đức Thắng –Lê Chân-Hải Phòng				
Lý do chi: Trả tiền lãi vay tháng 12/2012				
Số tiền: 2.109.600 (Viết bằng chữ): Hai triệu một trăm linh chín nghìn sáu trăm đồng				
Kèm theo:		01 chứng từ gốc		
		Ngày 30 tháng 12 năm 2012		
Giám đốc	Kế toán trưởng	Người nộp	Người lập	Thủ quỹ
(Ký, họ tên, đóng dấu)	(ký, họ tên)	(ký, họ tên)	(ký, họ tên)	(ký, họ tên)

CÔNG TY TNHH Bảy Loạn

Số 4 An Đà-Đằng Giang-Ngô Quyền-Hải Phòng

BẢNG TỔNG HỢP CHI TIỀN MẶT

Tài khoản : 1111- Tiền mặt VNĐ- Từ 01/12 đến 31/12 năm 2012

Số CTGS: Q4/139/12 – Chi tiền mặt tháng 12/2012 (Trích quý 4/2012)

Chứng từ		Diễn giải	Ghi Có TK 111	Ghi Nợ các TK			
Số hiệu	Ngày			TK133	TK635	TK6417
.....		
PC068/12	18/12/12	Trả lãi tiền vay hết 17/12/12 cho bà Hoàng Lan	1.723.860			1.723.860	
PC087/12	20/12/12	Chi tiền vận chuyển hàng bán	1.188.550	108.050		1.080.500	
PC095/12	30/12/12	Trả lãi tiền vay tháng 12/2012 cho bà Trần Yên	2.109.600			2.109.600	
.....		
		Tổng cộng	888.702.330		626.821	17.672.648	2.231.062

Ngày 31 tháng 12 năm 2012

Người ghi sổ

(ký, họ tên)

Kế toán trưởng

(ký, họ tên)

Giám đốc

(ký, họ tên)

CÔNG TY TNHH BẦY LOAN
Số 4 An Đà-Đằng Giang-Ngô Quyền-HP

Mẫu số S02a – DN
Ban hành theo QĐ số 15/2006/Q –BTC
ngày 20/03/2006 của Bộ trưởng BTC

CHỨNG TỪ GHI SỔ

Ngày 31 tháng 12 năm 2012

Số CTGS: Q4/139/12- Chi tiền mặt tháng 12/2012

Trích yếu	SHTK		Số tiền	Ghi chú
	Nợ	Có		
Tiền VNĐ gửi tại NH Vietcombank	11211	1111	315.557.910	
Thuế GTGT được khấu trừ	133	1111	626.821	
Tạm ứng cá nhân	1411	1111	2.250.000	
Chi phí trả trước dài hạn	242	1111	2.630.000	
Phải trả cho người bán	331	1111	4.966.530	
Phải trả công nhân viên	3341	1111	131.917.500	
Kinh phí công đoàn	3382	1111	15.200	
Bảo hiểm xã hội	3383	1111	15.494.700	
Phải trả phải nộp khác	3388	1111	27.162.285	
Vay dài hạn cá nhân	3411	1111	315.779.449	
Quỹ khen thưởng phúc lợi	353	1111	4.750.000	
Chi phí BH dịch vụ mua ngoài	6417	1111	2.231.026	
Chi phí BH bằng tiền khác	6418	1111	5.703.990	
Chi phí tài chính	635	1111	17.672.648	
Chi phí vật liệu quản lý	6422	1111	2.009.415	
Thuế,phí và lệ phí	6425	1111	2.193.000	
Chi phí QLDN dịch vụ mua ngoài	6427	1111	278.883	
Chi phí QLDN bằng tiền khác	6428	1111	3.650.617	
Cộng			888.702.330	

Ngày 31 tháng 12 năm 2012

Người lập

Kế toán trưởng

CÔNG TY TNHH BẦY LOAN

Mẫu số - 02 TT

Số4 An Đà-Đằng Giang-Ngô Quyền-HP

Ban hành theo QĐ số 15/2006/Q –BTC

ngày 20/03/2006 của Bộ trưởng BTC

Trích SỔ CÁI

Từ ngày 01/12/2012 đến 31/12/2012

Tên TK: 635- Chi phí tài chính

NT GS	CTGS		Diễn giải	SH TK ĐƯ	Số tiền		Ghi chú
	SH	NT			Nợ	Có	
			Dư đầu kỳ				
....
31/12	Q4/139/12	31/12/12	Chi phí tài chính chi bằng tiền mặt tháng 12	1111	17.672.648		
.....
31/12	Q4/178/12	31/12/12	Kết chuyển chi phí hoạt động tài chính	911		22.257.719	
			Cộng số phát sinh		22.257.719	22.257.719	
			Dư cuối kỳ				

Ngày 31 tháng 12 năm 2012

Người ghi sổ

(ký, họ tên)

Kế toán trưởng

(ký, họ tên)

Giám đốc

(ký, họ tên)

2.3.6 Kế toán thu nhập khác và chi phí khác tại Công ty TNHH Bẫy

Loan

2.3.6.1 Nội dung kế toán thu nhập khác và chi phí khác tại Công ty TNHH Bẫy Loan.

TK 811-Chi phí khác:Là những khoản chi phí bất thường xảy ra trong doanh nghiệp như:chi phí thanh lý nhượng bán TSCĐ,các khoản tiền phạt do vi phạm hợp đồng,các khoản nhầm lẫn do kế toán...

TK 711-Thu nhập khác là những khoản thu góp phần làm tăng vốn chủ sở hữu từ hoạt động ngoài hoạt động tạo ra doanh thu như:thu về thanh lý nhượng bán,thu phạt khách hàng do vi phạm hợp đồng,thu bồi thường bảo hiểm...

2.3.6.2 Chứng từ và tài khoản sử dụng

➤ Chứng từ sử dụng :

- Biên bản thanh lý TSCĐ
- Hóa đơn GTGT
- Phiếu kế toán
- Phiếu thu tiền mặt, Phiếu chi tiền mặt

➤ Tài khoản sử dụng.

- TK 711 – Thu nhập khác
- TK 811 –Chi phí khác.

2.3.6.3 Quy trình hạch toán thu nhập khác và chi phí khác tại Công ty TNHH Bẫy Loan.

Hàng ngày, khi phát sinh các hóa đơn GTGT hoặc các biên bản liên quan đến các hoạt động khác của doanh nghiệp như thanh lý tài sản, phạt do vi phạm hợp đồng... kế toán tiến hành lập các chứng từ ghi nhận nghiệp vụ như Phiếu kế toán, Phiếu thu, Phiếu chi... để lập Bảng tổng hợp chứng từ cùng loại (nếu cần), Sổ cái các tài khoản 711,811, 111, 112.... các sổ chi tiết tài khoản của các tài khoản liên quan và Sổ đăng ký chứng từ ghi sổ. Cuối quý, thực

hiện thao tác khóa sổ để lập Bảng cân đối số phát sinh và các Báo Cáo tài chính.

2.3.6.4 Ví dụ minh họa

Ngày 21/12/12, Công ty tiến hành thanh lý Máy bào cuốn đa năng Năng lượng CKNL 3000W, nguyên giá 12.500.000đ, giá trị còn lại tính đến ngày thanh lý là 4.999.976 đ. Công ty bán cho Ông Hoàng Quang Anh với giá 6.520.000đ (giá chưa bao gồm thuế GTGT 10%). Công ty chưa thu được tiền.

Khi nhận được Biên bản thanh lý Máy bào cuốn đa năng Năng lượng CKNL 3000W, trước tiên kế toán tiến hành phản ánh bút toán ghi giảm TSCĐ trên phiếu kế toán như sau:

Nợ TK811: 4.999.976

Nợ TK 2141: 7.500.024

Có TK 2114: 12.500.000

Phiếu kế toán được lập xong, sau đó, kế toán lập Chứng từ ghi sổ Q4/042/12 rồi vào Sổ Đăng ký chứng từ ghi sổ, Sổ Cái tài khoản 811, 2114,241 và các Sổ chi tiết có liên quan.

CÔNG TY TNHH BẦY LOAN
Số 4 An Đà-Đằng Giang-Ngô Quyền-HP

Mẫu số S02a – DN
Ban hành theo QĐ số 15/2006/Q –BTC
ngày 20/03/2006 của Bộ trưởng BTC

CHỨNG TỪ GHI SỔ

Ngày 31 tháng 12 năm 2012

Số CTGS: Q4/042/12- Thanh lý máy bào cuộn đa năng năng lượng CKNL 3000W

Trích yếu	SHTK		Số tiền	Ghi chú
	Nợ	Có		
Hao mòn tài sản cố định hữu hình	2141	2114	7.500.024	
Chi phí khác	811	2114	4.999.976	
Cộng			12.500.000	

Ngày 31 tháng 12 năm 2012

Người lập
(ký, họ tên)

Kế toán trưởng
(ký, họ tên)

CÔNG TY TNHH BẦY LOAN
Số4 An Đà-Đằng Giang-Ngô Quyền-HP

Mẫu số - 02 TT
Ban hành theo QĐ số 15/2006/Q –BTC
ngày 20/03/2006 của Bộ trưởng BTC

Trích SỔ CÁI
Từ ngày 01/12/2012 đến 31/12/2012
Tên TK: 811- Chi phí khác

NT GS	CTGS		Diễn giải	SH TK ĐƯ	Số tiền		Ghi chú
	SH	NT			Nợ	Có	
			Dư đầu kỳ				
....
31/12	Q4/ 025/12	31/12/12	Thanh lý quạt lò sấy gỗ	2114	3.445.648		
31/12	Q4/042/12	31/12/12	Thanh lý máy bào cuốn cho Ông Hoàng Quang Anh	2114	4.999.976		
31/12	Q4/168/12	31/12/12	Phân bổ chi phí trả trước ngắn hạn	142	2.140.000		
.....
31/12	Q4/179/12	31/12/12	Kết chuyển chi phí khác	911		12.023.342	
			Cộng số phát sinh		12.023.342	12.023.342	
			Dư cuối kỳ				

Ngày 31 tháng 12 năm 2012

Người ghi sổ
(ký, họ tên)

Kế toán trưởng
(ký, họ tên)

Giám đốc
(ký, họ tên)

Sau khi phản ánh bút toán ghi giảm TSCĐ, kế toán tiến hành phản ánh bút toán ghi nhận khoản doanh thu từ việc thanh lý máy bào cuốn đa năng năng lượng CKNL 3000W.

Căn cứ vào hóa đơn GTGT số 0071412 về việc thanh lý máy bào cuốn đa năng năng lượng CKNL 3000W cho Ông Hoàng Quang Anh, kế toán tiến hành lập phiếu kế toán theo định khoản:

Nợ TK131 : 7.172.000

Có TK 711: 6.520.000

Có TK 3331: 652.000

Phiếu kế toán được lập xong, kế toán vào Bảng tổng hợp phải thu khách hàng. Cuối kỳ kế toán lập Chứng từ ghi sổ Q4/044/12 rồi vào Sổ Đăng ký chứng từ ghi sổ, Sổ Cái tài khoản 131 và TK 711.

HÓA ĐƠN
GIÁ TRỊ GIA TĂNG

Mẫu số 01GTKT-3LL

AA/12P

Liên 2: Giao khách hàng

0071412

Ngày 21 tháng 12 năm 2012

Đơn vị bán hàng:

CÔNG TY TNHH Bảy Loạn

Địa chỉ:

Số 4 An Đà-Đằng Giang-Ngô Quyền-Hải Phòng

Số tài khoản:

MST: 0200764034

Điện thoại:

MS:

Họ tên người mua hàng: Ông Hoàng Quang Anh

Tên đơn vị:

Địa chỉ: số 9 Hạ Lý, Hồng Bàng, Hải Phòng

Số tài khoản:

Hình thức thanh toán:

STT	Tên hàng hóa dịch vụ	Đơn vị tính	Số lượng	Đơn giá	Thành tiền
A	B	C	1	2	3=1x2
1	Thanh lý máy bào cuốn đa năng năng lượng CKNL	Chiếc	1	6.520.000	6.520.000
Cộng tiền hàng :					6.520.000
Thuế suất GTGT : 10%				Tiền thuế GTGT:	652.000
Tổng cộng tiền thanh toán					7.172.000
Số tiền viết bằng chữ: Bảy triệu một trăm bảy mươi hai ngàn đồng chẵn					

Người mua hàng
(Ký, ghi rõ họ tên)

Người bán hàng
(Ký, ghi rõ họ tên)

Thủ trưởng đơn vị
(Ký, đóng dấu ghi rõ họ tên)

CÔNG TY TNHH Bảy Loạn

Số 4 An Đà-Đằng Giang-Ngô Quyền-Hải Phòng

BẢNG TỔNG HỢP PHẢI THU CỦA KHÁCH HÀNG

Tài khoản : 131- Phải thu khách hàng- Từ 01/12 đến 31/12 năm 2012

Số CTGS: Q4/044/12 – Phải thu khách hàng tháng 12/2012 (Trích quý 4/2012)

Chứng từ		Diễn giải	Ghi nợ TK 131	Ghi có các TK		
Số hiệu	Ngày			TK3331	TK511	TK711
PKT31/12	7/12/12	Phải thu tiền bán bộ bàn làm việc của cửa hàng Vân Long	8.580.000	780.000	7.800.000	
PKT43/12	10/12/12	Phải thu tiền bán tủ tài liệu 3 buồng của Trần Thị Dung	5.060.000	460.000	4.600.000	
PKT80/12	21/12/12	Phải thu tiền thanh lý máy bào cuốn đa năng của ông Hoàng Quang Anh	7.172.000	652.000		6.520.000
.....
		Tổng cộng	209.610.734	19.055.567	170.428.442	20.126.725

Ngày 31 tháng 12 năm 2012

Người ghi sổ

(ký, họ tên)

Kế toán trưởng

(ký, họ tên)

Giám đốc

(ký, họ tên)

CÔNG TY TNHH BÃY LOAN
Số 4 An Đà-Đằng Giang-Ngô Quyền-HP

Mẫu số S02a – DN
Ban hành theo QĐ số 15/2006/Q –BTC
ngày 20/03/2006 của Bộ trưởng BTC

CHỨNG TỪ GHI SỔ

Ngày 31 tháng 12 năm 2012

Số CTGS: Q4/044/12- Phải thu tháng 12/2012

Trích yếu	SHTK		Số tiền	Ghi chú
	Nợ	Có		
Thuế GTGT phải nộp	131	3331	19.055.567	
Bán hàng chưa thu tiền tháng 12	131	511	170.428.442	
Thu nhập khác	131	711	20.126.725	
Cộng			209.610.734	

Ngày 31 tháng 12 năm 2012

Người lập
(ký, họ tên)

Kế toán trưởng
(ký, họ tên)

CÔNG TY TNHH BÃY LOAN

Mẫu số - 02 TT

Số4 An Đà-Đằng Giang-Ngô Quyền-HP

Ban hành theo QĐ số 15/2006/Q –BTC

ngày 20/03/2006 của Bộ trưởng BTC

Trích SỔ CÁI

Từ ngày 01/12/2012 đến 31/12/2012

Tên TK: 711- Thu nhập khác

NT GS	CTGS		Diễn giải	SH TK ĐƯ	Số tiền		Ghi chú
	SH	NT			Nợ	Có	
			Dư đầu kỳ				
....
31/12	Q4/044/12	31/12/12	Thu nhập từ tiền thanh lý các máy cũ trong tháng 12	131		20.126.725	
.....
31/12	Q4/180/12	31/12/12	Kết chuyển thu nhập khác	911	38.102.752		
			Cộng số phát sinh		38.102.752	38.102.752	
			Dư cuối kỳ				

Ngày 31 tháng 12 năm 2012

Người ghi sổ

(ký, họ tên)

Kế toán trưởng

(ký, họ tên)

Giám đốc

(ký, họ tên)

2.3.7. Kế toán xác định kết quả kinh doanh tại Công ty TNHH Bấy Loan

2.3.7.1 Nội dung của kế toán xác định kết quả kinh doanh tại Công ty TNHH Bấy Loan.

Bất cứ một doanh nghiệp nào khi tiến hành hoạt động sản xuất, kinh doanh đều phải quan tâm đến hiệu quả. Kết quả kinh doanh là kết quả tài chính cuối cùng của doanh nghiệp trong một thời kỳ nhất định.

Kế toán sử dụng TK 911 để xác định kết quả kinh doanh. Cuối năm kế toán thực hiện các bút toán kết chuyển doanh thu thuần, doanh thu hoạt động tài chính, thu nhập khác sang bên Có TK 911. Kết chuyển giá vốn hàng bán, chi phí bán hàng, chi phí quản lý doanh nghiệp, chi phí hoạt động tài chính, chi phí khác sang bên Nợ TK 911.

Nếu tổng số phát sinh bên Nợ TK911 lớn hơn tổng số phát sinh bên Có TK911 thì kế toán kết chuyển phần chênh lệch sang bên Nợ Tk 421. Trường hợp này gặp khi công ty kinh doanh bị lỗ.

Nếu tổng số phát sinh bên Nợ TK911 nhỏ hơn tổng số phát sinh bên Có TK911 thì chứng tỏ rằng trong kỳ công ty kinh doanh có lãi. Lúc này, kế toán phải xác định số thuế thu nhập doanh nghiệp phải nộp Nhà Nước như sau:

$$\text{Thu nhập chịu thuế} = \text{PS bên Có TK911} - \text{PS bên Nợ TK 911}$$

$$\text{Thuế TNDN phải nộp} = \text{Thu nhập chịu thuế} \times \text{Thuế suất thuế TNDN}$$

Khi xác định được số thuế thu nhập doanh nghiệp phải nộp, kế toán căn cứ vào số thuế thu nhập đã tạm nộp trong kỳ để tính ra số thuế thu nhập doanh nghiệp còn phải nộp hay được ghi giảm.

Lợi nhuận chưa phân phối của công ty chính là phần còn lại của thu nhập chịu thuế sau khi trừ đi số thuế thu nhập doanh nghiệp phải nộp Nhà nước và nó được thể hiện bằng bút toán kết chuyển sang bên Có TK 421

2.3.7.2 Chứng từ và tài khoản sử dụng

- Chứng từ sử dụng
 - Bút toán kết chuyển
- Tài khoản sử dụng
 - TK 911 – xác định kết quả kinh doanh

- TK 421 –lợi nhuận chưa phân phối.

2.2.7.3 Quy trình hạch toán xác định kết quả kinh doanh tại Công ty TNHH Bẫy Loan.

Căn cứ vào Sổ cái liên quan, kế toán thực hiện thao tác khóa sổ lập Báo Cáo tài chính.

2.2.7.4 Ví dụ minh họa

Xác định kết quả kinh doanh tháng 12/2012.

Cuối kỳ kế toán thực hiện bút toán kết chuyển, lập các Chứng từ ghi sổ kết chuyển. Sau đó kế toán vào Sổ cái TK 911 TK 421, và vào Sổ Đăng ký chứng từ ghi sổ

CÔNG TY TNHH BẦY LOAN
Số 4 An Đà-Đằng Giang-Ngô Quyền-HP

Mẫu số S02a – DN
Ban hành theo QĐ số 15/2006/Q –BTC
ngày 20/03/2006 của Bộ trưởng BTC

CHỨNG TỪ GHI SỔ

Ngày 31 tháng 12 năm 2012

Số CTGS: Q4/175/12- Kết chuyển giá vốn tháng 12/12

Trích yếu	SHTK		Số tiền	Ghi chú
	Nợ	Có		
Kết chuyển giá vốn	911	632	4.594.058.826	
Cộng			4.594.058.826	

Ngày 31 tháng 12 năm 2012

Người lập
(ký, họ tên)

Kế toán trưởng
(ký, họ tên)

CÔNG TY TNHH BẦY LOAN
Số 4 An Đà-Đằng Giang-Ngô Quyền-HP

Mẫu số S02a – DN
Ban hành theo QĐ số 15/2006/Q –BTC
ngày 20/03/2006 của Bộ trưởng BTC

CHỨNG TỪ GHI SỔ

Ngày 31 tháng 12 năm 2012

Số CTGS: Q4/176/12- Kết chuyển doanh thu tháng 12/2012

Trích yếu	SHTK		Số tiền	Ghi chú
	Nợ	Có		
Kết chuyển doanh thu tháng 12 /2012	511	911	4.720.327.846	
Cộng			4.720.327.846	

Ngày 31 tháng 12 năm 2012

Người lập
(ký, họ tên)

Kế toán trưởng
(ký, họ tên)

CÔNG TY TNHH BẦY LOAN
Số 4 An Đà-Đằng Giang-Ngô Quyền-HP

Mẫu số S02a – DN
Ban hành theo QĐ số 15/2006/Q –BTC
ngày 20/03/2006 của Bộ trưởng BTC

CHỨNG TỪ GHI SỔ

Ngày 31 tháng 12 năm 2012

Số CTGS: Q4/177/12- Kết chuyển doanh thu hoạt động tài chính tháng 12/2012

Trích yếu	SHTK		Số tiền	Ghi chú
	Nợ	Có		
Kết chuyển doanh thu hoạt động tài chính tháng 12/2012	515	911	4.035.105	
Cộng			4.035.105	

Ngày 31 tháng 12 năm 2012

Người lập
(ký, họ tên)

Kế toán trưởng
(ký, họ tên)

CÔNG TY TNHH BẦY LOAN
Số 4 An Đà-Đằng Giang-Ngô Quyền-HP

Mẫu số S02a – DN
Ban hành theo QĐ số 15/2006/Q –BTC
ngày 20/03/2006 của Bộ trưởng BTC

CHỨNG TỪ GHI SỔ

Ngày 31 tháng 12 năm 2012

Số CTGS: Q4/178/12- Kết chuyển chi phí tài chính tháng 12/2012

Trích yếu	SHTK		Số tiền	Ghi chú
	Nợ	Có		
Kết chuyển chi phí tài chính tháng 12/2012	911	635	22.257.719	
Cộng			22.257.719	

Ngày 31 tháng 12 năm 2012

Người lập
(ký, họ tên)

Kế toán trưởng
(ký, họ tên)

CÔNG TY TNHH BÃY LOAN
Số 4 An Đà-Đằng Giang-Ngô Quyền-HP

Mẫu số S02a – DN
Ban hành theo QĐ số 15/2006/Q –BTC
ngày 20/03/2006 của Bộ trưởng BTC

CHỨNG TỪ GHI SỔ

Ngày 31 tháng 12 năm 2012

Số CTGS: Q4/179/12- Kết chuyển chi phí khác tháng 12/2012

Trích yếu	SHTK		Số tiền	Ghi chú
	Nợ	Có		
Kết chuyển chi phí khác	911	811	12.023.342	
Cộng			12.023.342	

Ngày 31 tháng 12 năm 2012

Người lập
(ký, họ tên)

Kế toán trưởng
(ký, họ tên)

CÔNG TY TNHH BÃY LOAN
Số 4 An Đà-Đằng Giang-Ngô Quyền-HP

Mẫu số S02a – DN
Ban hành theo QĐ số 15/2006/Q –BTC
ngày 20/03/2006 của Bộ trưởng BTC

CHỨNG TỪ GHI SỔ

Ngày 31 tháng 12 năm 2012

Số CTGS: Q4/180/12- Kết chuyển thu nhập khác tháng 12/2012

Trích yếu	SHTK		Số tiền	Ghi chú
	Nợ	Có		
Kết chuyển thu nhập khác	711	911	38.102.752	
Cộng			38.102.752	

Ngày 31 tháng 12 năm 2012

Người lập
(ký, họ tên)

Kế toán trưởng
(ký, họ tên)

CÔNG TY TNHH BẦY LOAN
Số 4 An Đà-Đằng Giang-Ngô Quyền-HP

Mẫu số S02a – DN
Ban hành theo QĐ số 15/2006/Q –BTC
ngày 20/03/2006 của Bộ trưởng BTC

CHỨNG TỪ GHI SỔ

Ngày 31 tháng 12 năm 2012

Số CTGS: Q4/181A- Kết chuyển chi phí bán hàng tháng 12/2012

Trích yếu	SHTK		Số tiền	Ghi chú
	Nợ	Có		
Kết chuyển chi phí bán hàng	911	641	26.725.379	
Cộng			26.725.379	

Ngày 31 tháng 12 năm 2012

Người lập
(ký, họ tên)

Kế toán trưởng
(ký, họ tên)

CÔNG TY TNHH BẦY LOAN
Số 4 An Đà-Đằng Giang-Ngô Quyền-HP

Mẫu số S02a – DN
Ban hành theo QĐ số 15/2006/Q –BTC
ngày 20/03/2006 của Bộ trưởng BTC

CHỨNG TỪ GHI SỔ

Ngày 31 tháng 12 năm 2012

Số CTGS: Q4/181B/12- Kết chuyển chi phí quản lý doanh nghiệp tháng 12/2012

Trích yếu	SHTK		Số tiền	Ghi chú
	Nợ	Có		
Kết chuyển chi phí quản lý doanh nghiệp	911	642	58.123.110	
Cộng			58.123.110	

Ngày 31 tháng 12 năm 2012

Người lập
(ký, họ tên)

Kế toán trưởng
(ký, họ tên)

CÔNG TY TNHH BẦY LOAN
Số 4 An Đà-Đằng Giang-Ngô Quyền-HP

Mẫu số S02a – DN
Ban hành theo QĐ số 15/2006/Q –BTC
ngày 20/03/2006 của Bộ trưởng BTC

CHỨNG TỪ GHI SỔ

Ngày 31 tháng 12 năm 2012

Số CTGS: Q4/181/12- Xác định chi phí thuế TNDN hiện hành tháng 12/2012

Trích yếu	SHTK		Số tiền	Ghi chú
	Nợ	Có		
Xác định chi phí thuế TNDN hiện hành	8211	3334	6.634.257	
Cộng			6.634.257	

Ngày 31 tháng 12 năm 2012

Người lập
(ký, họ tên)

Kế toán trưởng
(ký, họ tên)

CÔNG TY TNHH BẦY LOAN
Số 4 An Đà-Đằng Giang-Ngô Quyền-HP

Mẫu số S02a – DN
Ban hành theo QĐ số 15/2006/Q –BTC
ngày 20/03/2006 của Bộ trưởng BTC

CHỨNG TỪ GHI SỔ

Ngày 31 tháng 12 năm 2012

Số CTGS: Q4/182/12- tháng 12/2012

Trích yếu	SHTK		Số tiền	Ghi chú
	Nợ	Có		
Kết chuyển chi phí thuế TNDN hiện hành	911	8211	6.634.257	
Cộng			6.634.257	

Ngày 31 tháng 12 năm 2012

Người lập
(ký, họ tên)

Kế toán trưởng
(ký, họ tên)

CÔNG TY TNHH BẦY LOAN
Số 4 An Đà-Đằng Giang-Ngô Quyền-HP

Mẫu số S02a – DN
Ban hành theo QĐ số 15/2006/Q –BTC
ngày 20/03/2006 của Bộ trưởng BTC

CHỨNG TỪ GHI SỔ

Ngày 31 tháng 12 năm 2012

Số CTGS: Q4/183/12- kết chuyển lãi tháng 12/2012

Trích yếu	SHTK		Số tiền	Ghi chú
	Nợ	Có		
Kết chuyển lãi	911	421	42.643.070	
Cộng			42.643.070	

Ngày 31 tháng 12 năm 2012

Người lập
(ký, họ tên)

Kế toán trưởng
(ký, họ tên)

CÔNG TY TNHH BẦY LOAN
Số 4 An Đà-Đằng Giang-Ngô Quyền-HP

Mẫu số - 02 TT
Ban hành theo QĐ số 15/2006/Q –BTC
ngày 20/03/2006 của Bộ trưởng BTC

SỔ CÁI

Từ ngày 01/12/2012 đến 31/12/2012

Tên TK: 911- Xác định kết quả kinh doanh

NT GS	CTGS		Diễn giải	SH TK ĐƯ	Số tiền		Ghi chú
	SH	NT			Nợ	Có	
			Dư đầu kỳ				
31/12	Q4/176/12	31/12/12	Kết chuyển doanh thu bán hàng	511		4.720.327.846	
31/12	Q4/175/12	31/12/12	Kết chuyển giá vốn	632	4.594.058.826		
31/12	Q4/181A/12	31/12/12	Kết chuyển chi phí bán hàng	641	26.725.379		
31/12	Q4/181B/12	31/12/12	Kết chuyển chi phí quản lý doanh nghiệp	642	58.123.110		
31/12	Q4177/12	31/12/12	Kết chuyển doanh thu hoạt động tài chính	515		4.035.105	
31/12	Q4/178/12	31/12/12	Kết chuyển chi phí tài chính	635	22.257.719		
31/12	Q4/180/12	31/12/12	Kết chuyển thu nhập khác	711		38.102.752	
31/12	Q4/179/12	31/12/12	Kết chuyển chi phí khác	811	12.023.342		
31/12	Q4/182/12	31/12/12	Kết chuyển chi phí thuế TNDN hiện hành	8211	6.634.257		
31/12	Q4/183/12	31/12/12	Kết chuyển lãi	4212	42.643.070		
			Cộng số phát sinh		4.762.465.703	4.762.465.703	
			Dư cuối kỳ				

Ngày 31 tháng 12 năm 2012

Người ghi sổ
(ký, họ tên)

Kế toán trưởng
(ký, họ tên)

Giám đốc
(ký, họ tên)

CÔNG TY TNHH BẦY LOAN

Mẫu số - 02 TT

Số4 An Đà-Đằng Giang-Ngô Quyền-HP

Ban hành theo QĐ số 15/2006/Q –BTC

ngày 20/03/2006 của Bộ trưởng BTC

SỔ CÁI

Từ ngày 01/12/2012 đến 31/12/2012

Tên TK: 421- Lợi nhuận chưa phân phối tháng 12/2012

NT GS	CTGS		Diễn giải	SH TK ĐƯ	Số tiền		Ghi chú
	SH	NT			Nợ	Có	
			Dư đầu kỳ			<u>41.114.018</u>	
31/12	Q4/183/12	31/12/12	Kết chuyển lãi tháng 12/2012	911		42.643.070	
			Cộng số phát sinh			42.643.070	
			Dư cuối kỳ			<u>83.757.088</u>	

Ngày 31 tháng 12 năm 2012

Người ghi sổ

(ký, họ tên)

Kế toán trưởng

(ký, họ tên)

Giám đốc

(ký, họ tên)

CÔNG TY TNHH BẦY LOAN
Số 4 An Đà-Đằng Giang-Ngô Quyền-HP

Ban hành theo QĐ số 15/2006/Q –BTC
ngày 20/03/2006 của Bộ trưởng BTC

SỔ ĐĂNG KÝ CHỨNG TỪ GHI SỔ

Tháng 12/2012

Chứng từ ghi sổ		Diễn giải	Số tiền
Số hiệu	Ngày		
....
Q4/042/12	31/12/12	Thanh lý máy bào cuốn đa năng năng lượng CKNL 3000W	12.500.000
....
Q4/044/12	31/12/12	Phải thu tháng 12/2012	209.610.734
.....
Q4/130/12	31/12/12	Giá vốn lô ghế Folding arm bàn giao trong Q4/12	74.954.545
.....
Q4/138/12	31/12/12	Thu tiền mặt tháng 12/2012	662.709.576
Q4/139/12	31/12/12	Chi tiền mặt tháng 12/2012	888.702.330
Q4/140/12	31/12/12	Thu tiền tháng 12/2012-NH Vietcombank HP	565.167.892
Q4/141/12	31/12/12	Chuyển tiền tháng 12/2012 – NH Vietcombank HP	901.033.428
.....
Q4/175/12		Kết chuyển giá vốn tháng 12	4.594.058.826
Q4/176/12		Kết chuyển doanh thu tháng 12	4.720.327.846
Q4/177/12		Kết chuyển doanh thu tài chính	4.035.105
Q4/178/12		Kết chuyển chi phí tài chính	22.257.719
Q4/179/12		Kết chuyển chi phí khác	12.023.342
Q4/180/12		Kết chuyển thu nhập khác	38.102.752
Q4/181A/12		Kết chuyển chi phí bán hàng	26.725.379
Q4/181B/12		Kết chuyển chi phí quản lý DN	58.123.110
Q4/181/12		Xác định thuế TNDN hiện hành	2.244.372

Q4/182/12		Kết chuyển chi phí thuế TNDN hiện hành	6.634.257
Q4/183/12		Kết chuyển lãi	42.643.070
		Tổng tháng 12/2012	103.447.700.895

CÔNG TY TNHH BẦY LOAN
Số 4 An Đà-Đằng Giang-Ngô Quyền-HP

Ban hành theo QĐ số 15/2006/Q –BTC
ngày 20/03/2006 của Bộ trưởng BTC

BÁO CÁO
KẾT QUẢ HOẠT ĐỘNG KINH DOANH

Cho kỳ hoạt động từ ngày 01/10/2012 Đến ngày 31/12/2012

CHỈ TIÊU	Mã số	Thuyết minh	Quý IV	
			Năm nay	Năm trước
1. Doanh thu bán hàng và cung cấp dịch vụ	00	25	10,654,642,069	7,521,272,666
2. Các khoản giảm trừ	02		0	0
3. Doanh thu thuần bán hàng và cung cấp dịch vụ	10		10,654,642,069	7,521,272,666
4. Giá vốn hàng bán	11	28	10,369,408,934	7,317,003,368
5. Lợi nhuận gộp về bán hàng và cung cấp dịch vụ	20		285,233,135	204,269,298
6. Doanh thu hoạt động tài chính	21	29	25,497,394	12,136,676
7. Chi phí tài chính	22	30	61,750,987	43,768,646
- Trong đó: Chi phí lãi vay	23			
Chênh lệch tỷ giá				
8. Chi phí bán hàng	24		62,200,078	32,001,077
9. Chi phí quản lý doanh nghiệp	25		93,300,117	48,001,616
10. Lợi nhuận thuần từ hoạt động kinh doanh	30		93,479,347	92,634,634
11. Thu nhập khác	31	31	38,102,752	1,500,000
12. Chi phí khác	32	32	30,058,357	2,269,933
13. Lợi nhuận khác	40		8,044,395	-769,933
14. Tổng lợi nhuận kế toán trước thuế	50		101,523,742	91,864,702
15. Chi phí thuế TNDN hiện hành	51	33	17,766,654	16,076,323
16. Chi phí thuế TNDN hoãn lại	52			
17. Lợi nhuận sau thuế TNDN	60		83,757,088	75,788,379
18. Lãi cơ bản trên cổ phiếu	70			

Hải Phòng, ngày 2 tháng 01 năm 2013

Người lập biểu

Kế toán trưởng

Giám đốc Công ty

CHƯƠNG III

MỘT SỐ GIẢI PHÁP NHẪM HOÀN THIỆN CÔNG TÁC KẾ TOÁN DOANH THU, CHI PHÍ VÀ XÁC ĐỊNH KẾT QUẢ KINH DOANH TẠI CÔNG TY TNHH BẦY LOAN

3.1. Đánh giá chung về công tác kế toán doanh thu, chi phí và xác định kết quả kinh doanh tại công ty TNHH Bầy Loan.

Những biến động của nền kinh tế thị trường ảnh hưởng không nhỏ tới hoạt động kinh doanh của doanh nghiệp. Do đó, bên cạnh những thuận lợi công ty phải đương đầu với không ít khó khăn từ các yếu tố khách quan cũng như các yếu tố chủ quan mang lại. Mặc dù vậy, với tiềm năng sẵn có cùng với sự lãnh đạo của ban giám đốc công ty, và sự năng động, sáng tạo, nhiệt tình của các toàn thể công nhân viên, công ty đã đạt được một số thành tựu trong kinh doanh và ngày càng được khách hàng tín nhiệm. Để đạt được thành tựu như vậy không thể không kể tới sự nỗ lực phấn đấu và những kết quả đạt được của công tác kế toán. Việc phân chia công việc phù hợp với trình độ, năng lực của mỗi người và yêu cầu quản lý của công ty, đồng thời thể hiện mối quan hệ chặt chẽ giữa các kế toán viên dưới sự quản lý của kế toán trưởng đã góp phần nâng cao ý thức trách nhiệm của từng nhân viên trong phòng và mang lại hiệu quả cao trong công việc. Qua một thời gian thực tập tại công ty TNHH Bầy Loan với việc nghiên cứu đề tài: ***“Hoàn thiện công tác kế toán doanh thu, chi phí và xác định kết quả kinh doanh nhằm tăng cường công tác quản lý chi phí kinh doanh tại công ty TNHH Bầy Loan”***, em xin đưa ra một số ý kiến như sau :

3.1.1 Ưu điểm

Về cơ cấu tổ chức bộ máy quản lý sản xuất kinh doanh: Công ty đã tổ chức bộ máy quản lý gọn nhẹ, hợp lý, phù hợp với nhiệm vụ sản xuất kinh doanh của mình. Các phòng ban hoạt động thực sự hiệu quả, cung cấp thông tin kịp thời và nhanh chóng.

Về tổ chức bộ máy kế toán của công ty: Cơ cấu của phòng tài chính kế toán gọn nhẹ. Các cán bộ kế toán có tính độc lập, nhiệt tình và có lòng yêu nghề, chưa để xảy ra sai phạm đáng kể trong kinh tế tài chính, hạch toán thống kê. Giám sát và quản lý các chi phí phát sinh theo đúng pháp luật và quy định của công ty.

Về hạch toán kế toán nói chung: Nhìn chung công ty thực hiện đầy đủ và chính xác chế độ kế toán cũng như chuẩn mực ban hành cụ thể.

- Về chứng từ kế toán: kế toán sử dụng hệ thống chứng từ kế toán đúng chế độ kế toán của Bộ tài chính ban hành. Các chứng từ sử dụng trong quá trình hạch toán ban đầu đều phù hợp với yêu cầu kinh tế và pháp lý của các nghiệp vụ phát sinh tạo ra điều kiện cho tìm kiếm, kiểm tra, đối chiếu khi cần thiết. Trình tự luân chuyển chứng từ đảm bảo cho chứng từ lập ra có cơ sở thực tế, cơ sở pháp lý.

- Về sổ sách kế toán: các sổ sách kế toán được thực hiện rõ ràng, sạch sẽ và được lưu trữ theo các chuẩn mực và quy định chung của Nhà nước. Công ty áp dụng hình thức ghi sổ kế toán theo hình thức chứng từ ghi sổ, hình thức này có ưu điểm cơ bản là ghi chép đơn giản, kết cấu sổ dễ ghi, số liệu kế toán dễ đối chiếu, dễ kiểm tra. Sổ cái cho phép người quản lý theo dõi được các nội dung kinh tế.

- Về hệ thống tài khoản sử dụng: công ty áp dụng hệ thống tài khoản thống nhất theo chế độ báo cáo tài chính doanh nghiệp ban hành theo quyết định số 15/2006/QĐ-BTC ngày 20/03/2006 của Bộ trưởng Bộ tài chính và các chuẩn mực kế toán Việt Nam do Bộ tài chính ban hành và các thông tư hướng dẫn sửa đổi, bổ sung.

- Về hạch toán doanh thu, chi phí và xác định kết quả kinh doanh tại công ty: Công ty đã nắm bắt nhanh chóng những thông tin kinh tế của những thay đổi về chế độ kế toán đã áp dụng cho đơn vị mình một cách phù hợp, đặc biệt là vấn đề hạch toán doanh thu, chi phí, kết quả kinh doanh tại đơn vị.

Về tổ chức kế toán doanh thu: Mọi nghiệp vụ kinh tế phát sinh về bán hàng và cung cấp dịch vụ đều được kế toán ghi nhận doanh thu một cách kịp thời, chính xác, đảm bảo nguyên tắc phù hợp khi ghi nhận giữa doanh thu và chi phí phát sinh. Việc theo dõi hạch toán doanh thu như hiện nay là cơ sở quan trọng để từng bước xác định kết quả hoạt động sản xuất kinh doanh để từ đó có kế hoạch đúng đắn trong hoạt động kinh doanh của công ty.

Về công tác kế toán chi phí: Chi phí là một vấn đề mà nhà quản lý luôn phải quan tâm, cân nhắc và luôn muốn tìm mọi cách để quản lý chặt chẽ chi phí nhằm tránh lãng phí, làm giảm lợi nhuận. Bởi vậy, công tác hạch toán chi phí tại công ty bước đầu được đảm bảo được chính xác, đầy đủ và kịp thời phát sinh.

Về kế toán xác định kết quả kinh doanh: Công tác này tại công ty đã phần nào đáp ứng được yêu cầu của Ban giám đốc công ty trong việc cung cấp thông tin về tình hình kinh doanh của công ty một cách kịp thời và chính xác. Việc ghi chép dựa trên căn cứ khoa học của chế độ kế toán hiện hành và tình hình thực tế của công ty.

3.1.2 Hạn chế

Bên cạnh những ưu điểm trên, công tác kế toán bán hàng và xác định kết quả kinh doanh tại công ty vẫn còn một số hạn chế cần hoàn thiện sau:

Về việc luân chuyển chứng từ. Chứng từ kế toán rất quan trọng đến công tác quản lý tài chính nói chung và công tác tập hợp chi phí nói riêng, việc lập biểu xuất kho ở công ty chưa kịp thời, nhanh gọn, luân chuyển chứng từ còn chậm, không đảm bảo đúng thời hạn quy định. Hơn nữa, việc tập hợp, luân chuyển chứng từ do không có quy định cụ thể về thời gian nộp chứng từ của các bộ phận nên tình trạng chứng từ bị chậm trễ trong quá trình đưa đến phòng tài vụ để xử lý dẫn đến kỳ sau mới xử lý được gây nên tình trạng quá tải công việc khi chứng từ cùng về một lúc.

Về chính sách thu hồi nợ và áp dụng chính sách chiết khấu thanh toán,: Công ty chưa thật sự quan tâm đến chính sách thu hồi nợ, lượng nợ phải thu

lớn, gây mất chủ động trong vấn đề sử dụng vốn, vòng quay vốn không được sử dụng hiệu quả, ảnh hưởng lớn đến doanh nghiệp trong quá trình sản xuất kinh doanh. Hiện tại, Công ty chưa có chính sách chiết khấu thanh toán cho khách hàng. Điều này dẫn đến khách hàng chậm thanh toán, vòng quay vốn của Công ty kéo dài ảnh hưởng đến hiệu quả sản xuất kinh doanh.

Về trích lập dự phòng giảm giá hàng tồn kho: Công ty TNHH Bẫy Loan là Công ty sản xuất nên lượng hàng tồn kho có rất nhiều. Nền kinh tế luôn có những biến động, khi giá giảm thì doanh nghiệp cần có khoản dự phòng giảm giá hàng tồn kho để bù đắp những thiệt hại xảy ra nhưng hiện nay Công ty chưa có khoản dự phòng giảm giá hàng tồn kho. Điều này làm ảnh hưởng đến tình hình tài chính của doanh nghiệp và tình hình sản xuất của doanh nghiệp khi xảy ra những biến động về giảm giá hàng tồn kho.

3.2. Một số giải pháp nhằm hoàn thiện công tác kế toán doanh thu, chi phí và xác định kết quả kinh doanh tại Công ty TNHH Bẫy Loan

3.2.1. Sự cần thiết phải hoàn thiện công tác kế toán doanh thu, chi phí và xác định kết quả kinh doanh

Khi Việt Nam chuyển sang nền kinh tế thị trường, các doanh nghiệp sản xuất kinh doanh phải quan tâm nhiều hơn về sản phẩm và hoạt động sản xuất kinh doanh của họ. Do vậy, các doanh nghiệp rất cần các thông tin chính xác, đầy đủ, kịp thời về tình hình tiêu thụ lãi lỗ thực tế của doanh nghiệp. Từ đó, doanh nghiệp sẽ đưa ra các biện pháp để giải quyết, khắc phục các vấn đề nảy sinh trong quá trình kinh doanh của doanh nghiệp. Những thông tin này có thể lấy từ nhiều nguồn khác nhau nên phải có sự thu thập và chọn lọc thông tin. Thu thập thông tin từ phòng kế toán là việc mà doanh nghiệp vẫn luôn được thực hiện do vậy kế toán là một công cụ quản lý rất quan trọng không thể bỏ qua. Tuy nhiên, những tồn tại hạn chế là yếu tố tất yếu trong bất kỳ bộ phận nào, kể cả bộ máy kế toán. Do vậy yêu cầu hoàn thiện luôn đặt ra.

Bộ phận kế toán là bộ phận quan trọng không thể thiếu trong tất cả các doanh nghiệp. Bộ phận này có nhiệm vụ thu thập, tổng hợp, xử lý và cung cấp

thông tin hữu ích cho toàn doanh nghiệp. Do đó nó càng phải được hoàn thiện để đáp ứng tốt với sự thay đổi của doanh nghiệp, hỗ trợ đắc lực cho lãnh đạo công ty và các cơ quan quản lý của Nhà nước.

Doanh thu, chi phí và xác định kết quả kinh doanh là phần hành kế toán quan trọng nhất. Nó xác định toàn bộ nỗ lực của doanh nghiệp từ khâu mua các yếu tố đầu vào cho sản xuất đến khâu tổ chức sản xuất và tiêu thụ. Vì vậy, yêu cầu hạch toán đúng, đầy đủ theo chế độ kế toán hiện hành được đặt ra cao hơn các phần hành khác vì mỗi phần hành nhỏ trong quy trình hạch toán lại ảnh hưởng đến kết quả chung của toàn bộ doanh nghiệp. Hạch toán đúng phần này không những xác định đúng kết quả cho doanh nghiệp đã đạt được trong kỳ, mà còn có tác dụng nâng cao hiệu quả lao động của các bộ phận trong công ty, bởi thông tin kế toán là những thông tin tổng hợp tác động đến tất cả các hoạt động của công ty.

3.2.2. Một số nguyên tắc cơ bản để hoàn thiện công tác kế toán doanh thu,

chi phí và xác định kết quả kinh doanh

Do tầm quan trọng của phần hành kế toán doanh thu, chi phí và xác định kết quả kinh doanh nên việc hoàn thiện phải đảm bảo các nguyên tắc sau:

Thứ nhất, hoàn thiện phải dựa trên cơ sở tôn trọng thể thức, tôn trọng chế độ kế toán. Kế toán là một công cụ tài chính quan trọng của Nhà nước, do đó tuân thủ đúng chế độ sẽ tạo điều kiện thuận lợi cho các doanh nghiệp và các cơ quan quản lý. Do chế độ kế toán chỉ dừng lại ở kế toán tổng hợp nên việc vận dụng linh hoạt vào mỗi doanh nghiệp là hết sức cần thiết nhưng phải trong khuôn khổ cơ chế tài chính và tôn trọng chế độ kế toán.

Thứ hai, hoàn thiện trên cơ sở đảm bảo công tác kế toán phù hợp với các đặc điểm sản xuất kinh doanh của doanh nghiệp, đáp ứng nhu cầu cung cấp thông tin kịp thời, chính xác, phù hợp với yêu cầu quản lý của doanh nghiệp.

Thứ ba, hoàn thiện phải dựa trên cơ sở tiết kiệm chi phí, giảm nhẹ công việc kế toán nhưng vẫn đảm bảo tính khoa học, đảm bảo hiệu quả của công tác nói chung.

3.2.3. Một số ý kiến nhằm hoàn thiện công tác kế toán doanh thu, chi phí và xác định kết quả kinh doanh tại Công ty TNHH Bấy Loan.

Qua quá trình thực tập tại Công ty, trên cơ sở tìm hiểu, nắm vững tình hình thực tế cũng như những vấn đề lý luận đã được học, em nhận thấy trong công tác kế toán doanh thu, chi phí, xác định kết quả kinh doanh của công ty cần có những hạn chế mà nếu được khắc phục thì phần hành kế toán này của Công ty sẽ được hoàn thiện hơn. Bài viết xin đưa ra một số ý kiến nhằm hoàn thiện công tác kế toán tại Công ty như sau:

Kiến nghị 1: Áp dụng chính sách thu hồi nợ và chính sách chiết khấu thanh toán

Công ty TNHH Bấy Loan là doanh nghiệp sản xuất bán sản phẩm nên có số lượng khách hàng nợ lại lớn. Để có thể thu hồi vốn nhanh chóng, rút ngắn vòng quay vốn thì doanh nghiệp cần phải có những chính sách thu hồi nợ. Để thực hiện thành công chính sách thu hồi nợ thì doanh nghiệp cần có những biện pháp sau:

Doanh nghiệp phải thường xuyên quan tâm đốc thúc khách hàng nợ tiền và những người có liên quan tham gia sát xao vào công tác thu hồi nợ. Có chế độ thưởng phạt rõ ràng cho các cá nhân đạt thành tích tốt trong công tác thu hồi nợ cũng như là không hoàn thành nhiệm vụ.

Đưa ra những chính sách để khuyến khích khách hàng trả nợ sớm là chiết khấu thanh toán

Chiết khấu thanh toán là một trong những biện pháp giúp nâng cao năng lực cạnh tranh của doanh nghiệp, đẩy nhanh số lượng tiêu thụ và rút ngắn vòng quay vốn, nâng cao hiệu quả sản xuất kinh doanh. Trong nền kinh tế thị trường đầy cạnh tranh thì đây là một yếu tố cần thiết cho sự tồn tại của doanh nghiệp. Để áp dụng chiết khấu thanh toán trước hết công ty cần xây dựng

chính sách chiết khấu phù hợp. Xác định mức chiết khấu thanh toán cho khách hàng dựa trên:

- + Tỷ lệ lãi vay ngân hàng hiện nay của Công ty
- + Số tiền mua hàng phát sinh
- + Thời gian thanh toán tiền hàng

Sau khi xác định được mức chiết khấu hợp lý, công ty cần thực hiện việc ghi chép kế toán thông qua tài khoản 635 – Chi phí tài chính.

Nợ TK 635

Có TK 131,111,112,...

Thực hiện tốt các giải pháp về thu hồi nợ giúp doanh nghiệp có thể thu hồi vốn nhanh chóng, rút ngắn vòng quay vốn để tái sản xuất, nâng cao hiệu quả sản xuất kinh doanh.

Kiến nghị 2 Về hiện đại hóa công tác kế toán và đội ngũ kế toán

Để góp phần hiện đại hóa công tác quản lý và nâng cao chất lượng công tác quản lý, đồng thời tiết kiệm lao động của nhân viên kế toán, giải phóng cho kế toán chi tiết khối lượng công việc tìm kiếm, kiểm tra số liệu kế toán một cách đơn điệu, nhàm chán, mệt mỏi để họ dành thời gian cho công việc lao động thực sự sáng tạo của quá trình quản lý, bán hàng công ty nên trang bị máy móc có cài các chương trình phần mềm kế toán ứng dụng sao cho phù hợp với điều kiện thực tế tại công ty. Hiện tại phòng kế toán của công ty đã được trang bị đầy đủ máy vi tính phục vụ cho công tác kế toán, điều đó là điều kiện thuận lợi để ứng dụng phần mềm kế toán vào công tác hạch toán, điều đó giúp giảm bớt khó khăn cho kế toán viên trong công tác kiểm tra, đối chiếu số liệu vì đặc điểm hàng hóa của công ty đa dạng. Phần mềm kế toán sẽ đem lại hiệu quả thiết thực cho doanh nghiệp. Khi trang bị máy tính có cài phần mềm, đội ngũ kế toán cần được đào tạo, bồi dưỡng để khai thác được những tính năng ưu việt của phần mềm. Công ty có thể tự viết phần mềm theo tiêu chuẩn quy định tại thông tư (Thông tư 103/2005/TT_BTC của Bộ tài chính ký ngày 24/11/2005 về việc hướng dẫn tiêu chuẩn và điều kiện của

phần mềm kế toán) hoặc đi mua phần mềm của các nhà cung ứng phần mềm kế toán chuyên nghiệp như : Phần mềm kế toán Fast của công ty CP phần mềm quản lý doanh nghiệp Fast. Phần mềm kế toán MISA của công ty cổ phần MISA Phần mềm kế toán Smart Soft của công ty cổ phần Smart Soft..... Phần mềm kế toán SAS-INNOVA của công ty cổ phần SIS Việt Nam

Trình tự kế toán trên máy vi tính về nghiệp vụ kế toán doanh thu, chi phí và xác định kết quả kinh doanh như sau : Việc tổ chức ghi chép vào sổ kế toán tài chính, máy tính nhập dữ liệu do kế toán viên nhập từ các chứng từ liên quan vào. Cuối kỳ các bút toán kết chuyển nhập vào máy, tự máy xử lý hạch toán vào sổ kế toán. Căn cứ vào yêu cầu của chủ doanh nghiệp, giám đốc, kế toán trưởng, người sử dụng sẽ khai báo vào máy những yêu cầu cần thiết(sổ cái, báo cáo doanh thu, kết quả kinh doanh...) máy sẽ tự xử lý và đưa ra những thông tin cần thiết theo yêu cầu. Việc sử dụng phần mềm kế toán là cần thiết bởi vì:

- Tiết giảm chi phí nhân công.
- Giảm bớt khối lượng ghi chép và tính toán
- Tạo điều kiện cho việc thu thập, xử lý và cung cấp thông tin kế toán nhanh chóng kịp thời về tình hình tài chính của doanh nghiệp.
- Làm cho kế toán không phải mất nhiều thời gian cho việc tìm kiếm, kiểm tra số liệu trong việc tính toán số học đơn giản nhằm chận để dành thời gian nhiều hơn cho lao động sáng tạo của cán bộ quản lý.
- Tạo niềm tin vào các báo cáo tài chính mà công ty cung cấp cho các đối tượng bên ngoài.

Kiến nghị 3: Hoàn thiện hệ thống sổ sách – lập Sổ chi tiết bán hàng

Là tổ chức hoàn thiện một hệ thống sổ phù hợp với đặc điểm kinh doanh, quy mô kinh doanh và yêu cầu quản lý, trình độ chuyên môn của nhân viên kế toán, trang bị cơ sở vật chất, phương tiện kỹ thuật cho nhân viên kế toán... Việc tổ chức một hệ thống sổ thích hợp phải đảm bảo nguyên tắc tiết

kiệm chi phí, giảm đến mức thấp nhất công việc ghi chép của kế toán, thuận lợi cho việc lưu trữ bảo quản và dễ dàng kiểm tra, giám sát.

Việc theo dõi từng sản phẩm là việc rất cần thiết, giúp cho ban lãnh đạo công ty nắm bắt doanh thu của từng sản phẩm, từ đó phân tích, đánh giá hiệu quả kinh doanh của từng sản phẩm. Vì vậy công ty nên bổ sung thêm số “chi tiết Bán hàng”.

CÔNG TY TNHH BẦY LOAN
Số 4 An Đà-Đằng Giang-Ngô Quyền-HP

Mẫu số S35 – DN
Ban hành theo QĐ số 15/2006/Q –BTC
ngày 20/03/2006 của Bộ trưởng BTC

SỔ CHI TIẾT BÁN HÀNG

Tên,sản phẩm, hàng hóa:.....
Năm:..... Quyền sổ:.....

Ngày tháng ghi sổ	Chứng từ		Diễn giải	TK đối ứng	Doanh thu			Các khoản tính trừ	
	Số hiệu	Ngày tháng			Số lượng	Đơn giá	Thành tiền	Thuế	Khác (521,531 532)
A	B	C	D	E	1	2	3	4	5
			Cộng SPS -Doanh thu thuần -Giá vốn hàng bán -Lãi gộp						

- Sổ này có.....trang, đánh số từ trang 01 đến trang....
- Ngày mở sổ.....

Ngàytháng...năm.....

Người lập
(ký, họ tên)

Kế toán trưởng
(ký, họ tên)

Kiến nghị 4: Công ty nên trích lập dự phòng giảm giá hàng tồn kho.

Dự phòng giảm giá hàng tồn kho: là dự phòng phần giá trị bị tổn thất do giá vật tư, thành phẩm, hàng hóa tồn kho bị giảm.

Điều kiện trích lập khoản dự phòng giảm giá hàng tồn kho:

- + Thời điểm lập và hoàn nhập các khoản dự phòng là thời điểm cuối kỳ kế toán năm (bắt đầu từ ngày 1/1 và kết thúc 31/12 hàng năm).
- + Việc lập dự phòng giảm giá hàng tồn kho được thực hiện đối với từng loại hàng tồn kho.
- + Việc ước tính giá trị thuần có thể thực hiện được của hàng tồn kho phải dựa trên bằng chứng tin cậy.

Phương pháp xác định mức dự phòng giảm giá hàng tồn kho:

Mức trích lập dự phòng tính theo công thức sau:

$$\begin{array}{r}
 \text{Mức dự} \\
 \text{phòng} \\
 \text{giảm giá vật} \\
 \text{tư} \\
 \text{hàng hóa}
 \end{array}
 =
 \begin{array}{r}
 \text{Lượng vật tư} \\
 \text{hàng} \\
 \text{hóa thực tế tồn} \\
 \text{kho tại thời} \\
 \text{điểm} \\
 \text{lập báo cáo tài} \\
 \text{chính}
 \end{array}
 \times
 \begin{array}{r}
 \text{Giá gốc} \\
 \text{hàng tồn} \\
 \text{kho theo} \\
 \text{sổ} \\
 \text{kế toán}
 \end{array}
 -
 \begin{array}{r}
 \text{Giá trị thuần có} \\
 \text{thể thực hiện} \\
 \text{được của hàng} \\
 \text{tồn kho}
 \end{array}$$

Giá trị thuần có thể thực hiện được của hàng tồn kho (giá trị dự kiến thu hồi) là giá bán (ước tính) của hàng tồn kho trừ (-) chi phí để hoàn thành sản phẩm và chi phí tiêu thụ (ước tính).

Doanh nghiệp phải trích lập khoản dự phòng vào chi phí hoạt động kinh doanh năm báo cáo. Doanh nghiệp phải xây dựng cơ chế về quản lý vật tư, hàng hóa để hạn chế các rủi ro trong kinh doanh. Đối với hàng hóa công ty phải xác định rõ trách nhiệm của từng bộ phận, từng người trong việc theo

dối, quản lý hàng hóa. Công ty phải lập Hội đồng để thẩm định mức trích lập khoản dự phòng và xử lý tổn thất thực tế của vật tư hàng hóa tồn kho.

Tài khoản sử dụng: TK 159: Dự phòng giảm giá hàng tồn kho

Phương pháp hạch toán:

- Tại ngày 31/12/N trích lập dự phòng giảm giá hàng tồn kho lần đầu tiên cho năm N+1

Nợ TK 632

Có TK 159

- Trong kỳ kế toán năm N+1, khi phát sinh tổn thất thực tế về hàng tồn kho như hết hạn sử dụng, hư hỏng,... phải huỷ bỏ. Căn cứ biên bản xử lý kế toán ghi

Nợ TK 159

Nợ TK 632

Có TK 152, 155, 156

- Tại ngày 31/12/N+1 thời điểm khoá sổ lập báo cáo tài chính

+ Nếu số dự phòng giảm giá hàng tồn kho cần trích lập bằng số dư khoản dự phòng giảm giá hàng tồn kho hiện còn thì doanh nghiệp không phải trích lập thêm.

+ Nếu số dự phòng giảm giá hàng tồn kho cần trích lập lớn hơn số dư khoản dự phòng giảm giá hàng tồn kho hiện còn thì doanh nghiệp phải trích lập thêm bằng số chênh lệch đó.

Nợ TK 632

Có TK 159

+ Nếu số dự phòng giảm giá hàng tồn kho cần trích lập nhỏ hơn số dư khoản dự phòng giảm giá hàng tồn kho hiện còn thì doanh nghiệp không phải hoàn nhập số chênh lệch đó.

Nợ TK 159

Có TK 632

- Cuối kỳ kế toán năm tiếp theo (31/12/N+2), tiến hành trích lập thêm hay hoàn nhập tương tự năm N+1.

Chú ý:

- Dự phòng giảm giá hàng tồn kho được lập khi giá trị thuần có thể thu hồi được của hàng tồn kho nhỏ hơn giá gốc và được ghi nhận vào giá vốn hàng bán trong kỳ.

- Việc đánh giá giá trị thuần là một công việc ước tính đòi hỏi nhà quản lý phải biết lựa chọn đánh giá chính xác và có chọn lọc sao cho giá trị ước tính phải hợp lý, xác thực.

- Việc lập dự phòng giảm giá hàng tồn kho phải đảm bảo tuân theo đúng quy định của Nhà nước thì mới được coi là hợp lý (Thông tư 12/2006/TT-BTC Hướng dẫn chế độ trích lập và sử dụng các khoản dự phòng).

Ý nghĩa của việc trích lập dự phòng giảm giá hàng tồn kho: giúp cho công ty có nguồn tài chính để bù đắp tổn thất có thể xảy ra trong năm kế hoạch, nhằm bảo toàn vốn kinh doanh; đảm bảo cho công ty phản ánh giá trị vật tư hàng hóa tồn kho; đồng thời phản ánh đúng giá trị thuần có thể thực hiện được của hàng tồn kho của công ty khi lập báo cáo tài chính vào cuối niên độ kế toán.

Kiến nghị 5: Công ty nên trích lập dự phòng phải thu khó đòi.

Dự phòng nợ phải thu khó đòi: là dự phòng phần giá trị bị tổn thất của các khoản nợ phải thu quá hạn thanh toán, nợ phải thu chưa quá hạn nhưng có thể không đòi được do khách nợ không có khả năng thanh toán.

Các khoản nợ phải thu khó đòi đảm bảo các điều kiện sau:

- Khoản nợ phải có chứng từ gốc, có đối chiếu xác nhận của khách nợ về số tiền còn nợ, bao gồm: hợp đồng kinh tế, khế ước vay nợ, bản thanh lý hợp đồng, cam kết nợ, đối chiếu công nợ và các chứng từ khác.

Các khoản không đủ căn cứ xác định là nợ phải thu theo quy định này phải xử lý như một khoản tổn thất.

- Có đủ căn cứ xác định là khoản nợ phải thu khó đòi:
- + Nợ phải thu đã quá hạn thanh toán ghi trên hợp đồng kinh tế, các khế ước vay nợ hoặc các cam kết nợ khác.
- + Nợ phải thu chưa đến thời hạn thanh toán nhưng tổ chức kinh tế (các công ty, doanh nghiệp tư nhân, hợp tác xã, tổ chức tín dụng..) đã lâm vào tình trạng phá sản hoặc đang làm thủ tục giải thể; người nợ mất tích, bỏ trốn, đang bị các cơ quan pháp luật truy tố, giam giữ, xét xử, đang thi hành án hoặc đã chết.

Phương pháp lập dự phòng:

Doanh nghiệp phải dự kiến mức tổn thất có thể xảy ra hoặc tuổi nợ quá hạn của các khoản nợ và tiến hành lập dự phòng cho từng khoản nợ phải thu khó đòi, kèm theo các chứng cứ chứng minh các khoản nợ khó đòi nói trên.

Trong đó:

- Đối với nợ phải thu quá hạn thanh toán, mức trích lập dự phòng như sau:
 - + 30% giá trị đối với khoản nợ phải thu quá hạn từ trên 6 tháng đến dưới 1 năm.
 - + 50% giá trị đối với khoản nợ phải thu quá hạn từ 1 năm đến dưới 2 năm.
 - + 70% giá trị đối với khoản nợ phải thu quá hạn từ 2 năm đến dưới 3 năm.
 - + 100% giá trị đối với khoản nợ phải thu từ 3 năm trở lên.
- Đối với nợ phải thu chưa đến hạn thanh toán nhưng tổ chức kinh tế đã lâm vào tình trạng phá sản hoặc đang làm thủ tục giải thể; người nợ mất tích, bỏ trốn, đang bị các cơ quan pháp luật truy tố, giam giữ, xét xử hoặc đang thi hành án hoặc đã chết... thì doanh nghiệp dự kiến mức tổn thất không thu hồi được để trích lập dự phòng.

- Sau khi lập dự phòng cho từng khoản nợ phải thu khó đòi, doanh nghiệp tổng hợp toàn bộ khoản dự phòng các khoản nợ vào bảng kê chi tiết để làm căn cứ hạch toán vào chi phí quản lý của doanh nghiệp.

Tài khoản sử dụng: TK 139: Dự phòng phải thu khó đòi

Phương pháp hạch toán:

- Tại ngày 31/12/N trích lập dự phòng phải thu khó đòi lần đầu năm N+1

Nợ TK 642

Có TK 139

- Trong năm N+1, khi phát sinh tổn thất thực tế, căn cứ vào quyết định cho phép xóa sổ khoản nợ phải thu khó đòi, kế toán ghi:

Nợ TK 139

Nợ TK 642

Có TK 131,138,...

Đồng thời ghi Nợ TK 004

Các khoản nợ phải thu khó đòi, sau khi có quyết định xử lý xóa sổ, doanh nghiệp vẫn phải theo dõi riêng trên sổ kế toán và trên TK 004 trong thời gian tối thiểu là 5 năm, và tiếp tục có các biện pháp thu hồi nợ.

- Tại ngày 31/12/N+1

+ Nếu số dự phòng phải trích lập bằng số dư dự phòng nợ phải thu khó, thì doanh nghiệp không phải trích lập;

+ Nếu số dự phòng phải trích lập cao hơn số dư khoản dự phòng nợ phải thu khó đòi, thì doanh nghiệp phải trích thêm vào chi phí quản lý doanh nghiệp phần chênh lệch;

+ Nếu số dự phòng phải trích lập thấp hơn số dư khoản dự phòng nợ phải thu khó đòi, thì doanh nghiệp phải hoàn nhập phần chênh lệch vào thu nhập khác.

Ý nghĩa của việc trích lập dự phòng phải thu khó đòi: giúp công ty đánh giá được khả năng thanh toán của khách hàng, đảm bảo sự phù hợp giữa doanh thu và chi phí phát sinh trong kỳ, giúp cho tình hình tài chính của công ty ổn định.

KẾT LUẬN

Sản xuất đồ gỗ nội thất là một ngành được nhà nước rất chú trọng đầu tư nhằm thỏa mãn nhu cầu phát triển kinh tế xã hội trong nước. Công ty TNHH Bẫy Loan đã được đầu tư xây dựng nhằm thỏa mãn nhu cầu trong vùng và các khu vực lân cận. Để hoạt động có hiệu quả trong thời gian hiện nay và đặc biệt là hội nhập kinh tế thì việc phân tích các nhân tố ảnh hưởng đến việc sản xuất kinh doanh từ đó đưa ra chiến lược phát triển phù hợp là điều kiện không thể thiếu.

Hạch toán kế toán doanh thu, chi phí, xác định kết quả kinh doanh trong các doanh nghiệp chiếm vị trí, vai trò rất quan trọng trong quá trình sản xuất kinh doanh tiêu thụ sản phẩm của doanh nghiệp. Thông qua hạch toán kế toán doanh thu, chi phí, xác định kết quả kinh doanh người quản lý doanh nghiệp, các đối tượng cần tìm hiểu về doanh nghiệp biết được doanh nghiệp đó hoạt động có hiệu quả hay không, từ đó có những quyết định về mặt chiến lược đối với doanh nghiệp, quyết định đầu tư đối với các nhà đầu tư.

Khóa luận tốt nghiệp : “Hoàn thiện công tác kế toán doanh thu, chi phí và xác định kết quả kinh doanh tại Công ty TNHH Bẫy Loan” đã đề cập những vấn đề lý luận chung và đề xuất một số kiến nghị hoàn thiện công tác kế toán tại công ty TNHH Bẫy Loan.

- **Về mặt lý luận:** Khóa luận đã nêu và hệ thống hóa những lý luận chung về doanh thu, chi phí và xác định kết quả kinh doanh trong doanh nghiệp.

- **Về mặt thực tế:** Khóa luận đã phản ánh trung thực, khách quan về thực trạng công tác hạch toán kế toán doanh thu, chi phí cho hàng bán ra, kế toán xác định kết quả kinh doanh của Công ty TNHH Bẫy Loan với số liệu năm 2012 minh chứng cho các lập luận đưa ra.

- **Về kiến nghị nhằm hoàn thiện công tác hạch toán kế toán doanh thu, chi phí, xác định kết quả kinh doanh tại công ty:** Từ thực tế nắm bắt được, đối chiếu với lý luận đã học và qua tìm hiểu nghiên cứu tài liệu đã nêu ra một số ý kiến về hoàn thiện công tác quản lý, sản xuất kinh doanh và hoàn thiện

công tác hạch toán kế toán nói chung, hạch toán kế toán doanh thu, chi phí, kết quả kinh doanh nói riêng.

Mặc dù với sự cố gắng nỗ lực của bản thân, nhưng sự hiểu biết của em còn nằm trong khuôn khổ sách vở, kinh nghiệm thực tế còn hạn chế nên nội dung bài khóa luận của em không tránh khỏi những thiếu sót. Em rất mong được sự góp ý, chỉ bảo cũng như sự cảm thông từ phía các thầy cô và các bạn để bài khóa luận của em được hoàn thiện hơn

Em xin chân thành gửi lời cảm ơn sâu sắc đến GV, Th.S Lê Thi Nam Phương, người đã trực tiếp hướng dẫn em, và các thầy cô giáo trong khoa Quản trị kinh doanh trường Đại Học Dân Lập Hải Phòng, cũng các cô chú trong phòng kế toán tại công ty TNHH Bấy Loan này và có cơ hội được tìm hiểu sâu hơn về thực tế công tác kế toán tại công ty.

Hải phòng, ngày 10 tháng 06 năm 2013

Sinh viên

Ngô Thị Nhàn

TÀI LIỆU THAM KHẢO

1. Ngô Thế Chi, Trương Thị Thủy – *Giáo Trình kế toán tài chính*: NXB Tài Chính (2008)
2. Nguyễn Phú Giang – *Lý thuyết và thực hành kế toán tài chính*: NXB Tài Chính (2007)
3. Th.S Võ Văn Nhị - *Kế toán tài chính*: NXB Tài Chính (2007)
4. Th.S Võ Văn Nhị - *268 Sơ đồ kế toán doanh nghiệp*: NXB Lao động xã hội (2009)
5. GS Th.S Đặng Thị Loan – *Giáo trình kế toán tài chính trong các doanh nghiệp*: NXB Đại học kinh tế quốc dân (2009)
6. Trần Quý Liệu, Phạm Thính Long, Trần Văn Thuận – *Nguyên lý kế toán*: NXB Tài Chính (2009)
7. Trần Hữu Thực – *Chế độ kế toán doanh nghiệp (Quyển 1)*: NXB Tài Chính (2006)
8. Trần Hữu Thực – *Chế độ kế toán doanh nghiệp (Quyển 2)*: NXB Tài Chính (2006)
9. Bộ Tài Chính – *Hệ thống tài khoản kế toán (Quyển 1)*: NXB Lao động (2012)
10. Các bài khóa luận, nghiên cứu khoa học của sinh viên khóa 11 trường Đại học dân lập Hải Phòng (2012)